

**UNIVERSITY OF EL SALVADOR
SCHOOL OF ARTS AND SCIENCES
DEPARTMENT OF FOREIGN LANGUAGES**



PRESENTED BY:

KARLA ABIGAIL RAMÍREZ PONCE (RP19044)

NESTOR AYAX MEJIA VENTURA (MV19027)

ANA RUTH ABREGO BOLAÑOS (AB15008)

**TEMA: LA IMPORTANCIA DEL USO DE TÉCNICAS Y UN PROCESO DE
TRADUCCIÓN PARA DESARROLLAR UN TRABAJO DE CALIDAD.**

**TOPIC: THE IMPORTANCE OF USING TRANSLATION TECHNIQUES AND
PROCESS TO DEVELOP QUALITY WORK.**

FINAL REPORT, IN ORDER TO OBTAIN THE DEGREE OF:

BACHELOR OF ARTS IN ENGLISH TEACHING

SPECIALIZATION COURSE PROFESSOR

MsT. CRISTIAN ALEXANDER TORRES MELÉNDEZ

GENERAL COORDINATOR OF THE GRADUATION PROCESS

LICENCIADO MIGUEL ÁNGEL CARRANZA CAMPOS

**CIUDAD UNIVERSITARIA, DR. FABIO CASTILLO FIGUEROA, SAN
SALVADOR, EL SALVADOR, CENTROAMÉRICA, OCTUBRE, 2025**

AUTHORITIES OF THE UNIVERSITY OF EL SALVADOR

M.SC. JUAN ROSA QUINTANILLA

RECTOR

DR. EVELYN BEATRIZ FARFÁN MATA

ACADEMIC VICE-RECTOR

M.S.C. ROGER ARMANDO ARIAS ALVARADO

ADMINISTRATIVE VICE-RECTOR

PEDRO ROSALÍO ESCOBAR CASTANEDA

GENERAL SECRETARY

ANA RUTH AVELAR

DEFENDER OF UNIVERSITY RIGHTS

CARLOS AMÍLCAR SERRANO RIVERA

ATTORNEY GENERAL

AUTHORITIES OF THE SCHOOL OF ARTS AND SCIENCES

MR. JULIO CÉSAR GRANDE RIVERA

DEAN

MS. MARÍA BLAS CRUZ JURADO

VICE-DEAN

MS. NATIVIDAD TESHÉ PADILLA

SECRETARY

SANDRA LORENA BENAVIDES DE SERRANO

DIRECTOR OF THE GRADUATE SCHOOL

AUTHORITIES OF THE DEPARTMENT OF FOREIGN LANGUAGES

MAESTRO JOSÉ ISRAEL OLIVA

HEAD OF THE FOREIGN LANGUAGES DEPARTMENT

LICENCIADO MIGUEL ÁNGEL CARRANZA CAMPOS

GENERAL COORDINATOR OF THE GRADUATION PROCESS

M^sT. CRISTIAN ALEXANDER TORRES MELÉNDEZ

SPECIALIZATION COURSE PROFESSOR

Table of Content

Introduction	6
1.2 Importance of Translation	7
2. Translation Process	8
2.1 Concept of Translation Process	8
2.2 Mind map of Translation Process	9
2.3 Steps of Translation Process	9
2.4 Translation Techniques	11
3. Translations	13
Definition of Translation	13
3.1 Original Versions and the Translations	14
4. Conclusions	112
5. Recommendations	114
6. References	116

1. INTRODUCTION

1.1 Introduction

Translation involves more than language skills, it requires understanding meaning and context.; it is a multifaceted process that requires understanding the source text, analyzing its context, and producing a target text that is both accurate and appropriate. Translators must carefully consider linguistic nuances as well as cultural differences to ensure the intended meaning is fully conveyed. As Newmark (1988, p. 5) states, "The translator has to choose the method of translation according to the type of text and its communicative purpose." This emphasizes that translation is a thoughtful and intentional activity rather than an automatic task.

This portfolio studies different translation methods and techniques, emphasizing their practical application. The report will first provide a general overview of the translation process, highlighting key steps and considerations. Then, the specific process developed and applied by the group will be examined in detail, step by step. Additionally, different translation techniques will be presented along with examples that validate their use, following Mona Baker's (2018) approach of treating these techniques as practical tools for decision-making rather than rigid rules."

In that sense, this portfolio includes the original texts and their translated versions. It also contains various materials, including official documents such as diplomas and certificates, as well as modified images sourced from textbooks and instructional guides. At the conclusion of the portfolio, reflections and conclusions on translation practices will be shared, demonstrating how theory is applied in practical scenarios.

1.2 Importance of Translation

In today's context of globalization and digital interconnectedness, translation plays a strategic role in the development of knowledge, international cooperation, and cultural outreach. The ability to access content in different languages is no longer a luxury, but a structural necessity in fields such as science, technology, business, and education. It has been stated that “the world has been marked by globalization and the digital universe. These two fronts have enhanced the fundamental role of translation as a safe bridge between cultures” Brisset & Godbout. (2017). In this way, translation not only facilitates communication, but also acts as an agent of integration and the democratization of knowledge, strengthening mutual understanding among nations and diverse linguistic communities.

Translation ensures that information and knowledge from various fields and human sciences can be shared and understood by people of different nationalities. According to Heinisch, B. (2021) “It allows for the translation of everything from ancient writings to legal documents and scientific information, ensuring that such content is not lost over time and remains accessible to future generations”. Through translation, the communication of different texts can be shared and appreciated by a broader audience, fostering intercultural connection and the resolution of various issues.

Finally, it is an essential tool that enables effective communication with target audiences, builds trust, and drives development across diverse human activities. In this way, it contributes to addressing the needs of society.

2. TRANSLATION PROCESS

2.1 Concept of Translation Process

The translation process is not as simple as many people think. It's essential to have a strong, intuitive understanding of both languages, source language and target language acknowledging that each of them encompasses unique meanings, variations, and cultural frameworks. According to Postan L (2023) “It requires a deep understanding of both the source and target languages, as well as a keen awareness of cultural nuances. Translators must not only translate words but also capture the intended tone, context, and emotions of the original text”.

According to Khattab, H. (2023) “is the process of transforming a message from one language into another using a sequence of steps”. Although this process may seem simple, it is a complex cognitive process. To be able to carry out this process, the translator must have a thorough understanding of the grammar, syntax, and semantics of both the source language and the target language. Furthermore, it is not enough to know the meaning of words or the grammar; the translator must be able to correctly express this meaning, using expressions that sound natural and fluid to readers, but the result must be of high quality.

2.2 Mind Map of Translation Process

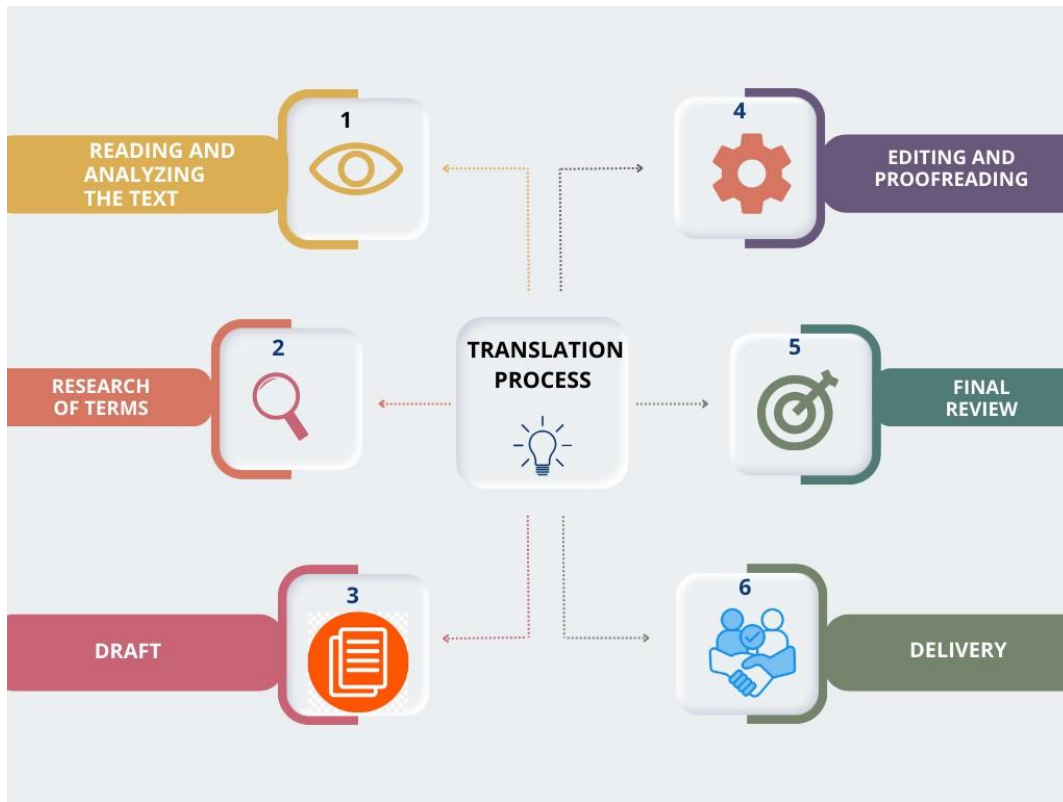

2.3 Translation Steps

1- Reading and analyzing the text

The first step to apply is to read carefully the whole text in order to get familiar with the meaning and value of the article. This is an important part of translation since it analyses the syntactic and semantic of the text based on an intensive reading.

2- Research of terms

After carefully reading the text, it is necessary to research terms or phrases that are unfamiliar. This process involves consulting dictionaries, online resources, translation

tools, and cultural references to interpret the words within the larger framework of the text, which leads to a more comprehensive and meaningful understanding.

3- Draft

Once the topic has been analyzed, the team translates into the target language applying appropriate techniques such as modulation, transposition, amplification, adaptation, and others to effectively convey each idea. These techniques help to maintain the original meaning, tone, and cultural nuances while making the text natural and understandable in the new language.

4. Editing and proofreading

Inspect for grammatical errors, proper use of techniques and improve the naturalness of the written ideas in the target language.

5- Final review

Review the translated text to ensure clarity, coherence, and proper grammar. Also, it is important to verify that the vocabulary was appropriate for the context.

6- Delivery

Once completed, the final product is carefully reviewed to ensure it meets all the specified requirements and quality standards. After this thorough quality control, the finished work is then delivered to the clients.

2.4 Five Translation Techniques with Examples

Transposition

One of the most important translation techniques involves changing the function or category of the words e.g., noun to verb, adverb to verb, adverb to noun, etc. This process keeps the original meaning and gives a more natural and smooth idea to avoid the literal translation.

Example:

- He refused the offer.
- Su rechazo a la oferta fue inesperado.

Modulation

The modulation technique allows the translator to shift the perspective of a message without altering its meaning. This technique includes several key components: - Negation of the opposite - One part representing another - The part representing the whole - Change of point of view or perspective - The concrete representing the abstract - Change of symbol.

Example:

- She has a bright smile.
- Ella tiene alegría.

Amplification

Amplification is a translation technique used to add necessary information to a word or phrase. This expansion clarifies the meaning and ensures natural comprehension in the target language while remaining faithful to the original message.

Example:

- Don't worry.
- No te preocupes, que todo va a salir bien.

Adaptation

Adaptation is a translation technique primarily applied to culturally-specific elements such as dates, measurements, currencies, and idiomatic expressions. Its purpose is to make the text natural and easily understandable for the target audience.

Example:

- The car was doing 60 miles per hour.
- El coche iba a 100 kilómetros por hora. (aprox.) o El coche iba a 96,5 km/h.

Equivalence

In simple terms, equivalence is the relationship between a source text (the original) and a target text (the translation) that allows one to find an equivalence of the words in the target language despite the differences between the two languages and cultures.

Example:

- "A bird in the hand is worth two in the bush."
- "Más vale pájaro en mano que cien volando"

3. TRANSLATIONS

Definition of Translation

Translation is a complex phenomenon that encompasses much more than the simple substitution of words from one language to another. Nida and Taber (1982) define translation as the reproduction in the receptor language of the closest natural equivalent of the source-language message. This approach recognizes that the choice of a word in one language doesn't always have a direct equivalent in another, forcing the translator to make decisions that preserve the intent, tone, and cultural connotations of the original text. Therefore, the translator acts as a cultural bridge, adapting the text to be more understandable to the new audience without losing the essence of the original text.

Also, according to Toury (1995), translations are not simply reflections of the source text, but rather results that adhere to the expectations of the target language's culture. In this sense, translation is influenced by social, historical, and cultural factors that shape the texts that are translated, how they are translated, and how they are received, in order to achieve a better result of comprehensibility in the target language.

Finally, it's important to consider the translator's role as an active agent in the production of knowledge. Venuti (1995) explains that the text is adapted to be familiar to the receiving audience. Therefore, the goal is also to maintain the cultural peculiarities of the source text, challenging the conventions of the target language. Translation, in this view, becomes an ethical act that shapes how cultures interact and understand each other.

3.1 Original Versions and the Translations:

Original. Image 1

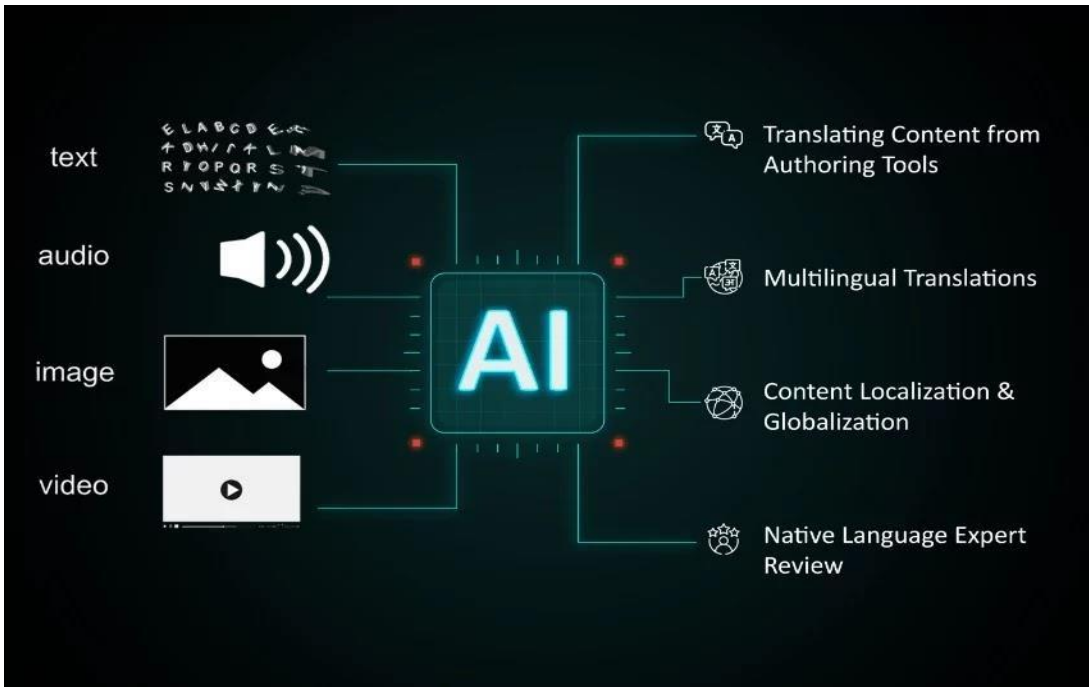

Translated. Imagen 1

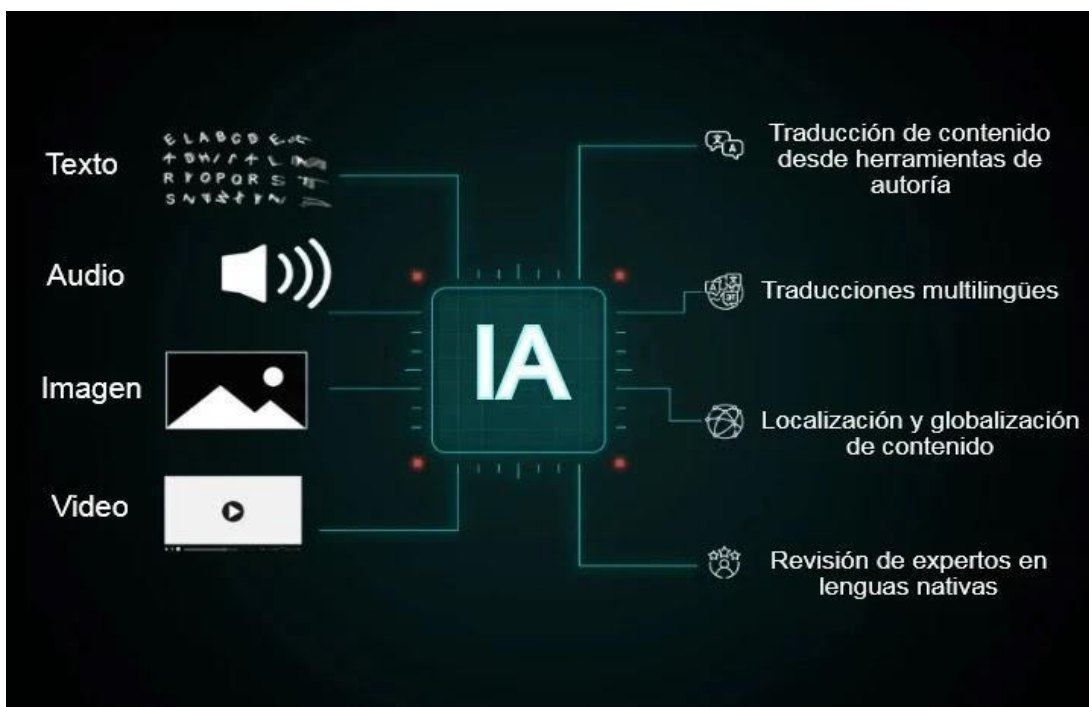

Original. Image 2

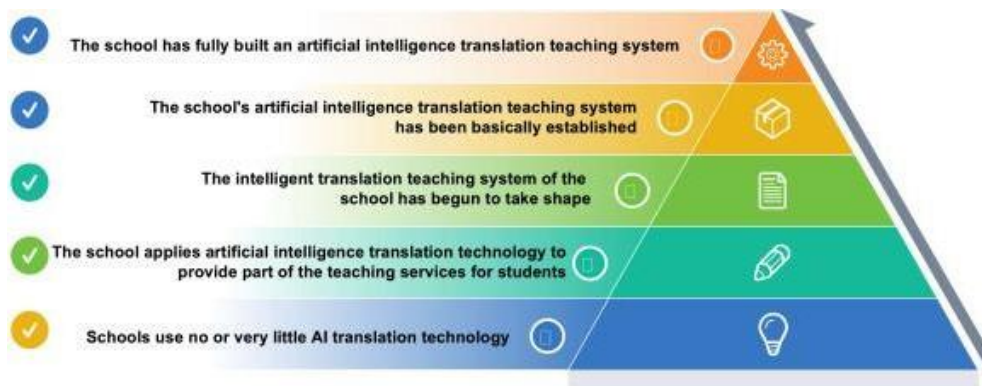

Translated. Imagen 2



Original. Image 3

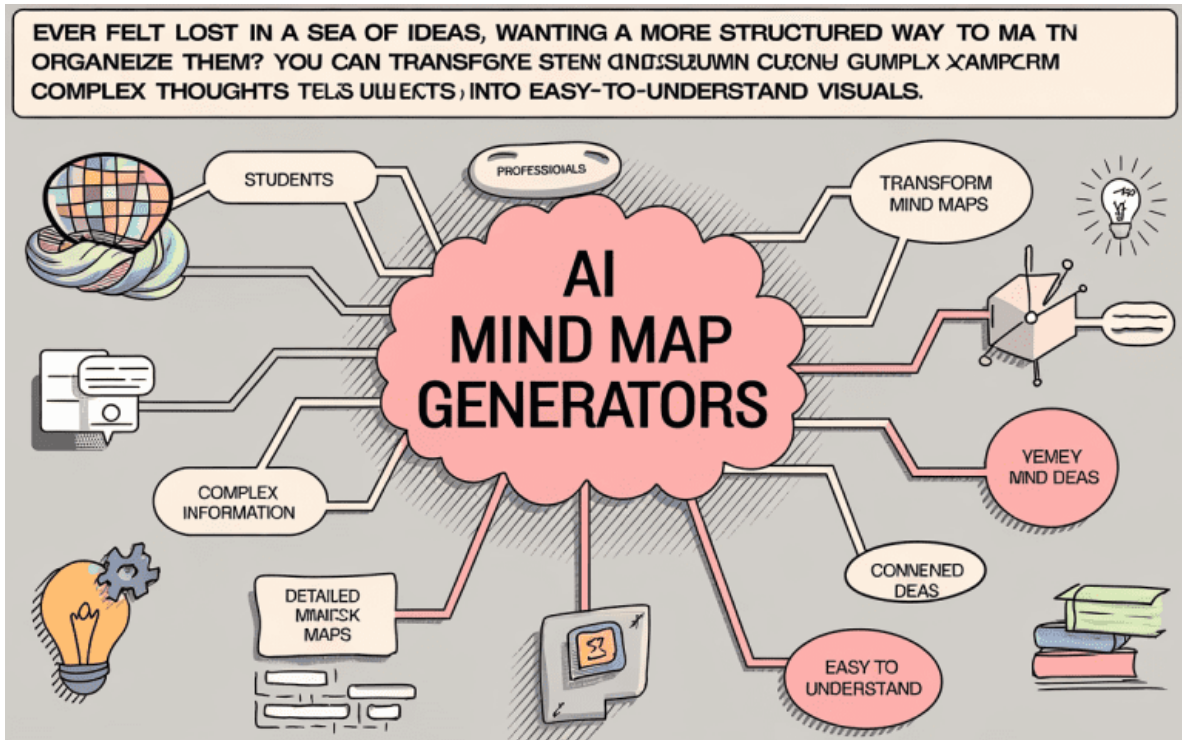

Translated. Imagen 3



Original. Practice 1

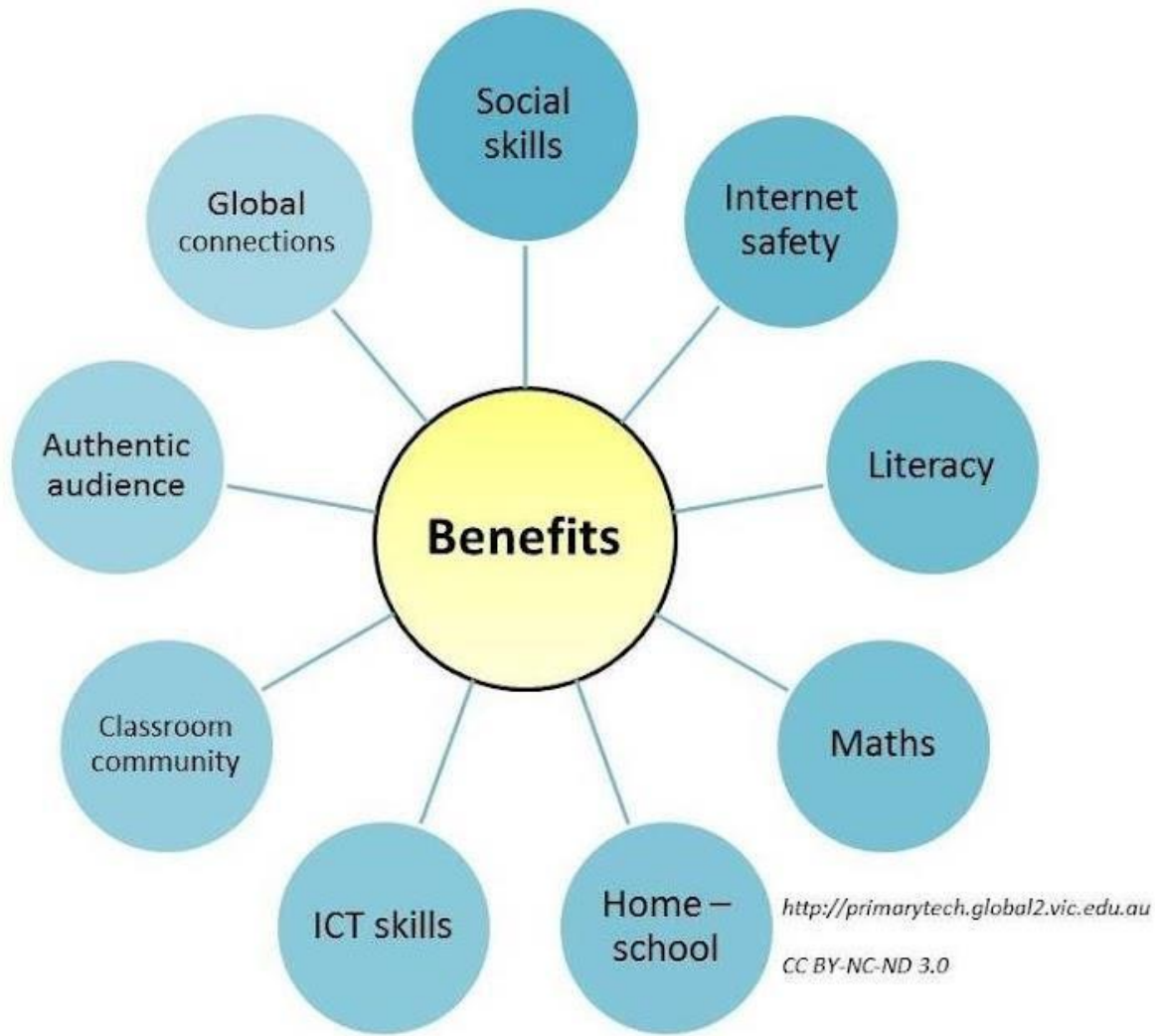

Translated. Practica 1

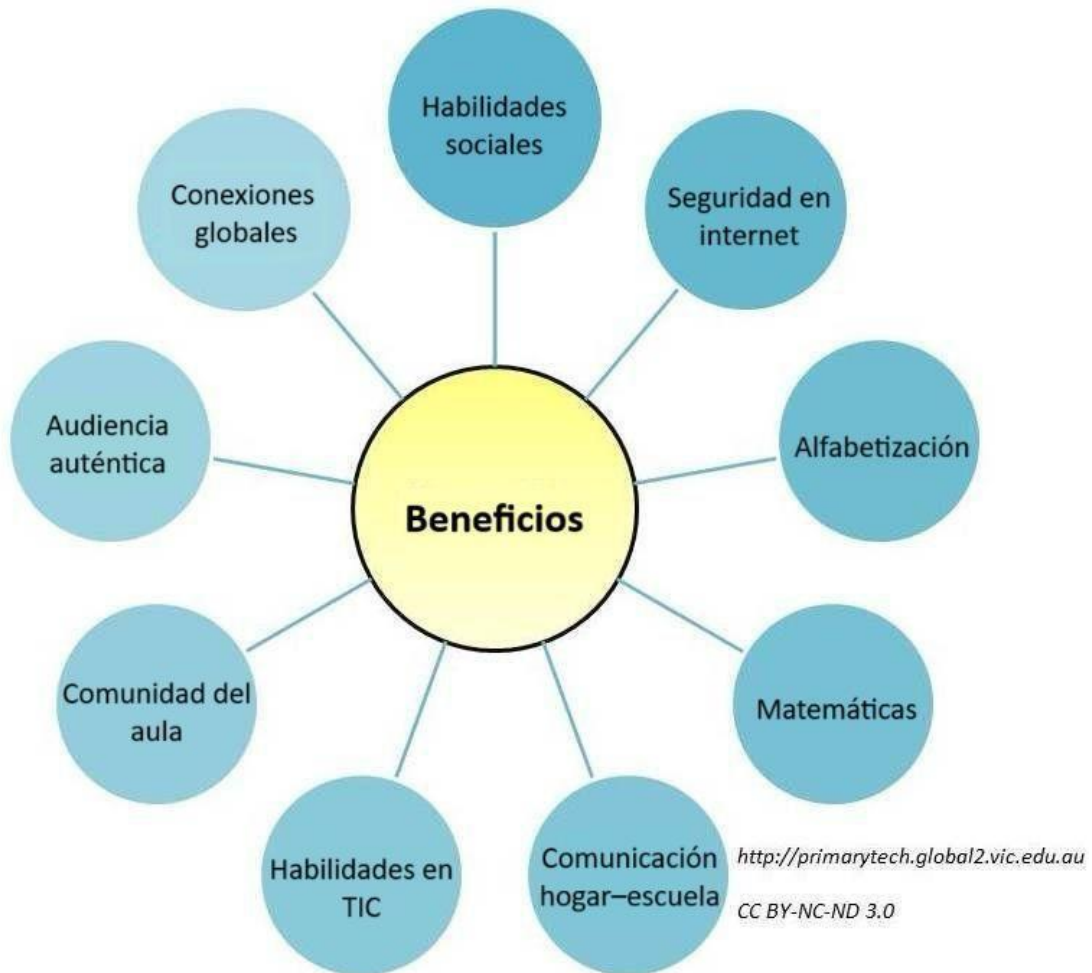

Original. Practice 2

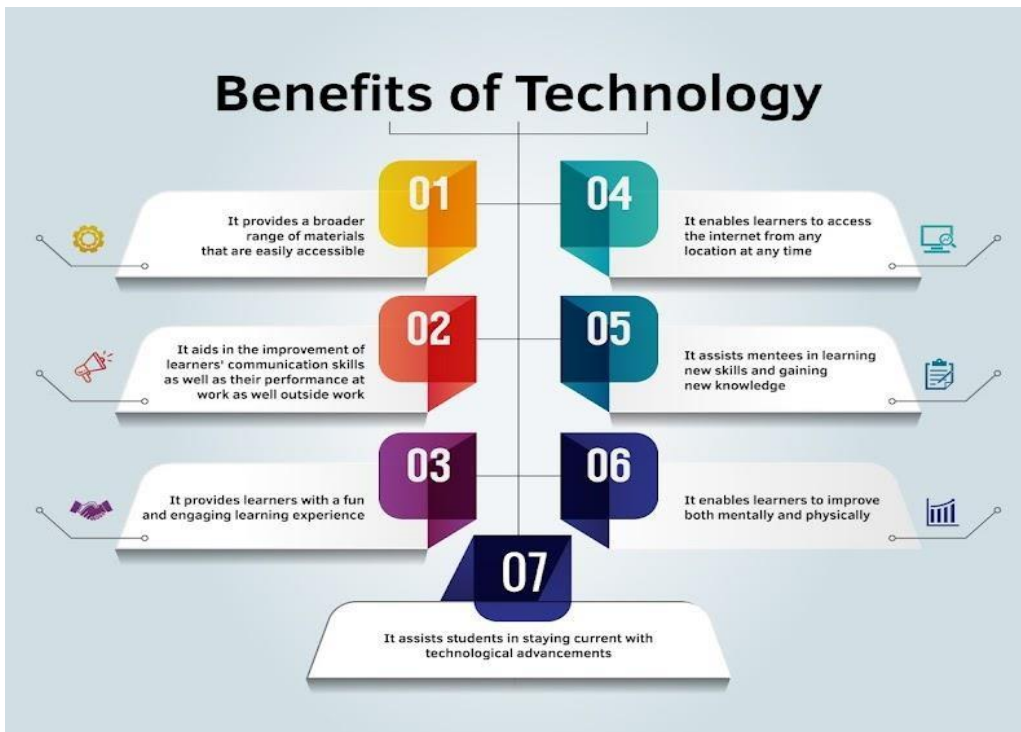

Translated. Practica 2



Original. Practice 3



Translated. Practica 3



Original. What is Emotional Intelligence?



CAREER & PROFESSIONAL DEVELOPMENT TEAM

 Michelle Ponce Director	 Ro Lee Associate Director	 Rebecca Grim Peer Career Consultant	 Chris Varano Peer Career Consultant	 Kaajal Sheth Social Media & Communications Specialist
 Ciara Hernandez Campus & Industry Partnership Specialist	 Vaishnavi Mansabdar Campus & Industry Partnership Specialist	 Kasturi Gavali Data & Analytics Specialist	 Jason Sun Data & Analytics Specialist	

REGULAR INTELLIGENCE

EMOTIONAL INTELLIGENCE



Regular intelligence

Is the ability to learn new concepts and apply your knowledge to problems.

Emotional Intelligence

The ability to manage both your own emotions and understand the emotions of people around you.

<http://tinyurl.com/SixSecondEQ>

 Claremont Graduate University
Career & Professional Development

FOUR PARTS OF EMOTIONAL INTELLIGENCE



 Claremont Graduate University
Career & Professional Development

EMOTIONAL INTELLIGENCE DOMAINS AND COMPETENCIES

Self-awareness	Self-management	Social awareness	Relationship management
Emotional self-awareness	Emotional self-control	Empathy	Influence
	Adaptability		Coach and mentor
	Achievement orientation	Organizational awareness	Conflict management
	Positive outlook		Teamwork
			Inspirational leadership

Source: More Than Sound, LLC, 2017

© HBR

Claremont Graduate University
Career & Professional Development



SELF-AWARENESS

Your ability to accurately understand **your** emotions and stay aware of them as they happen. Be aware of the effect of your actions, moods, and emotions on other people.

How does it effect your performance?

How do you respond to certain people?

How do you respond to specific situations?

Does it help your performance?

Does it hurt your performance?

Claremont Graduate University
Career & Professional Development

SELF-AWARENESS ACTION

Accurately recognize your emotions as they happen

Understand your general tendencies for responding to different people and situations

Practice watching your emotions diligently

Track your tendencies in different emotional situations

 Claremont Graduate University
Career & Professional Development

SELF-AWARENESS | STEP 1

Observe what you are feeling and doing as the situation unfolds.

Don't wait until things go so far that your emotions make it hard for you to think about them objectively.

Don't wait until the feeling goes away. You need to recognize your emotions in the moment to learn about them.

 Claremont Graduate University
Career & Professional Development



SELF-AWARENESS STEP 2

Monitor the thoughts and physical signs that accompany a particular feeling.

What thoughts and sensations accompany those feelings?



SELF-AWARENESS STEP 3

These responses to people and situations may be positive or negative.

Try to discover why you react the way you do.

SOCIAL-AWARENESS

Your ability to accurately sense emotions in others and understand what is really going on.



This often means understanding what other people are thinking and feeling, even if you don't feel the same way.

 Claremont Graduate University
Center for Career & Professional Development

CAN YOU THINK OF SITUATION
WHERE YOU TEND TO IGNORE
WHAT YOU ARE FEELING?

 Claremont Graduate University
Center for Career & Professional Development

WHAT IS IT ABOUT THE PERSON OR SITUATION THAT ELICITS YOUR RESPONSE?

- Do your thoughts race?
- Does your mind go blank?
- Do you sweat?
- Does your heartbeat fast?
- Does your throat get tight?
- Do you shake?
- Do you feel tense?
- Do you get tunnel vision?
- Fight or flight?

HOW DO WE USE
EMOTIONAL
INTELLIGENCE
IN TEAMS?





DO EMPLOYERS CARE ABOUT EMOTIONAL INTELLIGENCE?



Claremont Graduate University
Career & Professional Development

EMPLOYERS & EMOTIONALLY INTELLIGENT CANDIDATES

More effective in roles and thrive in workplace

Self-regulate and adjust to new situations and conflict

Understand relationships and have empathy

Listen well and are good communicators

Ability to navigate technological changes, work environment

BBC Article by Joanna York, [Why leaders are looking for emotional intelligence](https://www.bbc.com/worklife/article/20221005-eq-why-leaders-are-looking-for-emotional-intelligence), <https://www.bbc.com/worklife/article/20221005-eq-why-leaders-are-looking-for-emotional-intelligence>

LinkedIn Article by Rajalingam R, [Why Employers Prefer Candidates with High Emotional Intelligence?](https://www.linkedin.com/pulse/why-employers-prefer-candidates-high-emotional-rajalingam-r-776v/articles_directory), https://www.linkedin.com/pulse/why-employers-prefer-candidates-high-emotional-rajalingam-r-776v/articles_directory

Claremont Graduate University
Career & Professional Development

IMPROVING YOUR EMOTIONAL INTELLIGENCE AT WORK

Tips	Application
Communicate clearly	Express opinions and needs in a direct way while still respecting others
Respond to conflict appropriately	Stay calm during stressful conflict; avoid outbursts and making impulsive decisions
Utilize active listening skills	Listen for clarity and pay attention to non-verbal details.
Practice self-awareness	Be self-aware of emotions and how they affect others.
Take criticism well	Avoid getting offended or defensive, rather take time to understand the source of critique.
Empathize	Relate to others on a basic human level.
Be approachable and sociable	Smile and present a positive presence. Utilizing interpersonal skills to communicate (verbal or nonverbal) and create relationships.

NHS Foundation Trust, <https://www.srh-tr.nhs.uk/media/10128/hs-emotional-intelligence.pdf>

Claremont Graduate University
Career & Professional Development

EMOTIONAL INTELLIGENCE AND CAREER ENHANCEMENT

Self-Awareness:
Address issues in a non-reactive way to work more productively

Self-Management:
Avoid being taken over by negative emotions to avoid mistakes

Motivation:
Strive for continuous progress and ask for feedback

Empathy:
Create team harmony and understand others' opinions & feelings

Relationship Management: Inspire team to reach higher levels of performance and productivity

BBC Article by Joanna Turk, [Why leaders are looking for "emotional intelligence"](https://www.bbc.com/worklife/article/20221005-eg-why-leaders-are-looking-for-emotional-intelligence) <https://www.bbc.com/worklife/article/20221005-eg-why-leaders-are-looking-for-emotional-intelligence>
 LinkedIn Article by Rajalingam R, [Why Employers Prefer Candidates with High Emotional Intelligence?](https://www.linkedin.com/pulse/why-employers-prefer-candidates-high-emotional-rajalingam-4-7rbx/articles_directory) https://www.linkedin.com/pulse/why-employers-prefer-candidates-high-emotional-rajalingam-4-7rbx/articles_directory

Claremont Graduate University
Career & Professional Development

PROGRAM AND EVENTS

Harnessing Your Emotional Intelligence in Your Career

Interviewing Bootcamp

Conversations About the Future

Negotiating Your Offer Letter



Elevator Pitch & Branding

Establishing Your Personal Career Board of Directors

The Walt Disney Company

Collaboration with
PIHRA CGU

Diversity Statement Webinar

Collaboration with
Preparing Future Faculty

Translated. ¿Qué es la Inteligencia Emocional?

Claremont Graduate University
Career & Professional Development



¿Qué es la
inteligencia
emocional?

Equipo de Desarrollo Profesional y Laboral



Michelle Ponce
Directora



Ro Lee
Director asociado



Rebecca
Consultora de carrera profesional



Chris Varano
Consultor de carrera profesional



Kaajal Sheth
Especialista en comunicaciones y redes sociales



Ciara Hernandez
Especialista en colaboraciones empresariales y campus



Vaishnavi Manjandkar
Especialista en asociaciones industriales y campus



Kasturi Gavali
Especialista en análisis de datos



Jason Sun
Especialista en análisis de datos

Claremont Graduate University
Career & Professional Development

Inteligencia natural

Inteligencia emocional



Inteligencia natural

Es la capacidad de aprender nuevos conceptos y aplicar los conocimientos para la resolución de problemas.

Inteligencia emocional

Es la capacidad de gestionar tanto las propias emociones como de comprender las emociones de las demás personas de nuestro entorno.

<http://tinyurl.com/SixSecondEQ>

Claremont Graduate University
Career & Professional Development

Cuatro partes de la inteligencia emocional



Claremont Graduate University
Career & Professional Development

Dominios y competencias de la inteligencia emocional

Autoconciencia	Autogestión	Conciencia social	Gestión de relaciones
Autoconciencia emocional	Autocontrol emocional	Empatía	Influencia
	Adaptabilidad		Entrenador y mentor
	Orientación al logro	Conciencia organizacional	Gestión de conflictos
	Perspectiva positiva		Trabajo en equipo
			Liderazgo inspirador

Source: More Than Sound, LLC, 2017

© HBR

Claremont Graduate University
Career & Professional Development



Autoconciencia

Es la capacidad de comprender con claridad las emociones propias y permanecer consciente de ellas a medida que ocurren. Además de estar consciente del efecto que tienen tus acciones, estados de ánimo y emociones en otras personas.

¿Cómo afecta tu desempeño?

¿Ayuda a tu desempeño?

¿Cómo respondes a ciertas personas?

¿Afecta a tu rendimiento?

¿Cómo respondes a situaciones específicas?

 Claremont Graduate University
Career & Professional Development

Acción de autoconocimiento

Reconocer con precisión tus emociones a medida que ocurren

Comprender tus tendencias generales para responder a diferentes personas y situaciones

Practique observar sus emociones con diligencia

Realice un seguimiento de sus tendencias en diferentes situaciones emocionales

 Claremont Graduate University
Career & Professional Development



AUTOCONCIENCIA | PASO 1

Presta atención a tus emociones y acciones a medida que se desarrolla la situación.

Evita que la situación llegue tan lejos que tus emociones dificulten pensar en ellas de manera objetiva.

No esperes hasta que tus sentimientos desaparezcan. Necesitas reconocer tus emociones en el momento para aprender sobre ellas.

 Claremont Graduate University
Career & Professional Development



AUTOCONCIENCIA | PASO 2

Monitorea los pensamientos y signos físicos que acompañan a un sentimiento en particular.

¿Qué pensamientos y sensaciones acompañan a esos sentimientos?

 Claremont Graduate University
Career & Professional Development

AUTOCONCIENCIA | PASO 3



Estas respuestas a las personas y situaciones pueden ser positivas o negativas.

Trata de descubrir por qué reaccionas de la manera en que lo haces.

 Claremont Graduate University
Career & Professional Development

CONCIENCIA SOCIAL

Tu capacidad para percibir con precisión las emociones en los demás y comprender qué está sucediendo realmente.



Esto a menudo significa comprender qué están pensando y sintiendo otras personas, incluso si tú no sientes lo mismo.

 Claremont Graduate University
Career & Professional Development

¿PUEDES PENSAR EN UNA
SITUACIÓN EN LA QUE SUELES
IGNORAR LO QUE SIENTES?

¿CUÁL ES LA PERSONA O SITUACIÓN QUE PROVOCA TU REACCIÓN?

- ¿Tus pensamientos se aceleran?
- ¿Tu mente se queda en blanco?
- ¿Sientes que sudas?
- ¿Tu corazón late rápido?
- ¿Sientes tensión en la garganta?
- ¿Te agitas?
- ¿Te sientes tenso?
- ¿Sientes que tu visión se reduce?
- ¿Luchar o huir?

¿CÓMO SE APLICA LA INTELIGENCIA EMOCIONAL EN LOS EQUIPOS DE TRABAJO?



Claremont Graduate University
Career & Professional Development

Estadísticas sobre **Inteligencia Emocional**

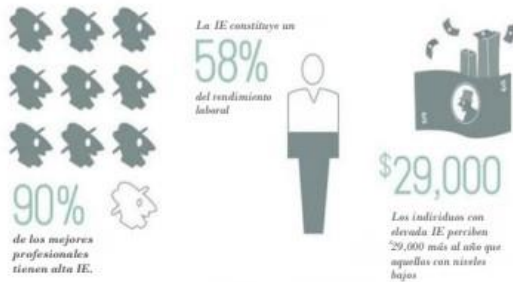

Por el Dr. Travis Bradberry

¿VALORAN LOS EMPLEADORES LA INTELIGENCIA EMOCIONAL?

LA INTELIGENCIA EMOCIONAL ES UN FACTOR CLAVE EN LA SELECCIÓN Y GESTIÓN DE PERSONAL

71%
de los empleadores
afirman valorar más
la IE que el CI en sus
colaboradores.



59%
de los empleadores
no contratarían a
candidatos con alto
CI pero baja IE.

(Fuente: Encuesta de Empleadores 2012)

Claremont Graduate University
Career & Professional Development

EMPLEADORES Y CANDIDATOS CON ALTA COMPETENCIA EMOCIONAL

Mayor eficacia en el desempeño de roles y adaptación óptima al entorno laboral

Autogestión emocional y ajuste ante cambios y conflictos

Comprensión de las relaciones interpersonales y capacidad empática

Capacidad de escucha activa y competencias comunicativas efectivas

Capacidad de adaptación a los cambios tecnológicos y al entorno laboral

Artículo de la BBC por Joanna York: "Por qué los líderes buscan inteligencia emocional": <https://www.bbc.com/worklife/article/20221025-eg-why-leaders-are-looking-for-emotional-intelligence>

Artículo de LinkedIn por Rajalingam R.: "Por qué los empleadores prefieren candidatos con elevada inteligencia emocional?": https://www.linkedin.com/pulse/why-employers-prefer-candidates-high-emotional-rajalingam-r-/7rkv/articles_directory

Claremont Graduate University
Career & Professional Development

DESARROLLO DE LA INTELIGENCIA EMOCIONAL EN EL ÁMBITO LABORAL

Consejos	Aplicación
Comunicación asertiva	Expresión directa de opiniones y necesidades con respeto hacia los demás
Manejo adaptativo de conflictos	Mantener la calma en situaciones de conflicto estresante, evitando tanto reacciones emocionales descontroladas como la toma de decisiones impulsivas
Emplear habilidades de escucha activa	Escuchar para lograr comprensión precisa y atender a los detalles no verbales
Desarrollar la autoconciencia emocional	Mantener conciencia emocional de los propios estados afectivos y su impacto en los demás.
Recepción constructiva de retroalimentación crítica	Evitar reacciones de susceptibilidad o actitudes defensivas, privilegiando un análisis reflexivo del origen de la crítica.
Empatizar	establecer conexiones interpersonales desde una dimensión humana fundamental.
Demostrar accesibilidad emocional y competencia social	Mostrar una actitud positiva mediante expresiones faciales afables. Aplicar habilidades interpersonales (verbales y no verbales) para establecer vínculos relacionales.

NHS Foundation Trust, <https://www.nhs.uk/media/20128/nhs-emotional-intelligence.pdf>

Claremont Graduate University
Career & Professional Development

INTELIGENCIA EMOCIONAL Y DESARROLLO PROFESIONAL

Autoconciencia emocional:
Resolución de conflictos mediante un enfoque no reactivo para optimizar el rendimiento laboral

Autogestión emocional:
Regular las emociones negativas para prevenir errores en el desempeño.

Motivación:
Perseguir el progreso continuo y solicitar retroalimentación

Empatía:
Fomentar la armonía grupal y comprender las perspectivas y estados emocionales ajenos

Administración de relaciones interpersonales:
Potenciar el desempeño colectivo mediante estrategias de motivación intrínseca

Artículo de la BBC por Joanna York: "Por qué los líderes buscan inteligencia emocional". <https://www.bbc.com/worklife/article/20221005-eg-why-leaders-are-looking-for-emotional-intelligence>
Artículo de LinkedIn por Rajalingam R.: "Por qué los empleadores prefieren candidatos con elevada inteligencia emocional?". https://www.linkedin.com/pulse/why-employers-prefer-candidates-high-emotional-rajalingam-r-/768-articles_directory

Claremont Graduate University
Career & Professional Development

Claremont Graduate University *Career & Professional Development*

PROGRAMA Y EVENTOS

Aplicación estratégica de la inteligencia emocional en el desarrollo profesional

Programa Intensivo de Entrenamiento en Entrevistas

Díálogos prospectivos: Análisis y proyecciones evolutivas

Estrategias de negociación para contratos laborales



Comunicación Estratégica Breve y Gestión de Marca Personal

Constitución de un Consejo Asesor Personal para el Desarrollo Profesional

The Walt Disney Company
En colaboración con PIHRA en la Universidad Claremont Graduate

Webinar sobre declaraciones de diversidad
En colaboración con el programa Preparando la Facultad del Futuro

Claremont Graduate University
Career & Professional Development

Learning to Transform Oneself and Society

Education for Sustainable Living

Policies and practices from around the world



Developing the ability to

- identify principles
- know oneself
- make critical, reflected decisions
- generate and implement new ideas
- solve conflicts
- be of service to others



Partnership for Education and Research
about Responsible Living
www.perlprojects.org



Learning to transform oneself and society: Education for sustainable living

All around the world groups of informed, skilled and motivated people are striving to achieve more responsible ways of living. It is recognized that education is essential to achieve sustainable development for all. There is also a growing recognition that people everywhere need to acquire the knowledge and skills to change their consumption behavior and to become more creative and active citizens.

The question today is what policies and practices are needed to facilitate education for sustainable living and what lessons can be learned from the experiences already taking place in different countries.

This brochure is the second in a series which focus the formal education system as well as informal education and provides an overview of policies and practices from diverse countries to assist further action around the globe.



"... when the world decides to act it can dramatically alter the trajectory of hazardous trends that threaten human well-being"

U.N. Under-Secretary General and UNEP Executive Director, Achim Steiner,
commenting on statistics presented in the Global Environmental Outlook 5 report

Education for sustainable living cannot be postponed

“Business as usual” is an option many now realize is no longer viable. Many social structures fail to meet the needs of the people. And even existing financial systems are being questioned as to their equity and efficiency. To meet the demands of a rapidly changing world, citizens are needed who have learned how to learn, to reflect, and to initiate, adapt to and evaluate change not only within themselves but also in society.

Some aspects of education for sustainable living can be found in present day curricula, classrooms and informal educational initiatives. However, on the conceptual level, understanding of sustainable consumption based on sustainable human development is often vague, lacking insight into the values and principles motivating human activity. Course content is often disconnected and without the necessary foundation of updated scientific data. Practical approaches to the themes—approaches which combine theory and research with the students’ everyday lives—are few and far between. Most importantly, schools seldom focus on learning which enables students to develop self-awareness and the ability to contribute to constructive change.

How does education for sustainable living differ from existing educational programs?

Education for sustainable living consists of core life skills needed for all ages as well as specific environmental, consumer and civic skills for functioning in today’s global community. Education for sustainable living uses participatory, practical and personalized methods that also involve the local community.



Life skills which are needed include the ability to:

- **identify principles** which safeguard the basic values of integrity, honesty, compassion, and justice
- **know oneself** and cope with one’s emotions
- **make critical, reflected decisions** which take into consideration both short- and long term consequences, and the affects the decisions will have on others
- **generate and implement new ideas** which are socially and ecologically responsible
- **solve conflicts** peacefully and with empathy
- **be of service to others** by appreciating diversity and actively contributing to community development

The UN Decade of Education for Sustainable Development (2005-2014) led by UNESCO, endeavors to integrate the principles, values and practices of sustainable development into all levels and types of education and learning. Education for sustainable living is one important part of education for sustainable development.

The Marrakech Process is a global multi-stakeholder process initiated in 2003, to promote sustainable patterns of consumption and production (SCP) and work towards a 'Global Framework for Action on SCP', the so-called 10-Year Framework of Programmes on SCP.



Education for Sustainable Consumption (ESC) aims at providing knowledge, values and skills to enable individuals and social groups to become actors of change towards more sustainable consumption behaviors. The objective is to ensure that the basic needs of the global community are met, quality of life for all is improved, inefficient use of resources and environmental degradation are avoided. ESC is therefore about providing citizens with the appropriate information and knowledge on the environmental and social impacts of their daily choices, as well as workable solutions and alternatives. ESC integrates fundamental rights and freedoms including consumers' rights, and aims at empowering citizens for them to participate in the public debate and economy in an informed and ethical way.

Here and Now! Education for Sustainable Consumption, UNEP 2010, p.11

How can PERL assist?

As a key objective of the UN Decade on Education for Sustainable Development, mainstreaming education for sustainable consumption, through policy-making and pilot projects can only be done with the support and cooperation of governments, regional and international organizations and civil society organizations. PERL (The Partnership for Education and Research about Responsible Living) is an international network of experts, researchers, teachers and policy-makers (from over 140 institutions in more than 50 countries) that are developing methods, materials and guidelines to implement education for sustainable living.

Knowing what other regions are doing often stimulates ideas about how to initiate or further develop policies and practices in one's own country. PERL's global network can provide information on a wide variety of initiatives in different countries and settings. The process of establishing a public dialog involving stakeholders, the educational sector and the government is often a demanding one. PERL can offer advice based on previous experiences. PERL also has experienced partners to assist with adapting approaches, methods and materials to local conditions



What policies and practices are being used?

Countries have undertaken a variety of approaches to implement education for sustainable living. The examples shown in this brochure have been selected to cover different regions of the world. The following categories have been used to show policies and practices:

- Personal development programs
- Creative arts
- Intergenerational activities
- Service oriented initiatives
- Grassroots campaigns

What can be learned from current experiences?

The examples presented in this brochure show that there are many ways to start implementing education for sustainable living. Lessons can be learned from what has worked but it is just as important to learn from what has not worked. Experience shows that four factors are particularly important:

- 1. Cultural and historical context:** What works in one country or location may not work in another. It is important to look at the factors that have shaped the educational situation that exists in a given place, and to look for strengths to help implement educational initiatives.
- 2. Collaboration between civil society, the educational sector and government:** Various initiatives may have different leaders, but collaboration between stakeholder groups is essential to ensure that progress is made.
- 3. Encouraging creativity:** Learning to recognize, develop and implement creative solutions is essential for stimulating innovation.
- 4. Monitoring of initiatives:** Periodic monitoring is necessary so that essential themes are not missed, to track implementation progress and to identify weaknesses that need to be addressed.



• Personal development programs

Consumption is primarily about fulfilling basic needs—food, clothing, shelter, etc.—but it is also about identity creation, social relationships and status. Learning to recognize the drivers behind our consumption patterns and developing the strength of character to make critical, knowledge-based, socially responsible decisions about how we interact with the market are vital processes for the emergence of aware, independent and empathic individuals. Numerous programs for furthering responsible, sustainable living focus on values, personal development and positive social interaction.



Worldwide

This is our Time¹

Time seeks effective and innovative ways to enable young people from many different cultures and countries to meet each other in the virtual village, to interact and communicate “face to face” on current issues such as sustainable development, rights of the child, peace, the intercultural dialogue, tolerance and related topics of global concern. Books, the internet and the media show and teach us a lot about other countries and its peoples. But it is in meeting and interacting with the ‘locals’ a culture comes to life. Videoconferencing offers youth the unique opportunity to meet their peers through a live video-link between two or more schools. During a 24-hour learning marathon, schools from all time zones and both hemispheres are simultaneously

online. They take part in the intercultural interactive game ‘Unite the Nations’ through the videoconferences. *Time* enables youth not only to get to know each other, but also sets up and ‘broadcasts’ live debates. Unite the Nations challenges students to take a closer look at their own culture as well as foreign cultures.

Latin America

The Earth Charter Initiative²

The Earth Charter courses contribute to integrating into formal education and life-long learning the knowledge, values and skills needed for a sustainable way of life. The content is extensive covering many diverse aspects of sustainable development. Some of the outcomes which the courses aim to achieve and which are directly related to personal development are:

- understanding interconnectedness, interdependence and systems thinking;
- respect earth and life in all its diversity and the treatment of all living beings with respect and consideration;

¹ <http://www.timeproject.org/>
² www.earthcharter.org/

- care for community of life with understanding, compassion and love;
- contributing to the building of democratic societies that are just, participatory, sustainable, and peaceful;
- affirmation of gender equality and equity as prerequisites to sustain development;
- upholding the right of all, without discrimination, to a natural and social environment supportive of human dignity, bodily health, and spiritual well-being, with special attention to the rights of indigenous peoples and minorities;
- strengthening democratic institutions at all levels, and providing transparency and accountability in governance, inclusive participation in decision making, and access to justice;
- promotion of a culture of tolerance, non violence, and peace;
- universal responsibility (shared and differentiated responsibility).



Earth Charter courses and other activities have been held throughout Latin America especially in: Argentina, Belize, Bolivia, Brazil, Chile, Colombia, Costa Rica, Cuba, Curacao, Dominican Republic, Ecuador, Guatemala, Honduras, Mexico, Peru, Trinidad And Tobago, and Venezuela.

Egypt

Walk for the Nile: Character Building for Environmental Awareness: ³

The study of the impact of marketing trends on teens has lead countries and international organizations, such as the World Health Organization (WHO), to call for regulating marketing practice in respect to children. International schools have reacted by providing character building programs which include projects aiming at raising awareness about the hazards of over-consumption from socio-psychological as well as from environmental and social perspective. One example of environmental campaigns in Egyptian schools are the campaigns conducted on school level by Hayah International Academy. The school involves multiple stakeholders in its initiatives, including parents, corporates/private sector, and public policy makers. The campaigns include the "Go Green" campaign but also the notable "Walk for a Cause" campaign which collected donations for preservation of the Nile water.

³ www.hayahacademy.com/home.aspx?termID=225013&RsorID=2250



• Creative arts

The dilemmas connected to sustainable consumption are not new, only more serious and urgent. Music, art, drama and literature are important parts of the commercial world. They can also be a valuable part of the learning process as means of describing either dilemmas, information or suggested solutions. Classical literature, as well as modern literature, has dealt with the majority of ESC themes and reading and discussing relevant books, articles, short stories, poems, etc are important methods of learning about sustainable consumption.

France

Association Pour la Terre ⁴

The mission of the French nonprofit Association Pour la Terre is educating children and young people through music and musically related events related to sustainable development. Since 2001 it has focused on holding tree planting events for 6 to 12 year old children throughout the world, with environmental songs and art, in collaboration with major forest organizations such as the USDA Forest Service, National Park Service, and French ONF. Pour la Terre was requested to produce a CD of music for children and young people along with an accompanying school kit presenting each song and sustainable development in general. The kits were made available to children in over 7660 educational facilities in over 180 countries. Pour la Terre amassed the support and participation of major international artists – from STING, Santana, Mana, Yannick Noah, Youssou N'Dour, Stereophonics, the John Butler Trio and Raffi, to Maria Muldaur, Tokiko Kato, Buzy, Kitaro, the Doobie Brothers, Shana Morrison, Mickey3, Dand Earth Mama.



Colombia

Women weavers of fique ⁵

DESIS (Design for Social Innovation towards Sustainability) is a network of design labs, based in design schools and design-oriented universities, actively involved in promoting social innovation as part of the design profession and as a tool for sustainability, and for strengthening social fabric by involving students and the local communities. Santa Barbara town is located south-west of Medellín in Columbia. There, a community of women in the area has been involved in the production and transformation of fique (which

is made of the maguëy tree leaves) as kind of art. The community is consolidating this community-based enterprise to become an autonomous and sustainable organization.

⁴ www.pourlaterre.org

⁵ <http://www.desis-network.org/content/pub-universidad-gonfca-bolivariana-desis-lab-columbia>

• Intergenerational activities

Education for sustainable consumption is not only an activity for teachers and students alone. It is an important part of informal life-long learning and is carried out in the family, the local community and informal educational settings. It involves bridging gaps between generations by identifying common values, setting goals together and promoting interaction and cooperation at the community level. ESC respects diversity of culture and choice of lifestyle. ESC encourages listening to, learning from and caring for knowledge and ways of being which may be different from our own. ESC aims at finding viable solutions built on both innovation and traditional knowledge.



Thailand

Eco-school ⁶

The school strengthening for Sustainable Livelihood development. The conceptual framework of Eco-school was intended to construct knowledge management process focusing on problems based on local community with the collaboration between the students, teachers, schools, families and communities. The outcome from the activities created a set of a clear step knowledge which resolved the com-

munity's problems by similar practices. Management processes starts from creating the interaction in their community to acknowledge problems that occurred among various parties. When problems were recognized, the science education and social study were applied as a tool for analysis. Then, the details of the problems were studied. Troubleshooting process is a set of knowledge acquired from the synthesis. Such knowledge can be brought to rationally study the problems or any interesting issues. This interactive learning encourages learners to understand the problem, initiate problem solving process, create project plan, and implement the task. The PDCA (Plan-Do-Check-Act) was primarily used as a tool in systematic working in order to effectively create learning skill.

⁶ <http://environscope.iges.or.jp/modules/enviro/b1/view.php?docId=2162>

Indonesia

ADIWIYATA Program (on EE learning school/green school) ⁷

The Ministry of Environment initiated the Adiwiyata program in 2006. The program structure is for schools to develop a learning model with content on the living environment, either integrated into the core curriculum or defined as special activities. The main goal of the project is to create good conditions for schools to become places of learning & awareness of citizens of schools (teachers, students & other workers), so in the future citizens of these schools can participate in charge of protect and manage the environment & sustainable development. Schools work together to conduct research and develop teaching materials on both global and local environmental issues. The learning approach is participatory and activity-based learning. And partnership building with local government, private companies and NGOs is encouraged. The program also has an award program for schools who have made major achievements in adoption of “green” curriculum, participation in community actions and improvements of school infrastructure.



Japan

Household Eco-account Book ⁸

One of the specific areas of interest in Japan is the reduction of household CO₂ emissions. “Household Eco-account Book” projects can be identified promoting ESC on this interest. The project encourages families to track their resource usage and waste production and enables them to directly see their progress in reducing household CO₂ emissions. This project was initially promoted by MOE in 1999 through the publication of guidelines, but it has been further implemented by local councils, electric companies, and corporate employers.

“ Each and every one of us can make changes in the way we live our lives and become part of the solution [to climate change] ”

‘An Inconvenient Truth’ (2006)

⁷ <http://enviroscope.lges.or.jp/modules/envirolib/view.php?id=2560>

⁸ http://www.emgo.jp/policy/edu/desd/396w_3doas_en-1.pdf

• Service oriented initiatives

Education for sustainable consumption contributes to the integration of democratic ideals with the personal aspirations of the individual. It involves knowing about and being able to exercise the responsibilities of a citizen as well as the specific rights of a consumer. It includes learning how to help, share and be of assistance to others. ESC can be taught in part as community-involvement service projects. "There are many best practices that develop respect for a non-discriminatory, gender-sensitive world; act to achieve social solidarity and international understanding; learn to live sustainably; respect and protect the earth and its environment; adopt behaviors and practices that restrain and minimize our ecological footprint on the world around us – without depriving us of opportunities for development and fulfillment." ⁹

Turkey

Kardelenler : Snowdrops ¹⁰

As an NGO, Cagdas Yasami Destekleme Dernegi (CYDD) has been aware of the problems of the limited enrollment of girls as early as 1997 and has started a scholarship project for girls' education to motivate families with economic difficulties to send their daughters to school as well as to raise awareness about the importance of girls' education for gender equality. Until now, a total of 54,344 girls have benefited from this scholarship project. This umbrella scholarship project was supported by various corporate partners, media and individuals under various titles. "Snowdrops" is a project supported by Turkcell which is Turkey's leading GSM operator. "Daddy Send me to School" is a co-project with Dogan Media group and "I have a daughter in Anatolia who is going to be a teacher" is a project supported by individuals and also by various corporate partners as community-involvement service projects. The media and corporate partners also have done a lot of publicity in cooperation with CYDD to make public aware of the need to educate girls and also raise further funds for CYDD projects. The scholarship projects are producing a growing number of sub-projects, such as local tutoring programs, trips to other parts of the country, mentorship programs for self development to name a few.



⁹ Combes B. The UN Decade of Education for Sustainable Development 2005 – 2014 p.4
¹⁰ <http://www.cydd.org.tr/projeler.asp>

Germany

Fair Trade International ¹¹

Fairtrade International is a global organization working to secure a better deal for farmers and workers in developing countries by coordinating Fairtrade at an international level. The FAIR-TRADE Mark offers informed consumers citizen a positive way to buy products in solidarity with those who produced them. Buying Fairtrade products helps producers to improve their lives and invest in their future. Fairtrade strives to protect workers' rights, enable fair and decent working conditions and ensure freedom from forced labour, including the elimination of exploitative child labor. It also facilitates coping with climate change and encourages sustainability. Thanks to the Fairtrade Premium paid to their community's Fairtrade cooperative, SCFCU, students in Ethiopia could go to school for example. In Tanzania, Kagera Cooperative Union (KCU) also uses part of the Fairtrade income to invest in the three schools for the children of the coffee farmer villages. By using the Fairtrade Premium they hired more teachers and offered pupils more nutritious school lunches.



- **Grassroots campaigns**

Sustainable consumption issues are complex and often controversial. Education for sustainable living seeks to help learners become conscious of civil society's power to initiate alternative ways of thinking and acting. It imparts the ability not only to envision alternative futures but to create reasonable paths of action leading to these. It encourages concrete actions.

Republic Of Korea

Green Shop Movement ¹²

The first movement was started in the city of Gwacheon, Korea in 1992 for resource management and environmental protection by encouraging citizens' sustainable consumption pattern. It is noticeable that this movement was triggered by community members, not initiated by government, and resulted in opening a shop titled "Green Shop". The original aim of this shop was to encourage citizens' participation in exchanging daily life items which they did not use anymore but that were still in good condition for the purpose of practicing sustainable consumption in their daily life. This movement received a great response not only from the community members but also the local government as it showed how an ordinary citizen can incorporate new beliefs regarding consumption into practical behaviour. It is also notable that an education programme is provided to community members whenever Green Shops open in a new city or province in order to increase their awareness and knowledge towards sustainable consumption and enable them to take actual action. This expanded education-oriented activity indicates an evolution of the Green Shop goals over the last two decades from simple recycling or energy saving activities into creating a culture of sustainable community living. In addition, many of the reports and online dialogues on the Green Shop Movement web-site indicates communicating with and contributing to a local community as a key factor for achieving maintenance.

¹¹ <http://www.fairtrade.net/>

¹² http://greenshop.or.kr/sub01_1.html

Desarrollo personal y transformación social

Educación para una vida sostenible

Políticas y prácticas globales



Fortalecimiento de las competencias para:

- identificar principios
- conocerse a sí mismo
- tomar decisiones críticas y consideradas
- generar e implementar nuevas ideas
- resolver conflictos
- servir a los demás



La Alianza para la Educación e Investigación sobre Vida Responsable
www.perprojects.org



Desarrollo personal y transformación social

Educación para una vida sostenible

En todo el mundo, grupos de personas informadas, capacitadas y motivadas están esforzándose por lograr formas de vida más responsables. Se reconoce que la educación es fundamental para alcanzar un desarrollo sostenible para todos. También existe un reconocimiento creciente de que las personas en todas partes necesitan adquirir el conocimiento y las habilidades para cambiar sus patrones de consumo y convertirse en ciudadanos más creativos y activos.

La pregunta actual es, qué políticas y prácticas son necesarias para facilitar la educación para una vida sostenible y qué lecciones se pueden aprender de las experiencias que ya están teniendo lugar en diferentes países.

Este folleto es el segundo de una serie que se centra en el sistema de educación formal, así como en la educación informal, y proporciona una visión general de las políticas y prácticas de diversos países para apoyar acciones futuras en todo el mundo.



"... cuando el mundo decide actuar, puede alterar de forma radical la trayectoria de tendencias peligrosas que amenazan el bienestar humano."

Achim Steiner, Subsecretario General de la ONU y director ejecutivo del PNUMA, comentando sobre las estadísticas presentadas en el informe Perspectiva Ambiental Global 5.

La educación para una vida sostenible no puede posponerse

“Seguir como de costumbre” es una opción que para muchos ahora ya no es viable. Muchas estructuras sociales no logran satisfacer las necesidades de las personas. Incluso los sistemas financieros existentes están siendo cuestionados en cuanto a su equidad y eficiencia. Para responder a las demandas de un mundo que cambia con rapidez se necesitan ciudadanos que hayan desarrollado la habilidad de aprender, reflexionar e iniciar, adaptarse y evaluar el cambio, no solo en sí mismos, sino también en la sociedad.

Algunos aspectos de la educación para una vida sostenible se encuentran en los currículos actuales, las aulas y las iniciativas de educación informales. Sin embargo, a nivel conceptual, la comprensión del consumo sostenible basado en el desarrollo humano sostenible suele ser vaga, careciendo de una perspectiva profunda sobre los valores y principios que motivan la actividad humana. El contenido de los cursos a menudo está desconectado y sin la base necesaria de datos científicos actualizados. Los enfoques prácticos sobre estos temas, enfoques que combinen teoría e investigación con la vida cotidiana de los estudiantes, son escasos. Más importante aún, las escuelas rara vez se centran en un aprendizaje que permita a los estudiantes desarrollar autoconciencia y la capacidad de contribuir al cambio constructivo.

¿En qué se diferencia la educación para una vida sostenible de los programas educativos existentes?

La educación para una vida sostenible abarca habilidades esenciales para la vida, necesarias para todas las edades, así como competencias específicas en temas ambientales, de consumo y cívicos para desenvolverse en la comunidad global actual. Esta educación emplea métodos participativos, prácticos y personalizados que también involucran a la comunidad local.



Habilidades esenciales para la vida incluyen:

- **identificar principios** que protejan los valores fundamentales de integridad, honestidad, compasión y justicia.
- **conocerse a sí mismo** y gestionar las propias emociones.
- **tomar decisiones críticas y reflexivas** que consideren tanto las consecuencias a corto como a largo plazo y los efectos que estas decisiones tendrán en los demás.
- **generar e implementar nuevas ideas** que sean social y responsables con el medio ambiente.
- **resolver conflictos** de manera pacífica y con empatía.
- **servir a los demás** valorando la diversidad y contribuyendo activamente al desarrollo de la comunidad.

El Decenio de las Naciones Unidas de la Educación para el Desarrollo Sostenible (2005-2014) liderado por la UNESCO, busca integrar los principios, valores y prácticas del desarrollo equilibrado y respetuoso con el entorno en todos los niveles, tipos de educación y aprendizaje. La educación para una vida sostenible es una parte fundamental de la educación para el desarrollo consciente y perdurable.

El Proceso de Marrakech es una iniciativa global de múltiples partes interesadas, iniciada en 2003, para promover patrones responsables de consumo y producción (SCP, por sus siglas en inglés) y trabajar hacia un "Marco Global para la Acción en SCP", conocido como el Marco de Programas de 10 Años sobre Consumo y Producción Sostenibles.



Aquí y Ahora
EDUCACIÓN PARA EL
CONSUMO SOSTENIBLE
Recomendaciones y Orientaciones

UNTP

Aquí y Ahora | Educación para el Consumo Sostenible,
PNUMA 2010, p.11

La Educación para el Consumo Sostenible (ECS) busca proporcionar conocimientos, valores y habilidades que permitan a individuos y grupos sociales convertirse en agentes de cambio hacia comportamientos de consumo más duraderos y equilibrados. El objetivo es garantizar que se cubran las necesidades básicas de la comunidad global, se mejore la calidad de vida para todos, y se eviten el uso inadecuado de recursos y la degradación ambiental. Por lo tanto, la ECS consiste en brindar a los ciudadanos la información y el conocimiento adecuados sobre los impactos ambientales y sociales de sus decisiones diarias, así como soluciones y alternativas viables. La ECS integra derechos y libertades fundamentales, incluidos los derechos de los consumidores, así como también busca empoderar a los ciudadanos para que participen en el debate público y en la economía de manera informada y ética.

¿Cómo puede ayudar PERL?

Como objetivo clave del Decenio de las Naciones Unidas de la Educación para el Desarrollo Sostenible, la incorporación de la educación para el consumo consciente y racional de los recursos, a través de la formulación de políticas y proyectos piloto, solo puede lograrse con el apoyo y la cooperación de gobiernos, organizaciones regionales e internacionales y organizaciones de la sociedad civil. PERL (Asociación para la Educación y la Investigación para una Vida Responsable) es una red internacional de expertos, investigadores, docentes y responsables de políticas (de más de 140 instituciones en más de 50 países) que están desarrollando métodos, materiales y directrices para implementar la educación para una vida equilibrada.

Conocer lo que están haciendo otras regiones a menudo estimula ideas sobre cómo iniciar o desarrollar aún más políticas y prácticas en el propio país. La red global de PERL puede proporcionar información sobre una amplia variedad de iniciativas en diferentes países y contextos. El proceso de establecer un diálogo público que involucre a las partes interesadas, el sector educativo y el gobierno suele ser exigente. PERL puede ofrecer asesoramiento basado en experiencias previas. Además, PERL cuenta con socios experimentados para ayudar a adaptar enfoques, métodos y materiales a las condiciones locales.



¿Qué políticas y prácticas se aplican?

Los países han implementado diversas estrategias para promover la educación orientada a la sostenibilidad. Los casos incluidos en este folleto representan distintas regiones del mundo. A continuación, se presentan las políticas y prácticas clasificadas en las siguientes categorías:

- Talleres de crecimiento personal
- Expresión artística
- Actividades para todas las edades
- Trabajo comunitario
- Campañas ciudadanas

¿Qué se puede aprender de las experiencias actuales?

Los ejemplos presentados en este folleto demuestran que existen muchas formas de comenzar a implementar la educación para una vida sostenible. Se pueden aprender lecciones de lo que ha funcionado, también aprender de lo que no ha dado resultado. La experiencia muestra que cuatro factores son particularmente importantes:

- 1. Contexto cultural e histórico:** Las estrategias efectivas en un contexto local pueden resultar inaplicables en otro. Se requiere un análisis exhaustivo de los factores determinantes que han configurado el panorama educativo específico de cada territorio, identificando además los recursos y capacidades locales que puedan sustentar la implementación de iniciativas pedagógicas.
- 2. Colaboración entre la sociedad civil, el sector educativo y el gobierno:** Las iniciativas pueden tener distintos líderes, pero la colaboración entre los grupos de interés es esencial para garantizar el progreso.
- 3. Desarrollo del pensamiento creativo:** La habilidad de detectar, cultivar y poner en práctica ideas creativas resulta clave para generar experiencias de aprendizaje significativo y relevante para los desafíos actuales.
- 4. Seguimiento de iniciativas:** El monitoreo periódico resulta indispensable para garantizar la cobertura integral de los temas esenciales, evaluar el progreso de implementación e identificar áreas que requieren intervención.



• Programas de formación integral

El consumo satisface necesidades básicas (alimentación, vestido, vivienda), pero también construye la identidad, relaciones sociales y estatus. Comprender los motivos detrás de nuestros patrones de consumo y fortalecer nuestro carácter para elegir con juicio crítico, fundamento teórico y sentido ético cómo nos relacionamos con el mercado, son procesos necesarios para formar personas conscientes, autosuficientes y capaces de ponerse en el lugar del otro. Diversos programas enfocados en promover estilos de vida responsables y sostenibles se centran en tres pilares fundamentales:



A nivel mundial

Este es nuestro momento ¹

Tiempo (programa) busca formas efectivas e innovadoras para que jóvenes de diversas culturas y países puedan conocerse en la comunidad virtual, interactuen y se comuniquen 'cara a cara' sobre temas actuales como el desarrollo sostenible, los derechos de la infancia, la paz, el diálogo intercultural, la tolerancia y otros temas de interés global. Los libros, internet y los medios de comunicación nos muestran y enseñan mucho sobre otros países y sus pueblos. Pero es al encontrarse e interactuar con los 'locales' que una cultura cobra vida. Las videoconferencias ofrecen a los jóvenes la oportunidad única de conocer a sus pares mediante una conexión de vídeo en vivo entre dos o más escuelas. Durante 24 horas continuas, escuelas de diferentes países participan juntas en el juego interactivo 'Unir a las naciones' a través de videollamadas grupales

Tiempo no solo permite que los jóvenes se conozcan, sino que también organiza y transmite debates en vivo. Esto desafía a los estudiantes a profundizar en la diversidad cultural.

América Latina

La iniciativa: carta de la tierra ²

Los cursos de la carta de la tierra contribuyen a integrar en la educación formal y el aprendizaje permanente los conocimientos, valores y habilidades necesarios para un modo de vida sostenible. El contenido es amplio y abarca diversos aspectos del desarrollo sostenible. Entre los resultados que estos cursos buscan alcanzar y que están de forma directa vinculados al desarrollo personal se encuentran:

- comprender la interconexión, la interdependencia y el pensamiento sistémico;
- respetar la Tierra y la vida en toda su diversidad, así como tratar a todos los seres vivos con respeto y consideración;

¹ <http://www.timeproject.org/>

² www.earthcharter.org/

- cuidar de la comunidad de vida con comprensión, compasión y amor;
- contribuir a la construcción de sociedades democráticas justas, participativas, sostenibles y pacíficas;
- afirmación de la igualdad y equidad de género como requisitos fundamentales para el desarrollo sostenible;
- salvaguardar el derecho de toda persona, sin discriminación alguna, a un entorno natural y social que garantice la dignidad humana, la salud física y el bienestar espiritual, con especial atención a los derechos de los pueblos indígenas y las minorías;
- fortalecer las instituciones democráticas en todos los niveles, garantizando transparencia y rendición de cuentas en la gobernanza, participación inclusiva en la toma de decisiones y acceso a la justicia;
- promoción de una cultura de tolerancia, no violencia y paz;
- Responsabilidad universal (con el principio de responsabilidades compartidas pero diferenciadas)).



Los cursos de la Carta de la Tierra y otras actividades formativas se han implementado en diversos países de América Latina, con especial presencia en: Argentina, Belice, Bolivia, Brasil, Chile, Colombia, Costa Rica, Cuba, Curazao, República Dominicana, Ecuador, Guatemala, Honduras, México, Perú, Trinidad y Tobago, y Venezuela.

Egipto

Caminata por el Nilo: Formación del carácter para la conciencia ambiental:

Los estudios sobre el impacto de las tendencias de mercadeo en adolescentes han llevado a países y organizaciones internacionales, como la Organización Mundial de la Salud (OMS), a abogar por la regulación de las prácticas publicitarias dirigidas a la población infantil. Las escuelas internacionales han respondido mediante la implementación de programas de formación del carácter que incluyen proyectos orientados a sensibilizar sobre los riesgos del consumo excesivo, tanto desde perspectivas socio-psicológicas como ambientales y sociales. Un ejemplo de estas iniciativas en escuelas egipcias son las campañas desarrolladas a nivel institucional por la Academia Internacional Hayah. Este centro educativo involucra a múltiples actores en sus proyectos, incluyendo padres de familia, el sector empresarial privado y responsables de políticas públicas. Entre sus campañas destacan la iniciativa "Go Green" (En Verde) y, de manera notable, la "Caminata por una Causa", que recaudó fondos para la preservación de las aguas del Nilo.

³ www.hayahacademy.com/home.aspx?ItemID=225013&RootID=2250



• Las artes humanas

Los dilemas asociados al consumo sostenible no son nuevos, solo se han vuelto más graves y urgentes. La música, el arte, el teatro y la literatura constituyen componentes fundamentales del mundo comercial, pero también pueden convertirse en herramientas valiosas para el proceso de aprendizaje, ya sea para representar dichos dilemas, transmitir información o proponer soluciones. Tanto la literatura clásica como la contemporánea han abordado la mayoría de los temas relacionados con la Educación para el Desarrollo Sostenible (EDS). La lectura y discusión de libros, artículos, cuentos, poemas y otros materiales relevantes se configuran como metodologías pedagógicas esenciales para comprender las complejidades del consumo sostenible.

Francia

Asociación Pour la Terre

La organización francesa sin fines de lucro Pour la Terre tiene como misión educar a niños y jóvenes sobre desarrollo sostenible a través de la música y eventos musicales temáticos. Desde 2001, se ha especializado en la organización de jornadas de reforestación para niños de 6 a 12 años en diversos países, integrando canciones ambientales y expresiones artísticas, en colaboración con instituciones forestales de prestigio como el Servicio Forestal de EE.UU (SF EEUU), el Servicio de Parques Nacionales (USFS) y la Oficina Nacional de Bosques de Francia (ONF). A solicitud de diversos actores educativos, Pour la Terre produjo un disco compacto con canciones infantiles y juveniles sobre sostenibilidad, acompañado de un material didáctico escolar que explica cada tema musical y aborda el desarrollo sostenible de manera integral. Estos kits educativos se distribuyeron en más de 7.660 instituciones educativas de 180 países. Cabe destacar que la asociación logró congregarse el apoyo y participación de destacados artistas internacionales, entre los que figuran STING, Santana, Mana, Yannick Noah, Youssou N'Dour, Stereophonics, the John Butler Trio and Raffi, to Maria Muldaur, Tokiko Kato, Buzy, Kitaro, the Doobie Brothers, Shana Morrison, Mickey3, Dand Earth Mama.



Colombia

Tejedoras de fique

DESIS (Diseño para la Innovación Social hacia la Sostenibilidad) constituye una red de laboratorios de diseño radicados en escuelas y universidades especializadas, cuyo objetivo es promover la innovación social como dimensión fundamental del ejercicio profesional del diseño y como herramienta para la sostenibilidad. Esta iniciativa busca fortalecer el tejido social mediante la participación activa de estudiantes y comunidades locales. En el municipio de Santa Bárbara, ubicado al suroeste de Medellín (Colombia), un colectivo de mujeres se ha dedicado a la producción y transformación artesanal del fique: fibra natural obtenida de las hojas de la planta de maguey-. Ahora, esta comunidad se encuentra en proceso de consolidar su empresa comunitaria con el fin de convertirla en una organización autónoma y sostenible.

4 www.pourlaterre.org

5 <http://www.desis-network.org/content/upb-universidad-pontifica-bolivariana-desis-lab-columbia>

• Actividades compartidas entre generaciones

La educación para el consumo sostenible va más allá de las actividades de los docentes y estudiantes. Es un componente vital para el aprendizaje continuo fuera del entorno escolar, llevándose a cabo en el ámbito familiar, en la comunidad local y en contextos educativos no formales. Este enfoque está implicado en cerrar brechas entre generaciones al identificar valores comunes, establecer metas conjuntas, fomentar la interacción y cooperación a nivel comunitario. La Educación para el Consumo Sostenible (ECS) respeta la diversidad de la cultura y la elección del estilo de vida. El ECS fomenta a escuchar, aprender y cuidar el conocimiento y las formas de ser de las naciones que pueden ser diferentes a las nuestras. Su objetivo es encontrar soluciones viables que se basen tanto en la innovación como en el conocimiento tradicional.



Tailandia: **escuela ambiental**⁶

La escuela ambiental se enfoca en fortalecer el desarrollo de medios de vida sostenibles. Su marco conceptual está diseñado para construir un proceso de gestión del conocimiento centrado en problemas locales, en la cuál colaboran los estudiantes, docentes, escuelas, familias y comunidades. El resultado de las actividades creó un conjunto de conocimientos claros sobre los pasos que resolvieron los problemas comunitarios a

través de practicas diversas. Los procesos de gestión comienzan con la creación de una interacción dentro de la comunidad para identificar los problemas entre las diversas partes. Una vez reconocidos los problemas, se aplicó la educación científica y el estudio social como herramientas de análisis. Luego, se estudiaron los detalles de los problemas. El proceso de resolución de problemas se basa en un conjunto de conocimientos adquiridos a partir de la síntesis de estos mismos. Tal conocimiento puede utilizarse para investigar racionalmente los problemas o cualquier tema de interés. Este aprendizaje interactivo impulsa a los estudiantes a comprender los problemas. Primero se debe iniciar con el proceso de resolución de problemas, luego crear un plan de proyecto y finalmente llevar a cabo la implementación de las tareas. El ciclo PHVA (Planificar, hacer, verificar y actuar) se utiliza como herramienta principal en el trabajo sistemático para desarrollar habilidades de aprendizaje de manera efectiva.

¹ <http://enviroscope.iges.or.jp/modules/envirolib/view.php?docid=2660>

Indonesia

Programa ADIWIYATA (en Escuela de aprendizaje en-linea/Escuela Ecológica) ⁷

El Ministerio de Medio Ambiente inició el programa Adiwiyata en 2006. La estructura del programa consiste en que las escuelas desarrollen un modelo de aprendizaje con contenido sobre el entorno cotidiano, ya sea para integrarlos en el plan de estudios básico o establecerlos como actividades especiales. El objetivo principal del proyecto es crear las mejores condiciones para que las escuelas se conviertan en lugares de aprendizaje y conciencia de los ciudadanos de dichas instituciones (maestros, estudiantes y otros trabajadores), para que en el futuro estos puedan tomar un rol y participar en el cuidado y gestión el medio ambiente como el desarrollo sostenible. Las escuelas trabajan en conjunto para llevar a cabo investigaciones y desarrollar materiales didácticos sobre temas medioambientales tanto a nivel mundial como de Indonesia. El enfoque de aprendizaje es participativo con base en actividades y se fomenta la creación de asociaciones con el gobierno local, las empresas privadas y las ONGs. El programa también incluye un premio para las escuelas que han logrado avances significativos en la adopción de un currículum "verde", la participación en acciones comunitarias y las mejoras en la infraestructura escolar.



Japón

Libro de la eco-contabilidad doméstica ⁸

Una de las áreas específicas de interés en Japón es la reducción de las emisiones de CO₂ en los hogares. Los proyectos del "Libro de la eco-contabilidad doméstica" pueden identificarse promoviendo la educación para la sostenibilidad comunitaria (ESC) en este interés. El proyecto alienta a las familias a realizar un seguimiento sobre la utilización de recursos y producción de residuos y les permite ver directamente su progreso en la reducción de las emisiones de CO₂ en sus hogares. Este proyecto fue promovido inicialmente por el Ministerio de Energía en 1999 a través de la publicación de las directrices, pero ha sido implementado por los consejos locales, las empresas eléctricas y los empleadores corporativos.

" Todos y cada uno de nosotros podemos hacer cambios en la forma en que vivimos nuestras vidas y ser parte de la solución [al cambio climático] "

'Una verdad incómoda' (2006)

⁷ <http://enviroscope.iges.or.jp/modules/envirolib/view.php?docid=2660>

⁸ http://www.env.go.jp/policy/edu/desd/39key_ideas_en-1.pdf

• Iniciativas orientadas al servicio

La educación para el consumo sostenible contribuye a la integración de los ideales democráticos que van de la mano con las aspiraciones personales del individuo. Implica conocer y ser capaz de ejercer las responsabilidades de un ciudadano así como los derechos específicos de un consumidor. Incluye aprender a ayudar, compartir y ser de ayuda para los demás. ECS puede ser enseñado como proyectos de servicios de participación comunitaria. "Hay una gran cantidad de prácticas positivas que desarrollan el respeto por un mundo no discriminatorio y sensible al género. Estas actúan para lograr la solidaridad social y el entendimiento internacional, vivir de manera sostenible; respetan y protegen la tierra como el medio ambiente; adoptan comportamientos y prácticas que restringen y minimizan nuestra huella ecológica en el mundo que nos rodea, sin privarnos de oportunidades de desarrollo y realización." ⁹

Turquia

Kardelenler : Campanillas de invierno ¹⁰

Como ONG, Cagdas Yasami Destekleme Dernegi (CYDD) ha sido consciente de los problemas de la matrícula limitada de niñas desde 1997 y ha iniciado un proyecto de becas para la educación de jóvenes para motivar a las familias con dificultades económicas para matricular a sus hijas a la escuela, así como para crear conciencia sobre la importancia de la educación de las niñas para la igualdad de género. Hasta ahora, un total de 54,344 niñas se han beneficiado de este proyecto de becas. Este proyecto escolar fue apoyado por varios socios corporativos, medios de comunicación e individuos bajo varios títulos. "Campanillas de invierno" es un proyecto apoyado por Turkcell, que es el principal operador GSM de Turquía. "Papá mándeme a la escuela" es un co-proyecto con el grupo Dogan Media y "Tengo una hija en Anatolia que va a ser maestra" es un proyecto apoyado por individuos y también por varios socios corporativos como proyectos de servicio de participación comunitaria. Los medios de comunicación y los socios corporativos también han hecho una amplia publicidad en cooperación con CYDD para concientizar al público sobre la necesidad de educar a las niñas y también recaudar más fondos para los proyectos de CYDD. Los proyectos académicos están produciendo un número creciente de subproyectos, entre ellos se encuentran: programas locales de tutoría, viajes a otras partes del país, programas de tutoría para el autodesarrollo, entre otros.



⁴ Combes B., The UN Decade of Education for Sustainable Development 2005 – 2014 p.4
⁵ <http://www.cydd.org.tr/projeler.asp>

Alemania

Comercio justo internacional ¹¹

Esta es una organización global que trabaja para asegurar un mejor trato para los agricultores y trabajadores en los países en vías de desarrollo mediante la coordinación de un comercio justo a nivel internacional. La marca Fairtrade (Comercio Justo) ofrece a los consumidores ciudadanos informados, una forma positiva de comprar productos en solidaridad con quienes los producen. Comprar productos Fairtrade ayuda a los productores a mejorar sus vidas e invertir en su futuro. Esta marca se esfuerza por proteger los derechos de los trabajadores, permitir condiciones de trabajo justas, decentes y garantizar un ambiente libre de trabajo forzoso, incluyendo la eliminación de la explotación laboral infantil. También facilita hacer frente al cambio climático y fomenta la sostenibilidad. Gracias a la cuota Fairtrade Premium pagada a la cooperativa comercios justos de su comunidad, los estudiantes en Etiopía podrían ir a la escuela. En Tanzania, la Unión Cooperativa Kagera (UCK) también utiliza parte de los ingresos de Fairtrade para invertir en las tres escuelas para los niños de las aldeas de los productores de café. Al utilizar Fairtrade Premium, ellos contrataron más maestros y ofrecieron a los alumnos almuerzos escolares más nutritivos.



• Trabajo de campo

Los temas relacionados con el consumo sostenible son complejos y controversiales de manera frecuente. La educación para una vida sostenible busca ayudar a los alumnos a tomar conciencia del poder de la sociedad civil para iniciar formas alternativas de pensar y actuar. Imparte la capacidad no solo de imaginar futuros diversos, sino también de crear caminos razonables de acción que conduzcan a estos. Es decir, fomenta buscar soluciones y acciones concretas.

Corea del Sur

Movimiento de las tiendas ecológicas ¹²

El primer movimiento se inició en la ciudad de Gwacheon, Corea del Sur, en 1992 para la gestión de recursos y la protección del medio ambiente mediante el fomento de la política de consumo sostenible de los ciudadanos. Es evidente que este movimiento es impulsado por miembros de la comunidad, no es iniciado por el gobierno, y fue el resultado de la apertura de un comercio llamado "tiendas ecológicas". El objetivo principal de esta tienda era fomentar la participación de los ciudadanos en el intercambio de artículos de la vida diaria que ya no utilizaban pero que todavía estaban en buenas condiciones con el fin de practicar un consumo sostenible en su vida diaria. Este movimiento recibió una gran respuesta no solo de los miembros de la comunidad sino también del gobierno local, ya que mostró cómo un ciudadano común puede incorporar nuevas creencias sobre el consumo en el comportamiento práctico. También es notable que se brinda un programa educacional a los miembros de la comunidad para habilitar tiendas ecológicas en una nueva ciudad o provincia con el fin de aumentar su conciencia y conocimiento hacia el consumo sostenible y permitirles tomar medidas reales. Esta actividad amplificada y orientada a la educación indica una evolución de los objetivos de las tiendas ecológicas en las últimas dos décadas, desde simples actividades de reciclaje o ahorro de energía hasta la creación de una cultura de vida comunitaria sostenible. Además, muchos de los informes y diálogos en línea en el sitio web del movimiento de tiendas ecológicas indican que comunicarse y contribuir a una comunidad local es un factor clave para lograr su mantenimiento.



XVM279BT

INSTALLATION/OWNER'S MANUAL

Media Receiver with Bluetooth®
featuring a 7" Touch Screen Display





Safety Information

Please read all instructions carefully before attempting to install or operate.

Due to its technical nature, it is highly recommended that your DUAL XVM279BT is installed by a professional installer or an authorized dealer. This product is only for use in vehicles with 12VDC negative ground only.

To prevent damage or injury:

- Make sure to ground the unit securely to the vehicle chassis ground.
- Do not remove the top or bottom covers of the unit.
- Do not install the unit in a spot exposed to direct sunlight or excessive heat or the possibility of water splashing.
- Do not subject the unit to excessive shock.
- When replacing a fuse, only use a new one with the prescribed rating. Using a fuse with the wrong rating may cause the unit to malfunction.
- To prevent short circuits when replacing a fuse, disconnect the wiring harness first.
- Use only the provided hardware and wire harness.
- You cannot view video while the vehicle is moving. Find a safe place to park and engage the parking brake.
- If you experience problems during installation, consult your nearest DUAL dealer.
- If the unit malfunctions, reset the unit as described on page 10 first. If the problem still persists, consult your nearest DUAL dealer or call tech assistance @ 1-866-382-5476.
- To clean the monitor, wipe only with a dry silicone cloth or soft cloth. Do not use a stiff cloth, or volatile solvents such as paint thinner and alcohol. They can scratch the surface of the panel and/or remove the printing.
- When the temperature of the unit falls (as in winter), the liquid crystal inside the screen will become darker than usual. Normal brightness will return after using the monitor for a while.
- When extending the ignition, battery or ground cables, make sure to use automotive-grade cables or other cables with an area of 0.75mm (AWG 18) or more to prevent voltage drops.
- Do not touch the liquid crystal fluid if the LCD is damaged or broken. The liquid crystal fluid may be hazardous to your health or fatal. If the liquid crystal fluid from the LCD contacts your body or clothing, wash it off with soap immediately.

FCC Compliance

This device complies with Part 15 of the FCC Rules. Operation is subject to the following two conditions:

- (1) this device may not cause harmful interference, and
- (2) this device must accept any interference received, including interference that may cause undesired operation.

Warning: Changes or modifications to this unit not expressly approved by the party responsible for compliance could void the user's authority to operate the equipment.

Note: This equipment has been tested and found to comply with the limits for a Class B digital device, pursuant to Part 15 of the FCC Rules. These limits are designed to provide reasonable protection against harmful interference in a residential installation. This equipment generates, uses and can radiate radio frequency energy and, if not installed and used in accordance with the instructions, may cause harmful interference to radio communications. However, there is no guarantee that interference will not occur in a particular installation. If this equipment does cause harmful interference to radio or television reception, which can be determined by turning the equipment off and on, the user is encouraged to try to correct the interference by one or more of the following measures:

- Reorient or relocate the receiving antenna.
- Increase the separation between the equipment and receiver.
- Connect the equipment into an outlet on a circuit different from that to which the receiver is connected.
- Consult the dealer or an experienced radio/TV technician for help.

Preparation

Before You Start

- Disconnect negative battery terminal. Consult a qualified technician for instructions.
- Avoid installing the unit where it would be subject to high temperatures, such as from direct sunlight, or where it would be subject to dust, dirt or excessive vibration.

Getting Started

- Insert the supplied keys into the slots as shown, and slide the unit out of the mounting sleeve.
- Install mounting sleeve into opening, bending tabs to secure.
- Connect wiring harness as shown on page 6. Consult a qualified technician if you are unsure.
- Certain vehicles may require an installation kit and/or wiring harness adapter (sold separately).
- Reconnect negative battery terminal, and test for correct operation.
- Snap trim ring into place (if required).
- Slide unit into mounting sleeve to secure.

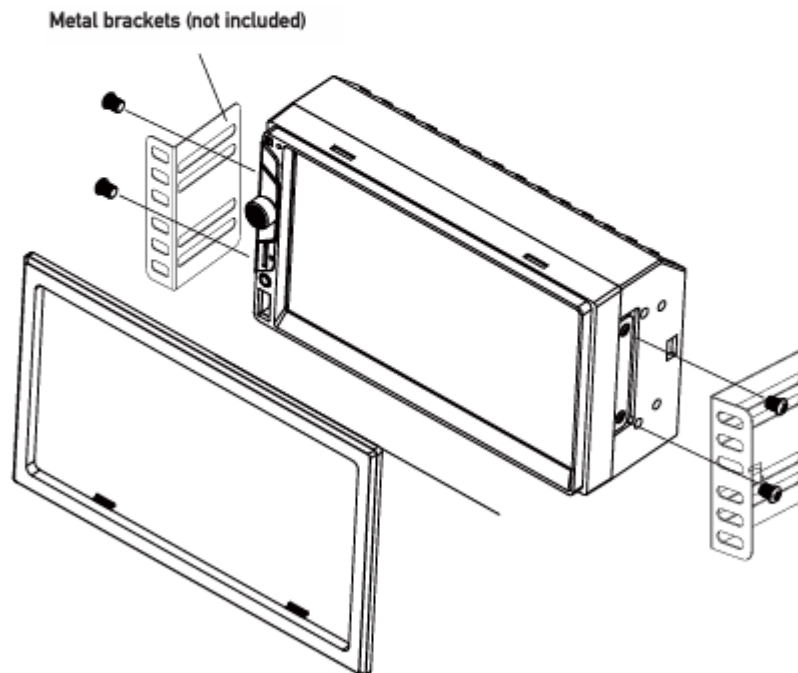

TYPICAL FRONT-LOAD DIN MOUNTING METHOD



Wiring Diagram - Inputs/Outputs

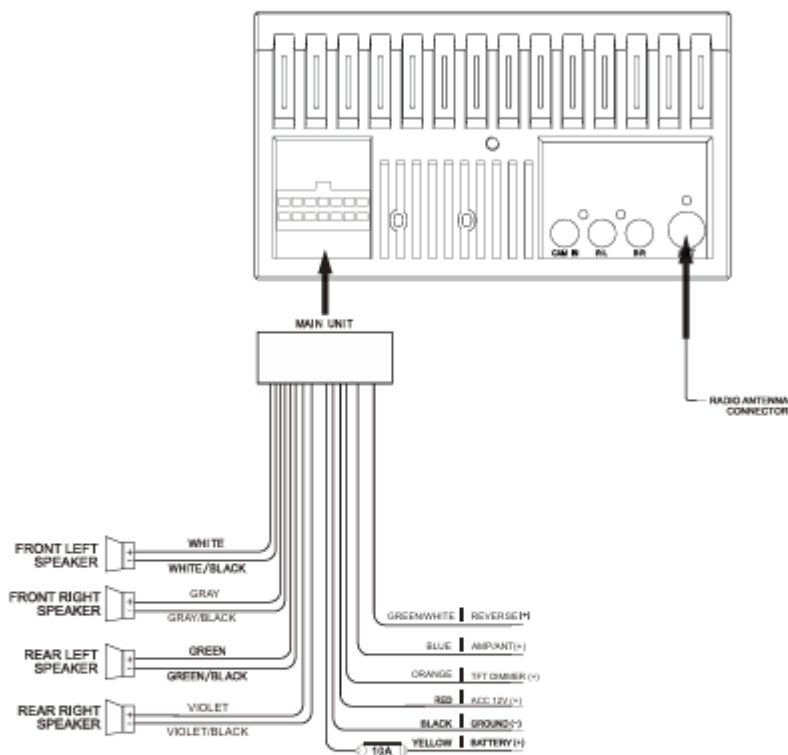

Note:

When replacing a fuse, make sure to use the correct type and amperage. Using an incorrect fuse could cause damage. The unit uses (1) 10 amp ATC mini style fuse located on the power connector.

Wiring Notes:

Subwoofer output

The Subwoofer preamp audio output (black jacket with green RCA) is active in all audio modes.

Rear camera input

A rear view camera (not included) can be used with the Camera input.

Control Locations



- | | |
|---------------------------|---------------------|
| ① Voice Activation Button | ⑤ microSD Card Slot |
| ② Tune/Track Up | ⑥ Reset |
| ③ Power/Volume/Mute | ⑦ Auxiliary Input |
| ④ Tune/Track Down | ⑧ USB Port |



General Operation

Power On/Off	Momentarily press  to turn the unit on. Press and hold to turn the unit off.
Volume	Rotate the volume knob to increase or decrease the volume level.
Mute	Momentarily press MUTE to silence the audio. Momentarily press MUTE again to return to the previously selected volume. Rotating the volume knob while the volume is muted will also cancel the mute function.
Mode	Press MODE to step through all available input modes: Radio, microSD, USB, Bluetooth Phone, Bluetooth Music, Auxiliary Input, Rear Camera and Settings. Modes of operation are indicated on the display and/or the monitor. Optional USB device and microSD card must be connected/inserted to appear in the mode selection string.
Auxiliary Input	Connect external audio/video devices to the 3.5mm auxiliary input on the front panel.
USB Input	Insert a USB device to play MP3 or FLAC audio files.
microSD Card	Insert a microSD card into the microSD card slot to play MP3 or FLAC audio files.
Main Menu	Press the house icon in the top left corner to access the Main Menu screen.



Reset	To resolve abnormal operation or if the unit is inoperable, use the tip of a pen to press the RESET button. The unit will reset the main processor to the default settings.
--------------	---

General Operation

Setup Menu

From the Main Menu screen, select **Settings** to access the Setup menu and select from three categories represented by the icons on the left side of the screen: Settings, Audio and Bluetooth.



Settings:

- **Time Setting** - Access and adjust date and time settings.
- **Beep** - Turn the audible beep on or off.
- **Camera** - Turn the rear camera input on or off.
- **Loudness** - Press to turn Loudness feature on or off.
- **Radio Area** - Adjust the following radio options: USA, Asia, Europe or South America.
- **Calibration** - Follow the prompts to calibrate the touch screen.
- **Version** - View current version numbers for the unit.
- **Restore default** - Press to restore unit to factory settings.

Audio:

- **Sound Effect** - Adjust EQ, Treble/Bass or Balance/Fader settings.

Bluetooth:

- **Auto Connect** - Turn Auto Connect feature on or off.
- **Auto Answer** - Turn Auto Answer feature on or off.

Touch Screen Controls

The touch screen controls on the bottom of each screen allow direct access to important features during any mode of operation.

Dimmer ①

Press to dim the display.

Voice Activation ②

Press to utilize Voice Activation feature.

Audio ③

Press to adjust audio options such as EQ, Treble/Bass or Balance/Fader.

Navigation ④

Press to directly access Navigation app.

Settings ⑤

Press to access the settings menu.

AM/FM Tuner Operation



Radio Operation	Select the Radio icon from the Main Menu screen.
Main Menu ①	Press to return to Main Menu screen.
Current Mode Indicator ②	Displays current mode of operation.
Tune Frequency Down ③	Press and hold << to seek a lower frequency. Press << momentarily to tune the unit down one step at a time.
Band ④	Press between 2 AM and 3 FM bands.
Local / Distance ⑤	Press to toggle between Local and Distance tuning.
Tune Frequency Up ⑥	Press and hold >> to seek a higher frequency. Press >> momentarily to tune the unit up one step at a time.
Stereo ⑦	Press to toggle between Stereo and Mono tuning.
Preset Stations ⑧	Press and hold to set the current station in that preset spot. Press momentarily to recall the desired preset and begin playback.
AS/PS ⑨	Press to scan presets and listen to the first 10 seconds of each. Press again to stop scanning and listen to the station. Press and hold to automatically find and store the strongest stations as presets.

USB/microSD Card Operation



USB/microSD Operation

To play audio files from a USB device or microSD card, insert device and playback will begin automatically. To return to USB or microSD card playback from another mode of operation, select the corresponding icon from the Main Menu.

- **USB Playback** - Insert a USB device into the USB slot on the side of the unit.
- **microSD Card Playback** - Insert microSD card into the microSD slot on the top of the unit. When inserting a microSD card, the label should face up.

- | | |
|---------------------------------|---|
| Main Menu ① | Press to return to Main Menu screen. |
| Current Mode Indicator ② | Displays current mode of operation. |
| Repeat ③ | Press to select a repeat option: Repeat 1, Repeat Folder or Repeat Off. |
| Random ④ | Press to enable or disable random playback. |
| Previous File / Track ⑤ | Press to go back to the previous file or track. |
| Play / Pause ⑥ | Press to pause or resume playback. |
| Next File / Track ⑦ | Press to advance to the next file or track. |
| Folder Down ⑧ | Press to advance to the next folder. |
| Folder Up ⑨ | Press to go back to the previous folder. |
| Direct Search ⑩ | Press to directly enter file number to begin playback of that file. |

Bluetooth Operation



Preparation

Before you can use a Bluetooth device, it must be paired and connected. Make sure that Bluetooth is activated on your device before you begin the pairing process.

Pairing a New Device

The unit broadcasts the pairing signal constantly when no devices are currently connected. Complete the pairing sequence from your Bluetooth device. Refer to the owner's manual for your device for more details. **The device name is "XVM279BT". The Bluetooth passcode is "0000".** The unit can be in any mode of operation when pairing is performed. On certain phones, pairing may need to be done more than once.

Connecting a Paired Device

Most Bluetooth devices support the auto-connect feature and will connect automatically if the device is in range when the unit is powered-on. If your device was previously paired but does not connect, enter the Bluetooth setup menu and turn Auto Connect on.

Bluetooth Phone

To access the phone, select Bluetooth Phone from the Main Menu or press the phone icon from any operational mode.

Main Menu ①

Press to return to the Main Menu screen.

Phone Keypad ②

Use the phone keypad to dial the desired phone number. Alternately, numbers can be dialed directly from the phone.

Current Mode Indicator ③

Displays current mode of operation.

Bluetooth Phone ④

Press to access Bluetooth phone.

Bluetooth Music ⑤

Press to access Bluetooth music.

Available Devices ⑥

Press to view a list of available devices.

Talk ⑦

Press to connect a call.

End Call ⑧

Press to end a call.

Bluetooth Operation

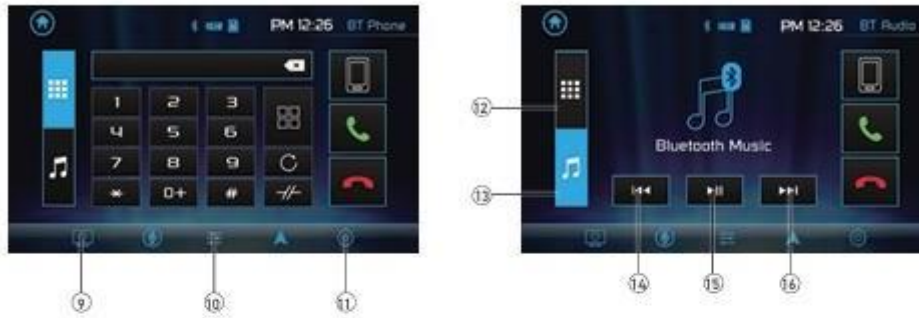

- | | | |
|-----------------------|---|--|
| Dimmer | ⑨ | Press to dim the display. |
| Audio | ⑩ | Press to adjust Audio options. |
| Settings | ⑪ | Press to access the Settings menu. |
| Bluetooth Phone | ⑫ | Press to access Bluetooth Phone (from Music mode). |
| Bluetooth Music | ⑬ | Press to access Bluetooth Music (from Phone mode). |
| Previous File / Track | ⑭ | Press to go back to the previous file or track. |
| Play / Pause | ⑮ | Press to pause or resume playback. |
| Next File/Track | ⑯ | Press to advance to the next file or track. |

Rear Camera Operation - (Optional)

- | | |
|-------------------|---|
| Using Rear Camera | <p>Connect an optional rear camera to the Camera Input (Black RCA connector). Refer to the wiring diagram for details.</p> <p>Manual selection - Touch CAMERA icon from the Main Menu or from any operational mode (when enabled) to select camera mode. Touch the top left area on the screen to exit camera mode.</p> <p>Note: The manual mode is for dedicated cameras that are ALWAYS on while driving, it is not meant for cameras that are connected to the vehicle's reverse light.</p> |
| Auto Selection | <p>The unit will automatically select camera mode when connected to the reverse lamp circuitry.</p> <p>Note: The external video output is not active when using the rear camera input.</p> |



Navigation Hot Button

Press the Navi hot button to connect your receiver to your phone through the on-screen UI. Instantly stream audio from your favorite navigation apps on a connected smartphone through your car's receiver via Bluetooth.

Note: A smartphone with data is required to stream navigation.

Dual iPlug P1 Smart App Remote Control

Use the Dual iPlug P1 Smart App Remote Control on an Apple or Android smartphone to control the receiver via Bluetooth.

Change the mode, station, song, volume, and settings directly from your smartphone without being in the receiver's line-of-sight.

Download the Dual iPlug P1 Smart App Remote Control from Apple App Store or Google Play Store and install it on your smartphone or tablet (QR code download link on the right).



Voice Activation

Your receiver is designed with an easy access voice activation button to use Siri® or the Google Assistant™ via your car's Bluetooth. Interact with your smartphone assistant while you drive with only the push of a button!

Bluetooth should be paired between your smartphone and the receiver. Press the voice activation button  and the receiver will switch into Bluetooth mode. This will activate Siri® or Google Assistant™ on your smartphone. You will need to manually switch back to the previous or desired mode once this operation is terminated.

Front 3.5mm Aux Input

Connect an optional audio source into the 3.5mm (front panel) input. Select auxiliary input from the Main Menu to listen to audio. Adjust volume on the external audio source as needed (if connected to the headphone output of the device).



XVM279BT

GUÍA DE INSTALACIÓN Y USO DEL PROPIETARIO

Sistema multimedia con
conexión Bluetooth® y pantalla
táctil de 7 pulgadas



Instrucciones de seguridad

Por favor lea todas las instrucciones a detalle antes de intentar instalarlo o utilizarlo

Debido a su naturaleza técnica, se recomienda que su DUAL XVM279BT sea instalado por un instalador profesional o un distribuidor autorizado. Este producto es para uso exclusivo en vehículos con conexión a masa negativa de 12VDC.

Para evitar daños o lesiones:

- Asegúrese de conectar a tierra la unidad de forma segura al chasis del vehículo.
- No retire las cubiertas superior o inferior de la unidad.
- No instale la unidad en un lugar expuesto a la luz solar directa, calor excesivo o donde pueda rociar agua.
- No someta la unidad a golpes fuertes.
- Cuando reemplace un fusible, utilice solo uno nuevo con la clasificación especificada. Usar un fusible con una clasificación incorrecta puede causar un mal funcionamiento de la unidad.
- Para evitar cortocircuitos al reemplazar un fusible, desconecte primero el arnés de cables.
- Utilice de manera estricta el hardware y el arnés de cables proporcionados.
- No se puede visualizar video mientras el vehículo está en movimiento. Busque un lugar seguro para estacionar y active el freno de mano.
- Si experimenta problemas durante la instalación, consulte con su distribuidor DUAL más cercano.
- Si la unidad presenta un mal funcionamiento, primero reiniciela como se describe en la página 10. Si el problema persiste, consulte con su distribuidor DUAL más cercano o llame a asistencia técnica al 1-866-382-5476.
- Para limpiar el monitor, utilice solo un paño de silicona seco o un paño suave. No use un paño rígido ni solventes volátiles como diluyente de pintura o alcohol, ya que pueden rayar la superficie del panel y/o eliminar la impresión.
- Cuando la temperatura de la unidad desciende (como en invierno), el cristal líquido dentro de la pantalla se volverá más oscuro de lo habitual. El brillo normal regresará después de usar el monitor por un tiempo.
- Cuando extienda los cables de ignición, batería o tierra, asegúrese de usar cables de grado automotriz u otros cables con una sección de 0.75 mm² (AWG 18) o mayor para evitar caídas de voltaje.
- No toque el fluido de cristal líquido si el LCD está dañado o roto. El fluido de cristal líquido puede ser peligroso para su salud o mortal. Si el fluido de cristal líquido del LCD entra en contacto con su cuerpo o ropa, lávelo de forma inmediata con jabón.

Cumplimientos con la FCC

Este dispositivo cumple con la Parte 15 de las Reglas de la FCC. Su operación está sujeta a las siguientes dos condiciones:

(1) Este dispositivo no debe causar interferencias perjudiciales.

(2) Además, este dispositivo debe aceptar cualquier interferencia recibida, incluyendo interferencias que puedan causar un funcionamiento no deseado.

Advertencia: Los cambios o modificaciones a esta unidad que no estén de manera clara aprobados por la parte responsable del cumplimiento podrían anular la autoridad del usuario para operar el equipo.

Nota: Este equipo ha sido probado y se ha encontrado que cumple con los límites para un dispositivo digital de Clase B, conforme a la Parte 15 de las Reglas de la FCC. Estos límites están diseñados para proporcionar una protección razonable contra interferencias perjudiciales en una instalación residencial. Este equipo genera, utiliza y puede radiar energía de radiofrecuencia y, si no se instala y utiliza de acuerdo con las instrucciones, puede causar interferencias perjudiciales a las comunicaciones de radio. Sin embargo, no hay garantía de que no ocurran interferencias en una instalación particular. Si este equipo causa interferencias perjudiciales en la recepción de radio o televisión, lo cual se puede determinar al encender y apagar el equipo, se recomienda al usuario intentar corregir la interferencia mediante una o más de las siguientes medidas:

- Reorientar o reubicar la antena receptora.
- Aumentar la separación entre el equipo y el receptor.
- Conectar el equipo a una toma de corriente en un circuito diferente al que está conectado el receptor.
- Consultar al distribuidor o a un técnico de radio/televisión con experiencia para obtener ayuda.

Preparación

Antes de comenzar

- Desconecte el terminal negativo de la batería. Consulte a un técnico calificado para obtener instrucciones.
- Evite instalar la unidad en lugares donde esté expuesta a altas temperaturas, como la luz solar directa, o donde pueda estar sujeta a polvo, suciedad o vibraciones excesivas.

Primeros pasos

- Inserte las llaves proporcionadas en las ranuras como se muestra y deslice la unidad fuera de la manga de montaje.
- Instale la manga de montaje en la abertura, doblando las pestañas para asegurarla.
- Conecte el arnés de cables como se indica en la página 6. Consulte a un técnico calificado si no está seguro.
- Algunos vehículos pueden requerir un kit de instalación y/o un adaptador de arnés de cables (vendidos por separado).
- Reconecte el terminal negativo de la batería y pruebe el funcionamiento correcto.
- Coloque el anillo de ajuste en su lugar (si es necesario).
- Deslice la unidad en la manga de montaje para asegurarla.

Soportes metálicos (no incluidos)

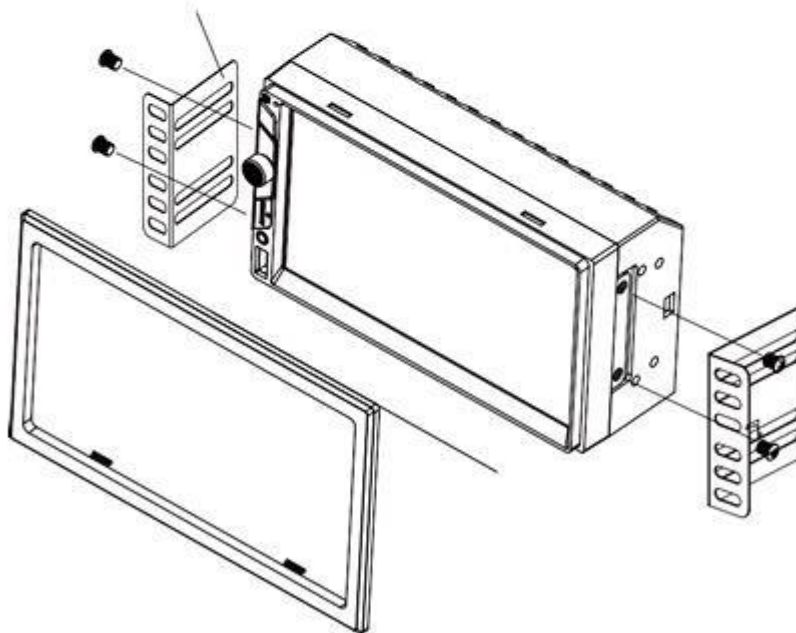

MÉTODO TÍPICO DE MONTAJE DIN DE CARGA FRONTAL

Diagrama de Cableado - Entradas/Salidas

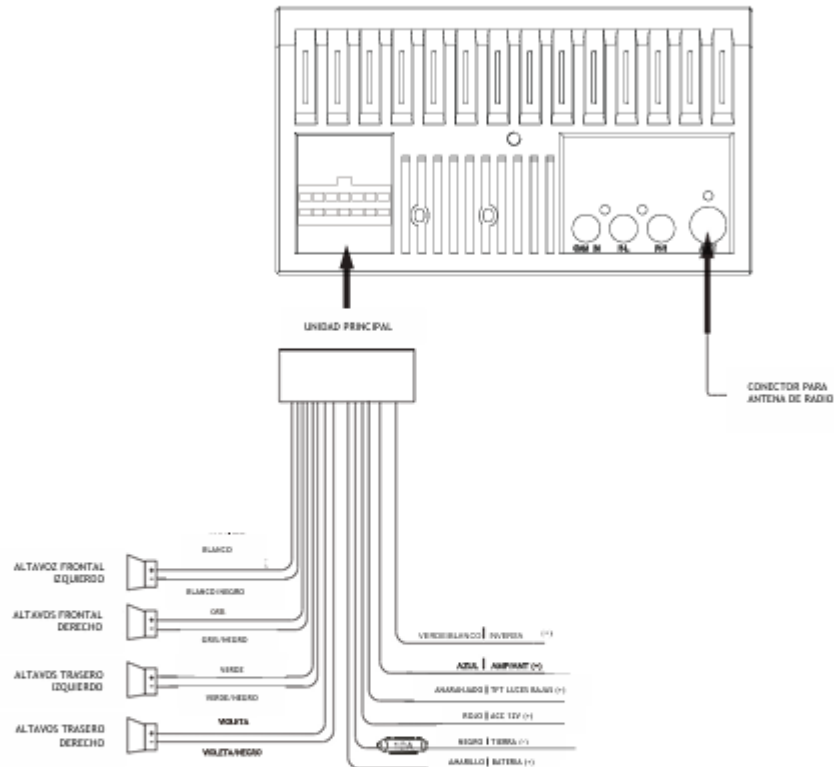

Nota:

Cuando reemplaces un fusible, asegúrate de usar el tipo y amperaje correctos. Usar un fusible incorrecto podría causar daños. La unidad utiliza (1) fusible de estilo mini ATC de 10 amperios ubicado en el conector de alimentación.

Notas de Cableado:

Salida de subwoofer

La salida de preamplificador de audio para subwoofer (conector RCA con cubierta negra y anillo verde) está activa en todos los modos de audio.

Entrada de cámara trasera

Es posible conectar una cámara de visión trasera (no incluida) a la entrada de cámara.

Panel de control



- | | |
|--------------------------------|--------------------|
| ① Botón de activación por voz | ⑤ Ranura microSD |
| ② Sintonizar/Siguiente canción | ⑥ Reiniciar |
| ③ Encendido/Volumen/Silenciar | ⑦ Entrada auxiliar |
| ④ Sintonizar/Previa canción | ⑧ Puerto USB |

Guía de instrucciones

Botón encendido	Presione una vez en  para encender la unidad y mantenga presionado para apagarla.
Volumen	Gire la manija de volumen para aumentar o disminuir el nivel de sonido.
Silenciar	Presione de forma breve SILENCIAR para cortar el audio. Presione SILENCIAR de nuevo para volver al volumen seleccionado con anterioridad. Girar la manija de volumen ya silenciado también cancelará dicha función.
Modo	Pulse MODO para recorrer todas las opciones de entrada disponibles: Radio, microSD, USB, Teléfono Bluetooth, Música Bluetooth, Entrada Auxiliar, Cámara Trasera y Ajustes. Los modos de funcionamiento se indican en el monitor. El dispositivo USB opcional y la tarjeta microSD deben estar conectados para que aparezcan en la pantalla.
Entrada auxiliar	Conecte dispositivos audiovisuales externos a la entrada auxiliar de 3,5 mm en el panel frontal.
Entrada USB	Inserte un dispositivo USB para reproducir archivos de audio MP3 o FLAC.
Tarjeta microSD	Inserte una tarjeta microSD en la ranura para tarjetas microSD para reproducir archivos de audio MP3 o FLAC.
Menú principal	Presione el ícono en forma de casa en la esquina superior izquierda para acceder al Menú Principal.
	
Reiniciar	Para solucionar un funcionamiento anormal, utilice la punta de un bolígrafo para presionar el botón REINICIAR. La unidad volverá a la configuración predeterminada.

Guía de instrucciones

Menú de configuración

Desde la pantalla del Menú principal, seleccione **Ajustes** para acceder al menú de Configuración y seleccione entre las tres categorías representadas por los íconos en el lado izquierdo de la pantalla: Configuración, Audio y Bluetooth.



Ajustes:

- **Ajustes de hora:** Accede y cambia la fecha y la hora.
- **Tono de audio:** Activa o desactiva el audio.
- **Cámara:** Activa o desactiva la cámara trasera.
- **Volumen:** Pulsa para activar o desactivar el volumen.
- **Área de radio:** Ajusta las siguientes opciones de radio: EE. UU., Asia, Europa o Sudamérica.
- **Calibración:** Sigue las instrucciones para calibrar la pantalla táctil.
- **Versión:** Consulta los números de versión actuales de la unidad.
- **Restaurar a valores predeterminados:** Pulsa para restaurar la unidad a la configuración de fábrica.

Audio:

- **Efectos de sonido:** Ajusta la configuración de sonido: agudos/graves o balance/atenuador.

Bluetooth:

- **Conexión automática:** Activa o desactiva la función de conexión automática.
- **Reconocimiento automático:** Activa o desactiva la función de reconocimiento automático.

Controles de pantalla táctil

- | | |
|---|--|
| <p>Intensidad de luz de pantalla ①</p> <p>Activación por voz ②</p> <p>Audio ③</p> <p>Navegación ②</p> <p>Ajustes ③</p> | <p>Los controles de pantalla táctil en la parte inferior de cada esquina permiten el acceso directo a diversas funciones en cualquier modo de operación.</p> <p>Presione para cambiar la intensidad de luz de la pantalla.</p> <p>Presione para utilizar la función de activación por voz.</p> <p>Presione para ajustar las opciones de audio como EQ, Agudos/Graves o Balance/Atenuador.</p> <p>Presione para acceder a la aplicación de Navegación.</p> <p>Presione para acceder al menú de configuración.</p> |
|---|--|

Instrucciones del sintonizador AM/FM



Operación de la radio		Seleccione el icono de radio en la pantalla del menú principal.
Menú principal	①	Presione para volver a la pantalla del menú principal.
Indicador de modo actual	②	Muestra el modo de operación actual del dispositivo.
Sintonizar frecuencia baja	③	Mantenga presionado << para buscar una frecuencia más baja y presione al momento para sintonizar la unidad paso a paso.
Banda	④	Presione para cambiar entre las opciones de 2 bandas AM y 3 FM.
Local/Distancia	⑤	Presione para cambiar entre sintonización local y de distancia.
Sintonizar frecuencia alta	⑥	Mantenga presionado >> para buscar una frecuencia más alta. Presione >> una vez para sintonizar la unidad paso a paso.
Estéreo	⑦	Presione para alternar entre sintonización estéreo y mono.
Estaciones presintonizadas	⑧	Mantenga presionado para establecer la estación actual en ese punto preestablecido. Presione una vez para recuperar la preestablecida deseada y comenzar la reproducción.
AS/PS	⑨	Presione para escanear preestablecidos y escuchar los primeros 10 segundos de cada uno. Presione nuevamente para detener el escaneo y escuchar la estación. Mantenga presionado para buscar y almacenar de manera automática las estaciones con la señal más fuerte como preestablecidas.

Uso de dispositivo con USB/microSD



Funcionamiento con USB/ microSD

Para reproducir archivos de audio desde un dispositivo USB o tarjeta microSD, inserte el dispositivo y el sistema iniciará la reproducción de forma inmediata. Para regresar a USB/microSD desde otro modo de operación, seleccione el ícono en el Menú Principal.

- **Reproducción USB** - Inserte el dispositivo USB en la ranura lateral de la unidad.
- **Reproducción con microSD** - Inserte la tarjeta microSD en la ranura superior (con la etiqueta hacia arriba).

- Menu principal** ① Presione para volver a la pantalla del menú principal.
- Indicador de modo actual** ② Muestra el modo de operación activo.
- Repetición** ③ Presione para seleccionar repetición: 1 archivo, carpeta, Desactivar
- Aleatorio** ④ Presione para activar/desactivar la reproducción aleatoria.
- Archivo / Pista Anterior** ⑤ Presione para retroceder al archivo o pista anterior.
- Reproducir / Pausa** ⑥ Presione para pausar o reanudar la reproducción.
- Archivo / Pista siguiente** ⑦ Presione para avanzar al siguiente archivo o pista.
- Carpeta Inferior** ⑧ Presione para acceder a la siguiente carpeta.
- Carpeta Superior** ⑨ Presione para volver a la carpeta anterior.
- Busqueda Directa** ⑩ Presione para ingresar directamente el número de archivo y reproducirlo.

Conexión Bluetooth



Configuración inicial	Para usar un dispositivo Bluetooth, primero debe emparejarse y conectarse. Asegúrese de que Bluetooth esté activado en su dispositivo antes de iniciar el proceso.
Emparejar dispositivo	El equipo emite señal de conexión cuando no tiene dispositivos vinculados. Para emparejar, busque 'XVM279BT' en su teléfono e ingrese el código 0000 (consulte el manual de su dispositivo si necesita ayuda). La conexión puede realizarse en cualquier modo de operación, aunque algunos teléfonos podrían requerir varios intentos para completarla con éxito.
Conexión de dispositivos emparejados	La mayoría de dispositivos Bluetooth con función de conexión automática se vincularán al encender la unidad si están dentro del alcance. Si tu dispositivo ya estaba emparejado pero no se conecta, accede al menú Bluetooth y activa la opción 'Conexión automática'.
Teléfono Bluetooth	Para acceder al teléfono, seleccione 'Teléfono Bluetooth' en el Menú Principal o pulse el icono de teléfono en cualquier modo de uso.
Menú principal ①	Presione para volver a la pantalla del Menú Principal.
Teclado numérico ②	Para realizar llamadas, marque el número usando el teclado del sistema o su teléfono móvil. Ambos métodos están disponibles.
Indicador del modo activo ③	Este indicador muestra el modo de funcionamiento actual del sistema.
Presione el botón de teléfono ④	Presione el botón de teléfono para realizar llamadas por Bluetooth.
Musica Bluetooth ⑤	Presione para acceder a la música.
Dispositivos disponibles ⑥	Presione para ver la lista de dispositivos disponibles.
Función de Voz ⑦	Presione para conectar la llamada.
Finalizar llamada ⑧	Presione para finalizar la llamada.

Funciones de Bluetooth



- Brillo ⑨ Ajustar brillo de la pantalla.
- Audio ⑩ Opciones de audio.
- Ajustes ⑪ Menú de configuración.
- Teléfono Bluetooth ⑫ Cambiar a llamada.
- Música Bluetooth ⑬ Cambiar a Música.
- Anterior ⑭ Retroceder pista/archivo.
- Reproducir/Pausa ⑮ Pausar o reanudar.
- Siguiente ⑯ Avanzar al siguiente archivo o pista.

Configuración de la cámara trasera - (Opcional)

Uso de la cámara trasera	<p>Conecte una cámara trasera opcional a la Entrada de Cámara (conector RCA negro). Consulte el diagrama de cableado para más detalles.</p> <p>Selección manual - Toque el icono CÁMARA en el Menú Principal o desde cualquier modo de operación (cuando esté habilitado) para activar el modo cámara. Toque el área superior izquierda de la pantalla para salir de este modo.</p> <p>Nota: Nota: El modo manual es para cámaras dedicadas que permanecen SIEMPRE encendidas durante la conducción. No está diseñado para cámaras conectadas a la luz de reversa del vehículo.</p>
Selección Automática	<p>La unidad seleccionará automáticamente el modo cámara cuando esté conectada al circuito de la luz de reversa.</p> <p>Note: La salida de video externa no funciona cuando usas la entrada de la cámara trasera.</p>

Botón de Navegación Rápida

Presiona el botón **Navi** para conectar tu receptor al teléfono mediante la interfaz en pantalla. Transmite audio al instante desde tus aplicaciones de navegación favoritas (en un teléfono inteligente conectado) al sistema de audio de tu auto mediante Bluetooth.

Nota: Se requiere un teléfono inteligente con datos para transmitir navegación.

App de Control Remoto Dual iPlug P1

Usa la app Dual iPlug P1 en tu teléfono (iPhone o Android) para manejar el receptor vía Bluetooth.

Controla el modo, la estación, la canción, el volumen y los ajustes desde tu teléfono sin necesidad de tener línea de visión con el receptor.

Descarga la aplicación Dual iPlug P1 Smart Remote Control desde Apple App Store o Google Play Store e instálala en tu teléfono móvil o tableta (enlace de descarga mediante código QR a la derecha).



Activación por Voz

Tu receptor está diseñado con un botón de activación por voz de fácil acceso para usar Siri® o Google Assistant™ mediante el Bluetooth de tu auto. ¡Interactúa con el asistente de tu teléfono mientras conduces con solo presionar un botón!

Tu teléfono móvil debe estar emparejado con el receptor. Presiona el **botón de activación por voz**  para cambiar a **modo Bluetooth**, activando Siri® o Google Assistant™ en tu teléfono. Al finalizar, regresa de manera manual al modo anterior.

Entrada Auxiliar 3.5mm (frontal):

Conecta una fuente de audio opcional a esta entrada. Selecciona "Entrada Auxiliar" en el Menú Principal para reproducir el audio. Ajusta el volumen en el dispositivo conectado (si usa salida de auriculares).

BIRTH NAISSANCE

 Ontario

Birth Certificate
Certificat de naissance

 REGISTRAR GENERAL • REGISTREUR GÉNÉRAL
ONTARIO • ONTARIO • ONTARIO • ONTARIO
CERTIFIED EXTRACT FROM
BIRTH REGISTRATION
EXTRAIT CERTIFIÉ CONFORMÉ
DE L'ENREGISTREMENT
DE NAISSANCE

 Registrar General
Registraire général de l'état civil

 Deputy Registrar General
Registraire générale adjointe





Version 2014

Name **ZHANG, EMILY WEI**
Nom

Date of Birth **MARCH 7, 1992** Sex **F**
Date de naissance **MARCH 7, 1992** Sexe **F**

Birthplace **SAULT STE. MARIE**
Lieu de naissance

Date of Registration **MARCH 20, 1992**
Date d'enregistrement

Registration No. **1992-05-365291**
No d'enregistrement

Issue Date **JUN 30, 2014** Certificate No **14883092-001**
Date de issue No de certificat



0 N 0 0 0 0 0 0 0 3

PARTIDA DE NACIMIENTO

 Ontario

Partida de nacimiento

Sello redonda
Registrador general de Ontario

Registrador general

Registrador general adjunto

Nombre: ZHANG, EMILY WEI
Género: FEMENINO

Fecha de nacimiento: 07 DE MARZO DE 1992

Lugar de nacimiento: SAULT STE. MARIE

Fecha de registro: 20 DE MARZO DE 1992

Número de registro: 1992-05-365291

Fecha de expedición: 30 DE JUNIO DE 2014
Número de certificado: 14883092-001

0 N 0 0 0 0 0 0 0 3

Original. Birth Certificate 2

State of North Carolina
Department of Health and Human Services
N.C. VITAL RECORDS

Certificate of Birth Resulting in Stillbirth

1. Name of Fetus Lily Katherine Allen-Ball 2. Sex Female
3. Date of Delivery March 16, 2010 4. County of Delivery Wake County
5. Name of Facility Rex Healthcare
6. City, Town or Location Raleigh, North Carolina

PARENTAGE

Father	Mother
7. Name _____	9. Maiden Name <u>Hannah Rose Allen</u>
8. Date of Birth _____	10. Date of Birth <u>August 12, 1989</u>

Date Filed March 22, 2010 Fetal Death Report Number 201000000131
Date Issued March 19, 2012

This is to certify that this certificate is based upon information available from a fetal death report on file in this office.

Linda Brinkley
Linda Brinkley
State Registrar



This certificate is not proof of a live birth.

06/2011
NC Vital Records

Estado de Carolina del Norte
Departamento de Salud y Servicios Humanos
REGISTROS VITALES DE CAROLINA DEL NORTE

Certificado de nacimiento sin vida

1. Nombre del feto: Lily Katherine Allen- 2. Sexo: Femenino

3. Fecha del parto: 16 de marzo de 2010 4. Condado de parto: Condado de Wake

5. Nombre de la instalación: Rex Healthcare

6. Ciudad, pueblo o lugar: Rex Healthcare

PROGENITORES

Padre	Madre
7. Nombre: _____	9. Nombre de la madre: <u>Hannah Rose</u>
8. Fecha de nacimiento: _____	10. Fecha de nacimiento: <u>12 de agosto del 1989</u>

Fecha de registro: 22 de marzo del 2010 Número de informe de muerte fetal: 201000000131

13. Fecha de emisión: 19 de marzo de 2012

Este documento valida que dicho certificado se basa en el informe de nacimientos sin vida archivados en esta oficina.

Firma
Linda Brinkley
Registradora estatal

Sello redondo
Estado de
Carolina del
Norte

Este certificado no acredita un nacimiento con vida.

Original. Birth Certificate 3

No fee is chargeable for this certificate

1 & 2 ELIZ. 2 CH. 20

CERTIFICATE  **OF BIRTH**

GH

Name and Surname.....

Sex..... Male

Date of Birth..... Thirteenth June 1979

Place of Birth { Registration District..... Oxford

{ Sub-district..... Oxford

I, R. Dawson Registrar of Births and Deaths
for the sub-district of OXFORD in the
Registration District of OXFORD do hereby
certify that the above particulars have been compiled from an entry in
a register in my custody.

Date 19.6.1979

R. Dawson
Registrar of Births and Deaths.

CAUTION:—Any person who (1) falsifies any of the particulars on this certificate, or
(2) uses a falsified certificate as true, knowing it to be false, is liable to prosecution.

Translated. Partida de Nacimiento 3

La expedición del presente certificado no genera arancel alguno

1 & 2 ELIZ, 2 CH, 20

GH

PARTIDA DE NACIMIENTO



Nombre y apellido _____

Sexo Masculino

Fecha de nacimiento Diecinueve de junio de 1979

Lugar de nacimiento { Distrito de Oxford
de Registro Oxford
Sub-distrito Oxford

El suscrito, R. Dawson Registrador de Nacimientos y Defunciones del subdistrito de Oxford en el Distrito de Registro Oxford certifica por medio de la presente que los datos antes consignados han sido extraídos de una partida en los registros a mi cargo.

Fecha 19 / 06 / 1979

Firma
Registrador de Nacimientos y Defunciones

ADVERTENCIA: -toda persona que (1) falsifique cualquiera de los datos consignados en este certificado, o (2) que, con pleno conocimiento, utilice un certificado falsificado como si fuera autentico, será responsable de enjuiciamiento penal.

Original. Certificate of Marriage

STATE OF CALIFORNIA
CERTIFICATION OF VITAL RECORD

COUNTY OF LOS ANGELES
REGISTRAR-RECORDER/COUNTY CLERK

DOP 1.0C P.C. 360 **CONFIDENTIAL** 5 2015 19 021961

LICENSE AND CERTIFICATE OF MARRIAGE
MUST BE LEGIBLE - MAKE NO ERASURES, WHITEOUTS, OR OTHER ALTERATIONS
USE DARK INK ONLY

STATE FILE NUMBER		LOCAL REGISTRATION NUMBER	
1A. FIRST NAME BRITTNI	1B. MIDDLE ANNE	1C. CURRENT LAST PALMER	1D. LAST NAME AT BIRTH (IF DIFFERENT THAN 1C) -
2. DATE OF BIRTH (MM/DD/YYYY) 08/26/1987	3. STATE/COUNTRY OF BIRTH CA	4. # PREV. MARRIAGES/SROP 0	5A. LAST MARRIAGE/SROP ENDED BY: 18. STATE OF BIRTH (IF OUTSIDE U.S. ENTER COUNTRY) CA
6. ADDRESS 5525 CANOGA AVE 115	7. CITY WOODLAND HILLS	8. STATE/COUNTRY CA	9. ZIP CODE 91367
10A. FULL BIRTH NAME OF FATHER/PARENT TIM LAURENCE PALMER	10B. STATE OF BIRTH (IF OUTSIDE U.S. ENTER COUNTRY) CA	11A. FULL BIRTH NAME OF MOTHER/PARENT NICOLE UNGER	11B. STATE OF BIRTH (IF OUTSIDE U.S. ENTER COUNTRY) CA
12A. FIRST NAME ANDREA	12B. MIDDLE -	12C. CURRENT LAST DIPRE'	12D. LAST NAME AT BIRTH (IF DIFFERENT THAN 12C) -
13. DATE OF BIRTH (MM/DD/YYYY) 11/09/1974	14. STATE/COUNTRY OF BIRTH ITA	15. # PREV. MARRIAGES/SROP 0	16A. LAST MARRIAGE/SROP ENDED BY: 18. STATE OF BIRTH (IF OUTSIDE U.S. ENTER COUNTRY) ITA
17. ADDRESS 5525 CANOGA AVE 115	18. CITY WOODLAND HILLS	19. STATE/COUNTRY CA	20. ZIP CODE 91367
21A. FULL BIRTH NAME OF FATHER/PARENT BRUNO DIPRE'	21B. STATE OF BIRTH (IF OUTSIDE U.S. ENTER COUNTRY) ITA	22A. FULL BIRTH NAME OF MOTHER/PARENT TULLIA ORLANDI	22B. STATE OF BIRTH (IF OUTSIDE U.S. ENTER COUNTRY) ITA
WE, THE UNDERSIGNED, CURRENTLY LIVING TOGETHER AS SPOUSES, DECLARE UNDER PENALTY OF PERJURY UNDER THE LAWS OF THE STATE OF CALIFORNIA THAT WE ARE UNMARRIED AND THAT THE FOREGOING INFORMATION IS TRUE AND CORRECT TO THE BEST OF OUR KNOWLEDGE AND BELIEF. WE FURTHER DECLARE THAT NO LEGAL OBJECTION TO THE MARRIAGE, NOR TO THE ISSUANCE OF A LICENSE IS KNOWN TO US. WE ACKNOWLEDGE RECEIPT OF THE INFORMATION REQUIRED BY FAMILY CODE SECTION 308 AND HEREBY APPLY FOR A CONFIDENTIAL LICENSE AND CERTIFICATE OF MARRIAGE.			
23. SIGNATURE OF PERSON LISTED IN FIELDS 1A-1D /s/ BRITTNI ANNE PALMER		24. SIGNATURE OF PERSON LISTED IN FIELDS 12A-12D /s/ ANDREA DIPRE'	
I, THE UNDERSIGNED, DO HEREBY CERTIFY THAT THE ABOVE-NAMED PARTIES TO BE MARRIED HAVE PERSONALLY APPEARED BEFORE ME AND PROVED TO ME ON THE BASIS OF SATISFACTORY EVIDENCE TO BE THE PERSONS CLAIMED, OR THAT THE PERSON PERFORMING THE CEREMONY HAS PERSONALLY APPEARED BEFORE ME AND PRESENTED AN AFFIDAVIT SIGNED BY THE PARTIES TO BE MARRIED DECLARING THAT ONE OR BOTH OF THE PARTIES ARE PHYSICALLY UNABLE TO APPEAR AND EXPLAINING THE REASONS THEREFOR IN ACCORDANCE WITH FAMILY CODE SECTION 302. THE PARTIES HAVING FURTHER DECLARED THAT THEY MEET ALL OF THE REQUIREMENTS OF THE LAW, AND HAVING PAID THE FEES PRESCRIBED BY LAW, AUTHORIZATION AND LICENSE IS HEREBY GIVEN TO ANY PERSON DULY AUTHORIZED TO PERFORM A MARRIAGE CEREMONY WITHIN THE STATE OF CALIFORNIA, TO SOLEMNIZE THE MARRIAGE OF THE ABOVE-NAMED PERSONS PURSUANT TO FAMILY CODE SECTION 300. NOTE: THE MARRIAGE CEREMONY MUST TAKE PLACE IN THE STATE OF CALIFORNIA.			
25A. ISSUE DATE (MM/DD/YYYY) 11/12/2015	25B. EXPIRES AFTER (MM/DD/YYYY) 02/10/2016	25C. NAME OF COUNTY CLERK DEAN C. LOGAN	25D. SIGNATURE OF CLERK OR DEPUTY CLERK By: <i>Dean C. Logan</i>
26. MARRIAGE LICENSE NUMBER C2353224	27. COUNTY OF ISSUE LOS ANGELES	25E. RETURN COMPLETED MARRIAGE LICENSE TO (INCLUDE ADDRESS) 12400 Imperial Highway, Norwalk, CA 90650	
A NOTARY PUBLIC OR OTHER OFFICER COMPLETING THIS CERTIFICATE VERIFIES ONLY THE IDENTITY OF THE INDIVIDUAL WHO SIGNED THE DOCUMENT TO WHICH THIS CERTIFICATE IS ATTACHED, AND NOT THE TRUTHFULNESS, ACCURACY, OR VALIDITY OF THAT DOCUMENT.			
28A. STATE OF CALIFORNIA, COUNTY OF _____		28B. TYPED NAME OF NOTARY _____	
SUBSCRIBED AND SWORN TO (OR AFFIRMED) BEFORE ME ON THIS _____ DAY OF _____, 20____		28C. SIGNATURE OF NOTARY _____	
PROVED TO ME ON THE BASIS OF SATISFACTORY EVIDENCE TO BE THE PERSON(S) WHO APPEARED BEFORE ME.			
I, THE UNDERSIGNED, DECLARE UNDER PENALTY OF PERJURY UNDER THE LAWS OF THE STATE OF CALIFORNIA THAT THE ABOVE-NAMED PARTIES WERE JOINED BY ME IN MARRIAGE IN ACCORDANCE WITH THE LAWS OF THE STATE OF CALIFORNIA. NOTE: THE MARRIAGE CEREMONY MUST TAKE PLACE IN THE STATE OF CALIFORNIA.			
27A. DATE OF MARRIAGE (MM/DD/YYYY) 11/12/2015	27B. CITY OF MARRIAGE VAN NUYS	27C. COUNTY OF MARRIAGE LOS ANGELES	
28A. SIGNATURE OF PERSON SOLEMNIZING MARRIAGE <i>Andrea Ortiz</i>		28B. RELIGIOUS DENOMINATION (IF CLERGY) NON-DENOMINATION	
29C. NAME OF PERSON SOLEMNIZING MARRIAGE (TYPE OR PRINT CLEARLY) ANDREA ORTIZ		28D. OFFICIAL TITLE MINISTER	
28E. ADDRESS: CITY, STATE, COUNTRY, AND ZIP CODE 14729 VICTORY PLVD, VAN NUYS, CA 91411			
NEW MIDDLE AND LAST NAME OF PERSON LISTED IN 1A-1D (IF ANY) FOR USE UPON SOLEMNIZATION OF THE MARRIAGE (SEE REVERSE FOR INFORMATION)			
29A. FIRST - MUST BE SAME AS 1A	29B. MIDDLE -	29C. LAST -	
NEW MIDDLE AND LAST NAME OF PERSON LISTED IN 12A-12D (IF ANY) FOR USE UPON SOLEMNIZATION OF THE MARRIAGE (SEE REVERSE FOR INFORMATION)			
30A. FIRST - MUST BE SAME AS 12A	30B. MIDDLE -	30C. LAST -	
COUNTY CLERK NAME OF COUNTY CLERK DEAN C. LOGAN		31B. SIGNATURE OF CLERK OR DEPUTY CLERK By: <i>Dean C. Logan</i>	
		31C. DATE ACCEPTED FOR REGISTRATION MAR 14 2016	

CALIFORNIA DEPARTMENT OF PUBLIC HEALTH - VITAL RECORDS VS-123 (1/01/2015)

This is to certify that this document is a true copy of the official record filed with the Registrar-Recorder/County Clerk.

Dean C. Logan
DEAN C. LOGAN
Registrar-Recorder/County Clerk

This copy is not valid unless prepared on an engraved border displaying the seal and signature of the Registrar-Recorder/County Clerk.

ANY ALTERATION OR ERASURE VOIDS THIS CERTIFICATE



MAY 06 2016



100001046374



Original. Birth Certificate of Texas

STATE OF TEXAS CERTIFICATION OF VITAL RECORD						
DEPARTMENT OF STATE HEALTH SERVICES VITAL STATISTICS					BIRTH NUMBER	
TEXAS DEPARTMENT OF STATE HEALTH SERVICES - VITAL STATISTICS DEC 01 2021						
STATE OF TEXAS			CERTIFICATE OF BIRTH		BIRTH NUMBER	
1. Child's Name First Middle Last Suffix			2. Date of Birth (mm/dd/yyyy)		3. Sex	
[REDACTED]			11/26/2021		MALE	
4a. Place of Birth - County		4b. City or Town (If outside city limits, give precinct no.)		5. Time of Birth		6a. Plurality - Single, Twin, Triplet, etc.
BEXAR		SAN ANTONIO		01:38 PM		SINGLE
7a. Place of birth <input type="checkbox"/> Clinic / Doctor's Office <input type="checkbox"/> Licensed Birthing Center <input type="checkbox"/> Home Birth (Planned to deliver at home?) <input type="checkbox"/> Other (Specify):				7b. Name of Hospital or Birthing Center, NPI (If Not Institution, Give Street Address)		
				NORTH CENTRAL BAPTIST HOSPITAL		
8a. Attendant's Name, NPI, and Mailing Address				9a. Certifier - I certify that this child was born alive at the place and time and on the date as stated.		
STEPHANIE SCHAEFER 520 MADISON OAK DRIVE SAN ANTONIO, TEXAS 78258				MEGHAN CONTRERAS Signature and Title		
8b. <input checked="" type="checkbox"/> MD <input type="checkbox"/> DO <input type="checkbox"/> CNM <input type="checkbox"/> Midwife <input type="checkbox"/> Other (Specify):				9b. <input type="checkbox"/> Attendant <input checked="" type="checkbox"/> Facility Administrator / Designee <input type="checkbox"/> Other (Specify):		
				12/01/2021 Date Signed		
10. Mother's Name Prior to First Marriage First Middle Last Suffix			11. Date of Birth (mm/dd/yyyy)		12. Birthplace (State, Territory or Foreign Country)	
[REDACTED]			[REDACTED]		[REDACTED]	
13a. Residence - State		13b. County	13c. City, Town or Location		13d. Street Address or Rural Location	
TEXAS		BEXAR	SAN ANTONIO		[REDACTED]	
13e. Zip Code	13f. Inside City Limits <input checked="" type="checkbox"/> Yes <input type="checkbox"/> No	14. Mailing Address: <input checked="" type="checkbox"/> Same As Residence, or: (If Same As Residence, Enter Zip Code Only)				
[REDACTED]	[REDACTED]	[REDACTED]				
15. Father's Name Prior to First Marriage First Middle Last Suffix			16. Date of Birth (mm/dd/yyyy)		17. Birthplace (State, Territory or Foreign Country)	
[REDACTED]			[REDACTED]		[REDACTED]	
18. Signature of State Registrar						
[Signature]						
VS-111.2 REV. 01/05 WARNING: THE PENALTY FOR KNOWINGLY MAKING A FALSE STATEMENT IN THIS FORM CAN BE 2-10 YEARS IN PRISON AND A FINE OF UP TO \$5,000.						
 0 A 2 0 5 3 7 8 2 7						
This is a true and correct copy of the record as registered in the State of Texas. Issued under the authority of Section 191.051, Health and Safety Code.						
ISSUED DEC 29 2021 WARNING: THIS DOCUMENT HAS A DARK BLUE BORDER AND A COLORED BACKGROUND						
ANY ALTERATION OR ERASURE VOIDS THIS CERTIFICATE						

STATE OF TEXAS CERTIFICATION OF VITAL RECORD						
DEPARTAMENTO DE SERVICIOS DE SALUD DEL ESTADO DE TEXAS - REGISTROS DE NACIMIENTO						
DEPARTAMENTO DE SERVICIOS DE SALUD DEL ESTADO – ESTADÍSTICAS VITALES 01 DIC 2021						
ESTADO DE TEXAS			CERTIFICADO DE NACIMIENTO		NÚMERO DE NACIMIENTO	
1. Nombre del niño(a) <input type="checkbox"/> Nombre		Segundo nombre		Apellido	Sufrjo	2. Fecha de nacimiento (dd/mm/aaaa) 26/11/2021
						3. Sexo: MASCULINO
4a. Lugar de nacimiento – Condado BEXAR		4b. Ciudad o pueblo (si está fuera de límites urbanos, indique número de distrito) SAN ANTONIO		5. Hora de nacimiento 01:38 PM	6a. Pluralidad – Único, gemelo, trillizo, etc. ÚNICO	6b. Si es múltiple, nacido 1.º, 2.º, 3.º, etc.
7a. Lugar de nacimiento <input type="checkbox"/> Clínica / Consultorio Médico <input type="checkbox"/> Centro de Nacimientos con Licencia <input checked="" type="checkbox"/> Hospital <input type="checkbox"/> Nacimiento en casa (¿Planeado para nacer en casa? Si <input type="checkbox"/> No <input type="checkbox"/> Otro (Especifique):				7b. Nombre del hospital o centro de nacimientos, NPI HOSPITAL NORTH CENTRAL BAPTIST		
8a. Nombre del asistente, NPI y dirección postal STEPHANIE SCHAEFER 520 MADISON OAK DRIVE, SAN ANTONIO, TEXAS 78258				8b. Certificador – Certifico que este niño(a) nació vivo en el lugar, hora y fecha indicados. MEGHAN CONTRERAS Firma y Título 01/12/2021 Fecha de firma		
<input checked="" type="checkbox"/> MD (Doctor en Medicina) <input type="checkbox"/> DO (Doctor en Osteopatía) <input type="checkbox"/> CNM (Enfermera Partera Certificada) <input type="checkbox"/> Partera <input type="checkbox"/> Otro (Especifique)				9b. <input type="checkbox"/> Asistente <input checked="" type="checkbox"/> Administrador / Designado de la Instalación <input type="checkbox"/> Otro (Especifique)		
10. Nombre de la madre antes de su primer matrimonio		Nombre		Segundo nombre	Apellido	Sufrjo
11. Fecha de nacimiento (dd/mm/aaaa)		12. Lugar de nacimiento (Estado, Territorio o País extranjero)				
13a. Residencia – Estado TEXAS		13b. Condado BEXAR	13c. Ciudad o localidad SAN ANTONIO			13d. Dirección (calle o zona rural)
13e. Código postal		13f. Dentro de límites urbanos <input checked="" type="checkbox"/> Si <input type="checkbox"/> No	14. Dirección postal		14g. Igual que la residencia, o:	
15. Nombre del padre antes de su primer matrimonio		Nombre		Segundo nombre	Apellido	Sufrjo
16. Fecha de nacimiento (dd/mm/aa)		17. Lugar de nacimiento (Estado, Territorio o País extranjero)				
18. Firma del Registrador Estatal <i>Firma</i>						

La pena por declarar falsamente en este formulario, sabiéndolo, puede ser de dos (2) a diez (10) años de prisión y una multa de hasta cinco mil dólares (\$5,000)

Esta es una copia fiel y correcta del registro tal como está inscrito en el Estado de Texas. Emitida bajo la autoridad de la Sección 191.051, Código de Salud y Seguridad.

EMITIDO **29 DE DICIEMBRE DE 2021**

ADVERTENCIA: ESTE DOCUMENTO TIENE UN BORDE AZUL OSCURO Y UN FONDO COLOREADO.

ANY ALTERATION OR ERASURE VOIDS THIS CERTIFICATE

The Pennsylvania State University



By Authority of the Board of Trustees and
Upon Recommendation of the Faculty, Hereby Confers Upon

Anastasia [REDACTED]

the degree of

Bachelor of Science

The Mary Jean and Frank H. Smeal College of Business

In recognition of the completion of the Major in

Finance

In Testimony Whereof the Undersigned Have Subscribed Their Names
and Affixed the Seal of the University this month of May, 2017.

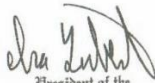
President of the
Board of Trustees

HITE BACK

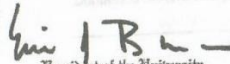

President of the University



Executive Vice President
and Provost of the University

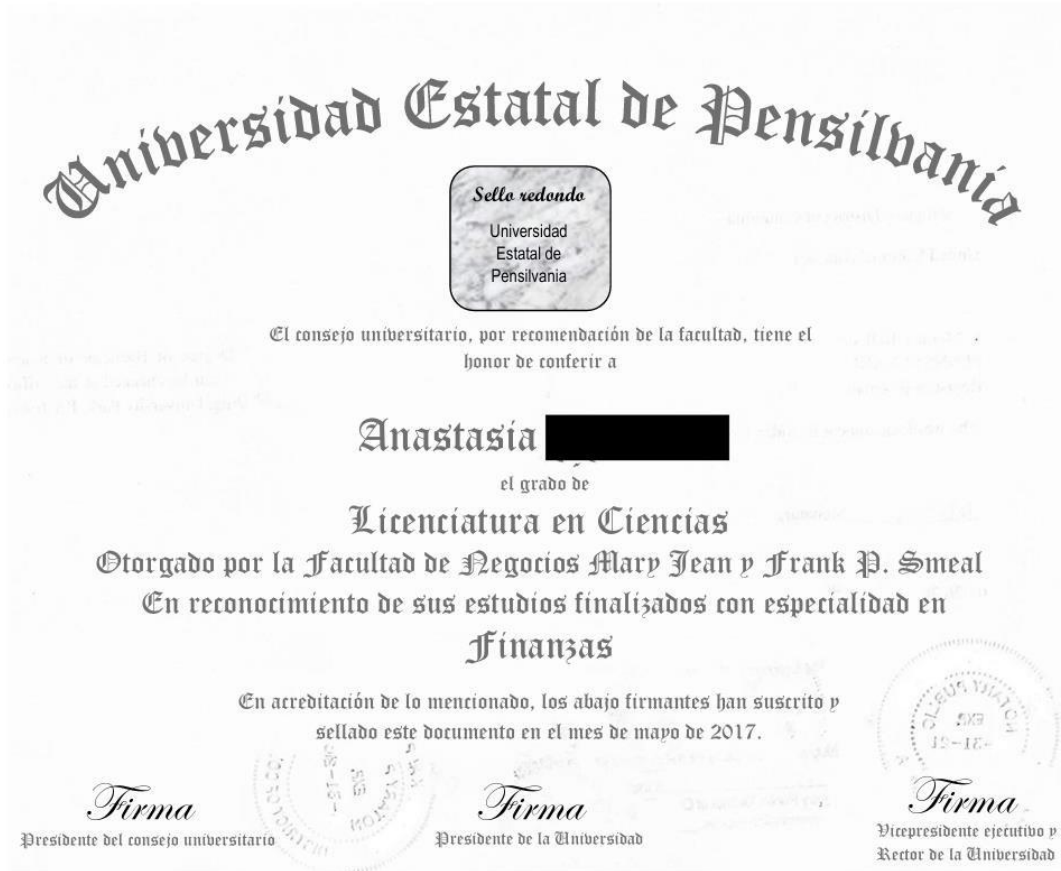

Yo, **Nestor Ajax Mejia Ventura**, declaro que soy competente para traducir del inglés al español y que la siguiente traducción es una traducción correcta y fiel hasta mi leal saber y entender del documento **Título Universitario de Pensilvania de Anastasia**.

Firma

Firma del traductor



NATIONAL INSTITUTE OF TECHNOLOGY : SILCHAR

(An Institute of National Importance)

SILCHAR - 788010, ASSAM, INDIA

Website : www.nits.ac.in

Acad-P

25 August

TRANSCRIPT

PROGRAMME: BACHELOR OF TECHNOLOGY (B.TECH.)
BRANCH: ELECTRONICS & COMMUNICATION ENGINEERING

1. Name of student : [Redacted]
2. Registration No : [Redacted]
3. Year of Admission : [Redacted]
4. Year of Passing : [Redacted]

Details of SPI & CPI obtained

Semester	Exam. Held	Subject code	Subject	Credit	Grade obtained	Year of passing in improvement if any
1 st	Nov-Dec - 2015	HS 1101	Communication Skills	06	BB	
		MA 1101	Mathematics-I	08	CC	
		EE 1101	Basic Electrical Engineering	06	BB	
		CH 1101	Chemistry	08	BB	
		CE 1101	Engineering Graphics	05	CC	
		CH 1111	Chemistry Laboratory	02	BB	
		ME 1111	Workshop	03	AA	
		Extra curriculum activities = NSS				Non Credit
Total 1st semester Performance Index =				38	SPI= 7.47	
2 nd	April - 2016	ME 1101	Engineering Mechanics	08	AB	
		MA 1102	Mathematics-II	08	CD	
		EC 1101	Basic Electronics	06	BC	
		PH 1101	Physics	08	CC	
		CS 1101	Introduction to Computing	06	AB	
		CS 1111	Computing Laboratory	02	AB	
		PH 1111	Physics Laboratory	02	BB	
		EE 1111	Electrical Science Laboratory	02	AB	
Total 2nd semester Performance Index=				42	SPI= 7.33	
Cumulative Performance Index =				80	CPI= 7.40	
3 rd	Nov-Dec - 2016	MA 1201	Mathematics-III	08	CD	
		EC 1201	Signals, Systems and Networks	08	CC	
		CS 1201	Data Structure	08	CD	
		EC 1202	Analog Electronic Circuits	08	CD	
		EC 1203	Semiconductor Devices & Circuits	06	BB	Nov-Dec'17
		EC 1211	Electronics Laboratory-I	02	BB	
		Total 3rd semester Performance Index =				40
Cumulative Performance Index =				120	CPI= 6.47	
4 th	May-2017	EC 1204	Principles of Communication Engineering	08	BC	
		EC 1205	Pulse and Digital Electronic Circuits	08	BB	
		EC 1206	Analog Integrated Circuits and Technology	08	BC	
		EC 1207	Probability and Random Processes	08	BC	
		HS 1201	Managerial Economics	06	BC	
		EC 1212	Electronics Laboratory-II	02	AA	
		Total 4th semester Performance Index=				40
Cumulative Performance Index =				160	CPI= 6.69	

Contd... Page-2



INSTITUTO NACIONAL DE TECNOLOGÍA: SILCHAR

(Un Instituto de Importancia Nacional)

SILCHAR - 788010, ASSAM, INDIA

Sitio web: www.nits.ac.in

Acad

25 de Agosto

TRANSCRIPCIÓN ACADÉMICA

PROGRAMA: LICENCIATURA EN TECNOLOGÍA (B.TECH.)

ESPECIALIDAD: INGENIERÍA EN ELECTRÓNICA Y COMUNICACIONES

1. Nombre del estudiante:
2. Número de Registro:
3. Año de Admisión:
4. Año de Egreso:

Detalles del SPI (Índice de Rendimiento Semestral) y CPI (Índice de Rendimiento Acumulado)

Semestre	Examen Realizado	Código de Materia	Asignatura	Créditos	Calificación	Año de mejora (si aplica)		
1°	Nov - Dic 2015	HS 1101	Habilidades de Comunicación	06	BB			
		Ma 1101	Matemáticas I	08	CC			
		EE 1101	Ingeniería Eléctrica Básica	06	BB			
		CH 1101	Química	08	CC			
		CE 1101	Dibujo de Ingeniería	05	CC			
		CH 1111	Laboratorio de Química	02	BB			
		ME 1111	Taller	03	AA			
		Actividades extracurriculares = NSS				No Aplica	Aprobado	
		Rendimiento del 1° Semestre =				38	SPI= 7.47	
2°	Abril - 2016	ME 1101	Mecánica de Ingeniería	08	AB			
		MA 1102	Matemáticas II	08	CD			
		EC 1101	Electrónica Básica	06	BC			
		PH 1101	Física	08	CC			
		CS 1101	Introducción a la Computación	06	AB			
		CS 1111	Laboratorio de Computación	02	AB			
		CS 1111	Laboratorio de Física	02	BB			
		CS 1111	Laboratorio de Ciencias Eléctricas	02	AB			
		Rendimiento del 2° Semestre =				42	SPI= 7.33	
		Rendimiento Acumulado =				80	CPI= 7.40	
3°	Nov - Dic 2016	MA 1201	Matemáticas III	08	CD			
		EC 1201	Señales, Sistemas y Redes	08	CC			
		CS 1201	Estructura de Datos	08	CD			
		EC 1202	Circuitos Electrónicos Analógicos	08	CD			
		EC 1203	Dispositivos y Circuitos Semiconductores	06	BB	Nov - Dec 2017		
		EC 1211	Laboratorio de Electrónica I	02	BB			
		Rendimiento del 3° Semestre =				40	SPI= 5.80	
Rendimiento Acumulado =				120	CPI= 6.47			
4°	Mayo - 2017	EC 1204	Principios de Ingeniería en Comunicación	08	BC			
		EC 1205	Circuitos Electrónicos Digitales y de Pulso	08	BB			
		EC 1206	Circuitos Integrados Analógicos y Tecnología	08	BC			
		EC 1207	Probabilidad y Procesos Aleatorios	08	BC			
		HS 1201	Economía Gerencial	06	BC			
		EC 1212	Laboratorio de Electrónica II	02	AA			
		Rendimiento del 4° Semestre =				40	SPI= 7.35	
Rendimiento Acumulado =				160	CPI= 6.69			

Continúa en la Página 2...

Yo, **Nestor Ajax Mejia Ventura**, declaro que soy competente para traducir del inglés al español y que la siguiente traducción es una traducción correcta y fiel hasta mi leal saber y entender del documento **Instituto Nacional de Tecnología de La India**.

Firma

Firma del traductor

Original. Authentication 1

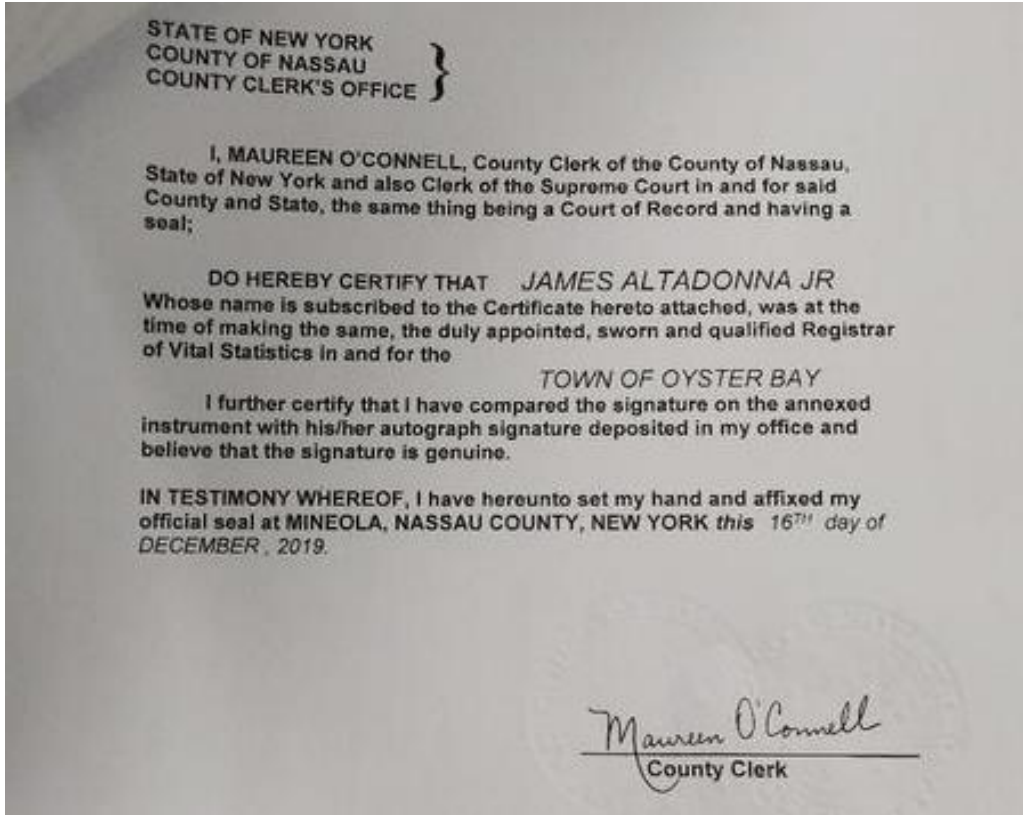

Translated. Auténtica 1

ESTADO DE NUEVA YORK
CONDADO DE NASSAU
DESPACHO ADMINISTRATIVO DEL CONDADO }

Yo, MAUREEN O'CONNELL, secretaria del Condado de Nassau, Estado de Nueva York, y también secretaria de la Corte Suprema para ambas entidades administrativas, las cuales constituyen un Tribunal de Registro y poseen un sello,

POR LA PRESENTE CERTIFICO QUE JAMES ALTADONNA JR
cuyo nombre está suscrito en el certificado adjunto, era, al momento de su emisión, el Registrador de Estado Familiar debidamente nombrado, jurado y calificado en y para la

CIUDAD DE OYSTER BAY

Asimismo, certifico que he comparado la firma que aparece en el documento adjunto con la firma autógrafa registrada en los archivos de esta oficina, y considero que ambas coinciden, por lo que estimo que la firma es auténtica.

EN TESTIMONIO DE LO CUAL, firmo la presente y pongo mi sello oficial en MINEOLA, CONDADO DE NASSAU, NUEVA YORK, este día 16 de DICIEMBRE del año 2019.

Firma

Secretaría del condado

Yo, **Nestor Ajax Mejia Ventura**, declaro que soy competente para traducir del inglés al español y que la siguiente traducción es una traducción correcta y fiel hasta mi leal saber y entender del documento **Autentica de firma de James Altadonna JR.**

Firma

Firma del Traductor

Original. Auténtica 2

ANEXO DEL OFICIO DSE-AJ

ERNESTO HERRERA LÓPEZ, DIRECTOR GENERAL ADJUNTO, ENCARGADO DE DESPACHO DE LA DIRECCIÓN GENERAL DEL SERVICIO EXTERIOR Y DE PERSONAL CON FUNDAMENTO EN LO DISPUESTO EN LOS ARTÍCULOS 32 FRACCIÓN XIV Y 48, SEGUNDO PÁRRAFO DEL REGLAMENTO INTERIOR DE LA SECRETARÍA DE RELACIONES EXTERIORES EN VIGOR.-----

CERTIFICA

Que la firma del C. Tadeo Berjón Molinares contenida en este documento es similar a la que acostumbra usar en todos los documentos que autoriza y firma como miembro del Servicio Exterior Mexicano, por lo cual se le debe dar fe y crédito. Esta obra bajo el número de expediente DSE/131(SEM)/4428 que se encuentra radicado en los archivos de la Dirección General del Servicio Exterior y de Personal de la Secretaría de Relaciones Exteriores. Por lo que la presente certificación no prejuzga el contenido de este documento ni otorga valor jurídico alguno a lo expresado en el mismo, la cual se expide para todos los efectos a que haya lugar, en México, Distrito Federal, a los veintisiete días del mes de agosto de dos mil ocho.-----

TURNO DSE- 35071

DIRECCIÓN GENERAL DEL SERVICIO EXTERIOR Y DE PERSONAL

Translated. Authentication 2

APPENDIX TO OFFICIAL LETTER DSE-AJ

ERNESTO HERRERA LOPEZ, DEPUTY DIRECTOR GENERAL IN CHARGE OF THE OFFICE OF THE DIRECTOR GENERAL OF THE FOREIGN SERVICE AND PERSONNEL, pursuant to the provisions of Article 32, Section XIV, and Article 48, second paragraph of the currently effective Internal Regulations of the Ministry of Foreign Affairs,-----

HEREBY CERTIFIES:

--The signature of Mr. Tadeo Berjón Molinares, as contained in this document, is consistent with the one he customarily uses in all documents he authorizes and signs as a member of the Mexican Foreign Service, and shall therefore be deemed authentic and reliable. This certificate is issued under file number DSE/131 (SEM)/4428, corresponding to the General Directorate of the Foreign Service and Personnel (DSE) of the Mexican Ministry of Foreign Affairs (SEM). Therefore, this certification neither prejudices the content of this document nor gives legal validity to the statements it contains. This document is issued for all applicable legal purposes in Mexico City, on August 27, 2008.-----

DSE File Number: 35071



I, **Nestor Ayax Mejia Ventura**, hereby declare that I am competent to translate from Spanish into English and that the foregoing translation is a true and faithful rendering of the document "**Autenticación de Firma de Tadeo Molinares**" issued by the **Foreign Service and Personnel of Mexico**, to the best of my knowledge and belief.

Signature

Translator's signature

Original. Auténtica 3



Translated. Authentication 3

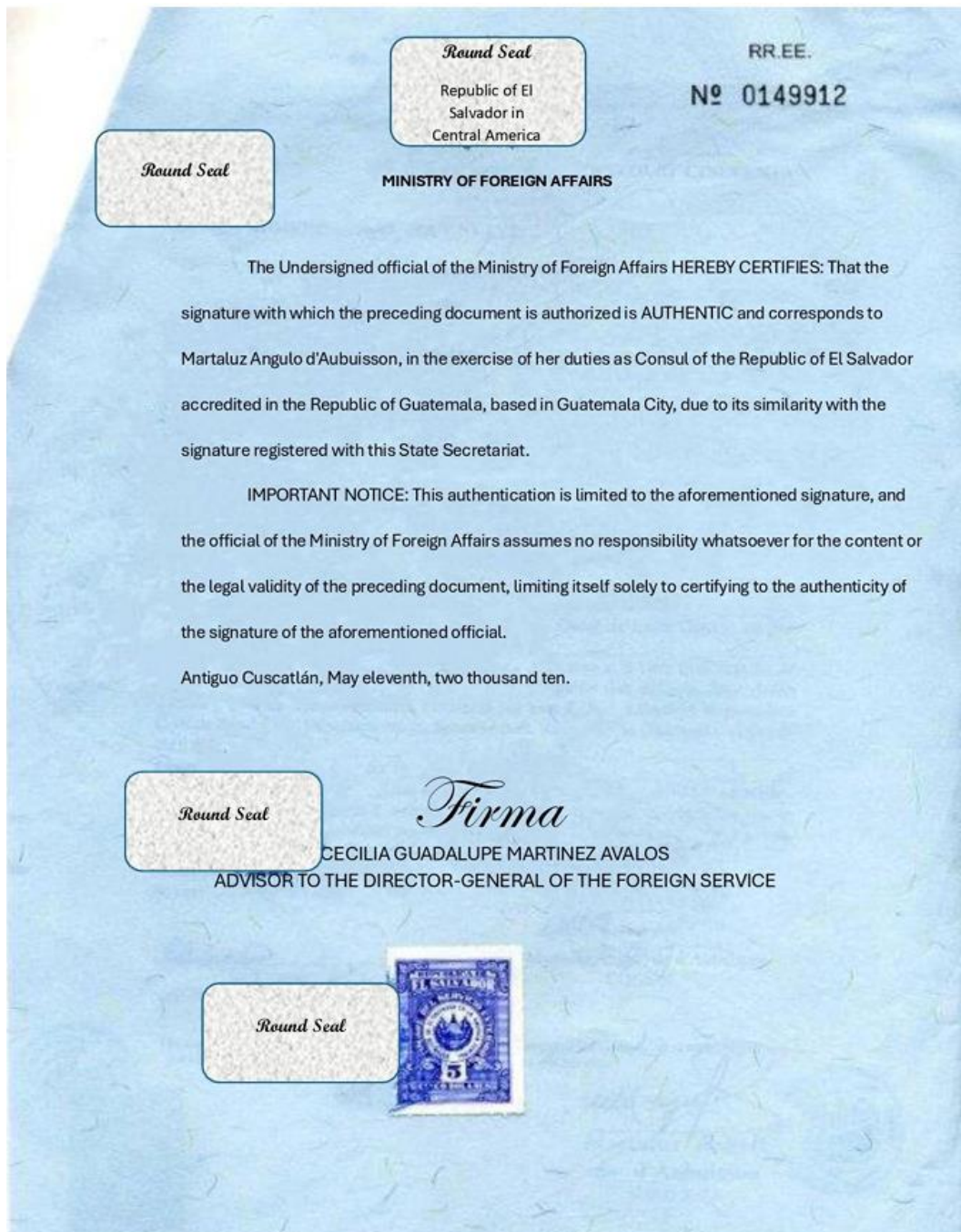

I, **Nestor Ajax Mejia Ventura**, hereby declare that I am competent to translate from Spanish into English and that the foregoing translation is a true and faithful rendering of the document "**Autenticación de Firma de Martaluz**" issued by the **Ministry of Foreign Affairs of El Salvador**, to the best of my knowledge and belief.

Signature

Translator's signature

4. CONCLUSIONS

Through the development of our translation portfolio, we discovered that translation is not just about exchanging words between languages. It involves collaboration, sensitivity to cultural context, and analytical skills, all of which we strengthened during this process. This experience helped us see translation as a complex activity that requires careful reflection, decision-making, and responsibility.

One of the first things we noticed while working on the portfolio was the importance of teamwork. Although one of us often started with a draft, the translations improved significantly during group discussions. Each member contributed unique strengths: grammar, vocabulary, or cultural knowledge. Combining these skills made our final translations stronger and more accurate, showing us that collaboration is essential for quality results.

For example, when translating a text, one of us suggested a literal version that followed the original sentence structure closely. Another member pointed out that it sounded stiff and unnatural in English. Through discussion, we agreed on a version that preserved meaning while making the structure more fluid for the target reader. This process demonstrated that translation is not a solitary task but a collaborative effort enriched by dialogue and different perspectives.

We also realized that translation goes beyond words and requires cultural and contextual understanding. While translating instructions for creating a translation agency, we noticed that a literal translation often caused confusion. By discussing alternatives as a group, we adapted the text to make it clear and meaningful for the target audience. This taught us that fidelity does not

mean copying words exactly but preserving the author's intention while respecting the cultural and linguistic context of the readers.

The portfolio also highlighted the need for critical thinking and continuous learning. Every text posed different challenges, such as legal or technical documents, which required precise terminology and research. We became more aware of common mistakes, like false cognates or literal calques, and learned to revise carefully. Comparing our first translations with the final versions, we saw clear improvements in accuracy, style, and confidence, reinforcing the importance of reflection in the translation process.

Finally, we understood that translation is a lifelong learning process. Languages and cultures evolve constantly, so translators must continue studying, adapting, and updating their knowledge. The portfolio experience showed us three key lessons: teamwork strengthens translations, culture is central to meaningful communication, and critical thinking ensures ongoing professional growth. These insights not only summarize what we learned in this course but also prepare us to face future translation challenges with responsibility and confidence.

5. RECOMMENDATIONS

Develop and respect individual translation processes. As this course has emphasized, every translator must discover the workflow that best suits their skills and the project at hand. Different specializations, be it medical, legal, or literary—demand distinct approaches, and the cultural gap between the source and target languages further shapes these strategies. Therefore, it is essential to remember that there is no single "correct" process. While you must refine a method that works for you, it is equally important to respect the processes of your colleagues. Their approach, though different from your own, is what enables them to deliver quality work.

Translating is complex and demanding work. A common challenge you will face is encountering unfamiliar words and expressions. This is why actively building your knowledge based is essential. Dedicate time to learning not just individual words, but also phrases, collocations, and specialized terminology. The key is to remember that words carry meanings shaped by culture and context. Therefore, always research the cultural and situational usage behind the terms you encounter. Translate the meaning, not just the words. Remember that translation is the art of transferring meaning, feeling, and emotion to the target language without altering the essential idea. To achieve this, a direct, word-for-word approach is not sufficient. Instead, you must strategically apply a variety of techniques—such as transposition, modulation, adaptation, equivalence, others —based on the context. Using these techniques allows you to move beyond the literal text and reconstruct the message in a way that sounds natural, smooth, and connects deeply with the target audience.

The critical role of specialization. Translation is a big responsibility that demands deep subject-matter expertise. To ensure accuracy and reliability, you must move beyond general language skills and define your specialized fields—whether legal, medical, technical, or literary. Mastery of the relevant terminology, and conceptual frameworks within your chosen domain is essential. When you are knowledgeable and comfortable with the subject matter, you can translate with greater confidence, producing outstanding and reliable work that maintains the highest standards of professional integrity.

Tools as assistants, not replacements. Nowadays, you can find many tools from online dictionaries, glossaries to AI-powered assistants designed to enhance efficiency and consistency. However, it is crucial to remember that these are support tools, not substitutes for your expertise. They facilitate the mechanical aspects of translation but lack the critical thinking and cultural understanding that you provide as a professional. Relying on them too heavily can lead to errors in tone, context, and terminology.

6. REFERENCES

- Baker, M. (2018). *In other words: A coursebook on translation*. Routledge.
<https://www.routledge.com/In-Other-Words-A-Coursebook-on-Translation-3rd-Edition/Baker/p/book/9781138666887>
- Brisset, A., & Godbout, M. (2017). Globalization, translation, and cultural diversity. *Translation and Interpreting Studies*. <https://doi.org/10.1075/tis.12.2.04bri>
- Heinisch, B. (2021). The role of translation in citizen science to foster social innovation. *Frontiers in Sociology*, 6, 629720. <https://doi.org/10.3389/fsoc.2021.629720>
- Khattab, H. (2023, March 20). The different phases of a language translation process: What you need to know. *Writeliff*. <https://writeliff.com/blog/phases-of-language-translation-process/>
- Newmark, P. (1988). *A textbook of translation* (Vol. 66, pp. 1–312). Prentice Hall.
<https://lib.ugent.be/catalog/rug01%3A002012244>
- Nida, E. A., & Taber, C. R. (1982). *The theory and practice of translation*. Brill.
<https://search.worldcat.org/title/theory-and-practice-of-translation/oclc/9235939>
- Postan, L. (2023, September 5). The three stages of the translation process. *Everything Translation (Blend)*. <https://www.getblend.com/blog/translation-process/>
- Toury, G. (1995). *Descriptive translation studies – and beyond*. John Benjamins Publishing Company. <https://www.jbe-platform.com/content/books/9789027274595>

Venuti, L. (1995). The translator's invisibility: A history of translation. Routledge.

<https://www.taylorfrancis.com/books/mono/10.4324/9780203360064/translator-invisibility-lawrence-venuti>

Annexes:



Organigrama:

