



-.UNIVERSIDAD DE EL SALVADOR.-
AUTORIDADES

Máster: Rufino Antonio Quezada Sánchez

Rector

Máster: Miguel Ángel Pérez Ramos

Vice-rector Académico

Máster: Oscar Noé Navarrete

Vice-rector Administrativo

Lic. Douglas Vladimir Alfaro Chávez

Secretario General

Dr. René Madecadel Perla Jiménez

Fiscal General

ANTEPROYECTO DEL COMPLEJO CRISTIANO
HERMOSA PROVINCIA





-.FACULTAD MULTIDISCIPLINARIA ORIENTAL.-

AUTORIDADES

Ing. David Arnoldo Chávez Saravia

Decano

Dra. Ana Judith Guatemala de Castro

Vice-decano

Ing. Jorge Alberto Rugamas Ramírez

Secretario





-.DEPARTAMENTO DE INGENIERIA Y ARQUITECTURA.-

AUTORIDADES

Ing. Milagro de María Romero Bardales

Coordinadora de Procesos de Tesis

Arq. Cid Milagro Benítez de Castro

Docente Director

ANTEPROYECTO DEL COMPLEJO CRISTIANO
HERMOSA PROVINCIA





AAGRADECIMIENTOS

ANTEPROYECTO DEL COMPLEJO CRISTIANO
HERMOSA PROVINCIA





AGRADECIMIENTOS:

A DIOS: todopoderoso por ser el Ser Supremo que nos ha guiado en nuestro camino con bien, dedicación y paciencia.

A NUESTRA ASESORA DE TESIS: Arq. CID MILAGRO BENÍTEZ DE CASTRO por los sabios consejos, recomendaciones, apoyo, paciencia, que nos brindo en nuestro Trabajo de Graduación, por ser la mentora perfecta para nosotras, por ser la voz de la experiencia, y por dedicarnos todo el tiempo que fuera necesario para ayudarnos.

A NUESTROS DOCENTES: Por darnos las herramientas necesarias para aplicarlas en nuestra nueva vida como profesionales pero sobre todo por los sabios consejos personales que nos dieron con tanto cariño.

A NUESTROS COMPAÑEROS: Por compartir con nosotras tantos años de aprendizaje, tantas alegrías, logros, tristezas, pero principalmente el compañerismo que nos brindaron.

Muchas Gracias.

KARINA YASMIN BENAVIDES RODRÍGUEZ

CLAUDIA MARINA FUENTES ORTÍZ

KAREN ABIGAIL MARTÍNEZ MEJÍA

ANTEPROYECTO DEL COMPLEJO CRISTIANO
HERMOSA PROVINCIA





AGRADECIMIENTOS:

A DIOS: Todopoderoso por darme la vida, por ponerme los obstáculos en mi camino y ayudarme a superarlos con Su mano Poderosa, protegiéndome, dándome sus bendiciones SIEMPRE, y nunca dejarme vencer por las adversidades.

A MI MADRE: ISABEL DE JESÚS RODRÍGUEZ GONZÁLEZ, por ser mi amiga, mi consuelo, mi ayuda, mi columna de apoyo, mi modelo a seguir, la mano sólida que siempre me brindo seguridad y fortaleza para seguir y alcanzar mis metas, demostrándome que todo se puede lograr con perseverancia y determinación.

A MIS HERMANOS: JIMMY GEOVANNY BENAVIDES RODRÍGUEZ y MILTON OSWALDO BENAVIDES RODRÍGUEZ, por ser los mejores hermanos que Dios me pudo dar, brindándome siempre su apoyo incondicional y cuidando de mi en todo momento. Por estar ahí en mis días estresantes sintiendo con ellos a mi lado la carga menos pesada, gracias porque han sido para mi, mis hermanos, mis amigos e incluso mis padres.

A MI TIA: REYNA MILAGRO MELENDEZ BENAVIDES, la mujer excepcional que siempre me enseñó a ver el lado positivo de la vida y ver la vida siempre con una sonrisa.

A MIS MEJORES AMIGAS: A quienes Dios me puso en mi camino para ser mis “HERMANAS” DIANA LOVOS, GLENDA CALDERON, LORENA BONILLA, KAREN MARTINEZ, BLANCA SANCHEZ por estar conmigo, por brindarme su ayuda aun sin pedírselo, por estar ahí en los momentos tristes, por todas las risas que hemos compartido juntas (que han sido muchas), la lealtad que siempre nos hemos otorgado por ser Mis queridas amigas de manera incondicional y que sin ellas no hubiese logrado sentirme realizada como ser humano, gracias por ser tan especiales de manera diferente.

A MIS COMPAÑERAS: CLAUDIA FUENTES y KAREN MARTINEZ Por hacer de este Trabajo de Graduación una experiencia mas agradable, ya que fuimos mas Amigas que compañeras, por su árduo empeño, por sus ideas, por sus bromas para aliviar la tensión.

A todos mis familiares, compañeros/as y amigo/as con quienes he compartido a lo largo de mi Carrera

Muchas Gracias.

KARINA YASMIN BENAVIDES RODRÍGUEZ.





DEDICO ESTE TRIUNFO Y MIS MÁS SINCEROS AGRADECIMIENTOS A:

DIOS PADRE CELESTIAL Y LA SANTISMA VIRGEN MARIA: Por guiarme e iluminarme en los momentos de flaqueza y debilidad con respecto a mi futuro como profesional.

MIS PADRES: Manuel Antonio Fuentes Argueta y Marina de Jesús Ortiz de Fuentes, por el esfuerzo de darme la oportunidad de tener una carrera profesional, por animarme, por apoyarme para que siempre saliera adelante con mis proyectos de vida.

MIS HERMANAS: Diana Evelyn Fuentes Ortiz y Flor Cristina Fuentes Ortiz, por su ayuda y colaboración en los momentos mas difíciles e inesperados.

MIS ABUELOS MATERNOS: Felicita Ortiz y Laureano Parada (Q.D.D.G), porque desde el cielo siempre me iluminaron y me enviaron todas sus bendiciones que me ayudaron a tomar decisiones importantes para mi futuro.

MI ABUELA PATERNA: María Fidelia Argueta, por animarme a continuar siempre por el buen camino de los estudios universitarios.

MIS TIOS Y TIAS: quienes siempre estuvieron pendientes de mí cuando estaba en la universidad y animándome para que no me rindiera, en especial a mi tío Mauricio Fuentes, por su preocupación y colaboración.

MIS COMPAÑERAS DE TESIS: Karina Yasmin Benavides Rodríguez y Karen Abigail Martínez Mejía, por estar siempre pendientes y dispuestas para que nuestro trabajo de graduación se hiciera siempre de la mejor manera y por la paciencia que este requiere para su feliz termino.

MIS COMPAÑEROS Y AMIGOS: por apoyarme siempre y darme ánimo.

Y a todos los que me ayudaron y apoyaron mil gracias, que reciban muchas bendiciones de Dios y la Santísima Virgen María

“ABRE TUS ALAS Y EMPIEZA A VOLAR SIN MIEDO”

CLAUDIA MARINA FUENTES ORTIZ.





AGRADECIMIENTOS:

A DIOS: por darme la vida, por estar a mi lado y guiarme en todo momento, por concederme culminar esta etapa de mi vida, donde además de aprender, también me dio la oportunidad de conocer maravillosas personas.

A MIS PADRES: Edgar Reinaldo Martínez Mejía y Ana Lilian Mejía de Martínez por su amor, sus consejos y apoyo incondicional, por impulsarme a luchar por mi carrera y mis metas.

A MIS HERMANOS: Cesia Martínez, Betsabe Martínez, Oved Martínez, Dana Martínez, por apoyarme y comprenderme siempre.

A MI FAMILIA: a todos mis parientes que siempre mostraron su confianza y aprecio.

A MIS COMPAÑERAS: Karina y Claudia, por permitirme acompañarles en esta fase clave de nuestra carrera y que a pesar de todo y con la ayuda de Dios logramos finalizar el difícil reto, agradezco también a su familia por abrirme las puertas de su casa, y darme un lugar dentro de su hogar.

A LA ARQ. CID MILAGRO DE CASTRO: por sus sabios consejos y su apoyo, tanto a nivel académico y personal, como asesora.

AL MINISTERIO DE PATRIMONIO Y CONSTRUCCION DE LA IGLESIA DE LA LUZ DEL MUNDO Y AL D.E MIGUEL DUARTE: por permitirnos desarrollarles una propuesta acorde a sus necesidades, y brindarnos las facilidades necesarias para la ejecución de la investigación.

A MIS AMIGOS (AS): les agradezco , por que tuve la oportunidad de conocerles y compartir cada uno de los momentos que nos llevo a culminar nuestra carrera, que nos es mas que un pequeño paso de los muchos que tendremos que dar a lo largo de nuestra vida.

A TODOS LOS ARQUITECTOS E INGENIEROS DE LA ESCUELA DE ARQUITECTURA Y DOCENTES DE LA UNIVERSIDAD: por sus enseñanzas y consejos durante el curso de la carrera.

A todos ellos; infinitos agradecimientos.

KAREN ABIGAIL MARTINEZ MEJIA.





**UNIVERSIDAD DE EL SALVADOR
FACULTAD MULTIDISCIPLINARIA ORIENTAL
DEPARTAMENTO DE INGENIERÍA Y ARQUITECTURA**

Tema:

“ANTEPROYECTO DEL COMPLEJO CRISTIANO HERMOSA PROVINCIA”

Presentado por:

Karina Yasmin Benavides Rodríguez BR 01009

Claudia Marina Fuentes Ortiz AO 00010

Karen Abigail Martínez Mejía MM 01040

Docente Director:

Arq. Cid Milagro Benítez de Castro

Para optar al título de:

ARQUITECTO

CIUDAD UNIVERSITARIA, MAYO DE 2009.



ANTEPROYECTO DEL COMPLEJO CRISTIANO
HERMOSA PROVINCIA



INDICE

ANTEPROYECTO DEL COMPLEJO CRISTIANO
HERMOSA PROVINCIA





ÍNDICE.

INTRODUCCIÓN	8
<u>FASE I CONCEPTUALIZACIÓN DEL PROBLEMA.</u>	9
1.1 ANTECEDENTES DEL PROBLEMA.	10
1.2 PLANTEAMIENTO DEL PROBLEMA.	11
1.3 JUSTIFICACIÓN DEL PROBLEMA.	15
1.4 OBJETIVOS.	17
1.5 ALCANCES.	18
1.6 LIMITES.	20
1.7 TIPO DE INVESTIGACIÓN.	21
1.8 DESCRIPCIÓN DE LA PROPUESTA.	22
1.9 METODOLOGÍA.	23
1.10 CONCEPTUALIZACIÓN.	25
1.11 ESQUEMA METODOLÓGICO.	30





FASE II MARCO REFERENCIAL.

32

2.1 MARCO DE REFERENCIA HISTÓRICO.

33

2.1.1 FUNDACION DE LA IGLESIA CRISTIANA.

34

2.1.2 HISTORIA DE LA IGLESIA DE LA LUZ DEL MUNDO.

35

2.1.3 ASPECTOS JURÍDICOS.

38

2.1.4 ASPECTOS FINANCIEROS.

38

2.1.5 ASPECTOS ADMINISTRATIVOS.

39

2.2 MARCO DE REFERENCIA TEÓRICO.

44

2.2.1 EL SALVADOR.

45

2.2.2 SAN MIGUEL.

49

2.2.3 COLONIA HERMOSA PROVINCIA.

57

2.3 MARCO DE REFERENCIA CONCEPTUAL.

60

2.3.1 CONTRIBUCION DE LA IGLESIA EN LA SOCIEDAD.

61

2.3.2 CONTRIBUCIÓN CON LA EDUCACIÓN.

63

2.3.3 CONTRIBUCIÓN EN EL ÁREA DE SALUD.

65

2.3.4 CONTRIBUCIÓN CÍVICA.

67

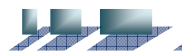



2.3.5 CONTRIBUCIÓN CULTURAL.	68
2.3.6 CONTRIBUCIÓN A LA ARQUITECTURA DE LA CIUDAD.	69
2.3.7 CONTRIBUCIÓN A LA SOCIEDAD.	74
2.3.8 CONTRIBUCIÓN RELIGIOSA.	77
2.4 MARCO DE REFERENCIA LEGAL.	79
2.4.1 OFICINA DE PLANIFICACIÓN DEL ÁREA METROPOLITANA DE SAN SALVADOR OPAMSS.	81
2.4.2 LEY DE URBANISMO Y CONSTRUCCIÓN.	83
2.4.3 NORMAS TÉCNICAS PARA PROYECTOS DE ARQUITECTURA Y EQUIPAMIENTOS DE ESTABLECIMIENTOS DE SALUDO DEL PRIMER NIVEL DE ATENCIÓN. MINISTERIO DE SALUD.	86
2.4.4 NORMATIVA PARA LAS INFRAESTRUCTURAS DE LAS INSTITUCIONES DE EDUCACIÓN	90
2.4.5 LEY DE LA ADMINISTRACIÓN NACIONAL DE ACUEDUCTOS Y ALCANTARILLADO.	93
2.4.6 REGLAMENTO DE LA LEY DEL MEDIO AMBIENTE.	95

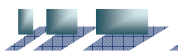



FASE III DIAGNOSTICO.

	97
3.1 ASPECTO SOCIAL.	100
3.2 ASPECTO CULTURAL.	106
3.3 ASPECTO INSTITUCIONAL.	115
3.4 ASPECTO FÍSICO.	122
3.5 ASPECTO ECONÓMICO.	128
3.6 ASPECTO ARQUITECTÓNICO.	131
3.7 ASPECTO AMBIENTAL.	139
3.8 ANÁLISIS DE SITIO DEL TERRENO.	142
3.8.1 USOS DE SUELO.	144
3.8.2 MOBILIARIO URBANO.	151
3.8.3 SERVICIOS PÚBLICOS.	153
3.8.4 SISTEMA VIAL Y TRANSPORTE.	161
3.8.5 RIESGOS AMBIENTALES.	166
3.8.6 RIESGOS SOCIALES.	169
3.9 GENERALIDADES DEL ANÁLISIS DE SITIO.	171

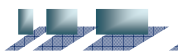



FASE IV PROGRAMACIÓN-PRONOSTICO.

176

INTRODUCCIÓN.

177

PROYECCIÓN DE LA POBLACIÓN.

179

ZONIFICACIÓN.

184

CRITERIOS DE DISEÑO.

190

REQUERIMIENTOS BÁSICOS.

207

CONCLUSIONES.

217

FASE V PROPUESTA DE DISEÑO- PROPUESTA ARQUITECTA.

220

PROGRAMAS ARQUITECTÓNICOS.

221

CUADRO DE NECESIDADES.

234

ESTIMACIÓN DE COSTOS.

237

PLANOS.

239

ANEXOS





INTRODUCCIÓN.

En el Departamento de San Miguel, con el pasar del tiempo se han desarrollado de manera progresiva asentamientos humanos, esto ha generado en diversas entidades la preocupación por elevar el nivel de vida de las personas buscando soluciones a la necesidad de crear espacios públicos que beneficien a la comunidad promoviendo de manera especial el desarrollo y bienestar humano a través de obras sociales, espirituales, educativas, recreativas y la atención a la salud de las personas.

Actualmente diversas entidades reconocen en La Iglesia La luz Del Mundo un importante aliado en la promoción de principios éticos y valores universales que son fundamentales de la convivencia humana que definen y sustentan la identidad de las personas formando así una sociedad mas justa tolerante.

La Iglesia La Luz Del Mundo es una entidad que cuenta con una enorme capacidad de organización, una eficacia que solo se explica si hay un compromiso muy grande e intenso de todos los que participan dentro de ella. Aporta en el corazón de cada uno de sus fieles, una esperanza genuina y auténtica, esta esperanza dota de sentido a las personas, les hace ser buenos cristianos pero junto con ellos buenos ciudadanos.

Fomenta la libertad de conciencia, se preocupan por el progreso del país, están interesados en el bienestar de sus miembros y toda la sociedad.

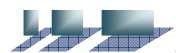



F A S E 1

CONCEPTUALIZACION DEL PROBLEMA

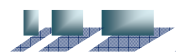



1.1 ANTECEDENTES DEL PROBLEMA.

Una de las preocupaciones que ha ocupado siempre a la iglesia La Luz Del Mundo es brindar el bienestar espiritual y material a la feligresía y a la comunidad en general que les rodea, preocupándose por el progreso del país realizando así una obra social comunitaria completa en desarrollo y bienestar de los seres humanos. Es así como en todos los países donde hay una iglesia La Luz Del Mundo propios y extraños se benefician de diversos proyectos sociales como: centros de rehabilitación, centros que brinden atención educativa para niños de escasos recursos, espacios para atención medica, centros culturales, áreas recreativas etc.

En El Salvador anteriormente la iglesia llevaba a cabo sus eventos en una concentración a nivel centroamericano, en una instalación llamada Eco-santuario ubicada en San Martín, San Salvador, sin embargo a medida los miembros de la Iglesia fueron en aumento, se desconcentraron decidiendo hacer las actividades a nivel nacional, no obstante por la misma causa se tuvo la iniciativa de crear sedes regionales ubicadas en las tres zonas en las que se divide el país (Zona Occidental, Zona Central y Zona Oriental) en esta última se adquirió un terreno de 3 Mz. en el año de 1999 en donde se llevarían a cabo las reuniones masivas, sin embargo con el tiempo se han visto en la necesidad de proyectar instalaciones que le proporcionen la ergonomía necesaria a quienes asistan a dichos eventos. El área donde se encuentra la sede no posee los espacios necesarios que brinden servicios de atención médica,





educativa y social a la comunidad del Cantón Montegrande lugar donde se encuentra ubicado el terreno destinado para la elaboración del anteproyecto.

1.2 PLANTEAMIENTO DEL PROBLEMA.

La Sede Oriental de la iglesia La Luz Del Mundo cuenta legalmente con un terreno de 3 Mz. sin embargo no cuenta con la infraestructura adecuada para realizar las actividades que se llevan a cabo en el evento, Los Ministros* de la Iglesia se han enfatizado en la búsqueda de soluciones que mejoren la calidad de la cobertura y la funcionalidad de cada uno de los eventos que se realizan en la sede de la zona oriental a través de infraestructuras adecuadas ; además de proporcionar a la comunidad donde se encuentra establecida la sede, el bienestar y desarrollo sin importar el credo que profese, a través de proyectos sociales que satisfagan la necesidad de diversos servicios de atención que se han encontrado actualmente en la comunidad del Cantón Montegrande, mejorando así la calidad de vida de sus habitantes.

* Es el órgano administrativo más importante en la organización de la Iglesia; requiere de una persona para ocupar el cargo, misma que es designada por el Presidente y Director Internacional de la Iglesia. Los Ministerios pueden tener alcance nacional e internacional.





Para esto se ha priorizado la elaboración del diseño de un complejo social y religioso que contenga instalaciones adecuadas destinadas a cada una de las actividades que se desarrollan dentro y fuera de la iglesia, destinada para la feligresía y demás población sin importar que no sean de la Iglesia.

CROQUIS DE UBICACIÓN

CENTRO COMERCIAL PLAZA GOLDTREE

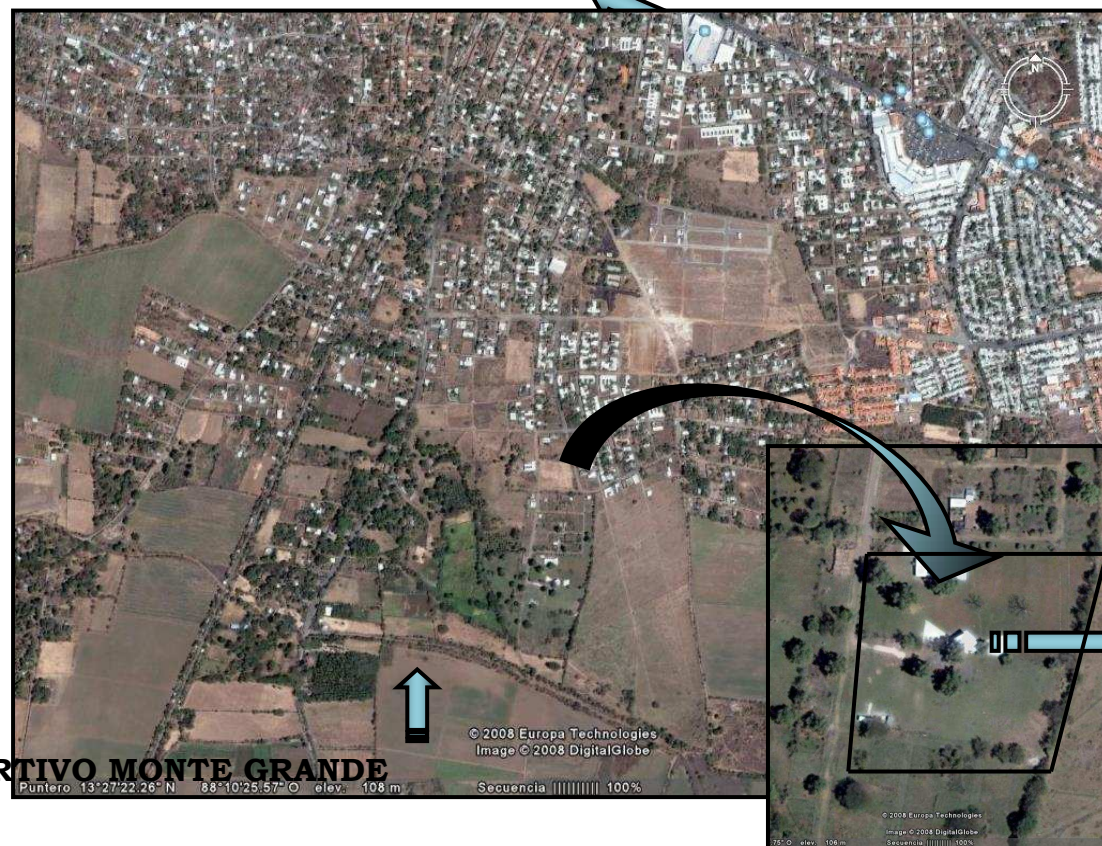

CENTRO
COMERCIAL
METROCENTRO
RO SAN

TERRENO
DISPONIBLE
PARA EL

POLIDEPORTIVO MONTE GRANDE

Puntero 13°27'22.26" N 88°10'25.57" O elev: 108 m. Secuencia 100%

ANTEPROYECTO DEL COMPLEJO CRISTIANO
HERMOSA PROVINCIA





En las siguientes imágenes se observa la topografía del terreno; destinado para el anteproyecto a desarrollar y la vegetación existente.

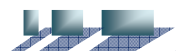

En la imagen número 1 Se muestra la parte Este del terreno, la imagen número 2, muestra la parte sur del mismo, mientras que en la imagen 3 está orientada a la parte Norte demostrando la topografía del lugar, Presentando en la fotografía 4 la zona Poniente del terreno de estudio.

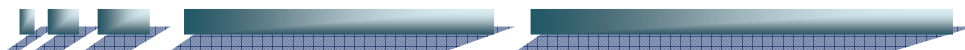



1.3 JUSTIFICACIÓN DEL PROBLEMA.

El estudio va enfocado a la colaboración del desarrollo social, educativo y religioso, de La Iglesia la Luz del Mundo ya que en ésta zona no existe la infraestructura idónea para realizar las diversas actividades que actualmente se desarrollan y las que se proyectarán con la construcción de éste complejo con el que se beneficiaran las personas que se congregan en la misma, y las de la periferia del complejo. De igual forma se alcanzará con el anteproyecto del diseño del Complejo el beneficio de los feligreses de toda la zona oriental y delegaciones extranjeras.

Los espacios a diseñar tendrán el objetivo de satisfacer necesidades que se están dando en la sede de la Zona Oriental para realizar con éxito sus celebraciones religiosas así como también las necesidades de tipo: educativa, asistencia médica, espacios abiertos para actividades diversas que esta presentando la comunidad donde se encuentra la sede. Fomentar además la creación de espacios `para: la asistencia a personas de la tercera edad y guardería para niños.

La entidad religiosa esta organizada en Ministerios, que son órganos administrativos en una área especifica, están encargados de desarrollar diferentes actividades administrativas así como organizar actividades propias de su área de atención , proyectos referentes a la iglesia, su patrimonio, relaciones gubernamentales, y distintas actividades de la iglesia en el país y el mundo..

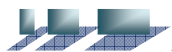



En el aspecto educativo la iglesia cuenta con un Ministerio encargado de gestionar la colaboración de instituciones relacionadas con la Educación (EDUCO, MINED)

De igual modo la iglesia gestionara la construcción de los espacios que contempla el Complejo Cristiano-Social Hermosa Provincia a través de entidades altruistas que forman parte de la feligresía de la iglesia, de igual manera se hace énfasis al mencionar que el mayor apoyo será a través de la aportación económica voluntaria de los miembros de la iglesia.

El Anteproyecto beneficiará no únicamente a los feligreses, también a los residentes de la zona proporcionándoles espacios que suplan las necesidad de servicios de atención que se esta dando en la zona.

Además de beneficiar a la feligresía de la iglesia y la comunidad en general, cuando las circunstancias lo ameriten algunos de los espacios que contempla el Complejo podrán ser ocupados en casos de emergencia nacional para albergar y brindar atención a la población damnificada que en algún momento resultara afectada.

Para que lo descrito anteriormente se realice y poder llevar a cabo el Anteproyecto del Complejo Cristiano-Social Hermosa Provincia se necesita de personas con conocimientos arquitectónicos y la capacidad necesaria para el diseño de sus instalaciones.

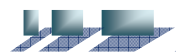



1.4 OBJETIVOS.

OBJETIVO GENERAL:

Elaborar el Anteproyecto del Diseño Arquitectónico de las instalaciones religiosas, social, recreativa, educativa y de salud que contribuyan para el desarrollo de la sede oriental de la Iglesia La Luz del Mundo, ubicada en el Costado Sur, Lotificación Miralvalle, Cantón Montegrande, San Miguel.

OBJETIVOS ESPECÍFICOS:

realizar un levantamiento topográfico que facilitará la ubicación del equipamiento en relación a escorrentías naturales y la ubicación de los diferentes elementos arquitectónicos.

Proyección de los espacios solicitados, con propuestas arquitectónicas que se acoplen a las necesidades de la comunidad religiosa de La Luz del Mundo, que también servirán para ser utilizados en caso de emergencias nacionales y desastres naturales.

Lograr una integración armónica entre cada uno de los espacios con el ambiente natural alcanzando una imagen urbano-arquitectónica con el entorno.

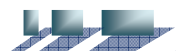



1.5 ALCANCES.

☛ **Corto Plazo:** Beneficiar a la comunidad con un documento informativo de la propuesta de diseño a presentar.

☛ Se desarrollará el diseño arquitectónico de cada uno de los espacios que comprenden el Anteproyecto propuesto para el Complejo Cristiano Hermosa Provincia enfocándose únicamente al área de diseño.

☛ **Mediano Plazo:** con la propuesta respectiva el Ministerio de Construcción y Patrimonio de la iglesia gestionara los fondos económicos para el Anteproyecto a través de la aportación económica voluntaria de los miembros de la iglesia y la contribución de entidades altruistas integradas por miembros de la iglesia.

☛ **Largo Plazo:** el anteproyecto a desarrollar contara con espacios para la atención médica, educativa, social, recreativa y espacios adecuados para actividades religiosas propias de la iglesia. Por medio del diseño del anteproyecto arquitectónico a presentar se beneficiará a la entidad interesada proporcionando una herramienta que consiste en un juego de planos arquitectónicos con la información requerida para realizar la construcción solicitada.

☛ Se beneficiará la población religiosa de la Iglesia La Luz del Mundo.





☞ De la misma forma se beneficiarán los habitantes de la periferia del terreno destinado al diseño de la infraestructura del Cantón Montegrande, sin tomar en cuenta que éstos formen o no parte de la feligresía de la Iglesia La Luz del Mundo.

☞ El Diseño del Anteproyecto constara únicamente con información arquitectónica:

✓ Planos arquitectónicos que constarán de lo siguiente:

- ☞ Planos Topográficos (Planimetría y Altimetría)
- ☞ Plantas arquitectónicas.
- ☞ Planta de distribución de columnas.
- ☞ Elevaciones de cada uno de los edificios proyectados.
- ☞ Sección Longitudinal y Transversal de cada infraestructura propuesta.
- ☞ Planta Estructural de Techo (a nivel de propuesta).
- ☞ Planta de Conjunto.
- ☞ Planta de instalación eléctricas (a nivel de propuesta).
- ☞ Planta de instalación hidráulicas (a nivel de propuesta).
- ☞ Presentaciones arquitectónicas en 3D de Interiores y Exteriores.
- ☞ Estimación Presupuestaria del Anteproyecto.

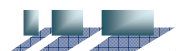



1.6 LIMITES.

GEOGRÁFICOS:

El estudio abarca en su totalidad un área de 3 manzanas ubicadas en el Costado sur, Lotificación Miralvalle, Cantón Montegrande, San Miguel.

SOCIAL:

El ante proyecto a realizar será enfocado a nivel social, religioso, educativo, recreativo y de salud, (que conformara el Complejo Cristiano) beneficiando a feligreses de la Iglesia La Luz del Mundo y a la comunidad social en general, contando con los lineamientos necesarios que contribuyan a su desarrollo.

TEMPORAL ACADÉMICO:

Para la realización de la investigación y elaboración del documento el tiempo estimado es de 10 meses.

La entidad religiosa cuenta con un Ministerio de Construcción y Patrimonio, serán ellos los que especificarán la extensión del anteproyecto.

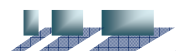



1.7 TIPO DE INVESTIGACIÓN.

NIVEL INFORMATIVO.

En este nivel se recopila la información necesaria para la elaboración del documento. Lográndolo por medio de entrevistas con las entidades correspondientes.

NIVEL EXPLORATIVO.

Se realizaron visitas de campo al espacio fisiográfico de la comunidad concretamente al lugar para conocer las condiciones del terreno.

NIVEL DESCRIPTIVO.

Se efectuaron estudios respectivos de todos los reglamentos, normativas y leyes tanto municipales como nacionales que regirán los diseños (Complejo Cristiano).

NIVEL EXPLICATIVO.

El objetivo de la explicación es identificar las principales actividades que desarrolla la población, para establecer el programa arquitectónico.

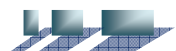



1.8 DESCRIPCIÓN DE LA PROPUESTA.

El estudio consistirá, en hacer un reconocimiento al lugar para evaluar las condiciones del terreno y la zona donde se encuentra ubicado, posteriormente se realizará un levantamiento topográfico del terreno destinado para proyectar el diseño del anteproyecto del complejo cristiano-social logrando de esta manera determinar donde se encuentran las pendientes leves o profundas que posee el terreno a través de las curvas de nivel, este levantamiento contribuirá a ubicar la vegetación existente del terreno. Para luego proceder a análisis de sitio del mismo evaluando que factores influirán en el diseño del anteproyecto, para lograr de esta manera una zonificación óptima que esté acorde a las necesidades que se dan en los eventos de la feligresía; así como también el menester de atención médica y educativa que se presentan en la comunidad en general.

Mediante lo anterior se desarrollarán las diferentes Etapas de Diseño, siendo una de las principales la determinación del cuadro de necesidades. Se establecerán las macro áreas con las que contará el Complejo y los espacios que conforman dichas macro zonas.

Se desarrollará el diseño arquitectónico de cada uno de los espacios que comprenden el Anteproyecto propuesto para el Complejo Cristiano Hermosa Provincia enfocándose únicamente al área de diseño.

El estilo arquitectónico del anteproyecto del complejo cristiano Hermosa Provincia se integrará con el medio ambiente y el medio físico en el que se ubicará.





1.9 METODOLOGÍA.

La metodología Es el procedimiento riguroso, formulado de una manera lógica, que el investigador debe seguir en la adquisición del conocimiento. “El método lo constituye el conjunto de procesos que el hombre debe emprender en la investigación y demostración de la verdad”.

En el presente trabajo se utilizaran dos tipos de metodologías:

Método Deductivo:

Este consiste en ir de lo general a lo particular; se inicia con la observación de fenómenos generales con el propósito de señalar las verdades particulares. El proceso deductivo no es suficiente por sí mismo para explicar el conocimiento. Es útil principalmente para la lógica y las matemáticas, donde los conocimientos de las ciencias pueden aceptarse como verdaderos por definición.

Método de Análisis y Síntesis:

Análisis y síntesis son procesos que permiten al investigador conocer la realidad. El análisis maneja juicios, es un proceso de conocimiento que se inicia por la identificación de cada una de las partes que caracterizan una realidad, podrá establecer la relación causa-efecto entre los elementos que componen el objeto de investigación. La síntesis considera los objetos como un todo, la interrelación de los elementos que identifican el objeto. El método que emplea el análisis y la síntesis consiste en separar el

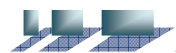



objeto de estudio en dos partes y, una vez comprendida su esencia, construir un todo. Análisis y síntesis son dos procesos que se complementan en uno

De manera general, la metodología a utilizar consta de seis fases expuestas a continuación:

- ✓ **CONCEPTUALIZACION**
- ✓ **DIAGNÓSTICO**
- ✓ **PRONÓSTICO**
- ✓ **INVESTIGACION**
- ✓ **PROPUESTA**

Las fases serán desarrolladas de manera secuencial de modo que la fase anterior esta consolidada. En todas las fases se realizara la retroalimentación para corregir el proceso.

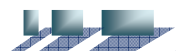



1.10 CONCEPTUALIZACIÓN.

PLANTEAMIENTO DEL PROBLEMA:

Será la información generalizada acerca del problema que nos ocupa, es decir, la problemática que se dan en los eventos masivos de la Iglesia La Luz del Mundo en la zona oriental; además de suplir la necesidad que presentan en el área social, salud, educativa etc. la comunidad de Montegrande y sus alrededores.

JUSTIFICACIÓN DEL PROBLEMA:

Será donde se determina la importancia de la investigación, por medio de argumentos convincentes, lo cual ayudara a aportar mayores conocimientos teóricos en ciertas áreas sociales.

OBJETIVOS:

Se plantean de manera general y especifica describiendo las inquietudes que soportan la formulación del problema.

LIMITES:

Se entenderá como limites aquellos aspectos que nos demarcan de manera total o parcial, el desarrollo del proceso de investigación los cuales estarán enfocados en los siguientes campos: geográficos del proyecto, temporal, social, institucional, económico y recursos.

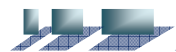



ALCANCES:

Estos expresan la magnitud del perfil del proyecto, es decir, hasta donde se pretende llegar con el trabajo.

METODOLOGÍA:

Es el proceso de manera ordenada de las diferentes fases con las cuales se pretende dar resultados y soluciones a la problemática planteada, en donde será representado en forma grafica el proceso a seguir.

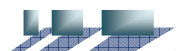



DIAGNÓSTICO

Tiene como propósito describir, analizar y evaluar el sistema tanto en su situación actual como en el desarrollo del municipio, así como también de la recopilación de toda aquella información para conocer la situación físico-espacial urbana del lugar (necesidades actuales), la etapa de diagnóstico estará comprendida en dos fases las cuales son:

INVESTIGACIÓN

Es la recopilación de toda aquella información en la cual servirá de parámetro para poder llevar a cabo el plan de desarrollo urbano, el cual se basará en los siguientes aspectos:

- ☞ Aspecto Cultural
- ☞ Aspecto Institucional
- ☞ Aspecto Físico
- ☞ Aspecto Económico
- ☞ Aspecto Arquitectónico
- ☞ Aspecto Ambiental

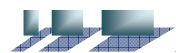



ANÁLISIS DE SITIO

Es una clasificación de datos expuestos en la fase de investigación.

PRONÓSTICO

Es conocer que es lo que puede suceder en el lugar desde el presente hasta el futuro, dependiendo de la tendencia o desarrollo del lugar a lo largo del tiempo, además en esta fase se establecerán proyecciones en todos los aspectos analizados y se obtendrán los datos que se ocuparan para la elaboración de la propuesta del plan basándose en las siguientes fases:

- ☛ Determinación del Tiempo en el Espacio
- ☛ Hacer Proyecciones
- ☛ Formulación de Hipótesis.

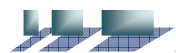



PROPUESTA

En esta fase facilitarán propuestas de solución a las necesidades planteadas tanto, en el diagnóstico como en el pronóstico, concretizándolas con proyectos, tomando en cuenta las siguientes fases:

- ☞ Proyecto definido
- ☞ Diseño preliminar
- ☞ Presentación de planos
- ☞ Diseño detallado.

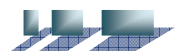

1.11 ESQUEMA METODOLÓGICO.

ESQUEMA METODOLÓGICO

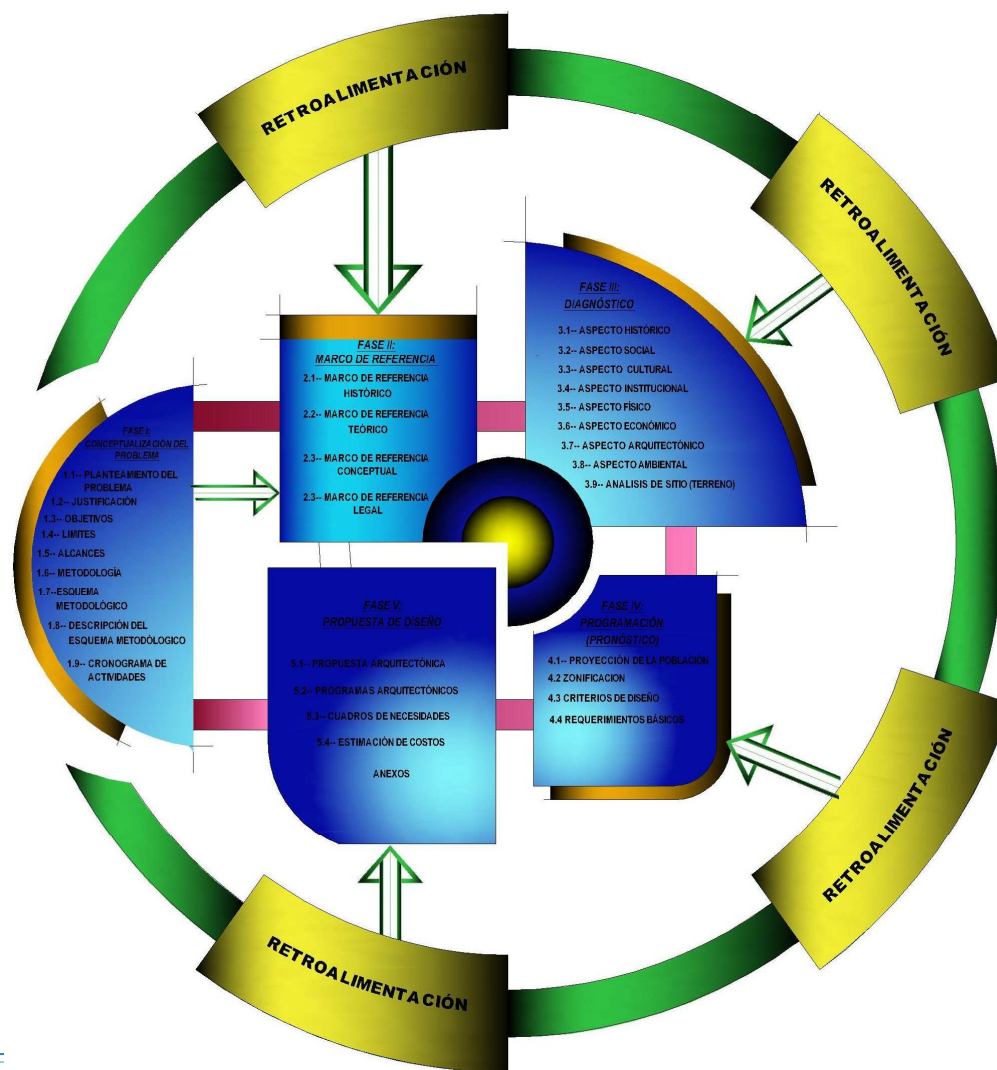

ANTEPROYECTO DEL COMPLEJO CRISTIANO
HERMOSA PROVINCIA





CONCLUSIONES

- 1- La demanda de infraestructura religiosa. Es el resultado de las necesidades que presenta la sede de la zona oriental ya que no posee espacios adecuados que mejoren la calidad y la funcionalidad de sus eventos, desarrollando actualmente sus reuniones en instalaciones provisionales. Promover una labor comunitaria en la zona donde se encuentra situada la sede oriental con la creación de espacios que proporcionen el desarrollo y bienestar humano, a través de obras sociales (asilo, guardería, área recreativa) es uno de los propósitos de la entidad religiosa.
- 2- La comunidad del Cantón Montegrande no posee espacios que les brinden la atención necesaria, esto les obliga a desplazarse hacia otras zonas en busca de diversos servicios sean estos educativos, de atención medica etc.

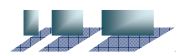



F A S E 2

M A R C O R E F E R E N C I A L





2.1

MARCO DE REFERENCIAL HISTÓRICO

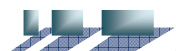



2.1.1 FUNDACIÓN DE LA IGLESIA CRISTIANA.

Hace más de dos mil años, Jesucristo, el Hijo de Dios, apareció en la tierra para cumplir el propósito establecido por Dios, su Padre. Este propósito fue concebido y planificado desde antes de la fundación de este mundo: Dios había determinado que Jesucristo diera a conocer el mensaje de salvación, sentando las bases del cristianismo. La religión cristiana establecida por Jesucristo hacía énfasis en el amor al prójimo y al enemigo; en el perdón a las ofensas y la reconciliación con el amigo; en evitar hacer justicia por su propia mano, esperando la justicia que viene de Dios; en dedicar el tiempo a orar; en tener fe y esperanza, amor y gratitud, capacidad para perdonar y para amar; invitaba a los primeros creyentes a compartir todo lo que tenían con sus semejantes y, a amar a Dios y a Jesucristo sobre todas las cosas.



Al ofrecer una oportunidad de vida, porque creaba las expectativas y realidades de una nueva forma de concebirla y practicarla.

El cristianismo comenzó a expandirse por el Asia antigua; desde Galilea hasta Judea, pasando indudablemente por Samaria, alcanzando regiones como el Ponto, Galicia, Macedonia y Grecia.





Pero al no haber la AUTORIDAD APOSTÓLICA en la persona del último de los Apóstoles que existieron en el primer siglo de esta era, los cristianos comenzaron a corromper las normas establecidas por Jesucristo. La Iglesia fundada por el Maestro de Nazaret dejaría de tener presencia sobre el haz de la Tierra, hasta cumplirse el tiempo determinado por Dios. ◊

2.1.2 HISTORIA DE LA IGLESIA LA LUZ DEL MUNDO.



En la imagen se observan los primeros hermanos de la Iglesia de la luz del

La Iglesia de Jesucristo es única e indivisible; es eterna porque coexiste en el plan de Dios. Pero sobre el haz de la tierra, efectivamente, no hubo hombres que, conjuntamente, integraran un pueblo cuya identidad y sentido a sus vidas fueran los mandamientos del cristianismo. Este hecho el no haber un pueblo elegido por Dios- duró, sin embargo, hasta el año de 1926.

Para este año, el tiempo establecido por Dios para restablecer los principios ordenados por Jesucristo hacía años, había llegado. Y como en otras ocasiones, fueron necesarias las dos variables determinantes y determinadas por Dios para poder llevar a cabo sus propósitos; por un lado, la variable del tiempo y, por otro, la existencia del

◊ Fuente: internet (www.lldm.org)





hombre elegido por Dios para cumplimentar sus planes. ◇

La presencia, en 1926, del elegido y llamado por Dios para administrar los bienes espirituales y recibir los misterios de Dios, garantizaba la conformación de un grupo de creyentes cuyas características principales, serían las mismas establecidas por Jesucristo hacía más de 1900 años.

Así, la Iglesia tendría como fundamento y fundador al mismo Maestro de Nazaret Jesucristo.

Un martes 6 de abril de 1926, en la ciudad de Monterrey, México, el año, mes y día establecido por Dios para dar inicio a la Restauración de la Primitiva Iglesia de Jesucristo, con el llamado de Dios al Apóstol de Jesucristo, Aarón Joaquín González. Su administración, terminó el 9 de junio de 1964. A partir de ese momento, la dirección de la Iglesia queda en manos del Apóstol de Jesucristo, SAMUEL JOAQUÍN FLORES hasta nuestros días. ◇

◇ Fuente: internet (www.lldm.org)

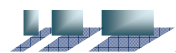



La desigualdad social e intolerancia de que eran objeto las minorías religiosas, ha sido el móvil que inspiró cada uno de los proyectos de la entidad religiosa, al observar que la comunidad la constituían mayoría de personas pobres y víctimas de la ignorancia, vicios y fanatismo; empezó su labor humanitaria ayudándolos, con proyectos sociales altruistas en beneficio de la educación, la salud dotando a la población de numerosos planteles educativos laicos desde Kinder hasta Nivel Superior e Instituciones de Salud, Casas Retiro, Guarderías, Espacios Recreativos, Culturales, etc. ◇ ayudando estos medios a minimizar la pobreza y formar a la población libre de prejuicios y apta para involucrarse en actividades por el bien común.



Producto de la preocupación que ha manifestado y las acciones que ha tomado en beneficio de la comunidad el Consejo Iberoamericano en Honor a la Calidad Educativa, el 13 de septiembre en la Ciudad de Panamá, le entregó a la Iglesia la Luz del Mundo el Doctorado Honoris Causa de Iberoamérica y el Premio a la Excelencia Educativa 2007, honrosas distinciones a su empeño de más de 44 años en pro de la educación integral; trayectoria que evidencia el esfuerzo continuo de la Institución Cristiana.

◇ Fuente: Iglesia Luz del Mundo. (www.lldm.org)

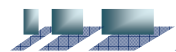



2.1.3 ASPECTOS JURÍDICOS.

La Iglesia, congruente con sus principios religiosos, debe de sujetarse a las disposiciones legales según el país en el que esté presente.

Tiene registrados, con base en la normatividad vigente, tres Asociaciones Religiosas con igualdad jurídica entre ellas y ante la Secretaría de Gobernación:

- ☞ 1. Iglesia del Dios Vivo Columna y Apoyo de la Verdad, La Luz del Mundo, A.R. [◇]
- ☞ 2. Jurisdicción Centro de la Iglesia del Dios Vivo Columna y Apoyo de la Verdad La Luz del Mundo, A.R.
- ☞ 3. Jurisdicción Norte de la Iglesia del Dios Vivo Columna y Apoyo de la Verdad La Luz del Mundo, A.R.

2.1.4 ASPECTOS FINANCIEROS.

La Comunidad Cristiana de la Iglesia la Luz del Mundo con el objetivo de ayudar a las personas necesitadas y de la misma forma cumplir con uno de los mandamientos de ayudar al prójimo gestionan los fondos económicos necesarios por medio de la aportación económica voluntaria de los mismos feligreses.

◇ Fuente: Iglesia Luz del Mundo. (www.lldm.org)





Entre otras actividades que ayudan en la recolección de los fondos es por medio de las diferentes entidades altruistas (empresas privadas, MINED, Organizaciones gubernamentales y Ong's) que hacen donativos, por medio de la gestión administrativa del Ministerio de Bienestar Social que posee la iglesia quienes se encargan de solicitar los donativos específicos que necesiten. ◊

De la misma manera miembros de la comunidad religiosa realizan eventos que les ayuda con la recolección de los mismos.

2.1.5 ASPECTOS. ADMINISTRATIVOS.

Estructuras Organizativas.

Con base en los Estatutos Internos, de conformidad con la Doctrina cristiana, la Iglesia cuenta con cuatro tipos de organización:

1- Eclesiástica.

La jerarquía de la Iglesia ha sido establecida por Dios, según 1ª de Corintios 11:29, teniendo como máxima autoridad de la Iglesia a Jesucristo quien, a su vez, delega la Autoridad en los Apóstoles.

☛ Apóstol de Jesucristo, de conformidad con Efesios 4:11

◊ Fuente: Iglesia Luz del Mundo. (www.lldm.org)





- ☞ Pastores u Obispos, de conformidad con 1a. Timoteo 3:1 al 7
- ☞ Diáconos, de conformidad con 1a. Timoteo 3: 8 al 13[◇]
- ☞ Encargados
- ☞ Misioneros Evangelistas, de conformidad con Lucas 10: 1 al 2

2- Territorial.

La Iglesia está dividida en Distritos en cada uno de los países.

☞ Distritos:

Una Distrito es una circunscripción territorial que abarca varias congregaciones y/o misiones.

☞ Congregaciones:

Una congregación es un grupo determinado de personas que asisten al templo y que cuentan con un ministro autorizado, dedicado a la atención espiritual de los asistentes.[◇]

◇ Fuente: Iglesia Luz del Mundo. (www.lldm.org)

◇ Fuente: Iglesia Luz del Mundo. (www.lldm.org)

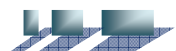



☛ Misiones:

Una misión también es un grupo de personas que pueden o no tener un templo, pero que no tienen una persona dedicada a la atención espiritual de los asistentes.

3- Administrativa.

Administrativamente, la Iglesia cuenta con Ministerios, Direcciones y Comisiones.

Ministerio:

Es el órgano administrativo más importante en la organización de la Iglesia; requiere de una persona para ocupar el cargo, misma que es designada por el Presidente y Director Internacional de la Iglesia. Los Ministerios pueden tener alcance nacional e internacional.



Congregación de
Ministros de la Iglesia
La Luz del Mundo.





Dirección:

Es un órgano administrativo con una función y alcance limitado por el tiempo.

Comisión:

Es el órgano administrativo de menor jerarquía y obedece a encomiendas específicas que implican una menor organización interna.◊

JERARQUÍA DE LA IGLESIA

- ◊ Apóstol de Jesucristo
- ◊ Consejo de Obispos
- ◊ Ministerios
- ◊ Direcciones

◊ Fuente: Iglesia La Luz Del Mundo (www.ildm.org)

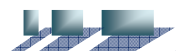



4- Jurídica

Según el orden legal vigente a partir de 1992, la Iglesia del Dios Vivo Columna y Apoyo de la Verdad, La Luz del Mundo, obtiene su registro constitutivo como asociación religiosa " La Luz del Mundo, A.R." asociación que con base en sus principios civiles, obedece a las autoridades establecidas y respeta el orden jurídico social, económico, político y moral, vigente en todos y cada uno de los países en los que tiene presencia.

LA IGLESIA A FAVOR DEL SER HUMANO

En su tarea continua por depurar las formas instintivas y negativas del ser humano, la iglesia ha incluido, también en su misión, a la gente marginada por los vicios, la que constituye por sí misma una amenaza, gente amedrentada, llena de dudas, de frustración y cuyo escape es la desesperanza.

En su doctrina cristiana, no existe discriminación hacia ninguna persona: a los excluidos por la propia sociedad, La Luz del Mundo los convoca diariamente a reconocer la vinculación entre Dios y su doctrina, entre la fe y la esperanza, les hace germinar la paz y el amor a sí mismos y a los demás, así como el respeto a la vida, empezando por el cuidado individual e integral. [◇]

[◇] Fuente: Iglesia La Luz Del Mundo (www.lldm.org)

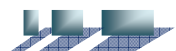



2.2

MARCO DE REFERENCIALTEÓRICO

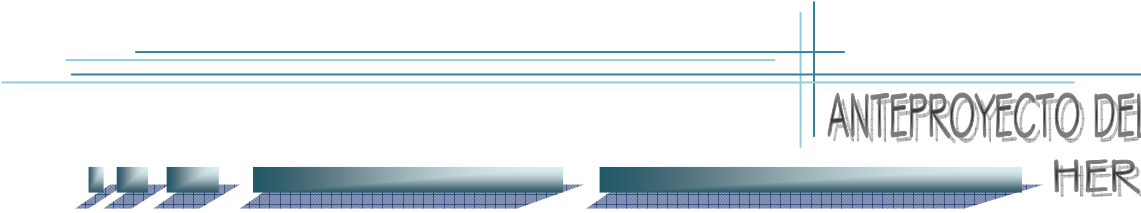



2.2.1 EL SALVADOR.

2.2.1.1- UBICACIÓN GEOGRÁFICA

El Salvador se encuentra ubicado al Suroeste de la América Central y sobre el litoral del Océano Pacífico, es el único país de la región que no posee costa en el Océano Atlántico.

POSICIÓN.

El Salvador está situado en el continente americano, hemisferio Norte por latitud geográfica y hemisferio Occidental por longitud geográfica. En la zona tórrida al Norte de la línea ecuatorial, entre los 13°09'LN (islote del Bajón, bahía de Jiquilisco) y los 14°27'LN (curso superior del río Frío, Negro, Brujo ó Anguiatú Departamento de Santa Ana); los 87°41' LWG (Isla Meanguerita o Pirigallo) a los 90°08' LWG (desembocadura del río Paz).

LÍMITES.

Al Norte y Noreste con Honduras, aproximadamente 365 kilómetros desde el cerro Trifinio de Montecristo hasta la desembocadura del río Goascorán. Al Oeste con Guatemala, 203 Kilómetros desde la desembocadura del río Paz hasta el Cerro Trifinio de Montecristo. [◊]

[◊] Fuente: Internet





Al Sur con el Océano Pacífico, desde la desembocadura del río Paz hasta la ídem* del río Goascorán, aproximadamente unos 321 kilómetros y al Sureste con el Golfo de Fonseca que lo separa de Nicaragua.



(◊)

Mapa de El Salvador

* Palabra Del Latín Ídem Con El Mismo Significado de Igual

◊ Fuente: Diccionario Encarta 2007

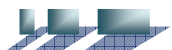



2.2.1.2 HISTORIA DE EL SALVADOR

El Salvador logra su independencia en 1821, comenzando ahí un periodo de convulsión política, liderado por los grandes terratenientes. En 1931 inicia un periodo conocido como la "dictadura militar", donde el ejército controla al Estado hasta 1979. Durante la década de 1980, una guerra civil azotó con fuerza a la sociedad salvadoreña, dejando un saldo de muertos y desaparecidos sin precedentes en su historia. Es en 1992 cuando se firman los Acuerdos de Paz de Chapultepec, evento que marca el inicio de una nueva época en la historia de la nación. En la actualidad, la situación económica y social tiende a dificultar las posibilidades de superación de la población.

CLIMA

El clima se mantiene constante casi todo el año. La estación lluviosa es de mayo a octubre y la estación seca es de noviembre a abril. La temperatura alta promedio es de 29°C y la baja, de 19°C

OROGRAFÍA

Dos sistemas montañosos configuran el aspecto físico del territorio Salvadoreño: Al Norte, las estribaciones* meridionales de la Sierra Madre Centroamérica, y al Sur la Cadena Costera. Entre ambos sistemas se extienden fértiles valles, con otros, serranías, volcanes extinguidos y mesetas desgastadas por la erosión pluvial y paralelamente al litoral, la planicie costera.

* Ramal De Montaña Que Deriva De Una Cordillera

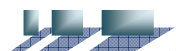



HIDROGRAFÍA

La Hidrografía salvadoreña está definida por el sistema fluvial del Lempa (320 kilómetros) que comprende la hoya del lago de Guija, con sus tributarios Cusmapa, Ostúa y Angue; afluyen al Río Lempa los ríos Suquiapa, Nixapan o Sucio, Acelhuate, Titihuapa y Acahuapa por la margen derecha; y el Sumpul, Guarajambala, Torola y Jaitique por la orilla izquierda. Además desembocan directamente en el océano pacífico los ríos Paz, Grande de Sonsonate, Jiboa, Grande de San Miguel y Goascorán.

ECONOMÍA

La economía en El Salvador esta basada por las actividades artesanales, industriales, comerciales, pesqueras, ganaderas, de agricultura y de las remesas familiares. [◊]

[◊] Fuente: Internet

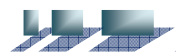



2.2.2 SAN MIGUEL.

2.2.2.1- UBICACIÓN GEOGRÁFICA

Ubicación: 13°28'55.67"N, 88°10'41.39"W.

El Salvador está formado por 14 departamentos de los cuales San Miguel ocupa el segundo lugar de las ciudades más importantes.

San Miguel es un departamento de El Salvador. Su capital o cabecera departamental es San Miguel.

Limita al Norte con la República de Honduras, al este con los departamentos de Morazán y La Unión, al oeste con los departamentos de Cabañas y Usulután, al sur presenta una pequeña franja costera, que se abre hacia el océano Pacífico.

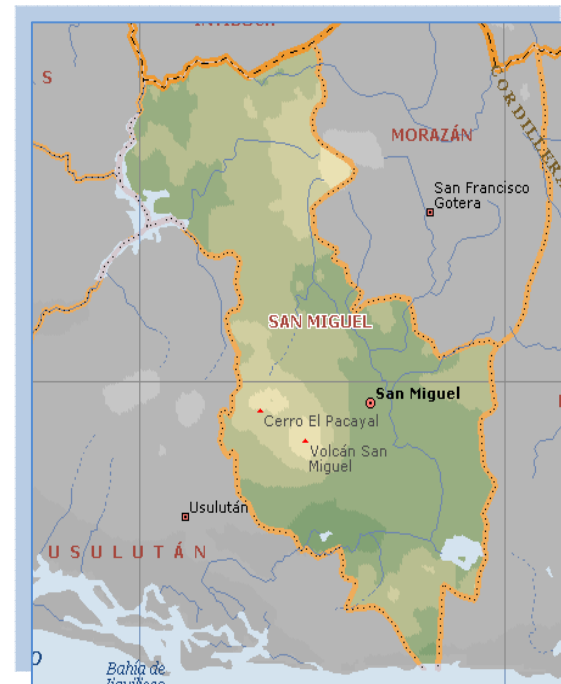

Mapa de El Salvador

Destaca dentro de sus límites el volcán San Miguel o Chaparrastique, que forma parte de la sierra Tecapa-Chinameca que recorre el sector central del departamento del mismo nombre.

◊ Fuente: Diccionario Encarta 2007





2.2.2.2- HISTORIA DE SAN MIGUEL

Tiene 2077.1 km² y una población que sobrepasa los 480,000 habitantes.

☛ Ciudad de muchas historias.

Desde su fundación el 8 de mayo de 1530, la ciudad de San Miguel se ha caracterizado por su laboriosidad y progreso; está ubicado a 130 kilómetros al oriente de la capital, entre tierras cálidas y extensas playas que lo convierten en un sitio particular, Su historia trasciende a nivel nacional con figuras como el escritor Francisco Gavidia, pero también por la sobriedad única que caracteriza la mayor parte de su centro histórico de casas señoriales y amplios corredores, aun cuando ahora albergan la zona de mayor pujanza comercial.

☛ Ciudad sobria.

A diferencia de Santa Ana, Sonsonate, Ahuachapán e inclusive Santa Tecla, caracterizadas por una arquitectónica que derrocha decorados en madera y lámina troquelada por doquier, en San Miguel la sobriedad es por excelencia su punto de atracción.

La sencillez de sus construcciones contrasta con la singularidad que representa el pilar esquinero, propio de la zona oriental, el doble canecillo en el techo y los postigos, que son pequeñas miras protegidas con barrotes ubicadas arriba o al medio de las puertas para observar hacia la calle.

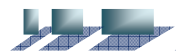



Pero la discreción arquitectónica de San Miguel no niega la belleza de edificios monumentales como el Teatro Nacional, inaugurado el 31 de diciembre de 1909, construido por iniciativa del entonces gobernador José Tomás Calderón.

El inventario de Bienes Culturales ha sacado a la luz el otro rostro de San Miguel, que va más allá de sus campos plantados con henequén, sino en el que se encuentra en sus casas históricas de adobe y escuetos corredores[◊].

San Miguel fue convertida en departamento el 12 de Junio de 1824. Tras la fundación de la villa de San Salvador en 1525, los españoles encomendaron al capitán Luis de Moscoso la fundación de San Miguel de la Frontera, la cual tuvo lugar en 1530. De este modo se convirtió en el segundo núcleo urbano de importancia creado en el territorio de la futura República de El Salvador. Antes de finalizar el siglo XVI, la población gozaba del título de ciudad y de una evidente preponderancia en la región.

Esto hizo que, una vez proclamada la Independencia, en 1824 se convirtiera en la cabecera del departamento homónimo. Sin embargo, la excesiva extensión de su territorio determinó que en 1865, durante la magistratura de Francisco Dueñas, se redujeran sus dimensiones y se crearan a expensas de su territorio los departamentos de La Unión y Usulután.

[◊] Fuente: Internet

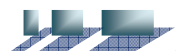



San Miguel es conocido por el gran carnaval que se efectúa en las fiestas patronales en noviembre, donde personas de todas partes del mundo vienen a celebrar con una fiesta durante el mes hay juegos mecánicos y alrededor de la ciudad hay desfiles de carrozas.◊

CRONOLOGÍA DE LA IGLESIA LA LUZ DEL MUNDO EN SAN MIGUEL



Primera Iglesia de La Luz del Mundo en San Miguel ubicada en 3ª Av. Sur y 17 Calle Pte.

La iglesia de San Miguel inicio su desarrollo en los años 60's en un apartamento de un mesón, ubicado en la 3a av. Sur y 17 Calle Poniente esquina opuesta a la embotelladora migueleña donde los feligreses iniciaron sus congregaciones.

Posteriormente se trasladaron a un apartamento del mesón Sandoval frente al estadio de futbol Corona en el Barrio Concepción.

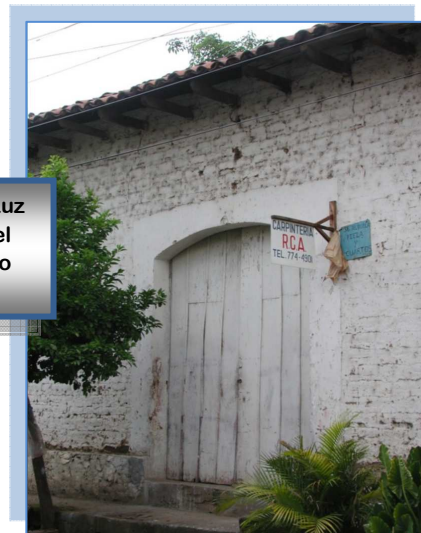

Segunda Iglesia de La Luz del Mundo en San Miguel ubicada frente al estadio de futbol Corona.

◊ Fuente: Internet

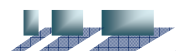



Tercera Iglesia de La Luz del Mundo en San Miguel ubicada en la prolongación de la 1ª Av. Sur entre la 19 y 21 Calle Pte. En el Barrio San Nicolás.

En el año de 1,960 se encontraba como encargado de la iglesia de San Miguel el P.E. Enrique Aguilar adquirieron un terreno en la prolongación de la primera av. sur entre la 19 y 21 calle poniente casa # 1006 Barrio San Nicolás.

Enero 1964 primer visita del Director General de la iglesia a El Salvador, Centro América.

14 de marzo de 1967, se realiza en El Salvador la primera Santa Cena en el departamento de San Miguel

Febrero del año 1970 y Febrero del año 1973 el Director General visita a la iglesia de San Miguel

En el año 1976, se efectuó la demolición de las paredes del templo situado en el barrio San Nicolás para permitir que la multitud de hermanos que se congregaron tuvieran la oportunidad de ver la persona del Apóstol de Jesucristo Samuel Joaquín Flores quien después de haber recorrido algunos lugares en Honduras llegó a la ciudad de San Miguel.

En el año 1984 el Director General visita nuevamente a la iglesia de San Miguel, presentándose en el Instituto Nacional Isidro Menéndez.





El día 16 de enero de 1992, fecha en que se firmó los acuerdos de paz en la República de el Salvador el Director General se presenta ante toda la iglesia en las instalaciones de la feria internacional, celebrando la conmemoración de la Santa Cena.

La ciudad de San Miguel tiene una trayectoria grandiosa para la difusión del Evangelio ella ha sido el refugio de donde han salido los evangelistas que esparcieron la doctrina en la Zona Oriental.

Primeros hnos. de la iglesia en El Salvador: Sifredo Melara, Daniel Melara, Elida Alvarado, Mercedes Lemus, Ángel Aguilar, Argelia de Gómez, Juana Díaz, Dolores Lemus así mismo es de grata recordación la trayectoria del hno. Siríaco Benítez quien como Obrero de la Iglesia, fue uno de los pioneros llevando el Evangelio a la hermana República de Honduras. Esta misma labor la desarrollo el hno. Juan Rodas.

Ministros que destacaron trabajando en la difusión de la doctrina en la ciudad de San Miguel: O.E. Julio López Flores, E.P. Sergio Martínez, E.D. Aurelio Torres de grata recordación.

P.E. Enrique Aguilar Jurado de grata recordación en su administración se construyó el primer templo ubicado en el Barrio San Nicolás el cual satisfacía las perspectivas





de la iglesia en ese tiempo.

P.E. Ambrosio Ramírez Becerra de grata recordación en su administración se independizaron las obras del Volcán, Tangolona y Torola.

P.E. Miguel Ángel Jovel durante su administración se trabajo mucho en la evangelización a pesar de que ya corrían los años en que se estaba fomentando la insurrección armada donde era común ver alguna persona que había sido asesinada por las situaciones políticas que se vivían en el país por los años 1978.

P.E. Rubén Valdez de grata recordación en su administración se independizó las obras de La Colonia Carrillo y La Colonia San Carlos, además se le construyó un mezanine al templo de San Miguel y se edifico en su parte posterior la Casa Pastoral

E.E. Ramón Santiago Rincón en su administración se independizaron las obras de Finca San Carlos en Morazán, Cacaopera, El Divisaderito, Montecristo y El Hüiscoyol.

P.E. Jesús Camilo Sáenz, D.E. Juan Francisco Galdámez; P.E. Simón Álvarez de grato recuerdo, P.E. Miguel Ángel Herrera, D.E. Ramiro Montaña, y en el año de 1999 bajo la administración del P.E. Samuel Díaz Soriano se inicio el proyecto de construcción de un nuevo templo el cual llevaría implícito un diseño arquitectónico que reflejara el estilo y fe de la Iglesia.

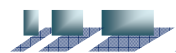



En noviembre del año 2000 el D.E. Arístides Navarro Paz dio continuidad al proyecto logrando dejar terminado un 70% de su culminación.

En enero del año 2004 el D.E. Anacleto Flores Rodríguez retomó la construcción de la obra concluyendo los acabados del templo.

El templo cuenta con un área de 35m de largo x 13m de ancho y 20m de alto; con un mezanine de 8x13m; En cuanto a su diseño tiene dos torres y en la fachada la forma de un diamante. Cabe resaltar que la parte culminante de esta titánica obra se vio en su máxima expresión cuando el día Domingo 16 de enero del año 2005 hizo acto de presencia el director general de la iglesia para inaugurar este santuario dedicado para la alabanza y adoración a Dios esta celebración fue transmitida a todo el mundo vía Internet y más de un centenar de Iglesias se conectaron y logrando ver en vivo la inauguración del Templo de San Miguel. También honraron con su presencia autoridades del Parlamento Legislativo como el Diputado y Vicepresidente de La Asamblea El Sr. Elizardo González Lovo. [◇]



Iglesia de La Luz del Mundo en San Miguel ubicada en el Barrio San Nicolás.

[◇] Fuente: Iglesia La Luz Del Mundo

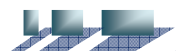



En el año 2007 la entidad religiosa celebro el 50 aniversario de la difusión de la doctrina en El Salvador, actualmente la Iglesia La Luz Del Mundo cuenta con 63 templos en la Zona Oriental.

2.2.3 COLONIA HERMOSA PROVINCIA. (Montegrande, San Miguel.

COLONIA HERMOSA PROVINCIA (Montegrande, San Miguel).

Colonia Hermosa Provincia.



Terreno en investigación Col.
Hermosa Provincia.

En el año de 1977 La Iglesia La Luz Del Mundo inicio la búsqueda de un terreno en los alrededores de la ciudad de San Miguel para crear una colonia compuesta por miembros de la Iglesia, en esa ocasión se formo una comisión de hermanos de la zona oriental los cuales se encargarían de realizar los trámites correspondientes.





Se visitaron terrenos en las zonas norte, sur, oriente y poniente de la ciudad de San Miguel, se encontraron diversos que se adecuaban para la formación de colonias, pero en aquel tiempo la congregación de la Iglesia era pequeña y el valor de los terrenos era alto, debido a esto no se logró adquirir el terreno.

En el año de 1999 el P.E.* Juan Mancía desarrollaba una reunión de ministros en la Iglesia de La Unión, el les animaba a obtener terrenos para desarrollar las obras materiales de la iglesia.

En la misma reunión él le menciona al encargado de la iglesia de San Miguel el D.E Samuel Díaz, que debería de realizarse una colonia de miembros de la Iglesia en ese municipio.

El D.E.* Samuel Díaz tomando la iniciativa convocó a una reunión con el grupo de encargados de la zona oriental, todos apoyaron el esfuerzo aunque no contaban con los fondos económicos para desarrollar dicho proyecto, pero el momento había llegado y la obra debían desarrollarla.

* Pastor Evangelista

* Diacono Evangelista

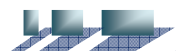



En el mismo año el encargado de la iglesia de San Miguel le encomendó la búsqueda de un terreno al hermano Antonio Aparicio Campos quien era miembro de la iglesia de El Volcán, no paso mucho tiempo para que él lo encontrara, un terreno de 9 manzanas y media, a quince minutos del centro de la ciudad de San Miguel.

Al año siguiente se realizó la solicitud de calles al ministerio de obras públicas y la presentación de planos a la alcaldía para la legalización del proyecto.

De las 9 manzanas y media que pertenecen al terreno de la colonia Hermosa Provincia 3 manzanas son para realizar la construcción del templo y demás proyectos sean estos educativos, culturales, sociales recreativos y de salud. [◊]

[◊] Fuente: Iglesia La Luz del Mundo

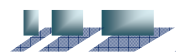



2.3.3

MARCO DE REFERENCIAL CONCEPTUAL

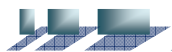



2.3.1 CONTRIBUCIÓN DE LA IGLESIA EN LA SOCIEDAD.

Diversas autoridades, incluso internacionales, también han elogiado la labor humanista de la Institución La Luz del mundo, por distinguirse como promotora incansable de obras sociales realizadas en beneficio de la comunidad a nivel nacional e internacional.

El trabajo de coordinación, dirección e impulso por obras de asistencia social, centros educativos y hospitales, ha permitido que el trabajo de la Iglesia sea reconocido por muchas personas.

Así mismo, ha creado centros recreativos, deportivos y de esparcimiento, dotados de canchas de básquetbol, voleibol y fútbol, obras que se encuentran en el extranjero, y en el país.

La iglesia auspició además la formación de la asociación civil “**Elisa, A.C**” para canalizar los recursos destinados a obras de caridad y beneficencia pública, ayuda a personas de la tercera edad y viudas.

Actualmente en nuestro país la asociación trabaja en obras en pro del bienestar de los miembros de la tercera edad de la iglesia. ◊

De igual manera estableció la **Fundación Maestro Samuel Joaquín Flores**, dedicada a proporcionar becas a estudiantes sobresalientes y de escasos recursos.

◊ Fuente: Iglesia Luz del Mundo.

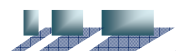



En otros lugares ha erigido las siguientes obras de carácter eminentemente social y muestra de su gran altruismo:

- ☞ “Un edificio albergue en la Col. Bethel, Guadalajara, México”.
- ☞ “Un asilo en la Col. Mtro. Aarón Joaquín, en donde se presta atención integral a ancianos, niños y necesitados.
- ☞ “Un estadio para eventos deportivos con capacidad para 5,000 personas”.
- ☞ Casa Hogar Betesda, asilo para ancianos y niños un conjunto de edificios y jardines en donde se recrean y encuentran un lugar para vivir dignamente.
- ☞ Once centros educativos en El Salvador y un colegio en el departamento de San Miguel.
- ☞ Once canchas deportivas para el esparcimiento de jóvenes en El Salvador.
- ☞ Una clínica de atención medica ubicada en San Salvador
- ☞ Dos sedes regionales (zona occidental y zona central de El Salvador.) utilizadas para reuniones generales y que en caso de emergencia nacional fungen como albergues. ◊

◊ Fuente: Iglesia Luz del Mundo.

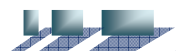



2.3.2 CONTRIBUCIÓN CON LA EDUCACIÓN.



Obras realizadas
en por de la
educación.

La Iglesia observando que se violentaba la libertad de creencias y que estigmatizaban* a los alumnos cuyos padres no profesaban el credo de la iglesia mayoritaria, tuvo el firme propósito de crear centros escolares en los que los niños y jóvenes recibieran Educación Básica, laica**, en un ambiente sano de libertad y respeto.

Proponiéndose elevar el nivel académico y cultural de la juventud de la comunidad, dotando a esta institución de los recursos e infraestructura necesaria para que los estudiantes reciban una educación integral creando para esto la Escuela Secundaria.

* Afrentar o infamar

** Que no tiene ordenes clericales





Pensando que la educación no es un fin en si mismo, sino un medio para que el ser humano descubra lo mejor de sí, La Iglesia funda **el Centro Universitario de Educación Superior Hermosa Provincia.** ◊



Obras realizadas para la educación de los jóvenes.

Con el fin de ofrecer a sus educandos la capacitación científica y académica de nivel superior en las áreas del conocimiento humano más útiles en el mundo globalizado, se tuvo la visión de crear una Universidad que fomentara los valores universales en el proceso de aprendizaje, investigación y docencia con rumbo a la excelencia.

Sin embargo en El Salvador la Iglesia La Luz del Mundo cuenta con 11 escuelas que poseen un nivel de escolaridad máximo hasta 9° grado. ◊

◊ Fuente: Iglesia Luz del Mundo. (www.lldm.org)

◊ Fuente: Investigación realizada por estudiantes de la UES.



Dichas escuelas se encuentran distribuidas en todo el país, siendo 10 de estas de carácter público, y 1 de carácter privado.

Cuenta con la aprobación del Ministerio de Educación, para las escuelas públicas así mismo sujetándose a la calificación de Categorías que dicho Ministerio otorga (para el caso específico del colegio Privado). Rigiéndose por los reglamentos que existen en el país para llevar a cabo su diseño y posterior construcción.

2.3.3 CONTRIBUCIÓN EN EL ÁREA DE SALUD.

La contribución de La Iglesia en el área de salud, es igualmente invaluable. Sabe que la salud es un derecho humano indispensable; por ello, también ha colaborado en el fomento y creación de Instituciones Médicas en las que se proporciona servicio a los sectores más vulnerables de la sociedad.

Así, en este rubro no se puede dejar de reconocer su directa participación en las obras que ha realizado en pro de la sociedad, entre las que se mencionan:

- El Instituto Fraternal Maestro Aarón Joaquín, Hospital Siloé (México).



Logo de Hospital Siloé para asistencia médica de todo El Salvador.





Otro proyecto también de naturaleza social y humanística, es:

☛ **El Hospital de Especialidades situado en la ciudad de Puebla.** ◊

En El Salvador se cuenta con una clínica de consulta general para toda la población, ubicada en San Salvador:

☛ **Clínica Siloé de San Salvador, El Salvador.**

Con esta obra que representa la cristalización de un gran proyecto social, el espíritu benefactor de la Iglesia esta permitiendo que los habitantes de las colonias de los alrededores de la ciudad sin importar el credo religioso que profesen, puedan recibir servicio médico de cualquier especialidad y a un precio accesible a la población. ◊

◊ Fuente: Iglesia Luz del Mundo. (www.lldm.org)

◊ Fuente: Investigación realizada por estudiantes de la UES.

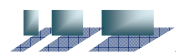



Hospital Siloé de la ciudad de México.

Entre los futuros proyectos que la Iglesia tiene se encuentra la construcción de un Hospital manejando el mismo concepto y carácter que el Hospital Siloé de México.

Se planea convertirlo en unos de los mejores hospitales de la región y de acceso para la población. En el cual se trataran diferentes ramas de la salud (especialidades).

2.3.4 CONTRIBUCIÓN CÍVICA.

Una de las acciones ignoradas es la cultura cívica de la comunidad. La Iglesia La Luz del Mundo ha planeado y organizando eventos encaminados a fomentar los valores nacionales, el respeto a los símbolos patrios y el conocimiento de la historia de El Salvador. En vista de la perdida de los valores cívicos se ha visto en la tarea de fomentarlos en los centros educativos y actividades culturales.



Siendo el centro educativo el lugar propicio para transmitir estos conocimientos, a los niños y niñas que asistan al mismo.

2.3.5 CONTRIBUCIÓN CULTURAL.

En El Salvador la Iglesia cuenta con una Casa de la Cultura Berea, un espacio destinado a promover la cultura; ubicada en San Salvador, despertando la ambición de contar con mas de una en el país, para contribuir con la sociedad fomentando la ampliación de sus conocimientos. [◇]

Tomaron el nombre alusivo a un pueblo antiguo de Grecia, llamado Berea; cuenta la Historia que la humildad de los bereanos conquistó el corazón de muchos hombres y, en algún momento de la Historia, Berea pretendió ser lo que no era: Atenas.



La mente de los bereanos* no estaba estrechada por el prejuicio. Estaban dispuestos a investigar la verdad que se asomaba a sus puertas, fuera esta religiosa, filosófica o política.

[◇] Fuente: Investigación realizada por estudiantes de la UES.

* Persona humilde e inteligente.

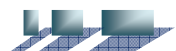



2.3.6 CONTRIBUCIÓN A LA ARQUITECTURA DE LA CIUDAD.

Difusor del principio que la Iglesia la constituye la feligresía. La Iglesia La Luz del Mundo ha promovido la edificación de numerosos y bellos templos y con ello, además, ha contribuido a mejorar la imagen de la ciudad de Guadalajara y de muchas más ciudades, así como de muchos países en el extranjero entre los que se encuentra El Salvador, siendo en el país el mas representativo el que se encuentra ubicado en el Barrio Belén, San Salvador. [◇]

A principios de los años ochentas, la Iglesia en la colonia Hermosa Provincia, México, y el resto de los hermanos esparcidos en todo el mundo, se proyectaban para edificar una Casa de Oración más grande en capacidad debido al crecimiento de la Iglesia.

El Director General de la Iglesia sembró en el corazón de cada creyente, este deseo continuo de erigir santuarios majestuosos para la gloria de Dios y orgullo de la comunidad.

Uno de los elementos más representativos de la Iglesia en este aspecto es la construcción del Templo Sede de la Iglesia La Luz del Mundo, ubicado en la Glorieta Central de la colonia Hermosa Provincia, en Guadalajara, México.

[◇] Fuente: Investigación realizada por estudiantes de la UES.

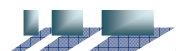



Este magno santuario fue incluido dentro de los monumentos arquitectónicos de la agenda turística de la Secretaría de Turismo de México; y por su estilo singular y futurista, el Templo Sede Internacional ha sido galardonado con el Premio Nacional de Arquitectura.

Es, también, un símbolo de orgullo, una elocuente evidencia de la unidad y fe de la comunidad, huella indeleble de la profunda religiosidad del pueblo cristiano, que la Iglesia ha sembrado en el corazón de cada creyente; pero sobre todo, este deseo continuo de erigir santuarios majestuosos, demuestran su anhelo impostergable de propagar la grandeza de Dios y el amor de su pueblo. ◊

◊ Fuente: Iglesia Luz del Mundo. (www.lldm.org)



Templos de La Iglesia La Luz Del Mundo en El Salvador.



Iglesia de La Luz del Mundo en Barrio Belén, San Salvador.

www.11clm.org

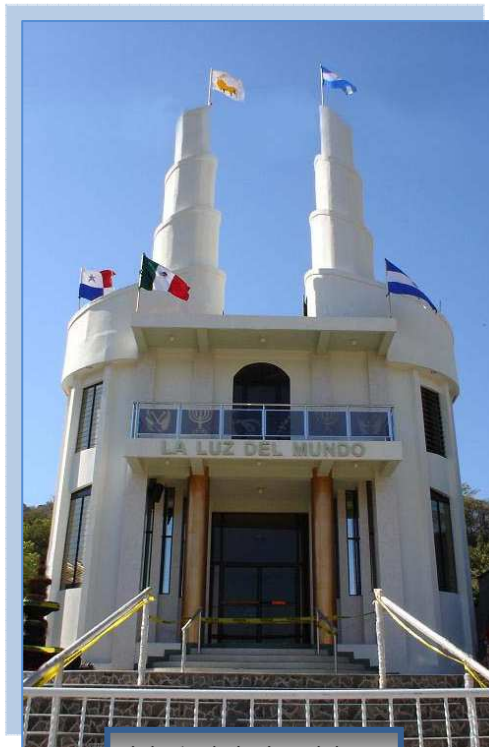

Iglesia de La Luz del Mundo en cantón El Limón en Santa Rosa.



Iglesia de La Luz del Mundo en Barrio San Nicolás, San Miguel.





Templos de La Iglesia La Luz Del Mundo en El Salvador.



Iglesia de La Luz del Mundo en El Tránsito, Usulután.



Iglesia de La Luz del Mundo en El Departamento de LA Paz.



Iglesia de La Luz del Mundo en Col. Carrillo, San Miguel

ANTEPROYECTO DEL COMPLEJO CRISTIANO
HERMOSA PROVINCIA



Templos de La Iglesia de La Luz del Mundo en el exterior.



Iglesia de La Luz del Mundo en Guadalajara, México.

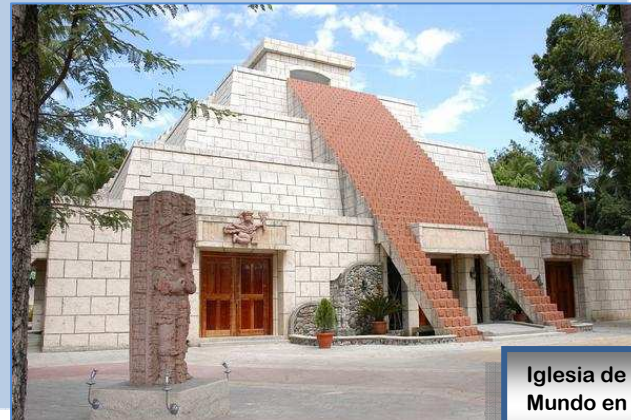

Iglesia de La Luz del Mundo en Tegucigalpa, Honduras.



Iglesia de La Luz del Mundo Bethel Guadalajara, México.



Iglesia de La Luz del Mundo en México.

ANTEPROYECTO DEL COMPLEJO CRISTIANO
HERMOSA PROVINCIA





2.3.7 CONTRIBUCIÓN A LA SOCIEDAD.

La Iglesia Luz del Mundo, preocupada por lo que a la sociedad acontece, siempre permanece pendiente de la misma, sin tomar en cuenta la edad, la raza, religión, etc. Procura siempre estar ahí para los más necesitados, extendiéndole una mano amiga para ayudar a solventar las crisis que comúnmente suceden en nuestra sociedad por ser un país tercermundista y contar con pocos espacios que generen ayuda tal a los más necesitados.



Una de las formas en que ayuda a la sociedad es por medio de Guarderías, auxiliando a aquellos padres que no cuentan con los fondos económicos para pagar quien cuide de sus hijos y se ven en la necesidad de trabajar, y dejar a sus hijos solos. ◊

Actualmente en El Salvador se cuenta con una Guardería ubicada en la Ciudad de San Salvador en la que los padres pueden confiar sus hijos a personas capacitadas para el cuidado de los niños sin diferenciar su religión. ◊

◊ Fuente: Iglesia Luz del Mundo. (www.lldm.org)

◊ Fuente: Investigación realizada por estudiantes de la UES.





Además de velar por el bienestar de los niños la Iglesia cuenta con conceptos que en el extranjero se encuentran más sólidos como son las aperturas de asilos, contando con gran aceptación en los lugares en donde se encuentran los mismos.

Sin embargo en el país cuentan con dos asilos uno en Lourdes, Colón, y otro en San Salvador, mostrando la característica preocupación que siempre la Iglesia tiene con la Sociedad que la rodea.

Siempre pendiente de la Juventud, la Iglesia ha construido establecimientos para la recreación de niños y jóvenes, para que se distraigan en actividades deportivas, de sano esparcimiento.

Actualmente se encuentra distribuidos en el territorio nacional once canchas y once parques para la distracción, de los mismos. ◊

2.3.7.1 CONTRIBUCIÓN A LA SOCIEDAD MIGUELEÑA.

En la zona oriental la entidad religiosa posee un colegio cristiano para la atención educativa Migueleña promoviendo el desarrollo académico entre sus feligreses y la comunidad.

Una de las entidades altruistas que se preocupa por



◊ Fuente: Investigación realizada por estudiantes de la UES.





el bienestar de los ancianos y ancianas de la iglesia es la Fundación Elisa, la cual les provee de insumos materiales y alimenticios.



La comunidad religiosa contribuye al sano esparcimiento entre los jóvenes de la iglesia como de la comunidad migueleña desarrollando torneos futbolísticos en los diferentes campos de la zona oriental destinados para desarrollar esta disciplina.

La iglesia también ha formulado proyectos benéficos para toda la comunidad cristiana y la sociedad en general que beneficien a adultos mayores y niños de los centros escolares de la Iglesia La Luz del Mundo en El Salvador.

El Ministerio de Cultura y Educación Cristiana promueve proyectos dirigidos a la juventud denominado “**Escuela Religiosa Moral y Cívica**”, desarrollando diversos temas como “Valores éticos y morales”,

Así mismo fomenta el desarrollo humano de los feligreses proporcionándoles los medios para que inicien pequeñas microempresas y sean personas autosostenibles.

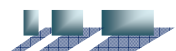



2.3.8 CONTRIBUCIÓN RELIGIOSA.

La Iglesia cuenta con tres sedes Regionales en nuestro país llamadas Eco-Santuarios ubicadas en San Salvador, Santa Ana y San Miguel en las cuales se llevan a cabo reuniones masivas donde se realizan celebraciones de eventos especiales que posee la Iglesia La Luz del Mundo, a la que asisten feligreses de todos los lugares.

A nivel nacional cuenta con 580 Iglesias en la que realizan diariamente cultos o reuniones religiosas, a la que asiste toda la feligresía.

Entre los objetivos que la iglesia posee se encuentra el dar a conocer a todos el mensaje de Salvación espiritual, contribuir mediante el evangelio de Jesucristo, a la paz entre los hombres y entre las naciones, reconciliar al hombre con Dios y con su prójimo, infundiéndoles la esperanza de vida eterna, mediante la sujeción a la doctrina cristiana.





Se preocupa por inculcar en toda persona el sentido de responsabilidad personal, familiar, cívica y moral.

De esta forma se busca contribuir y acrecentar los valores de la sociedad y no sólo concretarse en alcanzar algún día la vida eterna con Jesucristo, sino también hacer de esta existencia una vida digna de un cristiano. ◊

◊ Fuente: Iglesia Luz del Mundo. (www.lldm.org)

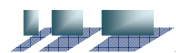



2.4

MARCO DE REFERENCIA LEGAL

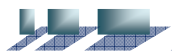



El trabajo de diseño a realizar se guiara, por las Leyes y Normas para el Diseño y Construcción de edificaciones que se encuentren vigentes y establecidas en el país, por el bien y la seguridad de los usuarios.

1. Ley De Desarrollo y Ordenamiento Territorial del Área Metropolitana de San Salvador y de los Municipios Aledaños.
2. Ley de Urbanismo y Construcción
3. Normativa del Ministerio de Salud
4. Ley del Ministerio de Educación
5. Ley De La Administración Nacional de Acueductos y Alcantarillados
6. Reglamento de la Ley de Medio Ambiente

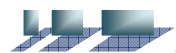



2.4.1

R E G L A M E N T O D E L A O P A M S S

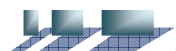

ANTEPROYECTO DEL COMPLEJO CRISTIANO
HERMOSA PROVINCIA





LEY DE DESARROLLO Y ORDENAMIENTO TERRITORIAL DEL ÁREA METROPOLITANA DE SAN SALVADOR Y DE LOS MUNICIPIOS ALEDAÑOS.

Art. 30.-Para los efectos de esta ley se considera de interés social: la conservación, protección, mejoramiento y aprovechamiento racional y sostenido de los recursos naturales y el medio ambiente.

Art. 64.-Toda Parcelación Habitacional, deberá contar con una parcela destinada a área verde equivalente al 10% del área útil urbanizada y deberá ser transferida al municipio en la cual podrá distinguirse dos tipos de áreas verdes.

Una en función recreativa, que deberá ser totalmente equipada conforme a lo que se disponga reglamentariamente y ningún caso podrá ser menor del 50% del total del área verde y otra en Función Ecológica, en la cual deberá preservarse y mejorarse la vegetación existente, esta última podrá localizarse en terrenos desfavorables para construcción o en elementos urbanísticos de jardinería adicionales a los exigidos en las normas de las vías de circulación.

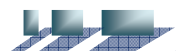



2.4.2

L EY DE URBANISMO Y CONSTRUCCIÓN

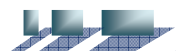



Calificación de Lugar: Instrumento mediante el cual se define el uso de suelo de acuerdo con un plan general de zonificación y demás leyes de la materia.

PARCELACIONES HABITACIONALES DE DESARROLLO PROGRESIVO

Art. 45.-Toda parcelación Habitacional contará con el tratamiento adecuado de vías, abastecimiento de agua potable, sistemas de electricidad, aguas negras y aguas lluvias.

Las parcelaciones habitacionales de desarrollo progresivo podrán contar con sistemas de suministro de agua potable y disposición de escretas en forma individual o colectiva. Asimismo podrán tener drenaje superficial de augas lluvias. En cuanto al sistema de electricidad, estas parcelaciones podrán o no tenerlo y esto no será un requisito para su aprobación.

Art. 46.-Urbanizaciones de Desarrollo Progresivo o de Interés Social, son las parcelaciones habitacionales, cuya planeación necesita ser concedida bajo normas mínimas urbanísticas, que permitan una infraestructura evolutiva y cuya realización exige la utilización de materiales y sistemas constructivos de bajo costo, el esfuerzo de la comunidad y la asistencia institucional.

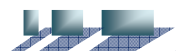



Art. 58.-Las Áreas Verdes Recreativas se deberán ubicar centralizadas con relación a su área de influencia, así como también deberán estar comunicadas por vías vehiculares o peatonales. Cuando esta área verde se localice frente a Vías de Circulación Mayor o Vías de Circulación Menor de Distribución, deberá protegerse con mala elección o con barreras naturales a fin de darle seguridad al usuario.

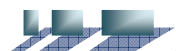



2.4.3

M MINISTERIO DE SALUD



ANTEPROYECTO DEL COMPLEJO CRISTIANO
HERMOSA PROVINCIA





Los establecimientos de salud del primer nivel de atención, son la puerta de entrada a los servicios de salud y comprenden acciones dirigidas al individuo, la familia, la comunidad y el medio ambiente.

3.3. CARACTERÍSTICAS DE LOS TERRENOS

- 1.-Predominantemente planos.
- 2.-Con dos frentes libres, que faciliten el acceso.
- 3.-Los terrenos deben ser de suelos estables y de buena capacidad portante, no deben ser arenosos, arcillosos, limosos y deben de estar libres de fallas geológicas.
- 4.-Prescindir de terrenos de rellenos sanitarios.
- 5.- Evitar terrenos de aguas subterráneas, (se debe excavar mínimo 2 mts, detectando que no aflore agua.)
- 6-Los terrenos deben ser preferentemente de forma regular.
- 7.-El área libre del terreno, no será menor al 50% del área total del terreno.

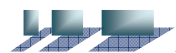



3.4. DISPONIBILIDAD DE SERVICIOS BÁSICOS

1.-Los terrenos deben contar con abastecimiento de agua potable de la localidad, esta debe de ser adecuada en cantidad y calidad o de no ser el caso será agua de captación subterránea o por afloramiento.

2.-De no contar con abastecimiento de agua potable en la localidad se podrá abastecer mediante la captación aguas subterráneas o pluviales.

3.-El terreno debe tener desagüe conectado a la red pública, en el caso de no tenerlo se construirán pozos sépticos y pozos de precolación.

4.-Así mismo deberán contar con sistema de drenaje para las aguas pluviales.

5.-El establecimiento deberá contar con suministro de energía eléctrica, en caso de no ser factible se le dotará de un grupo electrógeno.

Todos los ambientes para uso de pacientes, personal y público en general del establecimiento de salud deberán tener ventanas que abran hacia el exterior. No debe considerarse abrir ventanas hacia los corredores, pasajes cubiertos de circulación interna.

El área mínima de iluminación será de 20% del área del ambiente.

El área mínima de ventilación de las ventanas será el 50% del área de la ventana.

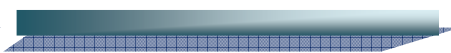
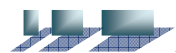



5.1.4. De las puertas

Las dimensiones mínimas de las puertas serán las siguientes:

La altura no será menor de 2.10 metros, para algunos casos y con el objeto de favorecer la ventilación e iluminación de los ambientes se podrá colocar sobre luz encima de las puertas con vidrio o malla.

Los anchos mínimos de las puertas serán:

TIPO DE PUERTA	ANCHO MINIMO
Puerta principal de ingreso al establecimiento (2 hojas)	1.80 mts.
Puerta de ingreso de control de personal	1.00 mts
Puerta de Consultorios	1.00 mts.
Puerta de interconexión entre Consultorios	0.80 mts.
Puerta de farmacia	1.00 mts.
Puerta Caja	0.90 mts.
Puertas de Oficinas	1.00 mts.
Puerta de Neonatos	0.90 mts.
Puerta de Almacén General	1.20 mts.
Puerta de SS.HH. Pacientes y personal	1.00 mts.

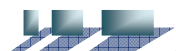



2.4.4

M INISTERIO DE EDUCACION

ANTEPROYECTO DEL COMPLEJO CRISTIANO
HERMOSA PROVINCIA





MINISTERIO DE EDUCACIÓN DEPARTAMENTO DE INFRAESTRUCTURA EDUCATIVA
NORMATIVA PARA LA INFRAESTRUCTURA DE LAS INSTITUCIONES DE EDUCACIÓN

UBICACIÓN.

1.2 ORIENTACIÓN.

La orientación del terreno deberá permitir la ubicación del Centro de Estudios, con sus vanos orientados Norte-Sur. Salvo en aquellos casos en que, en determinados espacios, los usuarios no deban permanecer en forma continuada, sino más bien su uso sea eventual, dichos espacios podrán no estar orientados con sus vanos Norte-Sur.

2. CARACTERÍSTICAS DEL TERRENO

2.1. DIMENSIONES DEL TERRENO.

Para efectos de cálculo del área de dicho terreno se deberá considerar 9.0 m² por alumno.

Topográficamente, el terreno deberá presentar una superficie plana o con pendientes mínimas menores del 20% en las dos terceras partes de su área.

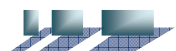



2.2 USO DEL SUELO.

De acuerdo a la normativa establecida por el Ministerio de Educación.

ÁREA CONSTRUIDA - TECHADA.....	40%
ÁREA DE PLAZAS Y ESTACIONAMIENTOS.....	20%
ÁREA DE JARDINES.....	40%
ÁREA DEL TERRENO.....	100%

4.-DIMENSIONAMIENTO Y CARACTERÍSTICAS FÍSICAS DE LOS ESPACIOS

4.1.- AULAS

- Área por alumno: 1.25 M²
- Capacidad máxima recomendable: 40 alumnos.

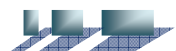



2.4.5

L

EY DE LA ADMINISTRACION

NACIONAL DE ACUEDUCTOS Y ALCANTARILLADO

ANTEPROYECTO DEL COMPLEJO CRISTIANO
HERMOSA PROVINCIA





LEY DE LA ADMINISTRACIÓN NACIONAL DE ACUEDUCTOS Y ALCANTARILLADOS.

Art. 50.- El título de constitución de la servidumbre, ya sea que se hubiere otorgado voluntaria o forzadamente, contendrá:

- a) Nombre, profesión y domicilio del constituyente;
- b) Descripción del predio sujeto a la servidumbre, indicando su inscripción en el Registro de la Propiedad Raíz e Hipotecas, si la hubiere; y
- c) Descripción de la faja sobre la cual se ejercerá la servidumbre según los planos topográficos levantados por A.N.D.A.

Art. 51.- Los títulos de constitución de las servidumbres a que se contrae la presente Ley, se inscribirán a favor de A.N.D.A.:

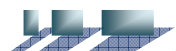



2.4.6

R E G L A M E N T O D E L M E D I O A M B I E N T E

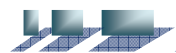



EVALUACIÓN DEL IMPACTO AMBIENTAL

Art. 18.- Es un conjunto de acciones y procedimientos que aseguran que las actividades, obras o proyectos que tengan un impacto ambiental negativo en el ambiente o en la calidad de vida de la población, se sometan desde la fase de pre inversión a los procedimientos que identifiquen y cuantifiquen dichos impactos y recomienden las medidas que los prevengan, atenúen, compensen o potencien, según sea el caso, seleccionando la alternativa que mejor garantice la protección del medio ambiente.

ACTIVIDADES, OBRAS O PROYECTOS QUE REQUERIRÁN DE UN ESTUDIO DE IMPACTO AMBIENTAL

Art. 21.- Toda persona natural o jurídica deberá presentar el correspondiente Estudio de Impacto Ambiental para ejecutar las siguientes actividades, obras o proyectos:

L) Proyectos urbanísticos, construcciones, lotificaciones u obras que puedan causar impacto ambiental negativo;

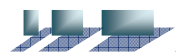



3.0

D IAGNOSTICO

ANTEPROYECTO DEL COMPLEJO CRISTIANO
HERMOSA PROVINCIA





Se desarrolla inicialmente una DESCRIPCIÓN, o ANÁLISIS de los diferentes elementos que son parte de la localidad donde se ubica el terreno y sus alrededores, iniciando por los aspectos sociales, incluyendo la caracterización del entorno físico tanto urbano como del área de trabajo específica en cuanto a usos de suelo, vialidad, infraestructura y equipamiento con el objetivo de conocer todos los elementos que al exterior del complejo serán considerados para el buen funcionamiento de los nuevos espacios.

Para conocer el estado actual de los componentes de mayor interés para las propuestas arquitectónicas se realizara una Descripción del estado actual de los componentes físicos con el fin de plasmar como se encuentran los elementos siguientes:

Usos de suelos: calificando las compatibilidades* en las actividades que se realizan en el lugar de análisis y sus alrededores para establecer si afectarían o no, al diseño, restringiéndolo (En caso de encontrarse fábricas o componentes que afecten el desarrollo de una propuesta de ámbito mayormente social).[◇]

* Compatibilidad de usos de suelo: Asociación de diversas actividades urbanas que utilizan el suelo de tal forma que se complementan entre sí.

[◇] Fuente: Lineamiento de diseño urbano, Autor: Carlos Bernal





Ante el problema de revitalizar y aprovechar los predios disponibles es necesario establecer métodos sencillos que ayuden a determinar en base a los recursos que se puedan aprovechar, relaciones y compatibilidades: aquella VOCACIÓN DE LOS TERRENOS designados para encaminarse a las posibles tipologías arquitectónicas realizables.[◊]

Se considerará la frecuencia de visita que se realizan a las diferentes áreas del lugar destinado para el Anteproyecto a proponer.

- Vialidad: se evaluará y comparará el estado actual de las vías de acceso al igual que la accesibilidad que hay de llegar al lugar de estudio.
- Infraestructura: Se determinará si se cuenta con los servicios básicos que en las comunidades son de primordial importancia, pero realizándolas de manera general, tomando en cuenta el lugar destinado a realizarse el estudio y en sus cercanías en los alrededores.
- Equipamiento: Se establecerá si se cuenta con equipamiento adecuado en bien de la comunidad.

[◊] Fuente: Lineamiento de diseño urbano, Autor: Carlos Bernal

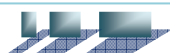



3.1

A S P E C T O S O C I A L



3.1 ASPECTO SOCIAL.

DEMOGRAFÍA

Estudio estadístico de una colectividad humana, referido a un determinado momento o a su evolución.

POBLACIÓN									
DEPARTAMENTOS Y MUNICIPIOS	Total			Área					
	Total	Hombres	Mujeres	Urbana			Rural		
				Total	Hombres	Mujeres	Total	Hombres	Mujeres
SAN MIGUEL	434,003	201,675	232,328	219,636	99,918	119,718	214,367	101,757	112,61

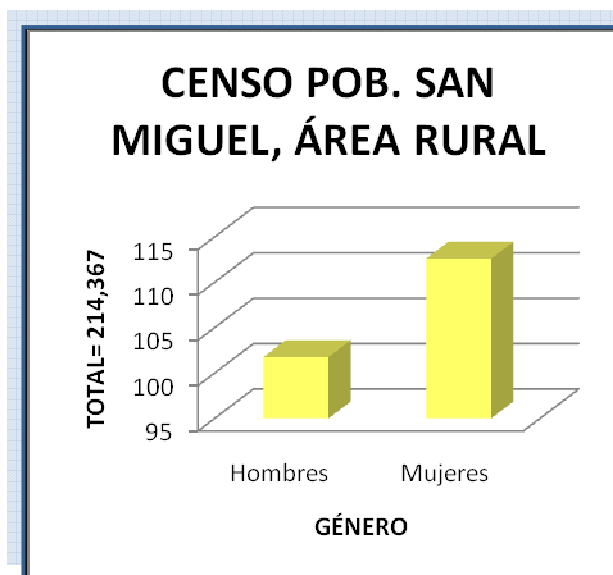
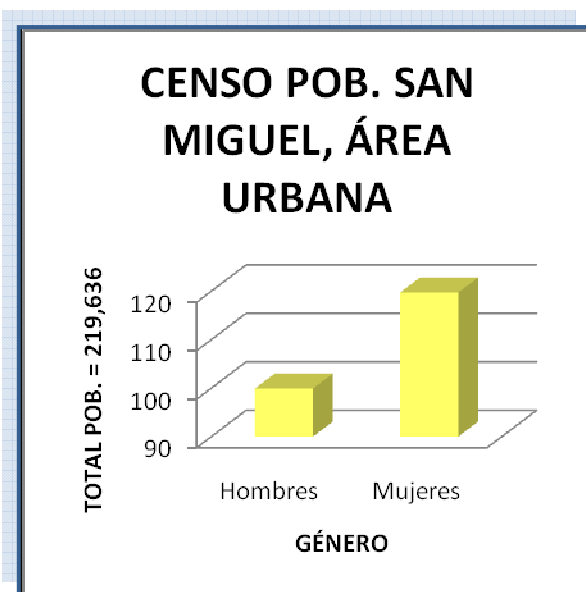

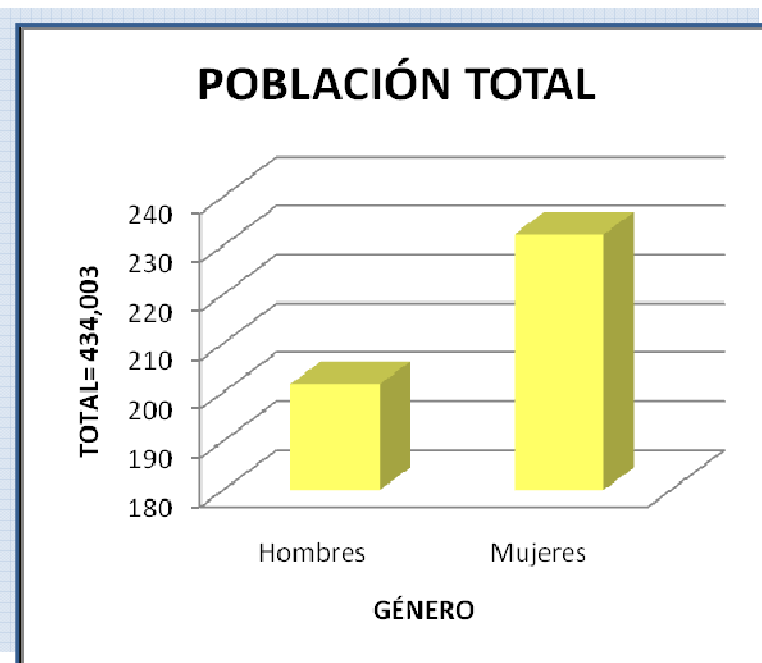

POBLACIÓN APROXIMADA DE FELIGRESES.

El siguiente cuadro presenta las diferentes Iglesia de La Luz del Mundo a nivel de la Zona Oriental, así como la cantidad de feligreses que en cada una de ellas se congregan.





ZONA ORIENTAL		
N°	IGLESIA	FELIGRESES
1	EL GAVILAN	92
2	EL TORTOL	81
3	LA JOYA	60
4	EL LIMON, LA UNION	154
5	LOS ANGELES	145
6	LA UNION	96
7	COL. BETHEL	154
8	LOMA LARGA	114
9	LA AGENCIA	46
10	OLOMEGA	36
11	BUENA VISTA	44
12	EL TAMARINDO	26
13	ISLA EL ZACATILLO	17
14	SAN MIGUEL	591
15	SAN PEDRO CHIRILAGUA	246
16	EL TRANSITO	270
17	EL TALPETATE	64
18	EL CARMEN	83
19	TANGOLONA	61
20	AGUA ZARCA	53
21	COLONIA CARRILLO	145
22	EL VOLCAN	92
23	PALANCA	91





24	COL. SAN CARLOS	173
25	CANTORA	146
26	CHINAMECA	96
27	CIUDAD BARRIOS	166
28	EL TAMARINDO	73
29	EL HUISCOYOL	109
30	EL BORBOLLON	55
31	EL JUTE	35
32	PRIMAVERA	39
33	CHIRILAGUA	53
34	SAN ANTONIO EL MOSCO	62
35	LA JOYA EL MATAZANO	80
36	COL. LAS UNIDAS	60
37	SAN ANTONIO SILVA	55
38	CHILANGUERA	41
39	EL HAVILLAL	26
40	EL PAPALON	35
41	HERMOSA PROVINCIA	107
42	EL CARRISAL	39
43	EL REBALSE	34
44	EL DIVISADERITO	21
45	SANTA ISABEL	25
46	MONTECRISTO	52
47	CACAOPELA	90
48	LA LAGUNA	54
49	SAN FCO. GOTERA	38





50	CHAGUANTIQUE	128
51	ISLA DE MENDEZ	190
52	SANTIAGO DE MARIA	70
53	USULUTAN	131
54	SAN AGUSTIN, USUL.	42
55	EL JOCOTILLO	93
56	JIQUILISCO	139
57	BERLIN	103
58	SANTA ELENA	70
59	JOBAL	43
60	EL PROGRESO	43
61	EL TABURETE	18
62	GALINGAGUA	72
63	ISLA SAN SEBASTIAN	20
TOTAL		5,687 FELIGRESES





3.2

A S P E C T O A S P E C T O C U L T U R A L



3.2 ASPECTO CULTURAL

En este aspecto se dan a conocer las tradiciones y actividades culturales que en el lugar de estudio se celebran, en que fecha del año se dan y en honor a quien están dedicadas.

3.2.1 SAN MIGUEL



La ciudad se ha caracterizado por poseer uno de los volcanes atractivos del país: el volcán Chaparrastique (con una elevación de 2132 metros sobre el nivel del mar, ubicado a unos 12 kilómetros de la ciudad).

Fechas importantes

* El ocho de mayo de 1530 fue fundada la ciudad de San Miguel por don Pedro de Alvarado.

- * El 12 de marzo de 1586 la urbe fue destruida por un incendio.
- * En 1763, el volcán Chaparrastique hizo su primera erupción.
- * El 15 de julio de 1812, las Cortes Generales y Extraordinarias concedieron a la cabecera departamental el título de “Ciudad muy Noble y Leal”.
- * En 1824 asciende a cabecera departamental de San Miguel, San Alejo y Gotera.
- * En 1874 llegó a San Miguel la primera línea telegráfica.





- * El 31 de diciembre de 1909 se inauguró el Teatro Nacional de esa ciudad.
- * El 15 de marzo de 1911 se introdujo el servicio de energía eléctrica y quedó atrás el generador.

San Miguel, es la ciudad más desarrollada de la zona oriental, famosa por el carnaval que realizan durante sus fiestas patronales, el cual es muy visitado por personas de los distintos departamentos del país y del extranjero.

Los habitantes del cantón Montegrando participan de las festividades que en el municipio de San Miguel se celebran, estas se dan del 14 al 30 de noviembre en honor a la virgen de la Paz, los días principales son el 20 y el 21 de noviembre. [◊]

Entre las actividades que celebran cada año dentro del municipio podemos mencionar las siguientes:

[◊] Fuente: Internet





Actividades Cívico-Recreativas:

Realizan alboradas*, quema de pólvora, serenatas, carnavaletos, exhibiciones, bailes populares amenizados por los mejores conjuntos y orquestas del país, concursos, exposiciones, ferias como la industrial, la ganadera, la del libro, etc.

Desarrollan además juegos recreativos como "el palo encebado", loterías, competencias, rifas, elección y coronación de reinas de los distintos barrios, asociaciones y colonias, conciertos musicales, desfile de carrozas dedicadas a las diferentes reinas, encuentros deportivos, elevación de globos y paracaidistas.

Actividades Religiosas:

Ofician misas diarias, rosarios, confirmas, bautizos, sermones y procesiones.

Actividad Comercial:

En esta fecha el comercio se activa con los diferentes productos que llegan a las ferias de poblaciones vecinas. Instalan ventas de cerámica, jarcia, hojalatería, ropa, calzado, adornos, golosinas y artículos para el hogar y religiosos. ◊

* Música al amanecer y al aire libre para festejar a alguien.

◊ Fuente: Internet



3.2.2. ASPECTO CULTURAL IGLESIA LA LUZ DEL MUNDO

Debido al carácter espiritual de la iglesia anualmente se celebran actividades muy significativas dentro de ella entre las cuales se mencionan:

CONMEMORACIÓN DE LA SANTA CENA:

Es una celebración que se da anualmente en cada una de las sedes regionales del país (centro, occidente y oriente). Esta ceremonia es transmitida en vivo vía Internet y satélite.

La conmemoración de la santa cena dura cinco horas y se da una vez al año.

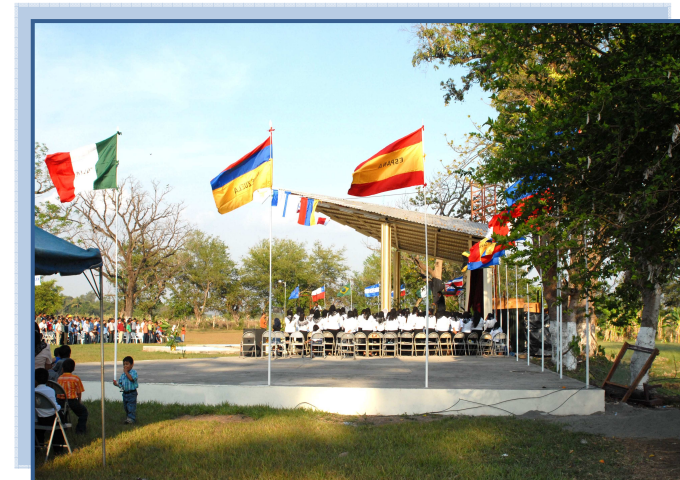

Infraestructura actual de Templete

En el año 2008 participaron de esta ceremonia 6000 asistentes. Durante los eventos que la iglesia realiza las mujeres y los hombres se encuentran separados, cada uno ocupa una mitad del

templo y estos no pueden mezclarse durante el culto, así el coro se encuentra contiguo al ministro, igual separado por géneros, pero estos debidamente uniformados y por escala de voces. ◊



Reuniones anuales de miembros de la zona oriental de la iglesia La Luz del Mundo en el terreno de estudio.

◊ Fuente: Iglesia La luz del Mundo



3.2.3 FECHAS CONMEMORATIVAS DE LA IGLESIA LA LUZ DEL MUNDO

N°	EVENTO	FECHA	HORA	PERIODO	CANTIDAD DE USUARIO
1	Fecha especial	14 febrero	5:00am-8:00pm	anualmente	200
2	Fecha especial	6 abril	5:00am-8:00pm	anualmente	200
3	Fecha especial	9 junio	5:00am-8:00pm	anualmente	200
4	Fecha especial	10 junio	9:00am-10:00pm	anualmente	200
5	Santa cena	14 agosto	5:00pm-10:00pm	anualmente	6000
6	Fecha especial	15 septiembre	6:00pm-8:00pm	anualmente	200
7	Fecha especial	12 diciembre	5:00am-8:00pm	anualmente	200
8	Fin de año	31 diciembre	8:00pm-12:00	anualmente	200

(^o)

◊ Fuente: Iglesia La luz del Mundo





Además de las reuniones a nivel regional, diariamente se realizan servicios de oraciones y alabanzas a las que asiste la feligresía de la iglesia.





Escuela Dominical: Domingo 10:00 am	Servicios de Alabanzas Jueves y Domingo 5:00 pm
Oraciones: Lunes a Domingo: 5:00 am Lunes a Sábado: 9:00 am y de 6:00 pm	Horarios de visitas: Lunes a Sábado: De 10:00 a 2:00 pm y de 4:00 pm a 8:00 pm Domingo: 10:00 am a 8:00 pm

(^o)

^o Fuente: Iglesia La luz del Mundo





3.3

A ASPECTO INSTITUCIONAL





3.3 ASPECTO INSTITUCIONAL.

El aspecto institucional es aquel que tiene como fin definir las entidades, que colaboran con la población y, que tengan como función principal el bienestar social, educacional y espiritual así como la seguridad de sus habitantes.

Este aspecto está conformado por diferentes entidades tales como:

- ☞ Escuelas
- ☞ Iglesias
- ☞ Policía Nacional Civil
- ☞ Unidades de Salud
- ☞ Cementerios

En el área destinada a la investigación que se realiza ubicada en Costado sur Lotificación Miralvalle, Cantón Montecristo, Colonia Hermosa Provincia, San Miguel; en cuanto a dicho aspecto se cuenta con las siguientes instituciones:



3.3.1 EDUCACIÓN.

Centro Escolar Unión Panamericana ubicado al sur



3.3.2 RELIGIOSO.

En cuanto al aspecto Religioso las Iglesias localizadas en el lugar son de diferentes religiones.



Iglesia Luz del Mundo ubicado dentro terreno de estudio.

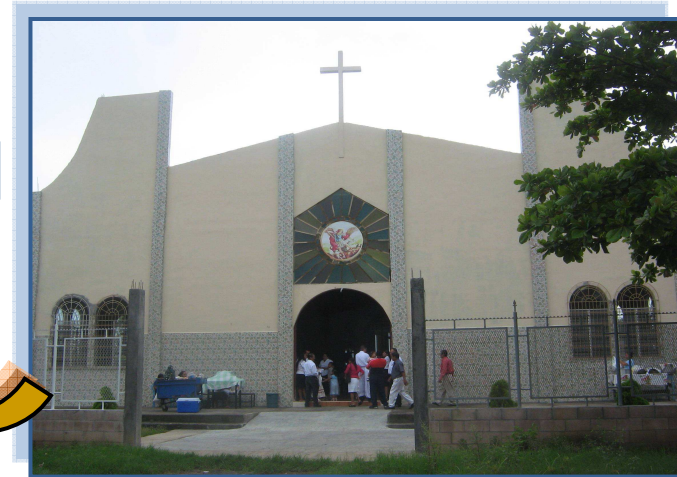

Iglesia Católica



Iglesia Asambleas de Dios

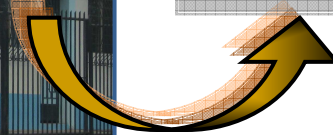

Iglesia cristiana el Nuevo Milaaro de Dios

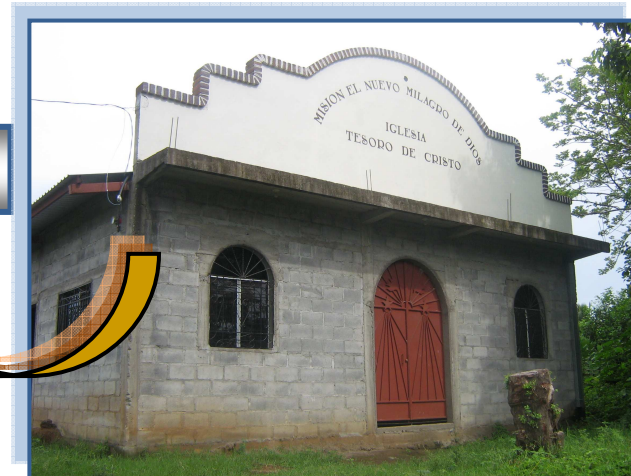

ANTEPROYECTO DEL COMPLEJO CRISTIANO
HERMOSA PROVINCIA



3.3.3 SEGURIDAD.

El lugar de estudio no cuenta con su respectiva **Delegación Policial**; tampoco en sus colonias y cantones aledaños.

Encontrándose la más cercana a 2.50 km. De distancia con respecto al terreno donde se llevará a cabo el Anteproyecto del complejo Cristiano Hermosa Provincia.

La forma en que los agentes de la Policía Nacional Civil tienen el control y vigilancia de este sector, es por medio de patrullajes rotativos, que los realizan a distintas horas del día, de manera rutinaria.



Unidad de la P.N.C. haciendo uno de sus patrullajes aleatorios en el transcurso del día.



3.3.4 SALUD.

La colonia Hermosa Provincia, y sus alrededores; no cuentan con servicio de salud (Unidades de Salud)*, los habitantes se ven en la necesidad de desplazarse hacia otras Clínicas ya sean estas públicas o privadas para solventar esta insuficiencia.

La Unidad de Salud del Instituto Salvadoreño del Seguro Social (I.S.S.S.) que se encuentra más inmediata es la ubicada sobre la Carretera Panamericana, a 1.5 km. del terreno en dicha colonia.

La prestación de servicio que hace esta institución es estructurada solamente para los derechohabientes y sus respectivos beneficiarios del Instituto Salvadoreño del Seguro Social, los que no son cotizantes del mismo, deben asistir a Clínicas Comunales o Unidades de Salud; siendo la mas cercana la Unidad de Salud de la Colonia Presita y la Unidad de Salud Colonia Milagro de la Paz.

* Clínicas de atención medica Pública.



3.3.5 CEMENTERIO.

Dentro de los entes que la comunidad de la Colonia Hermosa Provincia, ubicada en el Cantón Montegrande, carece es de un Cementerio Público, debido a que en el Municipio de San Miguel, solamente existe uno y es el que les corresponde utilizar, a 3.5 km. de desplazamiento desde el terreno.



**Cementerio General
de San Miguel.**

Es utilizado por la población en general del Municipio de San Miguel, por ende a los habitantes de la Colonia Hermosa Provincia, Montegrande, en el mismo municipio.

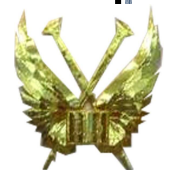



3.4

A S P E C T O A F I S I C O





3.4 ASPECTO FÍSICO.

3.4.1 LINDEROS

Los colindantes de La Colonia Hermosa Provincia, son los siguientes, en el sector Sur con la Calle Dolores Lemus (49.00 S82°58'29"E), siendo esta, una Vía de Acceso, en el sector Norte se encuentra ubicada la Calle Faysh Aboganem (129.70 N89°52'58"W).

Al sector Oriente colinda con Avenida Enrique Aguilar (133.55 S06°48'10"W); el lindero en el sector Poniente es un terreno perteneciente al señor Francisco Barrera. [◇]

El área a estudiar es de 3Mz. Y su forma es regular formando casi un cuadrado. (VER PLANO 1)

3.4.2 TOPOGRAFÍA.

La topografía del terreno no es accidentada, ya que cuenta con niveles que oscilan entre un metro de diferencia pero en pendientes poco pronunciadas, encontrándose una planimetría bastante regular, sin curvas de nivel que sean de gran influencia en el mismo. [◇] (VER PLANO 2)

[◇] Fuente: Investigación realizada por estudiantes de la UES

[◇] Fuente: Investigación realizada por estudiantes de la UES



3.4.3 HIDROGRAFÍA.

En el área donde el Anteproyecto se estará llevando a cabo no existe ningún río, quebrada, ni desembocadura que interfiera en el mismo; sin embargo en los alrededores de dicho sitio si existe una quebrada a 200 m , que tiene una profundidad de 3 m; pero esta no tiene gran caudal y no llega al punto de rebalsar su cauce.

Sin encontrar ninguna otra superficie acuática que resulte de relevancia para dicho estudio y los pobladores que habitan dentro de la Colonia Hermosa Provincia y en sus alrededores.



3.4.4 VÍAS DE ACCESO.

Las vías de acceso Principales hacia el terreno donde el estudio se estará llevando a cabo son:

- Carretera Panamericana.
- Calle a las Lomitas.
- Calle a Montegrande. (◊)

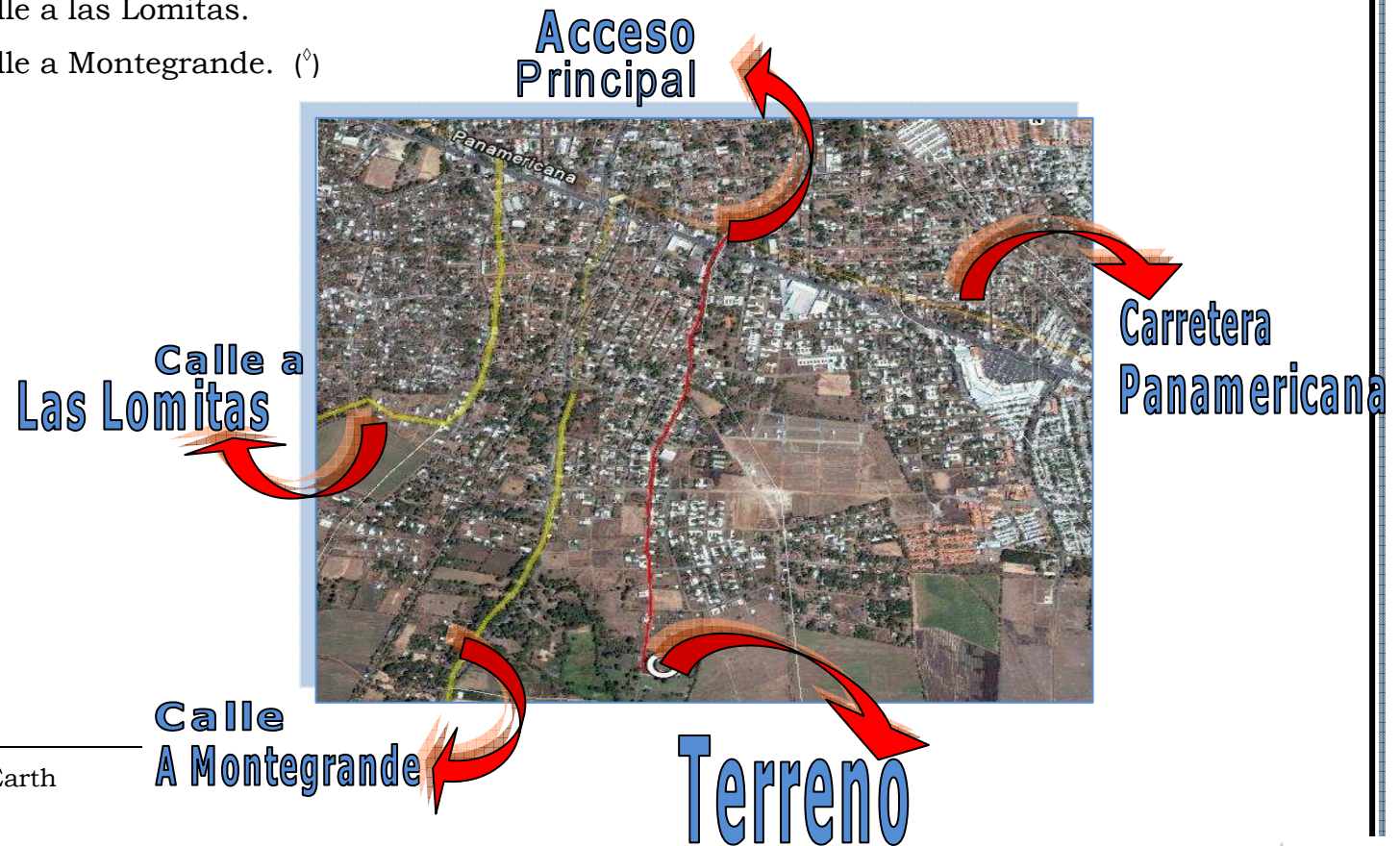

◊ Fuente: Google Earth



Calle a Montegrando



ANTEPROYECTO DEL COMPLEJO CRISTIANO
HERMOSA PROVINCIA

Calle de acceso principal a
Colonia Hermosa Provincia



Av. Enrique Aguilar



Calle Faysh Aboganem





3.5

A ASPECTO ECONOMICO



3.5 ASPECTO ECONÓMICO.

La colonia Hermosa Provincia al igual que sus colonias vecinas tienen una característica en común; en todo el sector donde se encuentra ubicada se observa que su posición económica es de dos tipos, media alta y media baja; ya que a sus alrededores se puede apreciar que sus habitantes tienen la posibilidad de adquirir sus terrenos y construir sus propias viviendas.



La Ganadería, fuente de ingreso económico

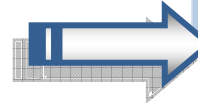

Sus fuentes de ingresos son varios como: las remesas familiares, crianza de animales de granja, la ganadería y la agricultura. De la misma manera algunos de sus habitantes cuentan con un empleo en diversas ocupaciones. [◇]

La Agricultura, fuente de ingreso económico

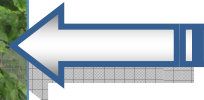

[◇] Fuente: Investigación realizada por estudiantes de la UES.

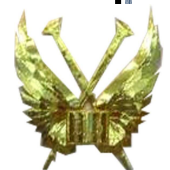



FUENTES DE INGRESO	
REMESAS FAMILIARES	61%
CRIANZA DE ANIMALES DE GRANJA	23%
GANADERÍA	8%
AGRICULTURA	8%
TOTAL	100%

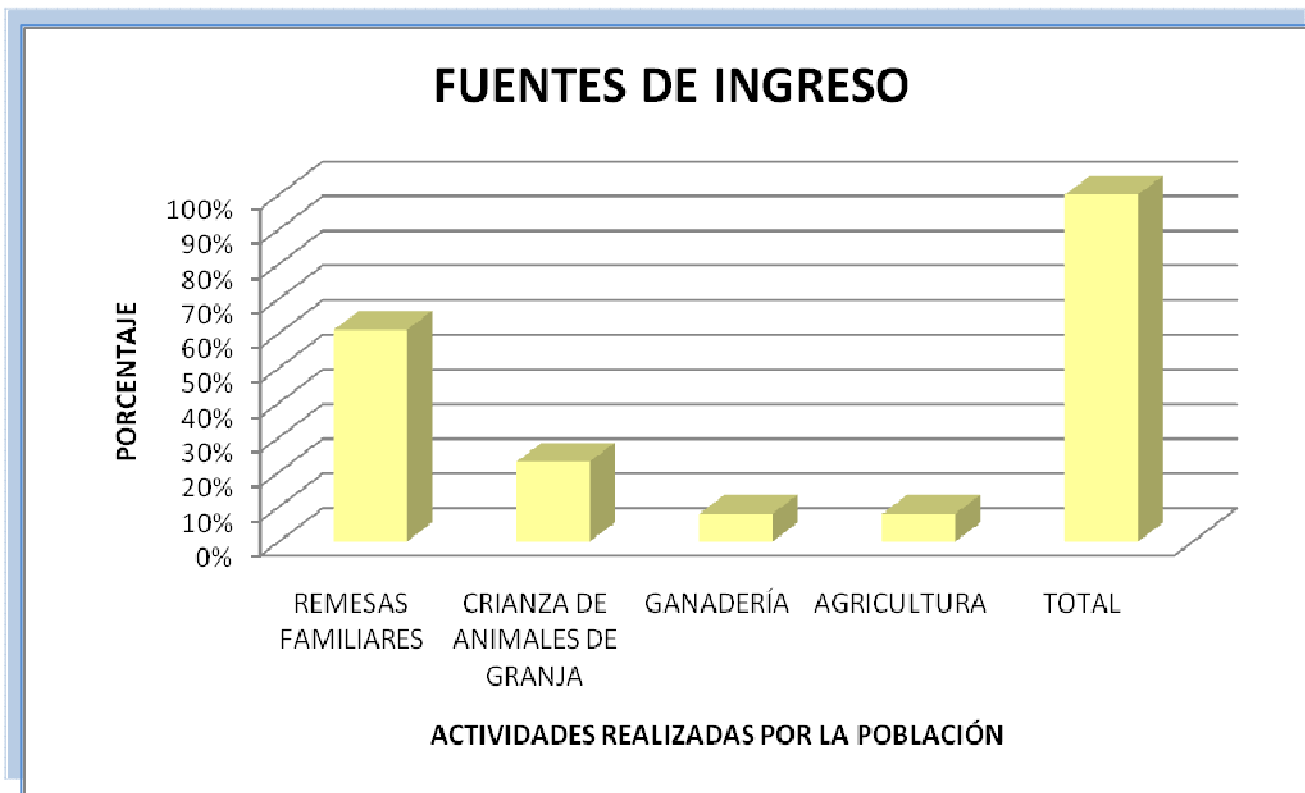



3.6

A S P E C T O A R Q U I T E C T O N I C O

ANTEPROYECTO DEL COMPLEJO CRISTIANO
HERMOSA PROVINCIA



3.6 ASPECTO ARQUITECTÓNICO.



Viviendas con Estilo Arquitectónico Posmoderno, dentro de la Col. Hermosa

simetría en sus elevaciones.

En las viviendas de La colonia Hermosa Provincia y las colonias aledañas al terreno se observa dentro del aspecto formal que estas poseen un estilo Posmoderno* y Vernácular**.

En términos formales resaltan en las viviendas elementos arquitectónicos como la utilización de arcos de medio punto en ventanas y puertas, rosetones, el uso de pórticos en el acceso principal y en terrazas en la mayoría de las edificaciones se utiliza cubierta a dos aguas, las viviendas poseen



Ejemplo de vivienda que se localiza en el lugar de estudio.

* Movimiento cultural que, originado en la arquitectura, se opone al funcionalismo y al racionalismo modernos.

** Dicho especialmente del idioma, lengua o arquitectura: Doméstico, nativo, de nuestra casa o país.

Actualmente dentro de la colonia Hermosa Provincia Existe un Predominio de vegetación en la mayoría de sus sectores.

3.6.1 CONSTRUCTIVOS DE LAS VIVIENDAS.

Sistema de bloque de concreto, sistema de ladrillo y el sistema mixto.

Materiales constructivos:

Paredes: bloque de concreto, ladrillo de barro.

Techo: lamina zinc alum y teja.



Ejemplos de viviendas que se localizadas en el lugar de estudio.

MATERIALES CONSTRUCTIVOS	
PAREDES	
Bloque de concreto	53%
Ladrillo de barro	38%
Otros	9%

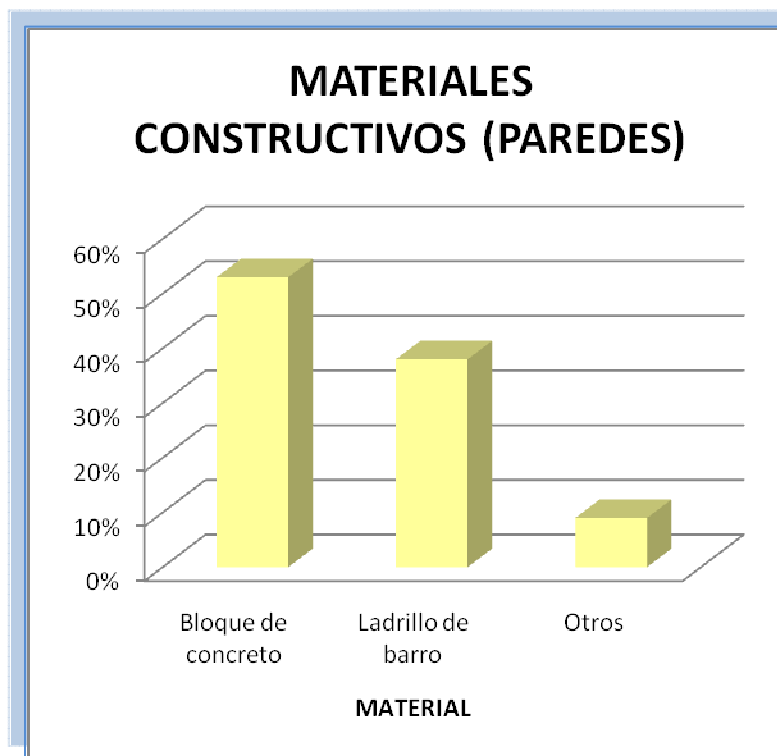

MATERIALES CONSTRUCTIVOS	
TECHO	
Lámina zinc alum	58%
Teja	37%
Otros	5%

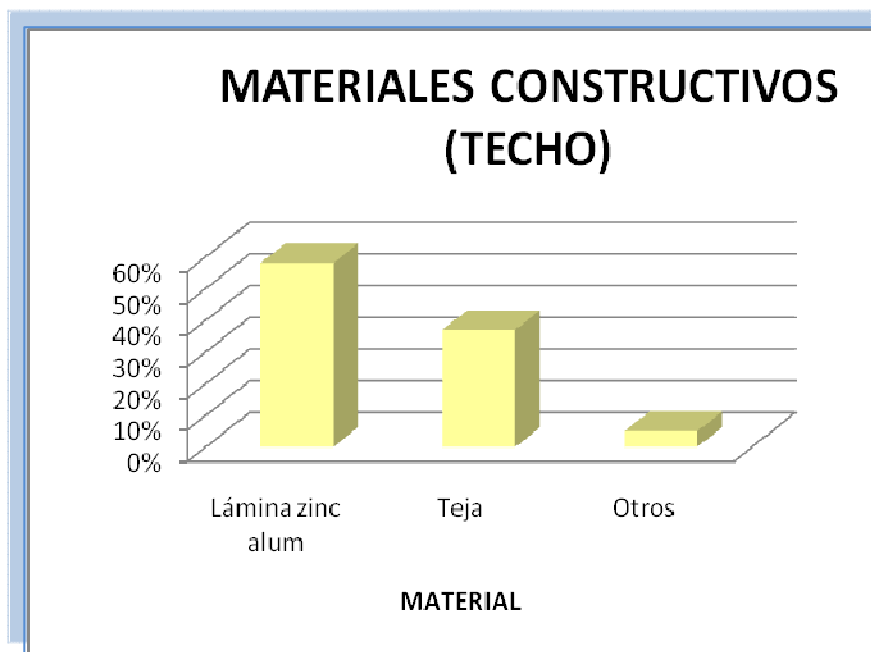

INFRAESTRUCTURAS PROVISIONALES DENTRO DEL TERRENO

INFRAESTRUCTURA PROVISIONAL PARA TEMPLO

En esta infraestructura se desarrollan los cultos diarios así como los servicios especiales que se dan los días jueves y domingos.



En las imágenes se observan la estructura del Templo provisional de la Iglesia La Luz del Mundo

Un espacio con estructura provisional construida con tubo industrial (columnas y polín C encajuelado) paredes de bloque y en su cubierta se le ha dado de manera empírica una forma cóncava con lamina zincalum.

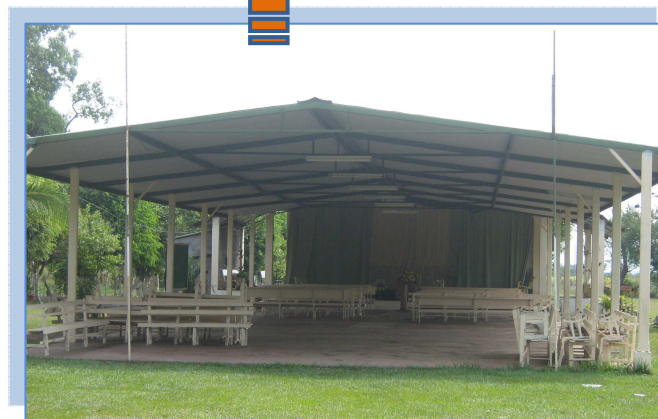

INSTALACIÓN PROVISIONAL PARA EL ÁREA DEL TEMPLETE*

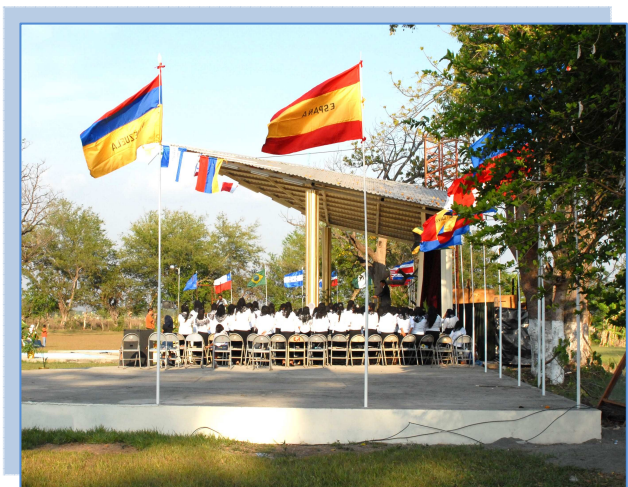

Dentro del terreno en estudio se localiza una estructura provisional a la que actualmente se le da la función de altar, es utilizado para los eventos regionales.

En su aspecto formal es un espacio abierto que cuenta con un techo triangular que sobresale sostenido únicamente por columnas dando una imagen audaz y realce al paisaje y a su entorno.



Esta construido con estructura metálica, (columnas, macomber y polín C encajuelado) forro de paredes y techos de lamina zincalum. El paisaje contemplado desde el terreno será

* Armazón pequeña, en forma de templo. Pabellón o quiosco, cubierto por una cúpula sostenida por columnas.



importante para aprovechar al máximo las vistas de mayor relevancia logrando incorporar estas al Complejo Cristiano.

INSTALACIÓN PROVISIONAL SANITARIAS.



Batería de baños sanitarios provisionales.

Otra de las instalaciones provisionales que se encuentra dentro del terreno del Complejo es una batería de servicios sanitarios lavables con fosa séptica para hombres y otra batería para mujeres las paredes así como su cubierta están construidas con lámina zincalúm [◇].

[◇] Fuente: Investigación realizada por estudiantes de la UES

3.7

A

SPECTO
AMBIENTAL



3.7 ASPECTO AMBIENTAL.

La flora y la fauna son aspectos muy importantes a considerar en todo lugar ya que son elementos que embellecen y dan vida a la zona. La colonia Hermosa Provincia no es la excepción; cuenta con una cantidad de variables especies animales así como de arboles ya sean frutales u ornamentales. En la visita realizada al sitio se pudo constatar que efectivamente las especies son múltiples[◊].



Coco enano.



Mata de guineos

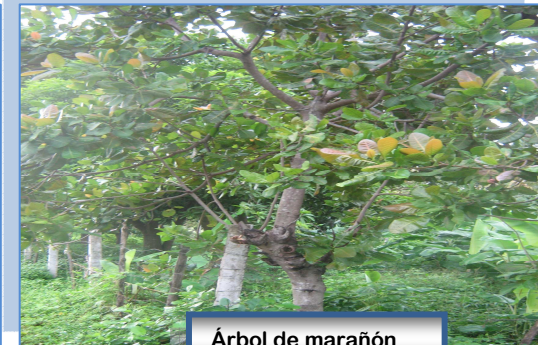

Árbol de marañón

[◊] Fuente: Investigación realizada por estudiantes de la UES

Las imágenes anteriores muestran algunas de las especies que en la colonia se observan. Entre otras como el mango, el limón, sandía.

La contaminación de las quebradas en todo el departamento de San Miguel es un problema al cual hasta hoy o se encuentra solución. Al costado sur poniente de la Colonia Hermosa Provincia es localizada una quebrada, no es un problema de riesgo por inundaciones sino por la contaminación ambiental que genera, ya que sus habitantes por el hecho de no contar con el servicio del tren de aseo tiran sus desperdicios a la quebrada. Ocasionando a largo plazo que la población sea la mayor afectada. El servicio de aseo en para cualquier población es muy importante ya que de esa forma no se generen focos de infección cerca del lugar en estudio[◇].

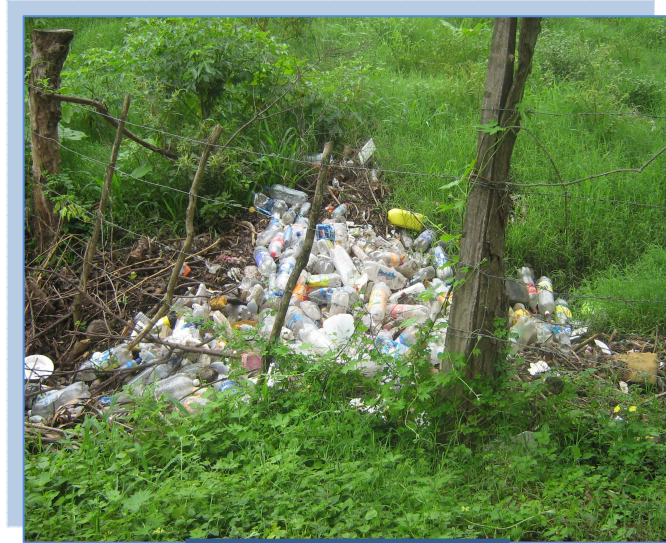

Promontorios de basura, en las cercanías de la Colonia.

[◇] Fuente: Investigación realizada por estudiantes de la UES



3.8

A N A L I S I S D E S I T I O D E L T E R R E N O

ANTEPROYECTO DEL COMPLEJO CRISTIANO
HERMOSA PROVINCIA





3.8 ANÁLISIS DE SITIO EN EL TERRENO.

En el estudio de los Usos de Suelo, conocemos las diversas ubicaciones y condiciones en las que se encuentran los diferentes espacios o terrenos de una determinada localidad; en este caso es la localidad de la Colonia Hermosa Provincia.

Es importante conocer la ubicación de la industria para poder determinar las precauciones q se deben tomar al respecto, para que nuestro proyecto se realice favorablemente. De igual importancia son otros establecimientos como por ejemplo: comerciales, institucionales, zonas verdes y de esparcimiento.

Con la ubicación de cada uno de estos elementos pretendemos crear un diseño adecuado para el complejo Cristiano de la Colonia Hermosa Provincia.





3.8.1

USOS DE SUELO

ANTEPROYECTO DEL COMPLEJO CRISTIANO
HERMOSA PROVINCIA





HABITACIONAL

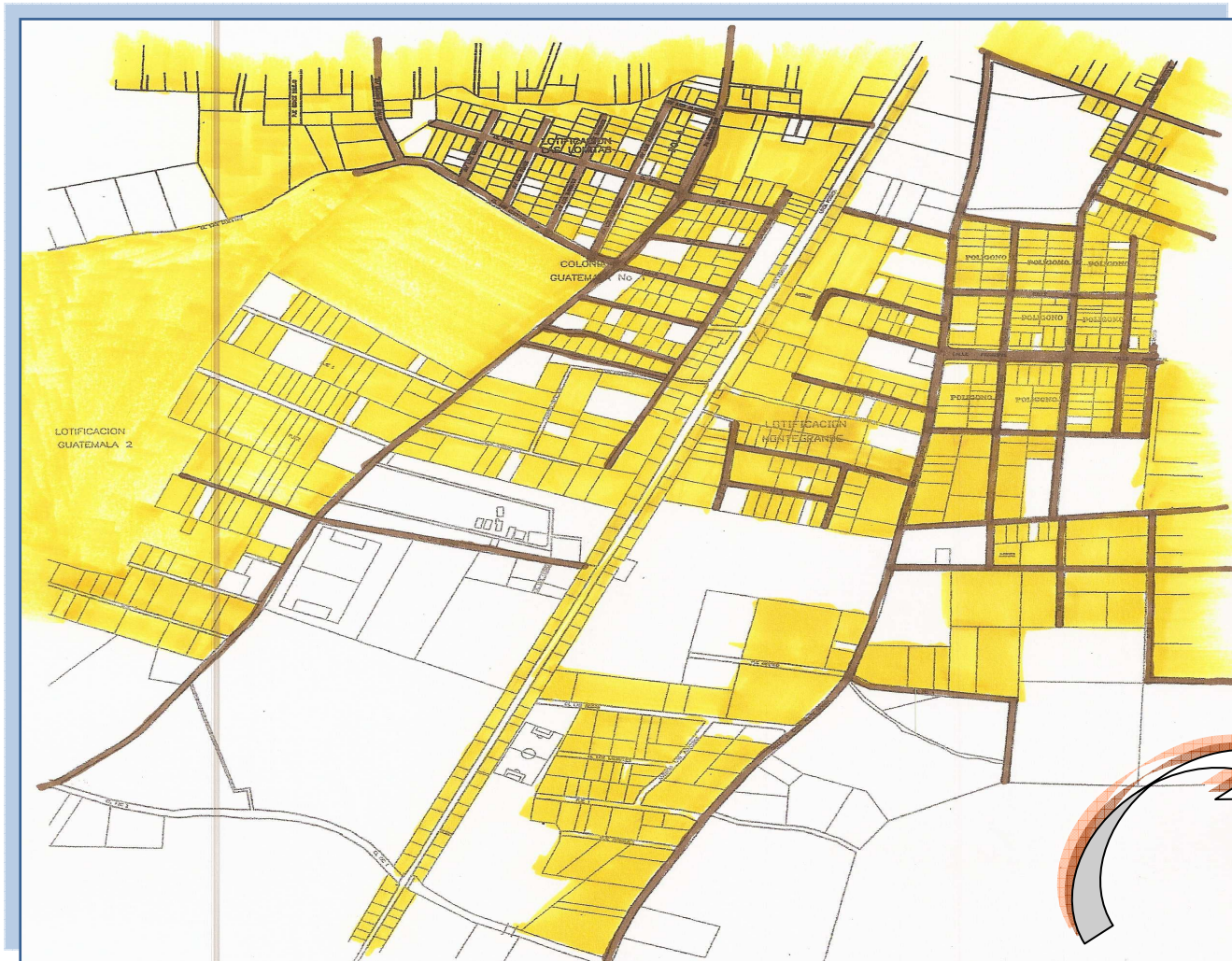

Terreno

ANTEPROYECTO DEL COMPLEJO CRISTIANO
HERMOSA PROVINCIA

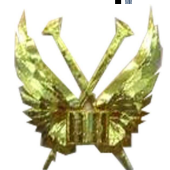



COMERCIAL

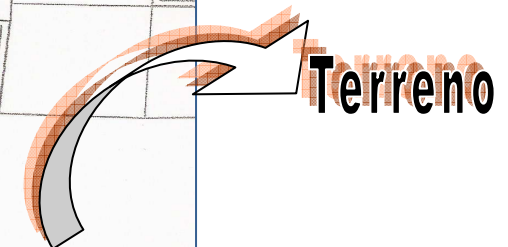

ANTEPROYECTO DEL COMPLEJO CRISTIANO
HERMOSA PROVINCIA

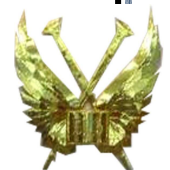



INDUSTRIAL

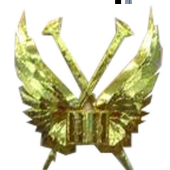
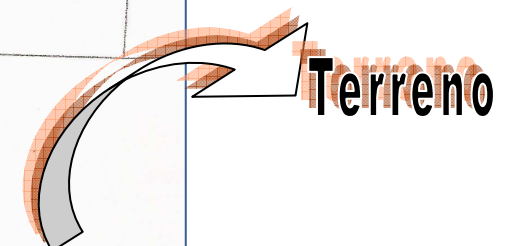



AREAS VERDES Y AREAS RECREATIVAS.

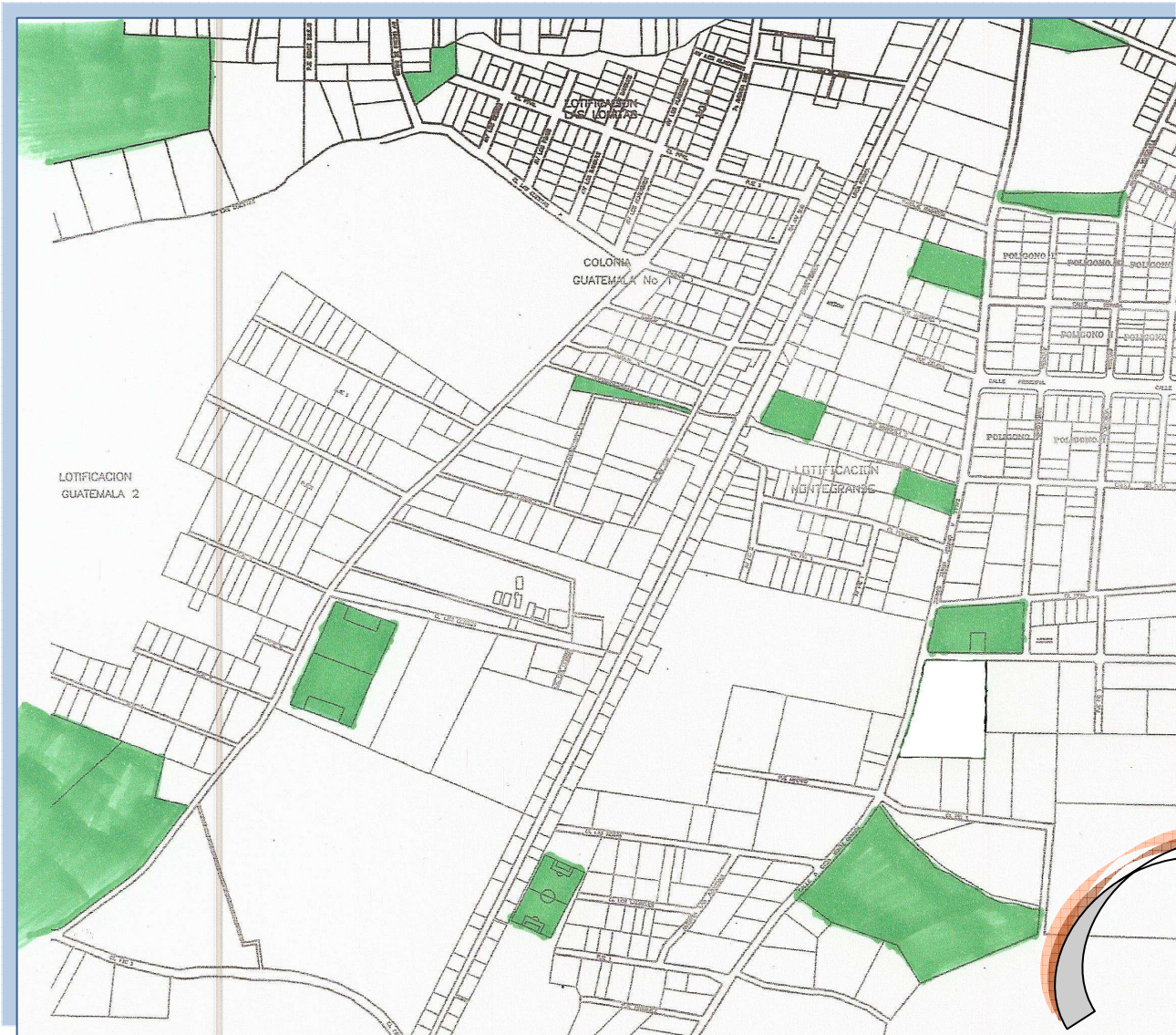

Terreno

ANTEPROYECTO DEL COMPLEJO CRISTIANO
HERMOSA PROVINCIA

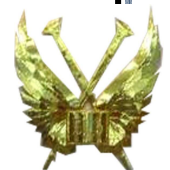



PREDIOS BALDÍOS

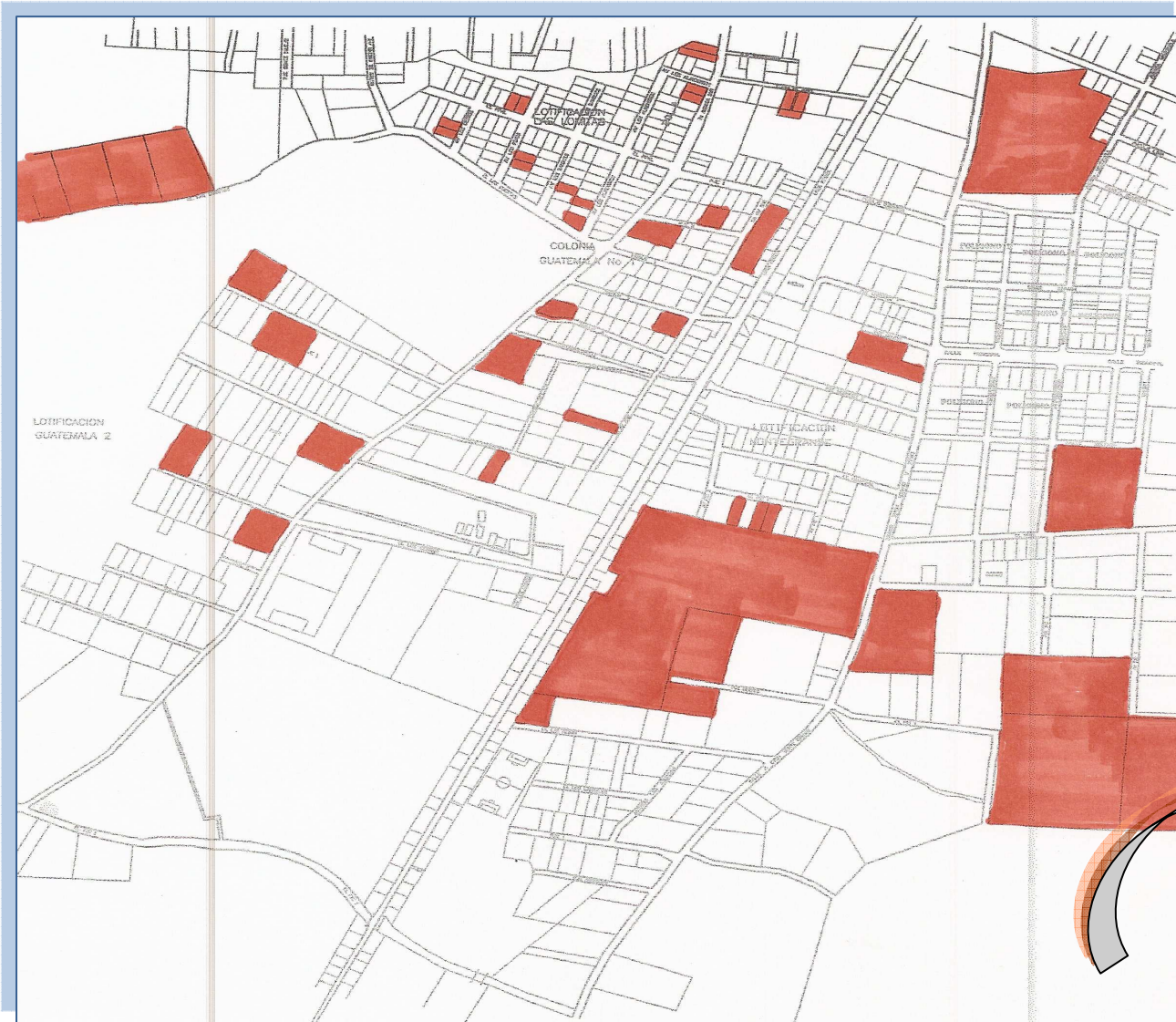

Terreno

ANTEPROYECTO DEL COMPLEJO CRISTIANO
HERMOSA PROVINCIA





En el análisis anterior hemos corroborado que los usos de suelo en la colonia Hermosa Provincia y sus alrededores son muy diversos, encontramos también que existe en el lugar mucha influencia del comercio, ya que se han localizado tiendas en casas de habitación al igual que industria como tejas, talleres y otros que están conectados con la casa de habitación.

De la misma manera se investigó sobre la localización de las instituciones más importantes dentro de la colonia y se encontraron iglesia y escuelas que son de mayor relevancia.

También se observan predios baldíos en el lugar de la colonia y sus alrededores.

Los espacios utilizados para las actividades recreativas también están representados en los mapas.

3.8.2

M O B I L I A R I O U R B A N O



3.8.2 MOBILIARIO URBANO.

En la actualidad la Colonia Hermosa Provincia así como las colonias que circundan el terreno destinado para el Anteproyecto no cuentan con mobiliario urbano (casetas telefónicas, basureros, bancas, paradas de buses)

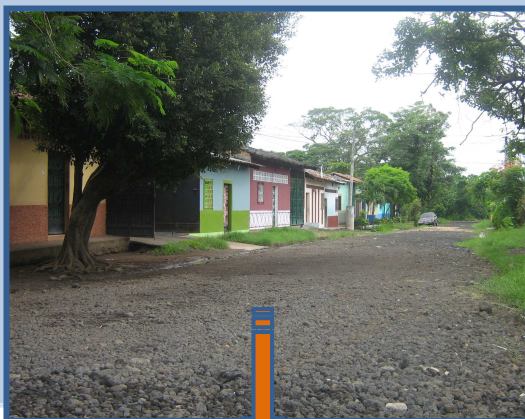

CALLE PRINCIPAL QUE
CONDUCE HACIA
COLONIA HERMOSA



SERVICIO DE AUTOBUSES
DESDE EL CENTRO DE SAN
MIGUEL HASTA COL. EL TESORO



CALLE QUE DESDE SAN
MIGUEL CONDUCE A
CANTON MONTEGRANDE



3.8.3

SERVICIOS PUBLICOS

ANTEPROYECTO DEL COMPLEJO CRISTIANO
HERMOSA PROVINCIA



ALUMBRADO ELÉCTRICO

En la Colonia Hermosa Provincia, Costado sur Lotificación Miralvalle, Cantón Montegrande, San Miguel, cuenta con los servicios de alumbrado eléctrico abastecido por la Empresa Eléctrica de Oriente (EEO), instalado por la Alcaldía Municipal de San Miguel, dándole a la misma uno de los principales servicios requeridos para que sus habitantes vivan mejor.

Se cuenta con la misma que se distribuye desde las calles y Avenidas principales hasta en las calles de acceso que distribuye hasta los lotes, haciendo a estas iluminadas y con mayor seguridad ciudadana[◇].



**ALUMBRADO ELÉCTRICO
UBICADO EN CALLE
FAYSH ABOGANEN**

[◇] Fuente: Investigación realizada por estudiantes de la UES





ELECTRICIDAD DENTRO
DEL TERRENO EN ESTUDIO

Dentro del terreno en el cual se está llevando a cabo el Anteproyecto del Complejo Cristiano de igual manera tiene alumbrado eléctrico el que ilumina por completo el mismo.

Las lámparas están distribuidas a cada 25 m. para tener mayor cobertura y mayor luminosidad en el.

Son lámparas incandescentes activadas de manera automática al ocultarse el sol, para un mayor orden y control de las mismas[◊].

[◊] Fuente: Investigación realizada por estudiantes de la UES

SERVICIO TELEFÓNICO

Este servicio está distribuido en este lugar por dos empresas: Telecom y Telefónica.

Se tiene la distribución telefónica a lo largo de las casas que lo rodean y con los postes para próximas conexiones de la empresa de Telecom.



La empresa de Telefónica no requiere de conexiones lo hacen por medio de antenas ubicadas aproximadamente a 1 km. Siendo teléfonos considerados fijos.

**ANTENA DE SERVICIO
TELEFÓNICO UBICADO EN
LA CALLE QUE CONDUCE A
MONTEGRANDE**



**POSTE DE SERVICIO
ELÉCTRICO UBICADA EN
AV. ENRIQUE AGUILAR**

AGUAS NEGRAS.

La Colonia Hermosa Provincia no cuenta con el debido drenaje de aguas negras. Contaminando el ambiente que rodea al terreno en general y al mismo.

Los servicios sanitarios son de Fosa septica*; dentro del terreno se utiliza este método de fosa para los servicios sanitarios.



* El que para depósito de aguas inmundas se hace junto a las casas, cuando no hay alcantarillas.

AGUAS LLUVIAS.

En la Colonia Hermosa Provincia y sus colonias aledañas no cuentan con los respectivos tragantes de aguas lluvias; desalojando dichas aguas por medio de escorrentías naturales, que en punto de intersecciones resulta como estancamiento de agua, que pueden ser perjudicial para la imagen de la colonia y posibles enfermedades contagio-infecciosas derivadas de la falta de tuberías de aguas lluvias.



**AGUAS LLUVIAS DESALOJADAS
POR ESCORRENTÍA NATURAL EN
LAS CALLES DE LA COLONIA.**

AGUA POTABLE.



Dentro de los servicios básicos y primordiales que necesitan los habitantes de cualquier región se encuentra la del Servicio de Agua Potable.

Sin embargo en la Colonia Hermosa Provincia, no cuenta con este servicio; se subsana la carencia de agua potable por medio de Pozos Artesanales que han construido los habitantes del lugar; y captan el agua lluvia mediante bajadas de agua en depósitos de Rotoplas, haciendo lo mismo con el agua que extraen de los pozos.



**POZOS PARA EL
SUMINISTRO DE AGUA**





SERVICIO DE INTERNET.

El Servicio de internet lo tienen por la empresa de Telecom y AMNET, en el terreno lo tienen para poder dar su mensaje religioso a nivel mundial cuando hacen sus cultos[◊].

[◊] Fuente: Iglesia La Luz del Mundo





3.8.4

SISTEMA VIAL Y DE TRANSPORTE

ANTEPROYECTO DEL COMPLEJO CRISTIANO
HERMOSA PROVINCIA



SERVICIO DE BUSES (RUTAS).

El servicio de transporte público es bueno ya que la ruta que lleva a las personas hasta el terreno de estudio es la R-90 y circula por hasta la entrada de la Colonia Hermosa Provincia, el que pasa cada 15 min. en días de lunes a sábado los días domingos pasa cada 35 min.



SERVICIO DE BUSES
HASTA EL LUGAR RUTA 90

ESTADO DE LAS CALLES.



DETERIORO EN LAS
CALLES DE LA COL.
HERMOSA PROVINCIA

Las calles se encuentran en un mal estado ya que no cuentan con material sólido que impida su deterioro por el pasar de vehículos y en conjunto con la lluvia. Mostrando calles dañadas y con estancamientos de agua debido a desalojo de aguas negras y las escorrentías naturales con las que expulsan las aguas lluvias.

TIPO DE MATERIAL DE LAS CALLES



Todas las calles son de tierra, grava triturada y arenilla, encontrándose irregulares (no compactadas, en unos casos).

LAS CALLES NO SON PAVIMENTADAS NI ADOQUINADAS

MATERIAL DE CALLES	
TIERRA	73%
GRAVA TRITURADA	20%
ARENILLA	7%
TOTAL	100%

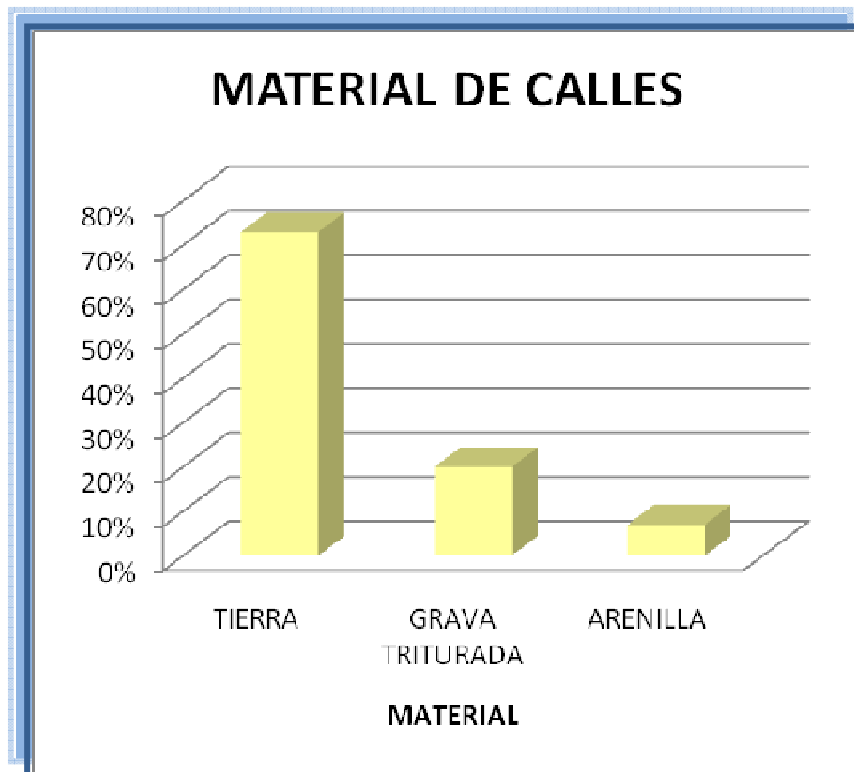



3.8.5

R

RIESGOS
AMBIENTALES

ANTEPROYECTO DEL COMPLEJO CRISTIANO
HERMOSA PROVINCIA



3.8.5 RIESGOS AMBIENTALES.



En la comunidad destinada para el Complejo Cristiano Hermosa Provincia no se dan riesgos ambientales como inundaciones, deslaves ni deforestación ya que es una comunidad que presenta abundante vegetación.

SECTOR DE LA QUEBRADA EL BORBOLLÓN DONDE SE ORIGINA EL FOCO D INFECCIÓN.

Sin embargo dentro de la colonia se encuentra una quebrada donde se está generando un foco de contaminación a causa de la basura. La colonia “Hermosa Provincia” no posee el servicio del tren de aseo, por tal motivo los habitantes de la comunidad arrojan la basura dentro de la quebrada provocando con esta acción una acumulación de desechos en el sector, creando de esta manera un foco de contaminación que da origen a diversas enfermedades.





**CONTAMINACIÓN EN
CALLE PRINCIPAL A
COLONIA HERMOSA
PROVINCIA**

Este riesgo ambiental se presenta de diferente forma dentro de las zonas aledañas a la colonia Hermosa Provincia ya que los habitantes de estas comunidades lanzan la basura en algunos sectores de las calles provocando contaminación en el aire y el suelo.





3.8.6

R

RIESGOS
SOCIALES





3.8.6 RIESGOS SOCIALES.

Actualmente la colonia “Hermosa Provincia” y sus alrededores no se ven afectadas directamente por problemas sociales como delincuencia, Cantinas, Prostíbulos y Bares.◊



◊ Fuente: Investigación de realizada por estudiante de la UES





3.9

G

ENERALIDADES DEL
ANALISIS DE SITIO





3.9 GENERALIDADES DEL ANÁLISIS DE SITO.

3.9.1 ASPECTOS CLIMÁTICOS.

El Salvador está situado en la parte Norte del cinturón tropical de la Tierra, de tal modo que en Noviembre y Octubre se ve influenciado principalmente por vientos del NorEste y, ocasionalmente, por NORTES rafagosos que nos traen aire fresco originado en regiones polares de Norteamérica, pero calentado en gran medida al atravesar el Golfo de México en su camino a Centroamérica.

ÉPOCAS DEL AÑO	PROMEDIOS		DURACIÓN	
	ESTACIÓN	INICIO	FINAL	SEMANAS
Estación Seca	14 noviembre	19 abril	157	22 ½
Transición seca lluviosa	20 abril	20 mayo	31	4½
Estación lluviosa	21 mayo	16 octubre	149	21
Transición lluviosa-seca	17 octubre	13 de noviembre	28	4

Desde el punto de vista meteorológico en El Salvador hay dos estaciones y dos transiciones durante el curso del año[◊]

[◊] Fuente: Internet, SNET (Sistema Nacional de Estudios Territoriales)





El clima es cálido. Las temperaturas oscilan generalmente entre los 32.9°C y 40°C.

3.9.1.1 CLIMA PARA EL DEPARTAMENTO DE SAN MIGUEL.

Las oscilaciones de temperaturas mínimas son 13.8°C y 17.1°C y para las temperaturas máximas se tiene oscilaciones entre 32.9°C y 38°C.

3.9.2 POSICIÓN DEL SOL EN EL SALVADOR.

Calculadas para el lugar geográfico de 13°42'N y 90°00'W.

3.9.3 VIENTOS.

Los vientos predominantes en San Miguel, se dan de Norte a Sur.

3.9.4 PRECIPITACIÓN PLUVIAL.

La época lluviosa se establece en primer lugar en la zona occidental, luego en la zona central y por último en la zona oriental.

Según la unidad de procesamiento de datos los meses de mayor precipitación va desde Mayo a Agosto (ver anexo de cuadro de precipitación promedio anual de la Estación Meteorológica).



3.10 INCIDENCIA SOLAR Y VIENTOS.

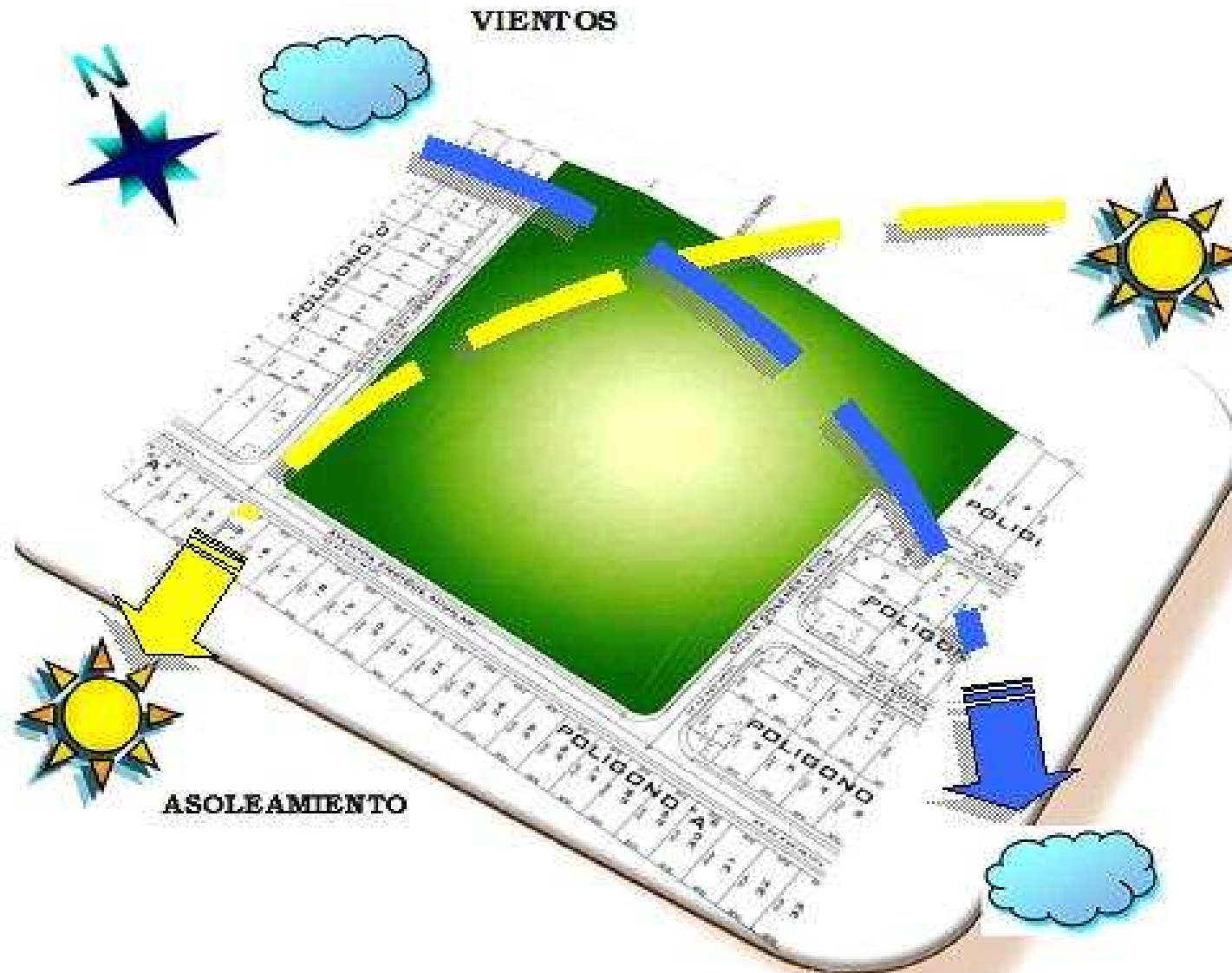



ACCESOS A COLONIA HERMOSA PROVINCIA



Calle de Acceso: Av. Enrique Aguilar

Calle de Acceso: Calle Faysh Aboganem

TERRENO DE ESTUDIO

Calle de Acceso: Calle Dolores Lemus

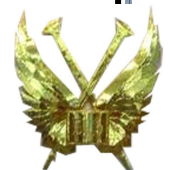
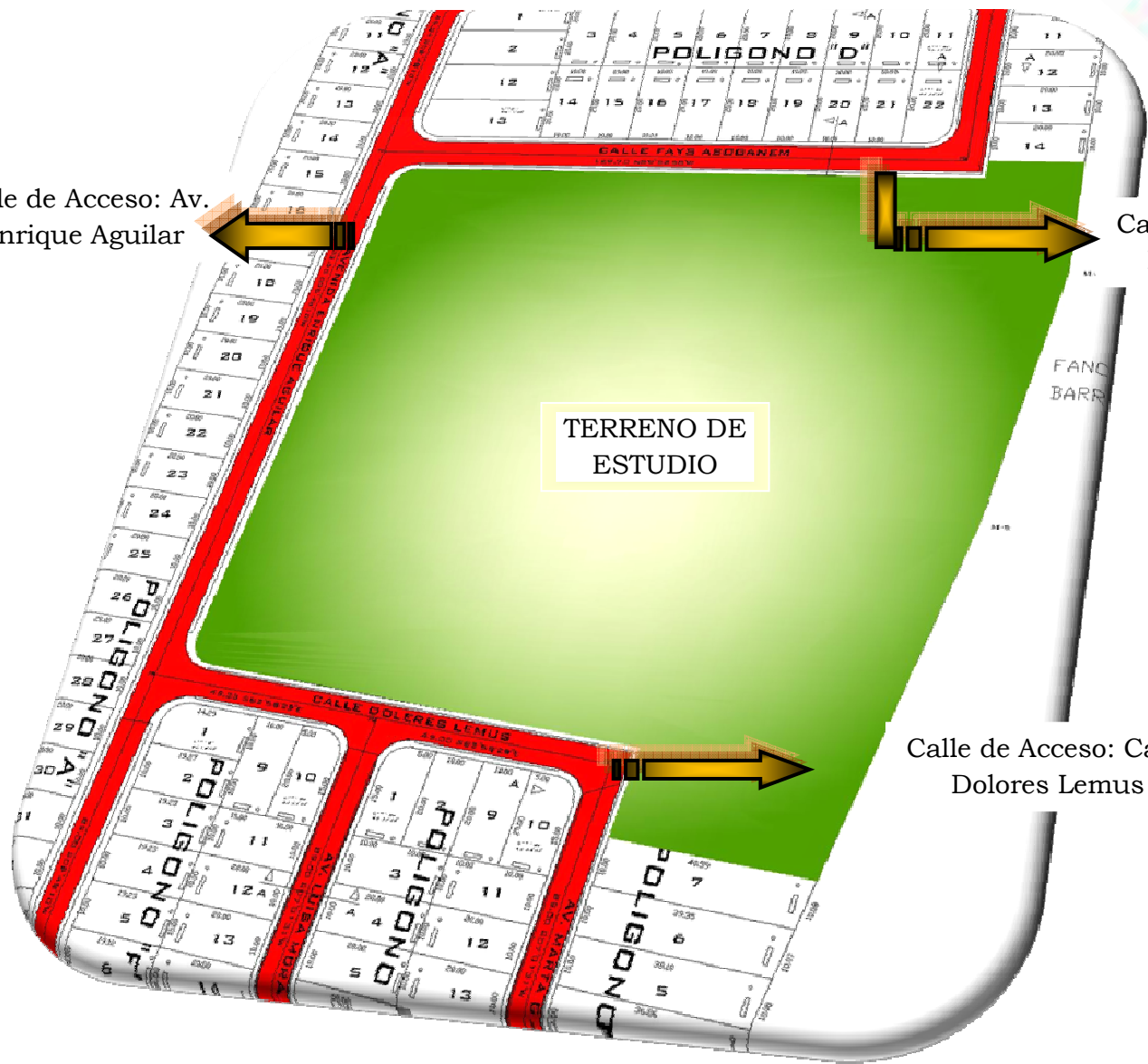



F

ASE 4

PROGRAMACIÓN - PRONÓSTICO





I NTRODUCCIÓN

ANTEPROYECTO DEL COMPLEJO CRISTIANO
HERMOSA PROVINCIA





INTRODUCCIÓN

En la ciudad de San Miguel se ha visto acrecentada la población en los alrededores del centro de la ciudad, y como consecuencia se han visto incrementadas todas sus necesidades, tanto en el aspecto económico como sociales, considerando dentro de estas, las de índole educacional, de salud, espiritual, etc.

El bienestar social es uno de los aspectos mas importantes en cualquier sociedad por ello, muchas organizaciones y congregaciones eclesiásticas dedican su tiempo a lo mismo. Sea ésta física o solamente espiritual; siendo la Iglesia de la Luz del Mundo parte de éstos grupos

En el presente trabajo escrito se tiene la representación física de las necesidades planteadas en la etapa del Diagnóstico. En base a esto se tiene la propuesta “Anteproyecto del Complejo Cristiano Hermosa Provincia”.

Se hace la presentación en este escrito el diseño de dicho Anteproyecto incluyendo: los Planos Arquitectónicos, Plantas de Distribución Eléctrica e Hidráulica, Elevaciones, Secciones, etc. De todos las edificaciones que complementan éste Anteproyecto del Complejo (Asilo, Escuela, Clínica, Guardería, Casa Pastoral, Casa de Huéspedes y Templo)





PROYECCIÓN DE LA POBLACIÓN

ANTEPROYECTO DEL COMPLEJO CRISTIANO
HERMOSA PROVINCIA





PROYECCIÓN DE LA POBLACIÓN

La población a la que el diseño del Anteproyecto va dirigido tanto a la población que asiste a la Iglesia, como a las personas que no lo hacen y que de una u otra manera se verán beneficiados con el diseño del anteproyecto.

a- CRECIMIENTO URBANO.

Es el fenómeno de incrementación de áreas urbanas.

El crecimiento urbano suele darse de las siguientes maneras:

1- CRECIMIENTO URBANO NATURAL

Consiste en el incremento de áreas urbana como resultado del incremento “natural demográfico”

Y el Crecimiento Natural Demográfico (CND) es equivalente al cálculo:

$$P + = \text{NATALIDAD} - \text{MORTALIDAD} + \text{INMIGRACIÓN} - \text{EMIGRACIÓN} = 0.013$$

2- CRECIMIENTO EVENTUAL ESPONTÁNEO

Es aquel crecimiento en áreas urbanas que resulta como derivado del Crecimiento Eventual Demográfico y éste es aquel fenómeno de Crecimiento Poblacional que es el resultado de un acontecimiento histórico importante (Guerras, catástrofes naturales, etc.)





b- DESARROLLO URBANO

Se entiende por desarrollo urbano al aumento en la calidad de vida de los pobladores de una ciudad, puede o no estar ligado a su crecimiento poblacional.

ÍNDICE NACIONAL DEMOGRÁFICO ES DE 0.013 POR AÑO

LA PROYECCIÓN POBLACIONAL DEL DEPARTAMENTO DE SAN MIGUEL EN UN PERÍODO DE 5 AÑOS, ES LA SIGUIENTE:

Población final natural=

$$P_{fn} = P_i (1 + 0.013)^n \text{ años}$$

Teniendo que= hay 218,410 habitantes[◊] en el municipio de San Miguel.

$$P_{fn} = 218,410 \text{ hab. } (1 + 0.013)^5 \text{ años} = P_{fn} = 218,410 \text{ hab. } (1.013)^5 \text{ años} =$$

Pfn= 232,981 hab. Aprox. habrán en el municipio de San Miguel en un periodo de 5 años

[◊] Fuente: Censos De El Salvador 2007.





Considerando en el lugar de estudio lo siguiente=

SAN MIGUEL	591 FELIGRESES
------------	----------------

591 x 25% (considerando un crecimiento su feligresía en un aproximado de 5 % anual= 741 felig.

741 Feligreses en un periodo de 5 años.

POBLACIÓN APROXIMADA DE HABITANTES EN EL SECTOR DE ESTUDIO.

La colonia Hermosa Provincia tiene otras colonias vecinas de las cuales sus habitantes serán los principales beneficiados con el complejo cristiano a desarrollarse próximamente.

Se ha realizado una investigación para poder conocer con mayor exactitud, la cantidad de población que esta requiriendo estos servicios, y encontramos que la población total de 558 viviendas con una cantidad de **3,328 habitantes.** ◊

Tomando en cuenta que la población va en aumento y que tanto en la colonia Hermosa Provincia como en las colonias de sus alrededores existe una cantidad de predios baldíos y lotes en los que aun no se construyen.

◊ Fuente: Investigación realizada por estudiantes de la UES.





Teniendo que hay 218,410 habitantes[◊] en el municipio de San Miguel.

$$Pfn = 3,328 \text{ hab. } (1+0.013)^5 \text{ años} = Pfn = 3,328 \text{ hab. } (1.013)^5 \text{ años} = 3,550 \text{ hab.}$$

Pfn= 3,550 hab. Aprox. habrán en el Área de estudio (la Col. Hermosa Provincia y colonias aledañas) en el municipio de San Miguel en un periodo de 5 años.

$$Pfn = P_i (1+0.013)^n \text{ años}$$

◊ Fuente: Censos De El Salvador 2007.





ZONIFICACION

ANTEPROYECTO DEL COMPLEJO CRISTIANO
HERMOSA PROVINCIA





ZONIFICACIÓN

4.2 ESTRUCTURACIÓN ESPACIAL Y FUNCIONAMIENTO DE LOS ESPACIOS

PROPUESTAS DE UBICACIÓN DE LOS PROYECTOS.

Se constituirán tres propuestas las que se evaluarán para determinar la conveniencia en cuanto a esquemas de organización funcional de los espacios que se diseñarán en el Anteproyecto del Complejo Cristiano Hermosa Provincia;

EVALUACIÓN DE ALTERNATIVAS DE UBICACIÓN:

Para establecer cual de las alternativas es más conveniente y eficaz de adoptar en la nueva conformación del Anteproyecto, se evaluarán los siguientes aspectos:

- A. Mejor integración funcional entre cada una de las infraestructuras que conformarán el complejo.
- B. Mejor posibilidad de ventilación e iluminación natural.
- C. Mejor imagen arquitectónica en el interior del complejo.
- D. Mejor ingreso y egreso de los usuarios que asistan a los eventos masivos realizados anualmente.
- E. Ubicación adecuada de la infraestructura que requieran una conexión directa a la principal arteria vehicular del Complejo.
- F. Buena adecuación del área deportiva que servirá de apoyo a infraestructuras con funcionalidades afines.





Las condiciones de valorización son las siguientes:

1 = Indiferente

2 = Tolerable

3 = Óptimo.

La resultante con mayor puntaje es la que se elegirá para el desarrollo de los espacios.

CRITERIOS PROPUESTAS	CRITERIOS						PUNTAJE TOTAL
	A	B	C	D	E	F	
PROPUESTA 1	1	3	2	2	2	3	13
PROPUESTA 2	3	3	3	2	3	3	17
PROPUESTA 3	3	3	2	2	2	2	14





PROPUESTA Nº 1 DE ZONIFICACIÓN

ANTEPROYECTO DEL COMPLEJO CRISTIANO
HERMOSA PROVINCIA



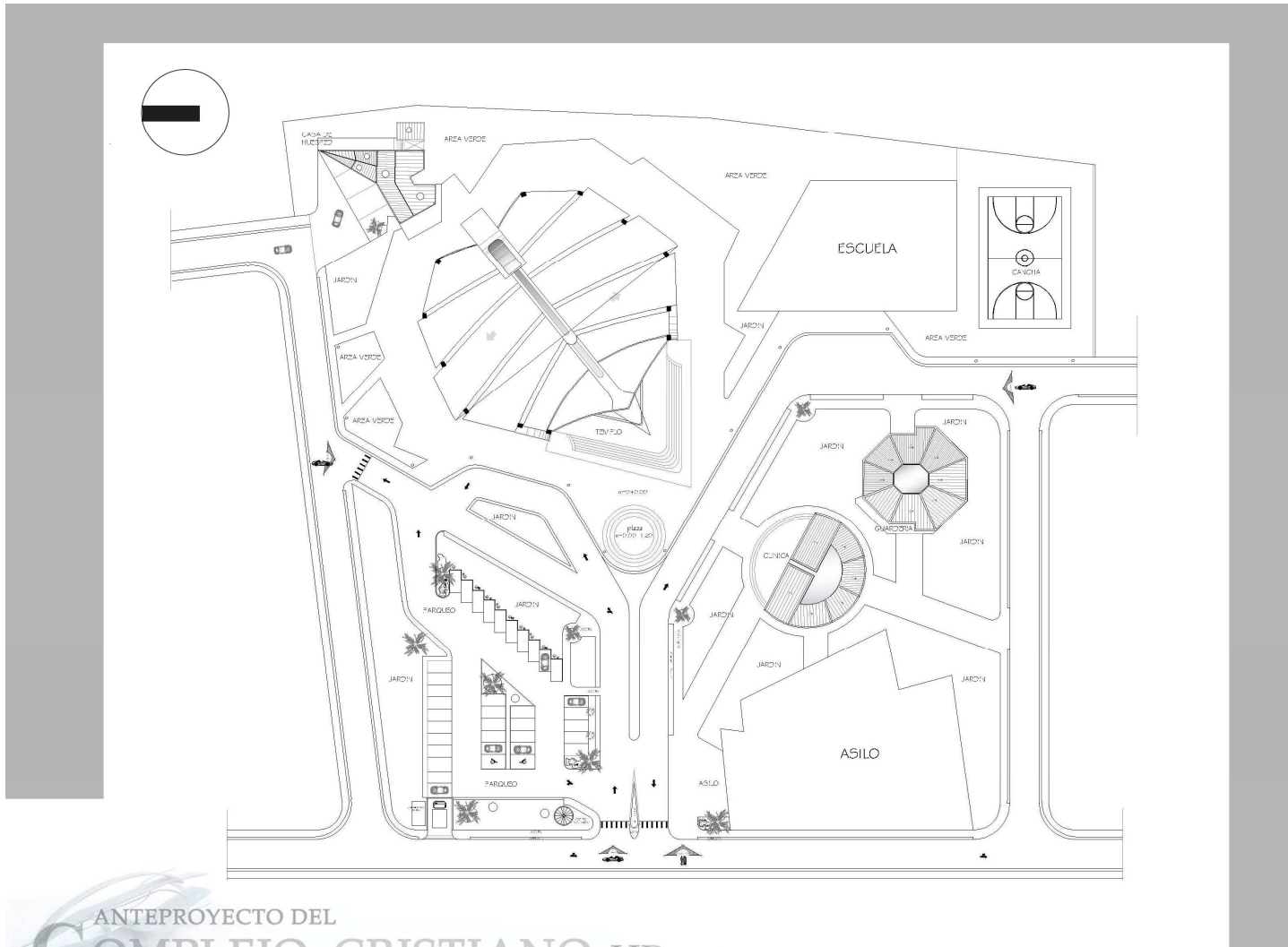

ANTEPROYECTO DEL
COMPLEJO CRISTIANO HP
PLANTA DE CONJUNTO ESCALA :1.100

**PROPUESTA Nº 2 DE
ZONIFICACIÓN**





PROPUESTA N° 3 DE ZONIFICACIÓN

**ANTEPROYECTO DEL COMPLEJO CRISTIANO
HERMOSA PROVINCIA**





C R I T E R I O S D E D I S E Ñ O

ANTEPROYECTO DEL COMPLEJO CRISTIANO
HERMOSA PROVINCIA





A SILO





CRITERIOS ARQUITECTÓNICOS ASILO

Es a partir de sus factores de uso, realización y expresividad formal de donde se desprende el campo de acción normativa, que enfocado al usuario con discapacidad, tenemos lo siguiente:

- a. En el diseño urbano: desplazamiento y permanencia en la ciudad (rampas, transporte, señalización, mobiliario urbano, etc.)
- b. En el diseño del conjunto de un edificio: llegada y salida de los edificios (rampas, pasamanos, señalización, puertas, etc.)
- c. En el diseño del espacio: accesibilidad y permanencia en el interior de un edificio (salas de estar o de espera, baños, etc.)
- e. En las soluciones técnico-constructivas: La tecnología (materiales, sistemas de fabricación y sistemas de construcción)
- f. En la expresividad: percepción, sensación y fruición de las formas diseñadas (colores, texturas, contrastes, geometría, métrica, proporción, etc.)

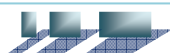



C LÍNICA





CRITERIOS ARQUITECTÓNICOS DE CLÍNICAS

Los establecimientos de salud que se diseñarán deben de ofrecer un marco físico acogedor y confortable que facilite la relación entre el personal de salud y los usuarios así como las relaciones entre los profesionales.

El proyecto que se formule deberá de cumplir de manera rigurosa los requerimientos funcionales y el programa médico – arquitectónico y debe incidir favorablemente en el entorno donde se encontrará ubicado

Las alturas libres interiores de los establecimientos de salud no podrán ser inferiores a 2.60 m. De piso terminado a cielo raso. En zonas cálidas y/o tropicales las alturas podrán incrementarse de acuerdo a las características ambientales de cada región.





Los materiales constructivos se elegirán de acuerdo a la disponibilidad de recursos de cada región, sin descuidar que estos garanticen seguridad e higiene del establecimiento, pudiendo ser de adobe, ladrillo, cemento, madera, prefabricado, etc.

Todos los ambientes para uso de pacientes, personal y público en general del establecimiento de salud deberán tener ventanas que abran hacia el exterior. No debe considerarse abrir ventanas hacia los corredores, pasajes cubiertos de circulación interna.

Todos los establecimientos de salud deberán tener agua y desagüe.

El servicio de agua deberá preferentemente ser captada de la red pública a una cisterna.

El sistema de desagüe y de eliminación de aguas pluviales deberá estar conectado a la red pública. Si ésta no existiera deberá construirse el pozo séptico y el pozo de percolación.[◊]

[◊] Fuente: Normas Técnicas Primer Nivel de ATENCIÓN 5-2004



E ESCUELA



ANTEPROYECTO DEL COMPLEJO CRISTIANO
HERMOSA PROVINCIA



CRITERIOS DE ARQUITECTÓNICOS DEL ESPACIO ESCOLAR.

•ORIENTACIONES PARA EL DISEÑO DE ESCUELAS:

- El diseño debe estimular la curiosidad y la creatividad.
- Simplicidad para que el niño se ubique fácilmente, sin aburrirle.
- Todos los espacios son potencialmente educativos (cocina, aseos, vestíbulos, etc.)
- Empleo de elementos arquitectónicos variados: desniveles, muros bajos, puertas y ventanas del tamaño del niño, distintos suelos ó techos, cambios de color ó luces, posibilidad de unir espacios mediante puertas correderas ó fuelles, armarios ó almacenes que sirvan de juego escondite-aislamiento.
- Flexibilidad y adaptación (posibilidad de separar espacios provisionalmente).
- Relación de espacios dentro-fuera (porches cubiertos, galerías, terrazas...).
- Supresión de barreras arquitectónicas.
- Seguridad para los usuarios.
- Mantenimiento sostenible.

Equipamiento sanitario





Dimensionado de los lavamanos y demás aparatos según el número total de alumnos, separados por sexo. Los cuartos con inodoros han de tener de ser posible iluminación y ventilación directa. Los accesos separados de chicas y chicos.





G UARDERÍA

ANTEPROYECTO DEL COMPLEJO CRISTIANO
HERMOSA PROVINCIA





CRITERIOS ARQUITECTÓNICOS DE GUARDERÍAS.

Se revela la importancia de los primeros años en el desarrollo físico, social, emocional e intelectual, de los niños por ende la guardería es el lugar donde se cuida y atiende a los niños de corta edad.

Determinando tomar en cuenta (a conveniencia) los siguientes criterios

- Los establecimientos educativos deberán diseñarse brindando una infraestructura física acogedora y que incentive el aprendizaje básico en los niños/as, sin tener el efecto negativo de lejanía del hogar.
- Se deberá considerar un área en la cual los niños tomen siestas cortas en ambientes confortables.
- Áreas de esparcimiento ex-aula, para su recreación.
- Tener el concepto de unión fraternal en el recinto
- Agrupar a los niños/as acorde a su edad durante la estadía en la infraestructura.





- Adaptar los espacios de manera adecuada para cada edad de los niños/as que asistirán.
- Colores en paredes que resulten sugestivos para los niños/as, siendo no tóxicos.
- Uso de materiales que no sean tóxicos, que sean seguros para evitar accidentes.
- En caso de accesos verticales el uso de barandales con seguro contra niños.
- Paredes de preferencia lisas, evitando aristas, detalles salientes a menor altura de 1.50 m., y/o cualquier elemento que pueda causar daños a los menores.
- Pisos antideslizantes
- Ventanas con seguro contra niños
- Puertas con seguro contra niños
- Muebles permanentes sin aristas
- Armarios para guardar materiales didácticos





T EMPLO

ANTEPROYECTO DEL COMPLEJO CRISTIANO
HERMOSA PROVINCIA





CRITERIOS ARQUITECTÓNICOS PARA TEMPLOS

Para elaborar el diseño arquitectónico del templo la entidad religiosa cuenta con algunos lineamientos de diseño en función de 3 aspectos:

1. Arquitectura:

El diseño debe estimular la creatividad y destacar dentro de todo su entorno que sea un punto de referencia y atractivo a la visual del observador.

2. Simbología:

Los símbolos pueden proyectarse en el exterior ó en el interior del templo Ej.: dos elementos (2 columnas, 2 alas y 2 trompetas), Siete elementos (simbolizan la perfección) ó Catorce elementos (representan a los apóstoles).

3. Función :

Tendrá áreas destinadas al culto religioso, formadas por (zona ministerial: área principal, área para oraciones diarias y área para oraciones extraordinarias, pila bautismal y área de coros) Contara con una zona determinada para la feligresía, la cual estará dividida en área para hombres y área para mujeres, poseerá un pasillo principal central que conducirá a la zona ministerial, área para sonido y controles, área de vestidores, área de equipamiento sanitario (hombres y mujeres).





4. Capacidad:

Áreas mínimas para templos 10 m x 20 m

Se considera un área de 0.50 m² por persona (silla)

Si el área determinada para elaborar el diseño del templo no cumple con el espacio necesario para la cantidad de usuarios que se ha determinado, se hará uso de mezanines.

Accesos

Es fundamental integrar frente a los templos el uso de plazas para que se incorporen en algún momento a un gran evento.

El anteproyecto deberá poseer salidas de emergencias para la evacuación de sus usuarios.

Se considerara una salida de emergencia en el área ministerial.

Se tomara en cuenta el uso de terrazas ó balcones en el exterior del templo.

La altura mínima de la infraestructura será de 10 m.





VIVIENDA





VIVIENDA: PLANIFICACIÓN

- Evaluación de hábitos de los usuarios del inmueble, para minimizar cambios posteriores o durante la ejecución.

CONSIDERACIONES ADICIONALES EN EL DISEÑO DE UNA VIVIENDA

Terreno

- **Normatividad:** Dimensiones mínimas de reglamento, % de área libre, retiros y densidad reglamentarias, zonificación, área de estructuración, tipo de suelo, verificación de la existencia de reglamentación especial o particular del distrito referente a esa zona, etc.
- **Características físicas:** Dimensiones, forma regular o irregular, situación del lote en la manzana, condiciones topográficas (movimiento de tierras)
- **Ubicación:** Lote, Manzana, Urbanización, Distrito, Provincia, orientación respecto al eje N-S para determinar asoleamiento, dirección de los vientos para optimizar ventilación
- **Vecindario:** Estilo arquitectónico y colores de los alrededores, verificar tranquilidad y seguridad en la zona.





REQUERIMIENTOS BÁSICOS





ÁREAS DE EQUIPAMIENTO RELIGIOSO

1. Área del Templo:

- Capacidad de 800 a 1,000 personas

Áreas funcionales constituidas por:

- La nave principal (Área de coro, Púlpito, Pila bautismal)
- Mezanines
- Sala de sonido
- Bodega
- Servicios Sanitarios
- Sala audiovisual 2 per
- Sala/Estudio
- Servicios Sanitarios





2. Templete (Atrio) :

- Capacidad 8,000 personas

3. Casa Pastoral: Capacidad 10 personas

- Sala
- Comedor 10 per
- Cocina
- Área de Lavado
- Servicio Social
- Dormitorios para señoritas 4 per
- Dormitorios para jóvenes 4 per
- Dormitorio Principal 2 per
- Estudio
- Dormitorio de Visitas 2 per
- Dormitorio de obreros jóvenes 2 per





- Dormitorio de obreras señoritas 2 per
- Cochera (2 vehículos)

4. Casa de Huéspedes :

Capacidad para 3 matrimonios (6 personas)

- Sala, Comedor, Cocina, Área de Lavado, Servicio Social
- Estudio
- 3 Dormitorios Principales con baño
- Terraza Familiar
- Cochera (3 vehículo)

ÁREAS DE EQUIPAMIENTO SOCIAL

1. Escuela (capacidad 298 personas)

- Área Administrativa
- Secretaría 1 per.





- Sala de Espera
- Dirección 1 per.
- Sub-dirección 1 per.
- Sala de Profesores 15 per.
- Bodega
- Caseta de Vigilancia (1 vigilante, 1 ordenanza)
- Aulas
- Kinder 25 niños (1 aula)
- Preparatoria 25 niños (1 aula)
- 1° A 9° grado 225 niños (9 aulas)
- Centro de computo 1 per. (1 aula)
- Biblioteca 1 per. (1 aula)
- Laboratorio de Ciencias 1 per. (1 aula)
- Cafetín





- Servicios Sanitarios
- 1 Bateria para niños
- 1 Bateria para niñas
- 1 Bateria para Docentes Femeninos
- 1 Bateria para Docentes Masculinos
- Área Cultural
- Escenario
- Hall

2. Clínica:

- Recepción (1 secretaria)
- Sala de Espera
- Vestíbulo
- Farmacia 1 per
- 1 Bateria baños





➤ Consultorios:

- ☞ Medico General 1 per.
- ☞ Odontólogo 1 per
- ☞ Ginecólogo 1 per
- ☞ Internista 1 per
- ☞ Pediatra 1 per
- ☞ Pequeñas Cirugías 1 per

➤ Sala Nebulizaciones 1 per

➤ 1 Bateria baños

➤ Bodega

3. Guardería: (3 meses a 6 años) 40 niños

➤ Caseta de Vigilancia 1 Vigilante 1 Ordenanza

➤ Área Administrativa

➤ Secretaría 1 per.





- Sala de Espera
- Dirección 1 per.
- Psicólogo 1 per
- Trabajadora Social 1 per
- Sala de Reuniones 5 per
- 1 Batería Servicio Sanitario
- Bodega

4. Asilo

- Área Administrativa
- Caseta de Vigilancia (1 vigilante, 1 ordenanza)
- Secretaría 1 per.
- Trabajo social 1 per.
- Sala de Espera
- Administrador 1 per.





- Bodega
- Baño social
- Área de Dormitorios (capacidad 45 per)
- ☞ Área de Mujeres (21 per)
 - 7 Dormitorios (3 per) con baño c/u
 - 1 Dormitorio para Encargados Mujeres (4 per) con baño c/u
- Área de Hombres (21 per)
 - 7 Dormitorios (3 per) con baño c/u
 - Dormitorio para Encargados Hombres (4 per) con baño c/u
- Sala Estar Familiar
- Baño Social
- Sala de Entretenimiento
- Comedor 45 per
- Cocina 2 per





- Comedor de encargados 8 per
- Área de Lavado
- Área de Terapia Ocupacional 2 per
- Área de Fisioterapia 2 per

ÁREAS DE EQUIPAMIENTO RECREATIVOS

5. Cancha (fútbol sala/ Basquetbol)

*Todos los espacios contarán con sus respectivos servicios básicos.





C ONCLUSIONES





CONCLUSIONES

Después de haber realizado una investigación a fondo tanto de la Iglesia de la Luz del Mundo y sus feligreses como de las personas que habitan el entorno de la Colonia “Hermosa Provincia”; donde se localiza el Terreno en estudio, hemos constatado las diversas necesidades que deben solventarse.

Los Ministros de la Iglesia de la Luz del Mundo a través de las diversas áreas en que está constituida desean colaborar de manera voluntaria y altruista para tratar de solventar estas deficiencias y que feligreses y habitantes cercanos a la comunidad puedan constar con algunos de los servicios básicos del ámbito social, religioso, educativo, recreativo y salud. Al tener conocimiento de estas necesidades concluimos lo siguiente:

- Es necesaria la Propuesta de Diseño de un templo para albergar a los feligreses que se congregan en la Iglesia de la Luz del Mundo que año con año incrementan y realizan actividades de gran magnitud.
- Es importante contar con un Centro escolar en las instalaciones de la Col. “Hermosa Provincia” para poder prestar el servicio de Educación tanto a miembros de la Iglesia como a los habitantes del entorno.





- En el Departamento de San Miguel y la Zona Oriental no se localiza una casa de retiros para ancianos con instalaciones apropiadas para la estadía de personas mayores, por tal razón hacemos una propuesta de diseño para la futura construcción de un Asilo para Ancianos dentro del Complejo Cristiano “Heramosa Provincia”.
- En la investigación realizada en el sector de la Col. “Heramosa Provincia” observamos la necesidad que tienen las madres de familia de trasladarse hasta sus lugares de trabajo dejando a sus hijos en casas de vecinos o familiares que no les prestan la atención y cuidados que los niños necesitan, es por este motivo que consideramos conveniente ubicar dentro del complejo una Guardería Infantil.
- Una de las necesidades primordiales de la Colonia “Heramosa Provincia” es una Clínica de Asistencia Médica con capacidad para atender las enfermedades más comunes de la población es por ello que en nuestra propuesta consideramos beneficioso para la población local de dicha colonia incluir dentro del complejo una Clínica.





F

ASE 5

PROPUESTA DE DISEÑO

P

PROPUESTA
ARQUITECTÓNICA

ANTEPROYECTO DEL COMPLEJO CRISTIANO
HERMOSA PROVINCIA





P PROGRAMAS ARQUITECTÓNICOS

ANTEPROYECTO DEL COMPLEJO CRISTIANO
HERMOSA PROVINCIA





PROGRAMA ARQUITECTÓNICO ANTEPROYECTO CLÍNICA

AREA	ACTIVIDAD	ESPACIOS	SUB-ESPACIOS	CANTIDAD DE USUARIOS	MOBILIARIO	DIMENSIÓN DE MUEBLES	CANTIDAD ESTIMADA	M2	SUB-TOTAL	SUMA	DIMENSIÓN DE ESPACIOS	M2 TOTAL	
ASISTENCIA MÉDICA	RECIBIR	RECEPCIÓN	RECEPCIÓN	2 MAX	ESCRITORIOS	2.80 x 0.55	1	1.54	1.54	9.52	4.80 x 8.00	38.40	
					SILLAS	0.50 x 0.55	2	0.28	0.56				
					ARCHIVOS	0.60 x 0.60	5	0.36	1.82				
				SALA DE ESPERA	20 MAX	SILLAS	0.50 x 0.55	20	0.28	5.60			
	DISTRIBUIR	VESTIBULO	xxxxx	VARIABLE	xxxxx	xxxxx	1	4.00	4.00	xxxxx	2.00 x 2.00	4.00	
	ENTREGAR MEDICINAS	FARMACIA	RECEPCION DE RECETAS	1 MAX	ESCRITORIOS	1.50 x 0.50	1	0.75	0.75	13.28	5.20 x 6.00	31.20	
					SILLAS	0.50 x 0.55	1	0.28	0.28				
					DESPACHO	1 MAX	ESTANTES	3.50 x 0.50	4				1.75
			BODEGA	1 MAX	ESTANTES	3.50 x 0.50	3	1.75	5.25		3.00 x 5.20	15.60	
	ASISTIR A PACIENTES	CUBICULO MÉDICO GENERAL	CONSULTORIO	3 MAX	ESCRITORIOS	1.50 x 0.50	1	0.75	0.75		2.40 x 2.40	5.76	
					SILLAS	0.50 x 0.55	3	0.28	0.84				
			SALA DE CONSULTAS	3 MAX	MESA DE CONSULTAS	1.70x 0.55	1	1.94	1.94	4.84	2.40 x 2.40	5.76	
					MESA DE EQUIPO MÉDICO	1.00 x 0.60	1	0.60	0.60				
					SILLA DE MÉDICO	0.50 x 0.55	1	0.28	0.28				
			BAÑO	1 MAX	INODORO	0.70 x 0.40	1	0.28	0.28				
	LAVA MANOS	0.35 x 0.45			1	0.15	0.15						
	ASISTIR A PACIENTES	CUBICULO ODONTO-LÓGICO	CONSULTORIO	3 MAX	ESCRITORIOS	1.50 x 0.50	1	0.75	0.75		2.40 x 2.40	5.76	
					SILLAS	0.50 x 0.55	3	0.28	0.84				
			SALA DE CONSULTAS	2 MAX	MODULO DE CONSULTAS	1.70x 0.55	1	1.94	1.94	5.06	2.40 x 2.40	5.76	
					MESA DE EQUIPO MÉDICO	1.00 x 0.60	1	0.60	0.60				
SILLA DE MÉDICO					0.50 x 0.55	1	0.28	0.28					
BODEGA			1 MAX	COMPRESOR	1.00 x 0.30	1	0.30	0.30		2.40 x 1.00	2.40		
	ESTERILIZACIÓN	0.70 x 0.50		1	0.35	0.35							
ASISTIR A PACIENTES	CUBICULO GINECO-LÓGICO	CONSULTORIO	3 MAX	ESCRITORIOS	1.50 x 0.50	1	0.75	0.75		2.40 x 2.40	5.76		
				SILLAS	0.50 x 0.55	3	0.28	0.84					
		SALA DE CONSULTAS	2 MAX	MESA DE CONSULTAS	1.70x 0.55	1	1.94	1.94	5.05	2.40 x 2.40	5.76		
				MESA DE EQUIPO MÉDICO	1.00 x 0.60	1	0.60	0.60					
				SILLA DE MÉDICO	0.50 x 0.55	1	0.28	0.28					
		BAÑO	1 MAX	INODORO	0.80 x 0.50	1	0.40	0.40					
LAVA MANOS	0.60 x 0.40			1	0.24	0.24							





ASISTENCIA MÉDICA

INTERNAR PACIENTES	CUBICULO MÉDICO INTERNISTA	CONSULTORIO	3 MAX	ESCRITORIOS	1.50 x 0.50	1	0.75	0.75		2.40 x 2.40	5.76
				SILLAS	0.50 x 0.55	3	0.28	0.84			
		SALA DE CONSULTAS	2 MAX	MESA DE CONSULTAS	1.70x 0.55	1	1.94	1.94	6.35	2.40 x 2.40	5.76
				MESA DE EQUIPO MÉDICO	1.00 x 0.60	1	0.60	0.60			
				SILLA DE MÉDICO	0.50 x 0.55	1	0.28	0.28			
ASISTIR NIÑOS	CUBICULO MÉDICO PEDIATRA	CONSULTORIO	3 MAX	ESCRITORIOS	1.50 x 0.50	1	0.75	0.75		2.40 x 2.40	5.76
				SILLAS	0.50 x 0.55	3	0.28	0.84			
		SALA DE CONSULTAS	2 MAX	MESA DE CONSULTAS	1.70x 0.55	1	1.94	1.94	6.35	2.40 x 2.40	5.76
				MESA DE EQUIPO MÉDICO	1.00 x 0.60	1	0.60	0.60			
				SILLA DE MÉDICO	0.50 x 0.55	1	0.28	0.28			
ASISTIR PACIENTES	CUBICULO PEQUEÑAS CIRUGÍAS	CONSULTORIO	3 MAX	ESCRITORIOS	1.50 x 0.50	1	0.75	0.75		2.40 x 2.40	5.76
				SILLAS	0.50 x 0.55	3	0.28	0.84			
		SALA DE CIRUGÍAS	2 MAX	MESA DE CONSULTAS	1.70x 0.55	1	1.94	1.94	6.35	2.40 x 2.40	5.76
				MESA DE EQUIPO MÉDICO	1.00 x 0.60	1	0.60	0.60			
				SILLA DE MÉDICO	0.50 x 0.55	1	0.28	0.28			
TERAPIA A PACIENTES	AREA DE TERAPIAS	CONSULTORIO	3 MAX	ESCRITORIOS	1.50 x 0.50	1	0.75	0.75		2.40 x 2.40	5.76
				SILLAS	0.50 x 0.55	3	0.28	0.84			
		SALA DE TERAPIAS	1 MAX	MESA DE EQUIPO MÉDICO	1.00 x 0.60	1	0.60	0.60	3.47	2.40 x 2.40	5.76
				EQUIPO PARA TERAPIA	1.00 x 1.00	1	1.00	1.00			
				SILLA PARA PACIENTES	0.50 x 0.55	1	0.28	0.28			
ASEO FISIOLÓGICO	AREA DE BAÑOS	B. FEMENIOS	2 MAX	INODORO	0.80 x 0.50	2	0.40	0.80	1.64	1.50 x 2.50	3.75
				LAVA MANOS	0.60 x 0.40	2	0.24	0.84			
		B. MASCULINOS	2 MAX	INODORO	0.80 x 0.50	2	0.40	0.80	2.44		
				LAVA MANOS	0.60 x 0.40	2	0.24	0.84			
				URINARIOS	0.80 x 0.50	2	0.40	0.80			
ALMACENAR	BODEGA	x x x x x	VARIABLE	x x x x x	3.00 x 3.00	1	9.00	9.00	9.00		9.00
TOTAL										163.40	





PROGRAMA ARQUITECTÓNICO ANTEPROYECTO CASA DE HUESPEDES

AREA	ACTIVIDAD	ESPACIOS	SUB-ESPACIOS	CANTIDAD DE USUARIOS	MOBILIARIO	DIMENSIONES	CANTIDAD ESTIMADA	M2	SUB-TOTAL	SUMA	DIMENSIÓN DE ESPACIOS	M2 TOTAL	
C A S A D E H U E S P E D E S	RECIBIR	SALA	x x x x x	8 MAX	SILLÓN TRIPLE	1.70 x 0.70	2	1.19	2.38	3.36	6.00 x 6.00	36.00	
					SILLÓN SENCILLO	0.70 x 0.70	2	0.49	0.98				
	ALIMENTAR	COMEDOR	x x x x x	8 MAX	MESA	2.50 x 1.10	1	2.75	2.75	4.35	4.00 x 4.00	16.00	
					SILLA	0.40 x 0.50	8	0.20	1.60				
	COCINAR	COCINA	x x x x x	3 MAX	COCINA	0.70 x 0.60	1	0.42	0.42	3.99	4.00 x 3.00	12.00	
					REFRIGERADOR	0.90 x 0.70	1	0.63	0.63				
					HORNO	0.60 x 0.60	1	0.36	0.36				
					MESA	1.10 x 0.60	1	0.66	0.66				
					LAVAPLATOS	1.20 x 0.60	1	0.72	0.72				
					ESTANTES	0.60 x 0.50	4	0.30	1.20				
	LIMPIAR	AREA DE LAVADO	AREA DE LAVADO	1 MAX	LAVADORA	0.90 x 0.90	1	0.81	0.81	3.34	3.00 x 3.00	9.00	
			AREA DE SECADO	1 MAX	SECADORA	0.90 x 0.90	1	0.81	0.81				
			AREA DE PLANCADO	1 MAX	MESA PARA PLANCHAR	1.20 x 0.60	1	0.72	0.72				
			AREA DE GUARDADO	1 MAX	CLOSET	2.00 x 0.50	1	1.00	1.00				
	ESTUDIAR	ESTUDIO	x x x x x	3 MAX	ESCRITORIO	1.20 x 0.60	1	0.72	0.72	5.63	4.00 x 4.00	16.00	
					SILLA	0.50 x 0.50	3	0.25	0.75				
MESA					0.40 x 0.40	1	0.16	0.16					
LIBRERA					2.00 x 0.50	4	1.00	4.00					
DORMIR	DORMITORIO	AREA DE DESCANSO	2 MAX	CAMA	2.10 x 2.10	1	4.41	4.41	10.82	6.00 x 6.00	36.00		
				MESA DE NOCHE	0.40 x 0.40	2	0.16	0.32					
		AREA DE LECTURA	2 MAX	SILLA	0.60 x 0.50	2	0.30	0.60					
				MESA DE LECT.	0.60 x 0.60	1	0.36	0.36					
		AREA DE ROPA	2 MAX	TOCADOR	1.50 x 0.70	1	1.05	1.05					
				CLOSET	2.00 x 0.50	2	1.00	2.00					
		AREA DE LIMPIEZA	2 MAX	INODORO	0.80 x 0.50	1	0.40	0.40					
				LAVA MANOS	0.60 x 0.40	1	0.24	0.24					
		DUCHA	1.20 x 1.20	1	1.44	1.44							
DISTRAERSE	TERRAZA FAMILIAR	x x x x x	8 MAX	SILLÓN TRIPLE	1.70 x 0.70	2	1.19	2.38	3.76	4.00 x 3.00	12.00		
						SILLÓN SENCILLO	0.70 x 0.70	2				0.49	0.98
						MESA DE CENTRO	1.20 x 0.50	1				0.60	0.60
ESTACIONAR	COCHERA	x x x x x	3 MAX	CARRO	2.70 x 1.80	3	4.86	14.58	14.58	4.00 x 4.00	16.00		
											TOTAL	153.00	





PROGRAMA ARQUITECTÓNICO ANTEPROYECTO CASA PASTORAL

AREA	ACTIVIDAD	ESPACIOS	SUB-ESPACIOS	CANTIDAD DE USUARIOS	MOBILIARIO	DIMENSIÓN DE MUEBLES	CANTIDAD ESTIMADA	M2	SUB-TOTAL	SUMA	DIMENSIÓN DE ESPACIOS	M2	M2 TOTAL
CASA PASTORAL	ESTACIONAR VEHICULO	COCHERA		2 VEHICULOS	2 VEHICULOS	2M X 3M	2	6M2	12M2	12M2	6MX5.50M	33M2	38M2
	INGRESO DE USUARIOS	ACCESO	VESTIBULO	VARIABLE							2MX2M	4M2	
			ACCESO DE SERVICIO	VARIABLE							1MX1M	1M2	
	SOCIALIZAR	SALA		6	SOFA SILLON MESA	2MX0.80M 1MX0.80M 0.80MX0.40M	2 2 1	3.20M2 1.60M2 0.32M2	5.12M2	8.67M2	5MX5M	25M2	43.20M2
	NECESIDADES FISIOLÓGICAS		SERVICIO SOCIAL	1	INODORO LAVABO	0.40MX0.75M 0.80MX0.55M	1 1	0.23M2 0.44M2	0.67M2		2MX1.60M	3.20M2	
	DESCANSAR		TERRAZA	VARIABLE	MESA SILLA	0.80MX0.80M 0.45MX0.45M	2 8	1.28M2 1.60M2	2.88M2		3MX5M	15M2	
	ESTUDIAR	ESTUDIO	DESCANSAR	3	ESCRITORIO SILLA LIBRERA SOFA	1.10MX0.80M 0.45MX0.45M 2MX0.80M 2MX0.80M	1 3 1 1	0.88M2 0.60M2 1.60M2 1.60M2	4.68M2	9.43M2	3MX4M	12M2	44M2
	COMER	COMEDOR	10	MESA SILLA	1.10MX2.50M 0.45MX0.45M	1 10	2.75M2 2M2	4.75M2	4MX6M		32M2		
	COCINAR	COCINA		4	COCINA LAVATRASTOS REFRIGERADOR ALACENA MESA DE TRABAJO	1.10MX0.70M 1.40MX0.70M 1.60MX0.80M 0.80MX0.70M 1.10MX0.70M	2 1 1 1 2	1.54M2 0.98M2 1.28M2 0.56M2 3.08M2	7.44M2	14.15M2	4MX4M	16M2	41.95M2
	COMER		DESAYUNADOR	6	MESA SILLA	1.10MX0.60M 0.45MX0.45M	1 6	0.66M2 2.70M2	3.36M2		1.60MX2M	3.20M2	
	ASEO DE ROPA	4TO DE LAVADO Y PLANCHADO		2	LAVADORA MESA PLANCHADOR CLOSET SECADORA	0.70MX0.70m 1.10MX0.70m 1.10MX0.40m 1.20MX0.70m 0.90MX0.90m	1 1 1 2 1	0.49m2 0.77m2 0.44m2 0.84m2 0.81m2	3.35M2	14.15M2	3MX2.50M	7.50M2	
			TENDER	VARIABLE							3MX3M	9M2	
			BODEGA	VARIABLE							2.50x2.50M	6.25M2	
DESCANSAR	DORMITORIO PRINCIPAL		2	CAMA MESA	2mx 1.90m 0.50cmx 0.50cm	1 2	3.80m2 0.50m2	4.30M2	14.15M2	2.50MX3.20M	8M2	41.95M2	
VESTIR		VESTIDOR	2	CLOSET	1.20mx0.70m	2	1.68M2	1.68M2		1.60MX2.50	4M2		





CASA PASTORAL	NECESIDADES FISIOLÓGICAS		S.S.	2	INODORO LAVABO TINA	0.40x0.75m 0.60x0.55m 1.60x0.80m	1 1 1	0.30m2 0.33m2 1.80m2	2.43M2		2Mx2.80M	5.60M2	
	DESCANSAR	DORMITORIO JOVENES		4	CAMA MESA	1.90mX0.90m 0.50mX0.50m	4 4	6.84m2 1m2	7.84M2		3.50Mx5M	17.50M2	
	VESTIR		VESTIDOR	4	CLOSET	1.20mX0.70m	2	1.68M2	1.68M2		1.60Mx2.50M	4M2	
	NECESIDADES FISIOLÓGICAS		S.S.	1	INODORO LAVABO DUCHA	0.40x0.75m 0.60x0.55m 0.80mX0.80m	1 1 1	0.30m2 0.33m2 0.64m2	1.27M2		2Mx2.20M	4.40M2	
	DESCANSAR	DORMITORIO SENORITAS		4	CAMA MESA	1.90mX0.90m 0.50mX0.50m	4 4	6.84m2 1m2	7.84M2		3.50Mx5M	17.50M2	
	VESTIR		VESTIDOR	4	CLOSET	1.20mX0.70m	2	1.68M2	1.68M2		1.60Mx2.50M	4M2	
	NECESIDADES FISIOLÓGICAS		S.S.	1	INODORO LAVABO DUCHA	0.40mX0.75m 0.60mX0.55m 0.80mX0.80m	1 1 1	0.30m2 0.33m2 0.64m2	1.27M2	50.98M2	2Mx2.80M	4.40M2	117.10M2
	DESCANSAR	DORMITORIO HUESPED		2	CAMA MESA CLOSET	2mX 1.90m 0.50cmX 0.50cm 1.20mX0.70m	1 2 2	3.80m2 0.50m2 1.68M2	5.98M2		2.50MX4M	10M2	
	NECESIDADES FISIOLÓGICAS			S.S.	2	INODORO LAVABO DUCHA	0.40mX0.75m 0.60mX0.55m 0.80mX0.80m	1 1 1	0.30m2 0.33m2 0.64m2	1.27M2		2Mx2.20M	4.40M2
	DESCANSAR	DORMITORIO OBREROS		2	CAMA MESA CLOSET	1.90mX0.90m 0.50mX0.50m 1.20mX0.70m	2 2 2	3.42m2 0.50m2 1.68M2	5.60M2		3.50MX3.50	12.25M2	
	NECESIDADES FISIOLÓGICAS			S.S.	2	INODORO LAVABO DUCHA	0.40mX0.75m 0.60mX0.55m 0.80mX0.80m	1 1 1	0.30m2 0.33m2 0.64m2	1.27M2		2Mx2.20M	4.40M2
	DESCANSAR	DORMITORIO OBRERAS		2	CAMA MESA CLOSET	1.90mX0.90m 0.50mX0.50m 1.20mX0.70m	2 2 2	3.42m2 0.50m2 1.68M2	5.60M2		3.50MX3.50	12.25M2	
	NECESIDADES FISIOLÓGICAS			S.S.	2	INODORO LAVABO DUCHA	0.40mX0.75m 0.60mX0.55m 0.80mX0.80m	1 1 1	0.30m2 0.33m2 0.64m2	1.27M2		2Mx2.20M	4.40M2
	DESCANSAR	JARDIN		VARIABLE							3Mx2.50M	7.50M2	7.50M2
TOTAL								TOTAL AREA MOBILIARIO	95.23M2	AREA TOTAL DE ESPACIO INCLUYENDO MOBILIARIO	291.75 M2		

ANTEPROYECTO DEL COMPLEJO CRISTIANO HERMOSA PROVINCIA



PROGRAMA ARQUITECTÓNICO ANTEPROYECTO GUARDERÍA (3 MESES A 6 AÑOS)

AREA	ACTIVIDAD	ESPACIOS	SUB-ESPACIOS	CANTIDAD DE USUARIOS	MOBILIARIO	DIMENSIÓN DE MUEBLES	CANTIDAD ESTIMADA	M2	SUB-TOTAL	SUMA	DIMENSIÓN DE ESPACIOS	M2	M2 TOTAL	
GUARDERÍA (3 MESES-6 AÑOS)	ESTACIONAR VEHICULOS	ESTACIONAMIENTO		4 VEHICULOS	4 VEHICULOS	2M X 3M	4	6M2	24M2	24.97M2	10MX5.50M	55M2	63M2	
			CASETA DE VIGILANCIA	1	MESA SILLA	1.10M X 0.70M 0.45MX0.45M	1	0.77M2 0.20M2	0.97M2		2MX2M	4M2		
	ACCESAR	ACCESO	VESTIBULO	VARIABLE					2MX2M		4M2			
	ADMINSISTRATIVA	SECRETARIA			1	ESCRITORIO SILLAS ARCHIVO	1.10mx0.80m 0.45mx0.45m 0.60MX0.60M	1	0.88m 0.20m2 0.36m2	1.44M2	12.14M2	1.50MX2M	3M2	31.30M2
				SALA DE ESPERA	4	SILLAS	0.45MX0.45M	4	0.20M2	0.80M2		2MX1.80M	3.60M2	
				S.S.	1	INODORO LAVABO	0.40mx0.75m 0.60mx0.55m	1	0.30M2 0.33M2	0.63M2		2MX1.60M	3.20M2	
		DIRECCION		3	ESCRITORIO SILLAS	1.10mx0.80m 0.45mx0.45m	1	0.88m2 0.61m2	1.49M2	2.50MX2.50M		2.25M2		
			S.S.	1	INODORO LAVABO	0.40mx0.75m 0.60mx0.55m	1	0.30M2 0.33M2	0.63M2	2MX1.60M		3.20M2		
		SALA DE REUNIONES		6	MESA SILLAS ESTANTES	1.50MX0.90M 0.45MX0.45M 0.55MX1M	1	1.35M2 1.22M2 0.55M2	3.12M2	3MX3M		6M2		
		PSICOLOGO		3	ESCRITORIO SILLAS SOFA	1.10mx0.80m 0.45mx0.45m 1.50MX0.70	1	0.88m2 0.61m2 1.05M2	2.54M2	2.60MX3M		7.80M2		
		TRABAJADORA SOCIAL		3	ESCRITORIO SILLAS	1.10mx0.80m 0.45mx0.45m	1	0.88m2 0.61m2	1.49M2	2.50MX2.50M		2.25M2		
	ATENCIÓN DE NIÑOS (3 MESES A 1 AÑO)	MODULO I		10	CUNAS CLOSET ESTANTES COLCHONETAS	1mx0.80m 1.10mx0.70m 3MX0.45M 1.90MX0.90M	5 2 3 4	4m2 4.62m2 4.05m2 6.84m2	19.51M2	5MX4M	20M2			
			S.S.	1	INODORO LAVABO	0.40mx0.75m 0.60mx0.55m	1	0.30M2 0.33M2	0.63M2	2MX1.60M	3.20M2			





GUARDERÍA (3 MESES-6 AÑOS)	ATENCIÓN DE NIÑOS (2 A 3 AÑOS) (4 A 6 AÑOS)	MÓDULOS 2 Y 3	16 USUARIOS / MÓDULO	MESAS (MÓDULO DE 2 A 6 AÑOS)	0.75MX0.75M	14	7.90m ²	22.98M ²	47.78M ²	4Mx6MX2	48M ²	86.62M ²
				SILLAS (MÓDULO DE 4 A 6 AÑOS)	0.35MX0.35M	30	3.68m ²					
				ESTANTES	3MX0.45M	6	4.05m ²					
				CLOSET	1.10MX0.70M	4	5.40m ²					
				ESCRITORIO	1.10MX0.70M	2	1.54m ²					
				SILLA	0.45MX0.45M	2	0.41m ²					
	ALMACENAR	BODEGA/MÓDULO	VARIABLE						1.80MX2.20MX2	7.92		
	NECESIDADES FISIOLÓGICAS	5.5/2 BATERÍAS	3/BATERÍA 5.5.	INODORO LAVABO CLOSET	0.40mx0.75cm 0.60mx0.55cm 1.10mx0.70m	6 4 2	1.80m ² 1.32m ² 1.54m ²	4.66M ²		3Mx2.50M	7.50M ²	
	APOYO	COCINA	VARIABLE	COCINA LAVATRASTOS REFRIGERADOR ALACENA MESA DE TRABAJO	1.10mx0.70m 1.40mx0.70m 1.60mx0.80m 0.80mx0.70m 1.10mx0.70m	2 1 1 1 2	1.54m ² 0.98m ² 1.28m ² 0.56m ² 3.08m ²	7.44M ²	7.44M ²	4MX3M	12M ²	17M ²
		ALACENA	VARIABLE							2MX2.50M	5M ²	
RECREATIVA	JARDÍN DE JUEGOS	VARIABLE							6MX6	36M ²	36M ²	
TOTAL								ÁREA TOTAL/MOB	92.33M ²		ÁREA TOTAL INCLUYE MOB.	233.92 M ²

ANTEPROYECTO DEL COMPLEJO CRISTIANO
HERMOSA PROVINCIA





PROGRAMA ARQUITECTÓNICO ANTEPROYECTO ESCUELA

ÁREA	ACTIVIDAD	ESPACIOS	SUB-ESPACIOS	CANTIDAD DE USUARIOS	MOBILIARIO	DIMENSION DE MUEBLES	CANTIDAD ESTIMADA	M2	SUBTOTAL	SUMA	DIMENSIONES DE ESPACIOS	TOTAL
ÁREA ADMINISTRATIVA	ATENDER E INFORMAR PERSONAS	SECRETARÍA	BAÑO SOCIAL	VARIABLE	1 ESCRITORIO	0.60 M X 1.20 M	1	0.72 M2	4.02 M2	27.50 M2	2.50 M X 3.00 M	158.50 M2
					3 SILLAS	0.45 M X 0.50 M	3	0.68 M2				
					3 ARCHIVEROS	0.45 M X 1.50 M	3	2.03 M2				
					1 INODORO	0.70 M X 0.50 M	1	0.35 M2				
					1 LAVAMANOS	0.60 M X 0.40 M	1	0.24 M2				
	ESPERAR POR ATENCIÓN	SALA DE ESPERA	—	18	18 SILLAS	0.45 M X 0.50 M	18	4.05 M2	4.25 M2		4.00 M X 5.00 M	
					1 OASIS	0.50 M X 0.40 M	1	0.20 M2				
	ADMINISTRAR	OFICINA DIRECTOR	—	1	1 ESCRITORIO	1.20 M X 0.60 M	1	0.72 M2	5.05 M2		4.00 M X 5.00 M	
					3 SILLAS	0.45 M X 0.50 M	3	0.68 M2				
					1 ARCHIVERO	0.45 M X 0.80 M	1	0.36 M2				
					1 SILLON	0.70 M X 1.80 M	1	1.26 M2				
	SOPORTE EN ADMINISTRAR	OFICINA SUB-DIRECTOR	—	1	2 LIBRERA	0.45 M X 2.25 M	2	2.03 M2	4.69 M2		4.00 M X 5.00 M	
					1 ESCRITORIO	0.60 M X 1.20 M	1	0.72 M2				
					3 SILLAS	0.45 M X 0.50 M	3	0.68 M2				
	REUNIONES DE DOCENTES	SALA DE PROFESORES	BAÑOS DE DOCENTES HOMBRES BAÑOS DE DOCENTES MUJERES	15	1 SILLON	0.70 M X 1.80 M	1	1.26 M2	5.96 M2		8.00 M X 8.00 M (SALA DE REUNIONES)	
1 ESCRITORIO					0.60 M X 1.20 M	1	0.72 M2					
3 SILLAS					0.45 M X 0.50 M	3	0.68 M2					
3 ARCHIVEROS					0.45 M X 0.80 M	3	1.08 M2					
6 INODOROS					0.70 M X 0.50 M	6	2.10 M2					
ALMACENAR UTENSILIOS DE LIMPIEZA	BODEGA	—	1	2 URINARIOS	0.35 M X 0.60 M	2	0.42 M2	1.35 M2	1.50 M X 2.00 M			
				4 LAVAMANOS	0.60 M X 0.40 M	4	0.96 M2					
VIGILAR EL AREA DE ESCUELA	CASETA DE VIGILANTE Y ORDENANZA	—	2	2 ESTANTES	0.45 M X 1.50 M	2	1.35 M2	2.18 M2	5.00 M X 4.00 M			
				1 ESTANTE	0.45 M X 1.50 M	1	0.68 M2					
				1 MESA	0.70 M X 1.50 M	1	1.05 M2					
EDUCAR NIÑOS/AS	AULA DE KINDER Y PREPARATORIA	—	25	2 SILLAS	0.45 M X 0.50 M	2	0.45 M2	22.13 M2	10.00 M X 6.00 M			
				8 ESTANTES	0.45 M X 2.00 M	8	7.20 M2					
				5 MESAS	DIAM. 1.00 M	5	5.00 M2					
				27 SILLAS	0.45 M X 0.50 M	27	6.08 M2					
				1 ESCRITORIO	0.60 M X 1.20 M	1	0.72 M2					
					1 PIZARRA	2.50 M X 1.25 M	1	3.13 M2				





ÁREA DE AULAS	EDUCAR NIÑOS/AS	AULA DE 1º A 9º GRADO	—	25	6 ESTANTES	0.45 M X 2.00 M	6	5.40 M2	19.45 M2	8.00 M X 8.00 M	
					1 MESA	1.00 M X 1.00 M	1	1.00 M2			
					25 PUPITRES	0.70 M X 0.50 M	25	8.75 M2			
					1 ESCRITORIO	0.60 M X 1.20 M	1	0.72 M2			
					2 SILLAS	0.45 M X 0.50 M	2	0.45 M2			
					1 PIZARRA	2.50 M X 1.25 M	1	3.13 M2			
	ENSEÑAR COMPUTACIÓN	AULA DE COMPUTACIÓN	—	25	26 SILLAS	0.45 M X 0.50 M	26	5.85 M2	35.80 M2	10.00 M X 8.00 M	
					1 ESCRITORIO	0.60 M X 1.20 M	1	0.72 M2			
					4 MESAS	6.15 M X 0.75 M	4	18.45 M2			
					28 COMPUTADORAS	0.70 M X 0.55 M	28	10.78 M2			
	INFORMAR CON TEXTOS A LOS ESTUDIANTES	BIBLIOTECA	—	21	4 ESTANTES	2.50 M X 0.45 M	4	4.50 M2	15.55 M2	10.00 M X 8.00 M	
					2 MESAS	2.50 M X 0.70 M	2	3.50 M2			
					21 SILLAS	0.45 M X 0.50 M	21	4.73 M2			
					1 ESCRITORIO	0.60 M X 1.20 M	1	0.72 M2			
	ENSEÑAR QUÍMICA BÁSICA	LABORATORIO DE CIENCIAS	BODEGA	27	1 ESCALERA	0.60 M X 3.50 M	1	2.10 M2	16.30 M2	5.00 M X 9.00 M 1.50 M X 1.50 M (BODEGA)	
					3 ESTANTES	2.50 M X 0.45 M	3	3.38 M2			
3 MESAS					3.00 M X 0.60 M	3	5.40 M2				
1 SILLA					0.45 M X 0.50 M	1	0.23 M2				
1 ESCRITORIO					0.60 M X 1.20 M	1	0.72 M2				
26 BANCOS					0.45 M X 0.50 M	26	5.85 M2				
ÁREA DE SERVICIO	SUMINISTRAR ALIMENTOS	CAFETÍN	—	—	3 LAVAMANOS	0.60 M X 0.40 M	3	0.72 M2	2.13 M2	4.00 M X 5.00 M	
					3 ESTANTES	VARIABLE	3	VARIABLE			
					4 MESAS	VARIABLE	4	VARIABLE			
					2 SILLAS	0.45 M X 0.50 M	2	0.45 M2			
					2 COCINAS	1.20 M X 0.60 M	2	1.44 M2			
					1 LAVAMANOS	0.60 M X 0.40 M	1	0.24 M2			
					1 VITRINA	VARIABLE	1	VARIABLE			
					1 ALACENA	VARIABLE	1	VARIABLE			
ÁREA DE SERVICIOS SANITARIOS	NECESIDADES FISIOLÓGICAS	5. SANITARIOS NIÑAS	—	276	7 INODOROS	0.70 M X 0.50 M	7	2.45 M2	3.41 M2	5.00 M X 5.00 M	
		4 LAVAMANOS			0.60 M X 0.40 M	4	0.96 M2				
		5 INODOROS			0.70 M X 0.50 M	5	1.75 M2				
		5 URINARIOS			0.35 M X 0.60 M	5	1.05 M2				
ÁREA CULTURAL	ESPECTACIÓN ACTUACIÓN	ESCENARIO HALL	—	276	—	—	—	—	—	8.80 M X 3.30 M	
		—			—	—	—	—		14.00 M X 20.00 M	
TOTAL										146.03 M2	1436.50 M2

ANTEPROYECTO DEL COMPLEJO CRISTIANO HERMOSA PROVINCIA





PROGRAMA ARQUITECTÓNICO ANTEPROYECTO ASILO

ÁREA	ACTIVIDAD	ESPACIOS	SUB-ESPACIOS	CANTIDAD DE USUARIOS	MOBILIARIO	DIMENSION DE MUEBLES	CANTIDAD ESTIMADA	M2	SUBTOTAL	SUMA	DIMENSIONES DE ESPACIOS	TOTAL				
ÁREA ADMINISTRATIVA	VIGILAR ENTRADA DE PERSONAS AL RECINTO	CASETA DE VIGILANTE Y ORDENANZA	—	2	ESTANTE	0.45 M X 2.50 M	2	2.25 M2	3.75 M2		5.00 M X 4.00 M					
					SILLAS	0.45 M X 0.50 M	2	0.45 M2								
					MESA	0.70 M X 1.50 M	1	1.05 M2								
	ATENDER E INFORMAR PERSONAS	SECRETARÍA	—	VARIABLE	ESCRITORIO	0.60 M X 1.20 M	1	0.72 M2	3.43 M2		3.43 M2		2.50 M X 3.00 M			
					SILLAS	0.45 M X 0.50 M	3	0.68 M2								
					ARCHIVEROS	0.45 M X 1.50 M	3	2.03 M2								
	EVALUACIÓN DE INGRESO ANCIANOS	TRABAJADOR SOCIAL	—	1	ESCRITORIO	0.60 M X 1.20 M	1	0.72 M2	3.02 M2		3.02 M2		3.00 M X 3.50 M			
					SILLAS	0.45 M X 0.50 M	3	0.68 M2								
					MESA	0.45 M X 0.60 M	1	0.27 M2								
		SALA DE ESPERA	—	18	SILLAS	0.45 M X 0.50 M	24	5.40 M2	5.40 M2		5.00 M X 5.00 M					
ADMINISTRAR	OFICINA DE ADMINISTRADOR	—	1	ESCRITORIO	0.60 M X 1.20 M	1	0.72 M2	5.77 M2	5.77 M2	4.00 M X 5.00 M						
				SILLAS	0.45 M X 0.50 M	3	0.68 M2									
				ARCHIVERO	0.45 M X 0.80 M	3	1.08 M2									
				SILLON	0.70 M X 1.80 M	1	1.26 M2									
	LIBRERA	0.45 M X 2.25 M	2	2.03 M2												
ALMACENAR UTENSILIOS DE LIMPIEZA	BODEGA	—	1	ESTANTE	0.45 M X 0.60 M	3	0.81 M2	0.81 M2	0.81 M2	1.50 M X 2.00 M						
NECESIDADES FISIOLÓGICAS	BAÑO SOCIAL	—	VARIABLE	INODORO	0.70 M X 0.50 M	1	0.35 M2	0.59 M2	0.59 M2	2.50 M X 2.50 M						
				LAVAMANOS	0.60 M X 0.40 M	1	0.24 M2									
ÁREA DE DESCANSO	DORMIR	DORMITORIO	BAÑO	42	CAMAS	1.00 M X 1.80 M	3	5.40 M2	11.41 M2		2.70 M X 3.50 M (BAÑO)					
					MESAS	0.45 M X 0.40 M	3	0.54 M2								
					ARMARIOS	0.50 M X 2.60 M	2	2.60 M2								
					DUCHA	0.95 M X 1.50 M	1	1.43 M2								
					DEPÓSITO DE ROPA SUCIA	1.00 M X 0.50 M	1	0.50 M2								
					INODORO	0.70 M X 0.50 M	2	0.70 M2								
					LAVAMANOS	0.60 M X 0.40 M	1	0.24 M2								
	DORMIR	DORMITORIO ENFERMERAS	BAÑO	8	CAMAS	1.00 M X 1.80 M	4	7.20 M2	10.19 M2		10.19 M2		5 M X 4 M			
					ARMARIOS	0.45 M X 1.50 M	2	1.35 M2								
					DUCHA	0.70 M X 1.50 M	1	1.05 M2								
					INODORO	0.70 M X 0.50 M	1	0.35 M2								
					LAVAMANOS	0.60 M X 0.40 M	1	0.24 M2								
									22.77 M2	22.77 M2	2.50 M X 2.50 M	92.25 M2				
									21.60 M2	21.60 M2	1.40 M X 1.50 M	547.50 M2				





ÁREA DE ESPARCIMIENTO	ESPARCIMIENTO / REPOSO	SALON FAMILIAR	—	28	SILLONES	1.80 M X 0.80 M	28	40.32 M2	47.52 M2		10.00 M X 5.00 M		
					MESAS	1.00 M X 0.60 M	12	7.20 M2					
		NECESIDADES FISIOLÓGICAS	BAÑO SOCIAL	—	VARIABLE	INODORO	0.70 M X 0.50 M	1	0.35 M2	0.59 M2		2.50 M X 2.50 M	
						LAVAMANOS	0.60 M X 0.40 M	1	0.24 M2				
		ESPARCIMIENTO	SALON DE ENTRETENIMIENTO	—	27	SILLONES	0.80 M X 0.80 M	11	7.04 M2	15.61 M2	63.72 M2	6.50 M X 7.00 M	101.75 M2
						BANCOS	0.45 M X 0.45 M	16	3.24 M2				
						MESAS	1.00 M X 1.00 M	2	2.00 M2				
						MESAS	0.78 M X 0.78 M	2	1.22 M2				
						MESAS	1.00 M X 0.60 M	2	1.20 M2				
						ESTANTE	0.48 M X 1.90 M	1	0.91 M2				
ÁREA DE ALIMENTACIÓN	ALIMENTARSE	COMEDOR	—	42	SILLAS	0.45 M X 0.50 M	42	9.45 M2	28.89 M2		10.00 M X 8.00 M		
						MESAS	3.80 M X 1.35 M	3					15.39 M2
						ESTANTES	0.45 M X 3.00 M	3					4.05 M2
	ALIMENTARSE (PERSONAL)	COMEDOR PARA EMPLEADOS	—	8	SILLAS	0.45 M X 0.50 M	8	1.80 M2	3.93 M2	32.82 M2	3.50 M X 3.50 M	92.25 M2	
						MESA	1.70 M X 0.85 M	1					1.45 M2
						ESTANTE	0.45 M X 1.50 M	1					0.68 M2
ÁREA DE SERVICIO	PREPARAR LOS ALIMENTOS	COCINA	—	3	COCINA	1.20 M X 0.60 M	1	0.72 M2	12.29 M2		3.50 M X 3.50 M		
						MESA	1.50 M X 0.75 M	1					1.13 M2
						ESTANTE	2.90 M X 0.60 M	3					5.22 M2
						ALACENAS	2.90 M X 0.60 M	3					5.22 M2
	LAVAR ROPA	CUARTO DE LAVADO Y SECADO	—	2	LAVADORAS	0.75 M X 0.65 M	2	0.98 M2	6.00 M2	8.29 M2	4.10 M X 3.50 M	26.60 M2	
						SECADORAS	0.75 M X 0.65 M	2					0.98 M2
						CLOSET	0.70 M X 3.90 M	1					2.73 M2
						DEPOSITOS DE ROP. SUCIA	0.65 M X 0.65 M	2					0.85 M2
						ARMARIO DE DETERGENTE	1.15 M X 0.40 M	1					0.46 M2
ÁREA DE TERAPIAS	HACER EJERCICIOS MENTALES	SALA TERAPIA OCUPACIONAL	—	21	MESAS	2.95 M X 0.75 M	2	4.43 M2	13.93 M2		6.75 M X 5.50 M		
						SILLAS	0.45 M X 0.50 M	21					4.73 M2
						ESCRITORIO	0.60 M X 1.20 M	1					0.72 M2
						DEPOSITOS P/ PAPELES/ HERRAMIENTAS	2.25 M X 0.45 M	4					4.05 M2
	HACER EJERCICIOS FÍSICOS	SALA DE FISIOTERAPIA	—	21	COLCHONETAS	1.80 M X 0.50 M	5	4.50 M2	4.50 M2	18.43 M2	5.00 M X 5.00 M	62.15 M2	
TOTAL										177.63 M2		922.50 M2	





PROGRAMA ARQUITECTÓNICO DE TEMPLO

AREA	ACTIVIDAD	ESPACIOS	SUB-ESPACIOS	CANTIDAD DE USUARIOS	MOBILIARIO	DIMENSIÓN DE MUEBLES	CANTIDAD ESTIMADA	M2	SUB-TOTAL	SUMA	DIMENSIÓN DE ESPACIOS	M2	M2 TOTAL	
NAVE PRINCIPAL	PREDICAR	ALTAR	---	2	ATRIL (MENOR)	0.70 M X 0.60M	1	0.42 M2	2.35 M2	2.35 M2	6.00 M X 5.00 M	30.00 M2		
					ATRIL (MAYOR)	1.20 M X 1.20 M	1	1.44 M2						
					SILLA	0.70 M X 0.70 M	1	0.49 M2						
	BAUTIZAR	2 PILAS BAPTISMALES	---	4	---	---	---	---	---	2.50 M X 3.00 M X 2	15.00 M2			
	CANTAR	CORDO	---	100	SILLA	0.45 M X 0.45 M	100	0.20 M2	20.00 M2	20.00 M2	6.50 M X 7.50 M X 2	97.50 M2		
	ESCUCHAR LA PREDICACIÓN	ÁREA DE FEUGRESÍA	---	800	BANCAS	4.50 M X 0.45 M	90	2.02 M2	182.25 M2	182.25 M2	13.00 M X 68.50 M	890.50 M2		
	PROGRAMAR SONIDO	CABINA DE SONIDO	---	3	MESAS DE TRABAJO	2.00 M X 0.70 M	2	1.40 M2	2.80 M2	3.40 M2	3.00 M X 3.00 M	9.00 M2		
	ALMACENAR	BODEGA	---	3	SILLA	0.45 M X 0.45 M	3	0.20 M2	0.60 M2					
	NECESIDADES FISIOLÓGICAS	SANITARIOS FEMENINOS	---	---	VARIABLE	SANITARIOS	0.70 M X 0.50 M	4	0.35 M2	1.40 M2	2.36 M2	5.00 M X 5.00 M		25.00 M2
						LAVAMANOS	0.60 M X 0.40 M	4	0.24 M2	0.96 M2				
SANITARIOS MASCULINOS		---	---	---	VARIABLE	SANITARIOS	0.70 M X 0.50 M	4	0.35 M2	1.40 M2	2.78 M2	5.00 M X 5.00 M	25.00 M2	
						LAVAMANOS	0.60 M X 0.40 M	4	0.24 M2	0.96 M2				
						URINARIOS	0.35 M X 0.60 M	2	0.21 M2	0.42 M2				
						ESCRITORIO	0.60 M X 1.20 M	1	0.72 M2	0.72 M2				
AREA ADMINISTRATIVA	ADMINISTRAR	OFICINA PASTORAL	---	3	SILLAS	0.45 M X 0.50 M	3	0.68 M2	2.04 M2	12.58M2	4.00 M X 5.00 M	20.00 M2		
					ARCHIVEROS	0.45 M X 0.80 M	3	1.08 M2	3.24 M2					
					SILLON	0.70 M X 1.80 M	2	1.26 M2	2.52 M2					
					LIBRERA	0.45 M X 2.25 M	2	2.03 M2	4.06 M2					
					ESCRITORIO	0.60 M X 1.20 M	1	0.72 M2	0.72 M2					
	ATENDER E INFORMAR	SECRETARIA	---	---	VARIABLE	SILLAS	0.45 M X 0.50 M	3	0.68 M2	2.04 M2	11.44 M2	5.00 M X 4.00 M	20.00 M2	
						ARCHIVEROS	0.45 M X 0.80 M	3	1.08 M2	3.24 M2				
						SALA DE ESPERA	---	VARIABLE	SILLAS	0.45 M X 0.50 M				8
	CONTABILIDAD	OFICINA PARA FINANZAS	---	---	3	ESCRITORIO	0.60 M X 1.20 M	2	0.72 M2	1.44 M2	6.32 M2	3.00 M X 5.00 M	15.00 M2	
						SILLAS	0.45 M X 0.50 M	4	0.68 M2	2.72 M2				
ARCHIVEROS						0.45 M X 0.80 M	2	1.08 M2	2.16 M2					
PROYECTAR	SALA DE AUDIOVISUAL	---	---	3	ESCRITORIO	0.60 M X 1.20 M	2	0.72 M2	1.44 M2	6.32 M2	3.00 M X 5.00 M	15.00 M2		
					SILLAS	0.45 M X 0.50 M	4	0.68 M2	2.72 M2					
					ARCHIVEROS	0.45 M X 0.80 M	2	1.08 M2	2.16 M2					
ALMACENAR	BODEGA	---	---	1	---	---	---	---	---	2.50 M X 3.00 M	7.50 M2			
NECESIDADES FISIOLÓGICAS	SANITARIOS FEMENINOS	---	---	VARIABLE	SANITARIOS	0.70 M X 0.50 M	1	0.35 M2	1.40 M2	2.36 M2	5.00 M X 5.00 M	25.00 M2		
					LAVAMANOS	0.60 M X 0.40 M	1	0.24 M2	0.96 M2					
	SANITARIOS MASCULINOS	---	---	---	VARIABLE	SANITARIOS	0.70 M X 0.50 M	1	0.35 M2	1.40 M2	2.36 M2	5.00 M X 5.00 M	25.00 M2	
						LAVAMANOS	0.60 M X 0.40 M	1	0.24 M2	0.96 M2				
ATRIO APOYO	VESTIR	VESTIDORES	---	4	BANCAS	0.75 M X 0.45 M	4	0.34 M2	1.36 M2	1.36 M2	3.50 M X 5.00 M X 2	35.00 M2		
	DESPLAZAMIENTO VERTICAL	ESCALERAS	---	VARIABLE	---	---	---	---	---	---	3.00 M X 4.00 M X 2	24.00 M2		
REUNIONES	REUNIONES	TEMPLETE	---	---	---	---	---	---	---	---	50.00 M X 15.00 M	750.00 M2		
	REUNIONES	ÁREA DE ORACIÓN	---	---	---	---	---	---	---	---	---	7500.00 M2		
													9536.00 M2	

TOTAL COMPLEJO: 14,237.07 M2
 TOTAL TERRENO: 20,276.93 M2

ANTEPROYECTO DEL COMPLEJO CRISTIANO
 HERMOSA PROVINCIA





CUADRO DE NECESIDADES

ANTEPROYECTO DEL COMPLEJO CRISTIANO
HERMOSA PROVINCIA



CUADRO DE NECESIDADES					
COMPONENTES	NECESIDADES	ESPACIOS	REQUERIMIENTO APROXIMADO		
USOS DE SUELO	UBICAR LOS DIFERENTES ESPACIOS DE MANERA QUE SE RELACIONEN Y COMPLEMENTEN, SIENDO FUNCIONALES UNOS CON OTROS.	TEMPLO TEMPLETE CASA PASTORAL Y HUESPEDES	ESCUELA GUARDERÍA ASILO	CLÍNICA CANCHA	VARIABLE
EVANGELIZACIÓN	CARENCIA DE INSTALACIONES ADECUADAS PARA LAS REUNIONES RELIGIOSAS COTIDIANAS DE LA POBLACIÓN	TEMPLO			1451 M2 APROX.
CELEBRACIONES ESPECIALES	FALTA DE LA INFRAESTRUCTURA CONVENIENTE PARA LAS REUNIONES RELIGIOSAS ESPECIALES DE LA FELIGRESÍA	TEMPLETE			2500 M2 APROX.
ALOJAMIENTO AUTORIDAD ECLESIASTICA	TENER UN LUGAR PARA QUE EL PASTOR DEL TEMPLO RESIDA, Y VISITAS ESPECIALES	CASA PASTORAL Y HUESPEDES			X M2 APROX.
EDUCACIÓN	ACCESIBILIDAD A EDUCACIÓN PARA LAS PERSONAS DE ESCASOS RECURSOS ECONOM. SEAN O NO PARTE DE LA CONGREGACIÓN	ESCUELA			1433.5 M2 APROX.
ASISTENCIA SOCIAL	FALTA DE UN LUGAR ENCARGADO DEL CUIDO DE NIÑOS DE PADRES TRABAJADORES DE ESCASOS RECURSOS ECONÓMICOS	GUARDERÍA			210.13 M2 APROX.
SERVICIO A LA COMUNIDAD	ESPACIO ADECUADO PARA EL TRATAMIENTO DE PERSONAS DE LA TERCERA EDAD	ASILO			746.10 M2 APROX.
ATENCIÓN MÉDICA	INSUFICIENCIA DE UN ESPACIO FÍSICO PARA LAS CONSULTAS MÉDICAS GENERALES EN LA COMUNIDAD	CLÍNICA			212 M2 APROX.



RECREACIÓN	JÓVENES Y NIÑOS NECESITAN UN ESPACIO PARA DISTRAERSE SANAMENTE PRACTICANDO DEPORTE	CANCHA	312 M2 APROX.
ACCESOS	CREAR ACCESOS PEATONALES Y VEHICULARES QUE SIRVAN PARA EL DESPLAZAMIENTO Y QUE CONECTEN LAS ÁREAS	-- ACERAS Y ARRIATE -- CALLES	ACERA: CON UN ANCHO DE 1.5 M Y DE ARRIATE 1.00 MTEN CADA TRAMO DE CALLE. CALLE: CON UN ANCHO DE 6 M. Y LONG VARIABLE
AGUA POTABLE	LOS ESPACIOS A DISEÑAR CONTARÁN CON SISTEMA DE AGUA POTABLE	NUEVOS POZOS O TANQUES DE ABASTECIMIENTO PARA LOS ESPACIOS	VARIABLE
ELECTRICIDAD	GARANTIZAR A LOS NUEVOS ESPACIOS CON EL SERVICIO ELECTRICO PARA SU MEJOR FUNCIONAMIENTO	REDES ELECTRICAS EN EL INTERIOR DE CADA ESPACIO A DISEÑAR	VARIABLE
AGUAS NEGRAS	MINIMIZAR EL IMPACTO PERJUDICIAL DEBIDO A LA FALTA DE AGUAS NEGRAS EN EL LUGAR DE ESTUDIO	-UBICARLAS LEJOS DE CUALQUIER ZONA DE CAPTACIÓN DE AGUA POTABLE O EN CERCANÍAS DE LA POBLACIÓN Y QUE NO RECIBA MUCHO SOL --INSTALACIONES DE AGUAS NEGRAS	VARIABLE
AGUAS LLUVIAS	REDUCIR EL ESTANCAMIENTO DE AGUA PERJUDICIALES PARA LOS HABITANTES Y EL DETERIORO DE LAS CALLES	INSTALACIÓN DE TUBERÍAS DE AGUAS LLUVIAS, DRENAJES, ETC.	VARIABLE
ESTACIONAMIENTOS	CONCEDER LOS ESPACIOS NECESARIOS PARA EL ESTACIONAMIENTO DE VEHICULOS EN LOS ESPACIOS	ESTACIONAMIENTOS	150 PARQUEOS



ESTIMACIÓN DE COSTOS

ANTEPROYECTO DEL COMPLEJO CRISTIANO
HERMOSA PROVINCIA





PRESUPUESTO COMPLEJO CRISTIANO "HERMOSA PROVINCIA".				
PRESUPUESTO CLINICA				
PARTIDA	UNIDAD	CANTIDAD / M2	\$ / M2	\$ TOTAL
CLINICA	M2	315,00	\$ 400,00	\$ 126.000,00
PRESUPUESTO GUARDERÍA				
PARTIDA	UNIDAD	CANTIDAD / M2	\$ M2	\$ TOTAL
GUARDERIA	M2	320,00	\$ 400,00	\$ 128.000,00
PRESUPUESTO ASILO				
PARTIDA	UNIDAD	CANTIDAD / M2	\$ M2	\$ TOTAL
ASILO	M2	1405,55	\$400,00	\$ 562.220,00
PRESUPUESTO ESCUELA				
PARTIDA	UNIDAD	CANTIDAD / M2	\$ M2	\$ TOTAL
ESCUELA	M2	742,33	\$400,00	\$ 296.932,00

PRESUPUESTO CASA PASTORAL				
PARTIDA	UNIDAD	CANTIDAD / M2	\$ M2	\$ TOTAL
CASA PASTORAL	M2	230,83	\$400,00	\$ 92.332,00
PRESUPUESTO CASA DE HUESPED				
PARTIDA	UNIDAD	CANTIDAD / M2	\$ M2	\$ TOTAL
CASA DE HUESPED	M2	217,5	\$400,00	\$ 87.000,00
PRESUPUESTO IGLESIA				
PARTIDA	UNIDAD	CANTIDAD / M2	\$ M2	\$ TOTAL
IGLESIA	M2	3127,95	\$400,00	\$ 1.251.180,00
TOTAL				\$2.543.664,00



P PLANOS





ÍNDICE DE PLANOS

1-1 PLANO TOPOGRAFICO.

1-1 PLANO GENERAL DE CONJUNTO.

1-2 PLANTA DE CONJUNTO ELECTRICA.

1-3 PLANTA HIDRAULICA GENERAL.

TEMPLO

1-8 PLANTA ARQUITECTÓNICAS.

2-8 ELEVACIONES.

3-8 SECCIONES.

4-8 PLANTA ELÉCTRICA, LUMINARIAS.

5-8 PLANTA ELÉCTRICA TECHO, LUMINARIAS.

6-8 PLANTA ELÉCTRICA, TOMACORRIENTES.

7-8 PLANTA HIDRÁULICA.

8-8 PLANTA DE TECHOS.





CASA DE HUÉSPEDES

1-5 PLANTAS ARQUITECTÓNICAS.

2-5 ELEVACIONES, SECCIONES.

3-5 PLANTA DE DISTRIBUCIÓN ELÉCTRICA, LUMINARIAS.

4-5 PLANTA DE TECHO, PLANTA DE DISTRIBUCIÓN ESTRUCTURAL DE TECHO, PLANTA DE DISTRIBUCION HIDRAULICA.

5-5 PLANTA DE CONJUNTO DE TECHO.

CASA PASTORAL

1-5 PLANTAS ARQUITECTÓNICAS.

2-5 ELEVACIONES, SECCIONES.

3-5 PLANTA DE CONJUNTO DE TECHO, PLANTA DE DISTRIBUCIÓN ESTRUCTURAL DE TECHO.

4-5 PLANTA DE DISTRIBUCIÓN ELÉCTRICA, LUMINARIAS. PLANTA DE DISTRIBUCION ELECTRICA TOMAS.

5-5 PLANTA DE DISTRIBUCION HIDRAULICA.





ESCUELA

1-7 PLANTAS ARQUITECTÓNICAS.

2-7 ELEVACIONES.

3-7 SECCIONES.

4-7 PLANTAS ELECTRICAS, LUMINARIAS.

5-7 PLANTAS ELECTRICAS, TOMA CORRIENTES.

6-7 PLANTAS HIDRAULICAS.

7-7 PLANTA DE TECHOS.

GUARDERÍA

1-4 PLANTA ARQUITECTÓNICAS, EJES Y COTAS.

2-4 PLANTA ELÉCTRICA, PLANTA HIDRÁULICA.

3-4 PLANTA EST. DE TECHO Y PLANTA DE TECHO.

4-4 SECCIONES, ELEVACIONES.





CENTRO DE ASISTENCIA MÉDICA

1-4 PLANTA ARQUITECTÓNICA, EJES Y COTAS.

2-4 PLANTA ELÉCTRICA, PLANTA HIDRÁULICA.

3-4 PLANTA ESTRUCTURAL DE TECHO, PLANTA DE TECHO.

4-4 SECCIONES, ELEVACIONES

ASILO

1-5 PLANTA ARQUITECTÓNICA, PLANTA HIDRÁULICA.

2-5 PLANTA ELÉCTRICA, LUMINARIAS. PLANTA ELECTRICA, TOMA CORRIENTE.

3-5 PLANTA DE TECHO.

4-5 ELEVACION PRINCIPAL, ELEVACION POSTERIOR, ELEVACION ESTE.

5-5 ELEVACION OESTE, SECCION TRANSVERSAL A-A, SECCION LONGITUDINAL B-B.





PLANO TOPOGRAFICO

ANTEPROYECTO DEL COMPLEJO CRISTIANO
HERMOSA PROVINCIA



SELLOS Y FIRMAS



TABLA DE RUMBOS

LINEA	LONGITUD	RUMBOS
L1	30.08 mts.	S32°17'24"E
L2	3.91 mts.	S29°57'52"E
L3	17.93 mts.	S31°24'54"E
L4	1.02 mts.	S23°29'01"E
L5	36.99 mts.	S31°15'47"E
L6	2.06 mts.	S33°23'49"E
L7	55.92 mts.	S30°35'52"E
L8	1.70 mts.	S38°24'56"W
L9	8.04 mts.	S58°41'28"W
L10	22.00 mts.	S67°31'42"W
L11	4.89 mts.	S69°36'02"W
L12	7.58 mts.	S64°54'01"W
L13	6.25 mts.	S71°05'30"W
L14	7.41 mts.	S68°58'53"W
L15	6.89 mts.	S75°30'39"W
L16	12.97 mts.	S63°23'27"W
L17	10.35 mts.	S67°02'01"W
L18	6.63 mts.	S76°09'50"W
L19	21.61 mts.	S72°28'02"W
L20	22.28 mts.	S76°22'40"W
L21	11.06 mts.	S70°14'53"W
L22	7.86 mts.	S59°10'15"W
L23	5.48 mts.	S65°05'06"W
L24	4.10 mts.	S64°29'39"W
L25	12.13 mts.	N31°21'51"W
L26	24.47 mts.	N29°42'50"W
L27	14.61 mts.	N59°08'58"E
L28	14.19 mts.	N58°57'51"E
L29	25.60 mts.	N24°55'05"W
L30	26.88 mts.	S23°03'27"E
L31	46.33 mts.	S22°33'08"E
L32	49.62 mts.	S65°29'27"W
L33	4.44 mts.	S63°32'47"W
L34	51.41 mts.	S65°59'04"W
L35	4.16 mts.	S65°21'03"W
L36	12.07 mts.	S68°29'51"W

PRESENTA: KARINA YASMIN BENAVIDES KAREN ABIGAIL MARTÍNEZ CLAUDIA MARINA FUENTES		<div style="border: 1px solid black; padding: 2px; width: 20px; margin: 0 auto;">01</div> <div style="border: 1px solid black; padding: 2px; width: 20px; margin: 0 auto;">01</div>
ÁREAS: 20,198.00 M2 28,900.00 V2	FECHA: MAYO/2009	
ELABORA: KARINA BENAVIDES CLAUDIA FUENTES KAREN MARTÍNEZ		ESCALAS: ESCALAS INDICADAS
ASESOR DE TESIS: ARQ. CID MILAGRO DE CASTRO		CONSTRUCTOR:
DISEÑO ELÉCTRICO:		DISEÑO MECÁNICO:
DISEÑO ARQUITECTÓNICO: KARINA BENAVIDES CLAUDIA FUENTES KAREN MARTÍNEZ		DISEÑO ESTRUCTURAL:
PROPIETARIO DEL TERRENO: IGLESIA LA LUZ DEL MUNDO		PROPIETARIO DE PROYECTO: IGLESIA LA LUZ DEL MUNDO
CONTENIDO: <p style="text-align: center;">PLANO TOPOGRÁFICO</p>		
UBICACIÓN: COLONIA MIRALVALLE, CANTON MONTEGRANDE, SAN MIGUEL.		
PROYECTO: "ANTEPROYECTO DEL COMPLEJO CRISTIANO HERMOSA PROVINCIA."		
UNIVERSIDAD DE EL SALVADOR FACULTAD MULTIDISCIPLINARIA ORIENTAL DEPARTAMENTO DE INGENIERIA Y ARQUITECTURA		

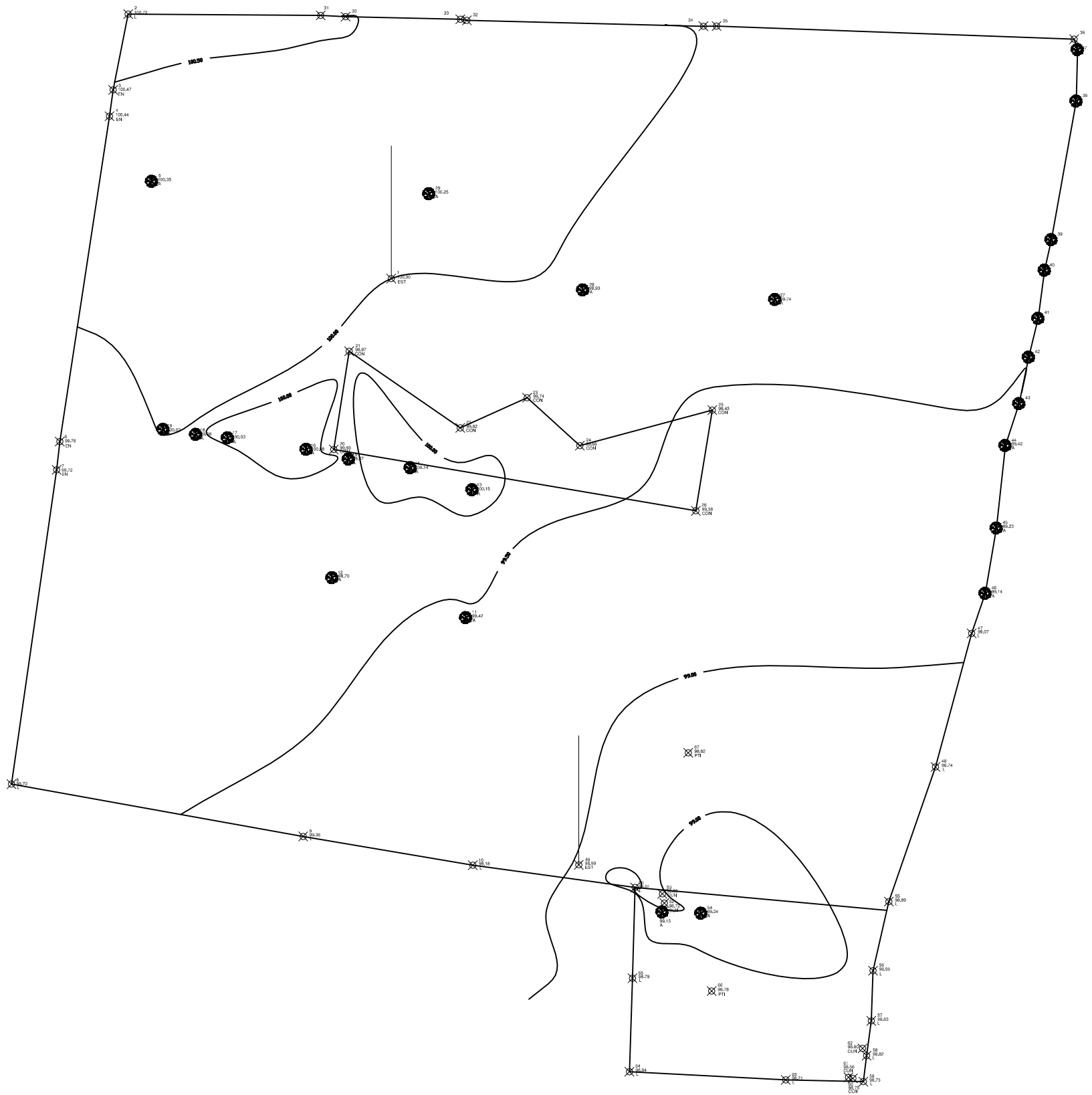

PLANTA GENERAL DE CONJUNTO

ANTEPROYECTO DEL COMPLEJO CRISTIANO
HERMOSA PROVINCIA



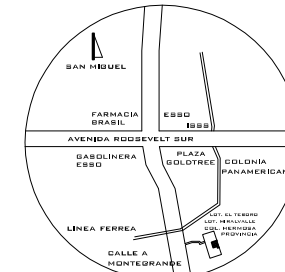
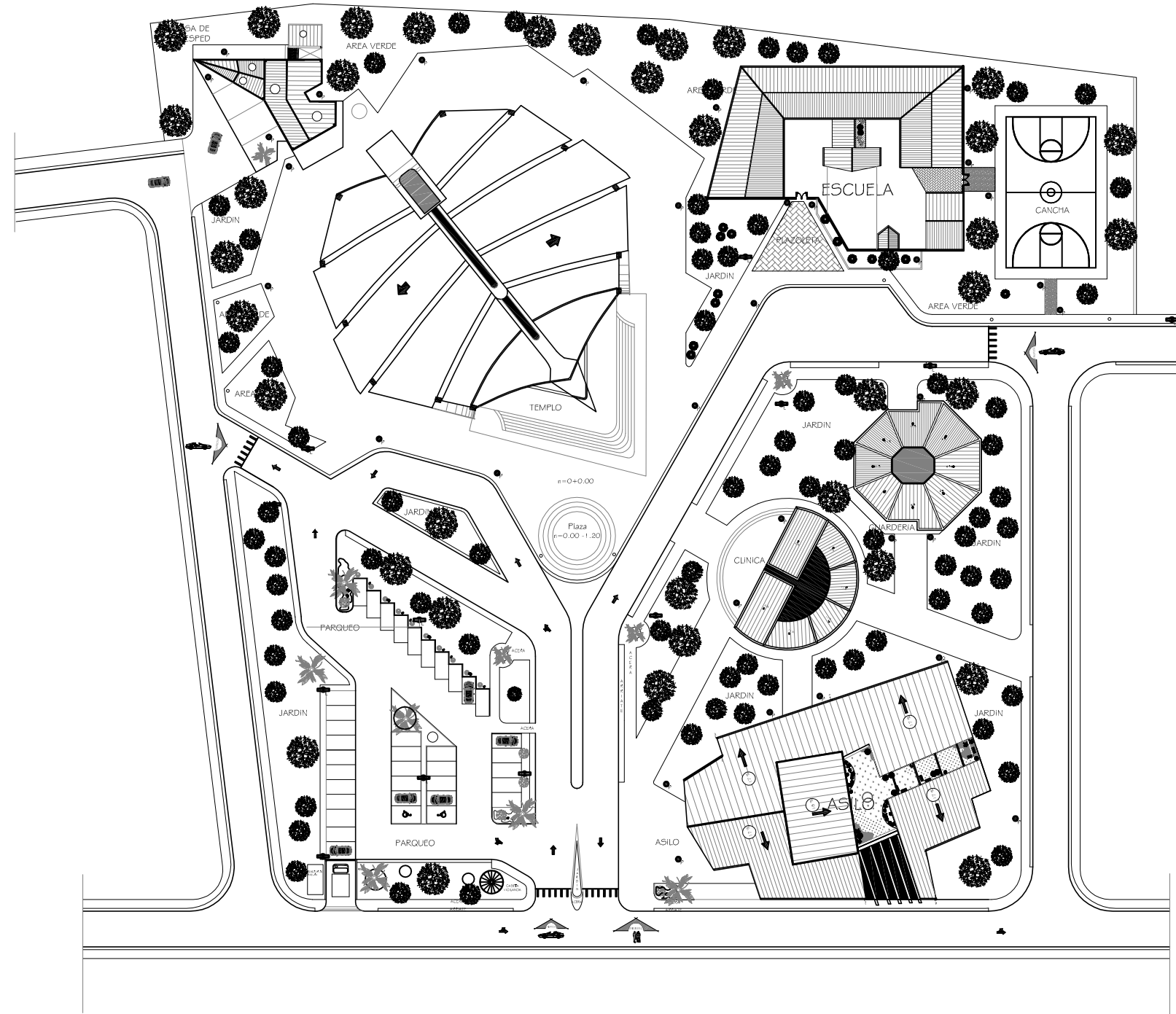

ESQUEMA DE UBICACION
SIN ESCALA

PLANTA GRAL. DE CONJUNTO
ESC: 1.800

SELLOS Y FIRMAS

PRESENTA: KARINA YASMIN BENAVIDES KAREN ABIGAIL MARTÍNEZ CLAUDIA MARINA FUENTES		
AREAS: 20,198.00 M ² 28,900.00 M ²	FECHA: MAYO/2009	
ELABORO: KARINA BENAVIDES CLAUDIA FUENTES KAREN MARTÍNEZ	ESCALAS: ESCALAS INDICADAS	
ASESOR DE TERRE: ARQ. CID MILAGRO DE CASTRO	CONSTRUCTOR:	
DISÑO ELECTRICO:	DISÑO MECANICO:	
DISÑO ARQUITECTONICO: KARINA BENAVIDES CLAUDIA FUENTES KAREN MARTÍNEZ	DISÑO ESTRUCTURAL:	
PROPIETARIO DEL TERRENO: IGLESIA LA LUZ DEL MUNDO	PROPIETARIO DE PROYECTO: IGLESIA LA LUZ DEL MUNDO	
CONTENIDO: PLANTA GENERAL DE CONJUNTO		
UBICACION: COLONIA MIRALVALLE, CANTON MONTEGRANDE, SAN MIGUEL.		
PROYECTO: "ANTEPROYECTO DEL COMPLEJO CRISTIANO HERMOSA PROVINCIA." PLANTA GENERAL DE CONJUNTO		
UNIVERSIDAD DE EL SALVADOR FACULTAD MULTIDISCIPLINARIA ORIENTAL DEPARTAMENTO DE INGENIERIA Y ARQUITECTURA		



PLANTA DE CONJUNTO ELECTRICA

ANTEPROYECTO DEL COMPLEJO CRISTIANO
HERMOSA PROVINCIA



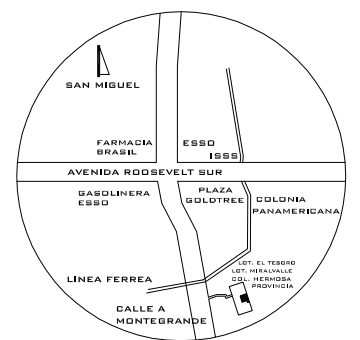
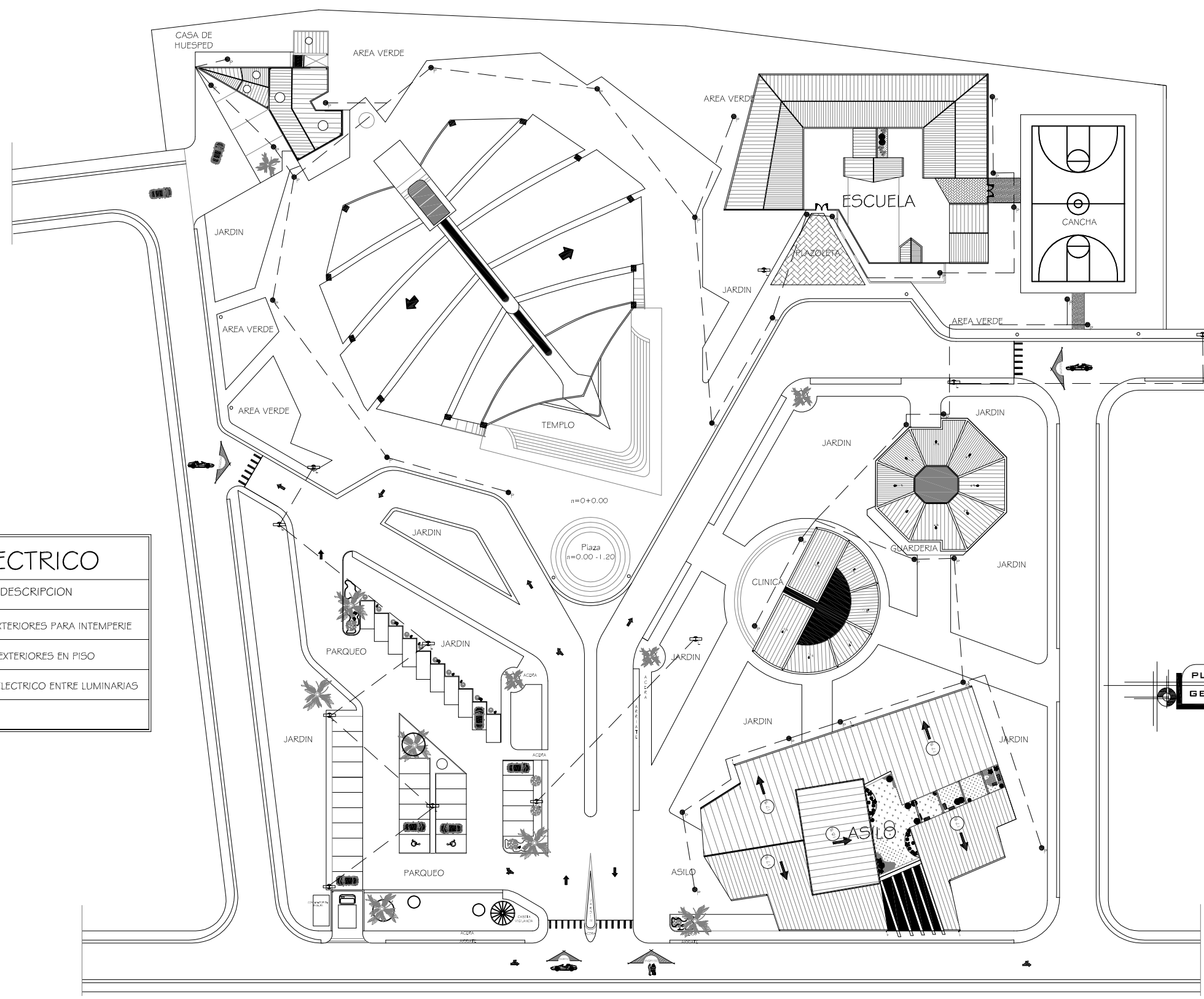

ESQUEMA DE UBICACION SIN ESCALA

CUADRO ELECTRICO	
SIMBOLO	DESCRIPCION
	LAMPARAS EXTERIORES PARA INTEMPERIE
	LUMINARIAS EXTERIORES EN PISO
	ALAMBRADO ELECTRICO ENTRE LUMINARIAS

PLANTA ELECTRICA GENERAL
ESC: 1.800

PRESENTA:		<div style="border: 1px solid black; padding: 2px; text-align: center;">02</div> <div style="border: 1px solid black; padding: 2px; text-align: center;">03</div> <div style="border: 1px solid black; padding: 2px; text-align: center;">HOJA:</div>
KARINA YASMIN BENAVIDES KAREN ABIGAIL MARTÍNEZ CLAUDIA MARINA FUENTES		
AREAS:	FECHA:	
20,198 M ² 28,900 V ²	MAYO/2009	
ELABORO:	ESCALAS:	
KARINA BENAVIDES CLAUDIA FUENTES KAREN MARTÍNEZ	ESCALAS INDICADAS	
ASESOR DE TESIS:	CONSTRUCTOR:	
ARQ. CID MILAGRO DE CASTRO		
DISEÑO ELECTRICO:	DISEÑO MECANICO:	
DISEÑO ARQUITECTONICO:	DISEÑO ESTRUCTURAL:	
KARINA BENAVIDES CLAUDIA FUENTES KAREN MARTÍNEZ		
PROPIETARIO DEL TERRENO:	PROPIETARIO DE PROYECTO:	
IGLESIA LA LUZ DEL MUNDO	IGLESIA LA LUZ DEL MUNDO	
CONTENIDO:		
PLANTA DE CONJUNTO ELECTRICA		
UBICACION: COLONIA MIRALVALLE, CANTON MONTEGRANDE, SAN MIGUEL.		
PROYECTO:		
"ANTEPROYECTO DEL COMPLEJO CRISTIANO HERMOSA PROVINCIA." PLANTA DE CONJUNTO ELECTRICA		
UNIVERSIDAD DE EL SALVADOR FACULTAD MULTIDISCIPLINARIA ORIENTAL DEPARTAMENTO DE INGENIERIA Y ARQUITECTURA		



PLANTA HIDRAULICA GENERAL

ANTEPROYECTO DEL COMPLEJO CRISTIANO
HERMOSA PROVINCIA



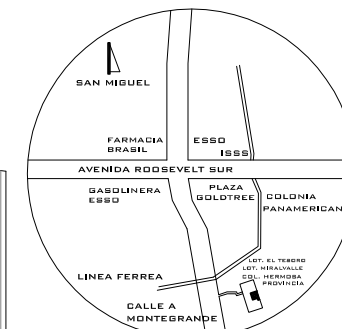

ESQUEMA DE UBICACION

CUADRO HIDRAULICO	
	FOSA SEPTICA
	CISTERNA
	TUBERIA DE AGUAS NEGRAS
	TUBERIA DE AGUAS POTABLE
	TUBERIA DE AGUAS LLUVIAS
	CAJA DE REGISTRO AGUAS LLUVIAS
	POZO DE AGUAS LLUVIAS

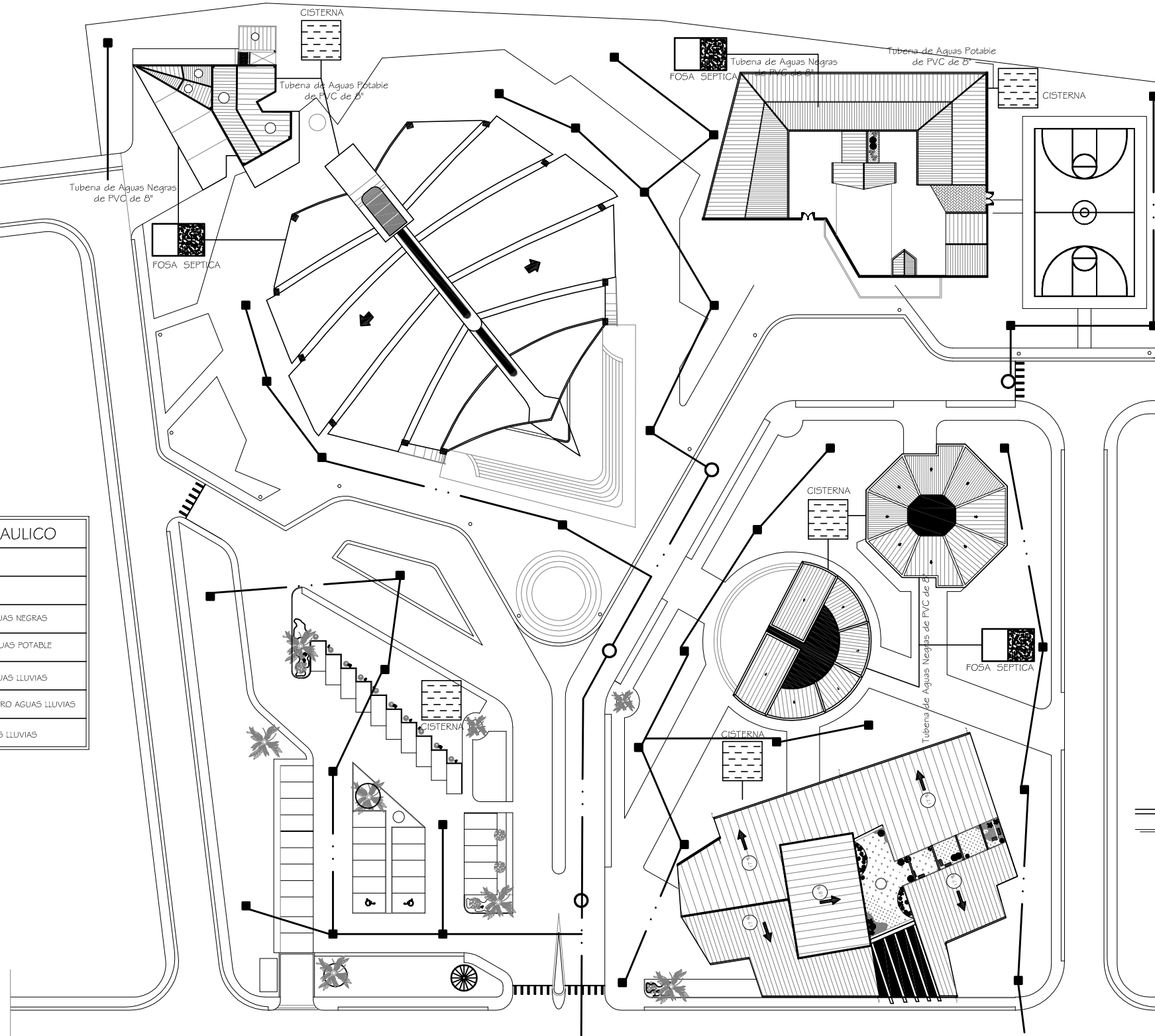

PLANTA HIDRAULICA
GENERAL

ESC: 1.800

PRESENTA: KARINA YASMIN BENAVIDES KAREN ABIGAIL MARTÍNEZ CLAUDIA MARINA FUENTES		03
AREAS: 20,198 M ² 28,900 V ²	FECHA: MAYO/2009	03
ELABORO: KARINA BENAVIDES CLAUDIA FUENTES KAREN MARTÍNEZ	ESCALAS: ESCALAS INDICADAS	HOJA:
ASESOR DE TESIS: ARQ. CID MILAGRO DE CASTRO	CONSTRUCTOR:	
DISEÑO ELECTRICO:	DISEÑO MECANICO:	
DISEÑO ARQUITECTONICO: KARINA BENAVIDES CLAUDIA FUENTES KAREN MARTÍNEZ	DISEÑO ESTRUCTURAL:	
PROPIETARIO DEL TERRENO: IGLESIA LA LUZ DEL MUNDO	PROPIETARIO DE PROYECTO: IGLESIA LA LUZ DEL MUNDO	
CONTENIDO: PLANTA HIDRAULICA GENERAL		
UBICACION: COLONIA MIRALVALLE, CANTON MONTEGRANDE, SAN MIGUEL.		
PROYECTO: "ANTEPROYECTO DEL COMPLEJO CRISTIANO HERMOSA PROVINCIA." PLANTA DE CONJUNTO HIDRAULICA		
UNIVERSIDAD DE EL SALVADOR FACULTAD MULTIDISCIPLINARIA ORIENTAL DEPARTAMENTO DE INGENIERIA Y ARQUITECTURA		



TEMPLO

ANTEPROYECTO DEL COMPLEJO CRISTIANO
HERMOSA PROVINCIA



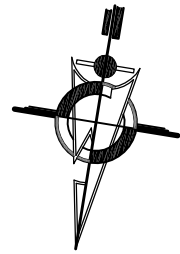

SELLOS Y FIRMAS

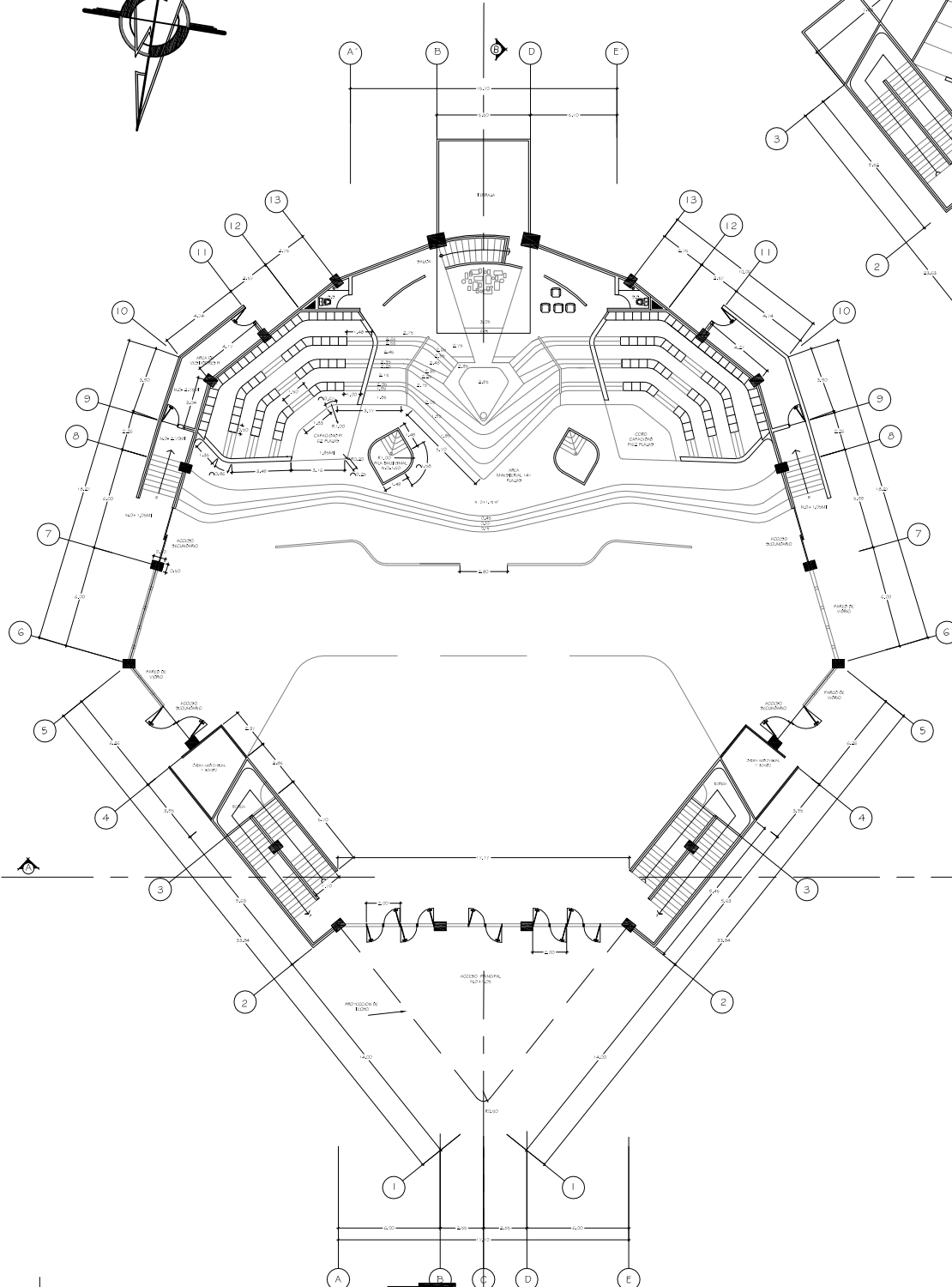

**PLANTA ARQUITECTONICA
PRIMER NIVEL**
ESC: 1.400

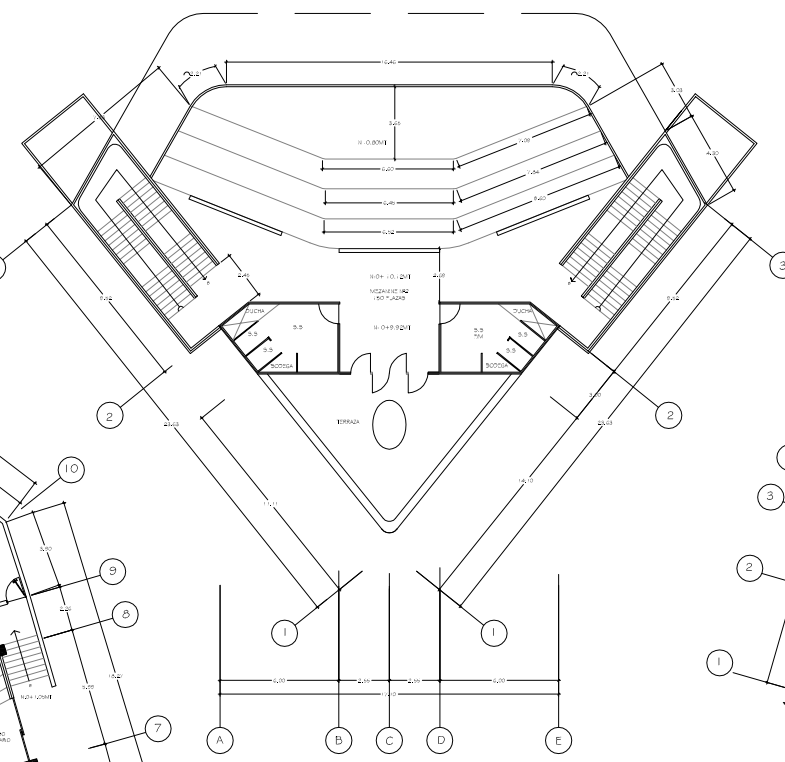

**PLANTA ARQUITECTONICA
MEZANINE No 2**
ESC: 1.400

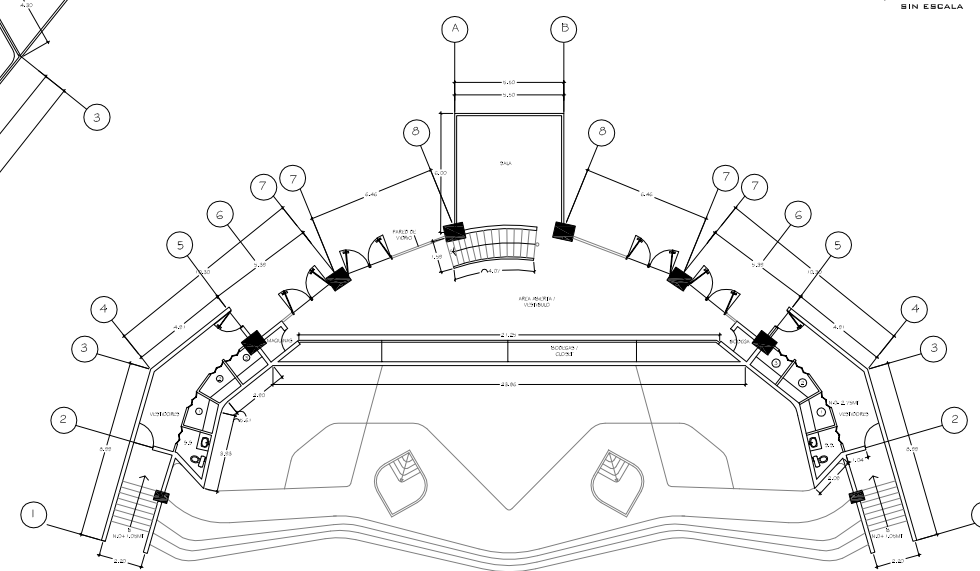

**PLANTA ARQUITECTONICA
AREA DE VESTIDORES**
ESC: 1.400

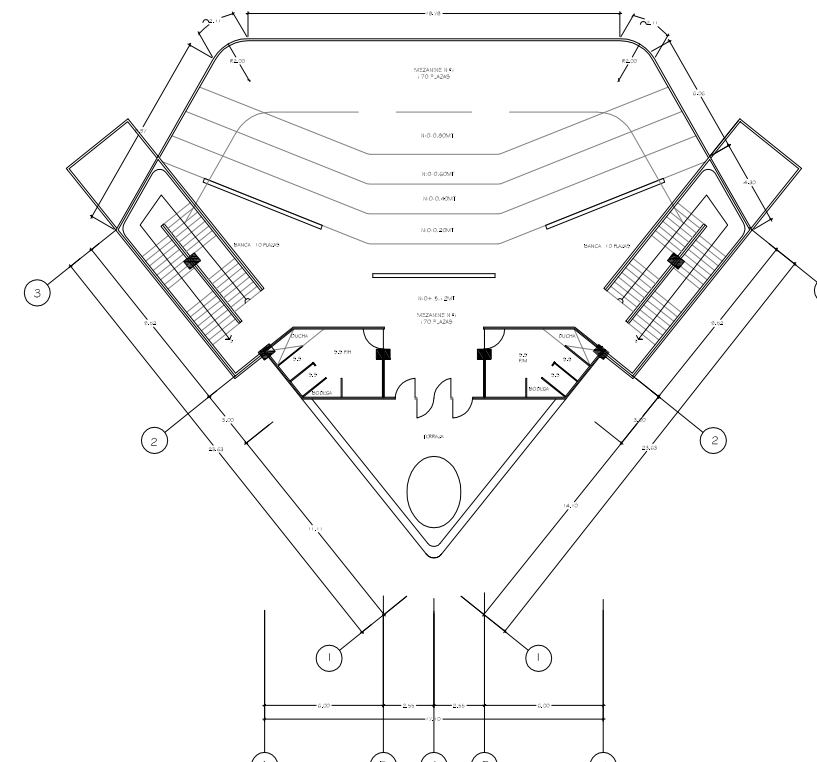

**PLANTA ARQUITECTONICA
MEZANINE No 1**
ESC: 1.400

PRESENTA: KARINA YASMIN BENAVIDES KAREN ABIGAIL MARTINEZ CLAUDIA MARINA FUENTES		01 08 HOJA
AREAS: 20,198 M ² 28,900 V	FECHA: MAYO/2009	
ELABORO: KARINA BENAVIDES CLAUDIA FUENTES KAREN MARTINEZ	ESCALAS: ESCALAS INDICADAS	
ASESOR DE TESIS: ARQ. CID MILAGRO DE CASTRO	CONSTRUCTOR:	
DISEÑO ELECTRICO:	DISEÑO MECANICO:	
DISEÑO ARQUITECTONICO: KARINA BENAVIDES CLAUDIA FUENTES KAREN MARTINEZ	DISEÑO ESTRUCTURAL:	
PROPIETARIO DEL TERRENO: IGLESIA LA LUZ DEL MUNDO	PROPIETARIO DE PROYECTO: IGLESIA LA LUZ DEL MUNDO	
CONTENIDO: PLANTAS ARQUITECTONICAS		
UBICACION: COLONIA MIRALVALLE, CANTON MONTEGRANDE, SAN MIGUEL.		
PROYECTO: "ANTEPROYECTO DEL COMPLEJO CRISTIANO HERMOSA PROVINCIA." TEMPLO		
 UNIVERSIDAD DE EL SALVADOR FACULTAD MULTIDISCIPLINARIA ORIENTAL DEPARTAMENTO DE INGENIERIA Y ARQUITECTURA		

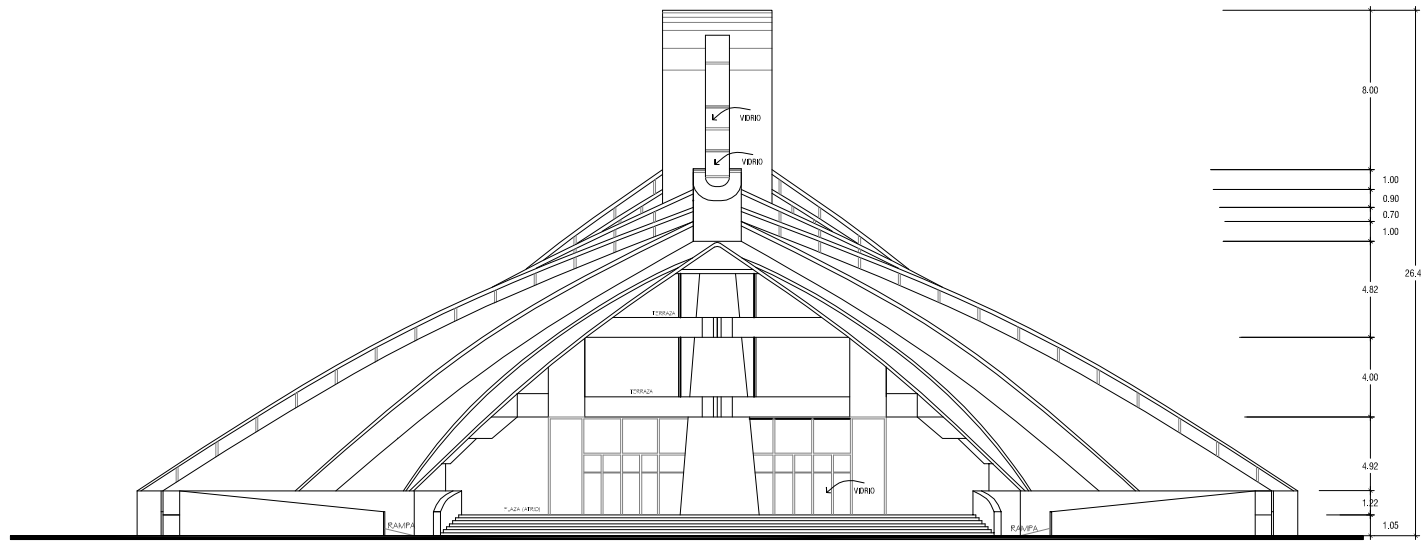

ELEVACION PRINCIPAL
ESC: 1.400

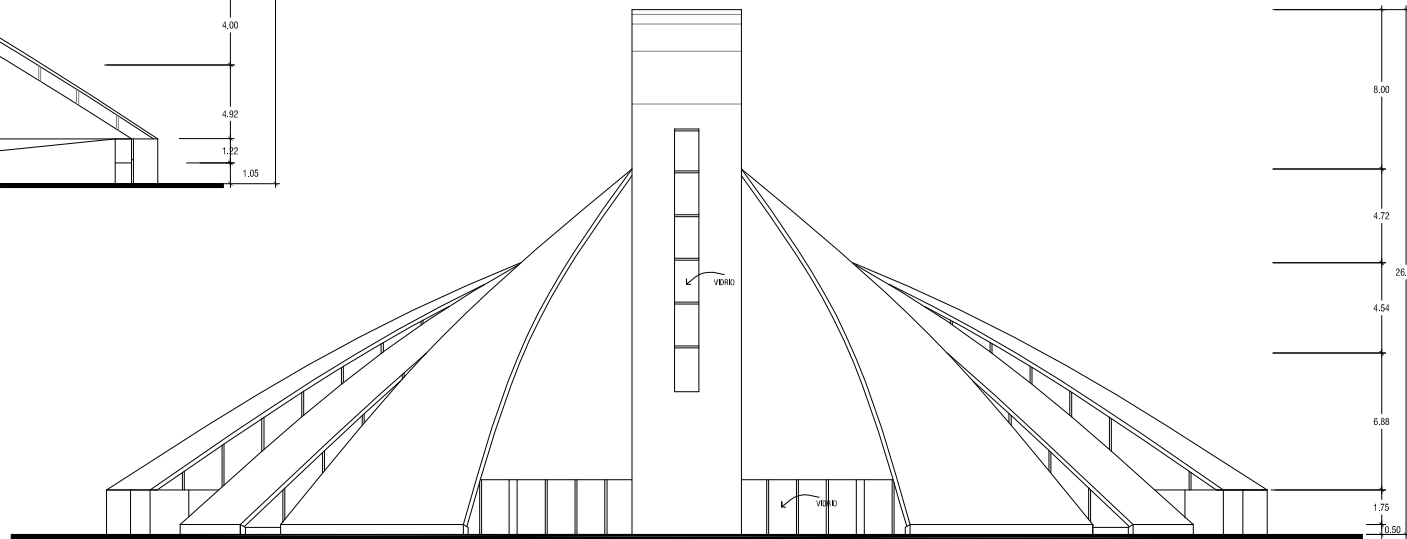

ELEVACION POSTERIOS
ESC: 1.400

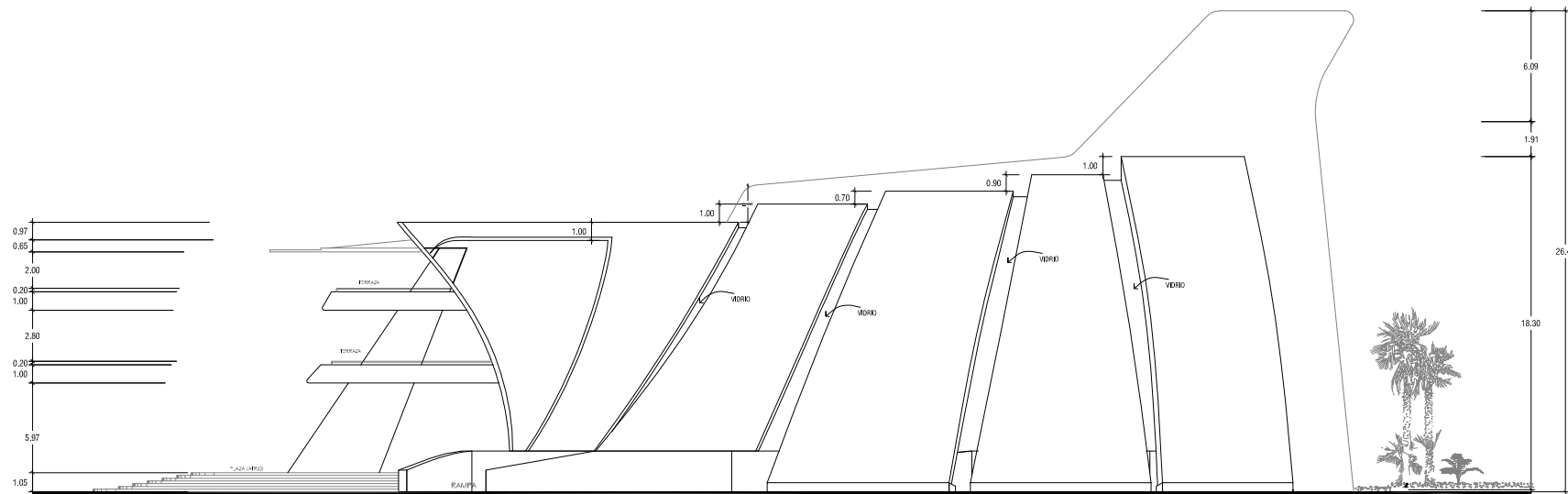

ELEVACION LATERAL
ESC: 1.400

SELLOS Y FIRMAS

PRESENTA:
KARINA YASMIN BENAVIDES
KAREN ABIGAIL MARTÍNEZ
CLAUDIA MARINA FUENTES

ÁREAS:
20,198 M²
28,900 V²

FECHA:
MAYO/2009

02
08
HOJA

ELABORO:
KARINA BENAVIDES
CLAUDIA FUENTES
KAREN MARTÍNEZ

ESCALAS:
ESCALAS INDICADAS

ASESOR DE TESIS:
ARQ. CID MILAGRO
DE CASTRO

CONSTRUCTOR:

DISEÑO ELÉCTRICO:

DISEÑO MECÁNICO:

DISEÑO ARQUITECTÓNICO:
KARINA BENAVIDES
CLAUDIA FUENTES
KAREN MARTÍNEZ

DISEÑO ESTRUCTURAL:

PROPIETARIO DEL TERRENO:
IGLESIA LA LUZ DEL
MUNDO

PROPIETARIO DE PROYECTO:
IGLESIA LA LUZ DEL
MUNDO

CONTENIDO:
ELEVACIONES

UBICACION:
COLONIA MIRALVALLE, CANTON MONTEGRANDE,
SAN MIGUEL.

PROYECTO:
"ANTEPROYECTO
DEL COMPLEJO CRISTIANO HERMOSA PROVINCIA."
TEMPLO

UNIVERSIDAD DE EL SALVADOR
FACULTAD MULTIDISCIPLINARIA ORIENTAL
DEPARTAMENTO DE INGENIERIA Y
ARQUITECTURA

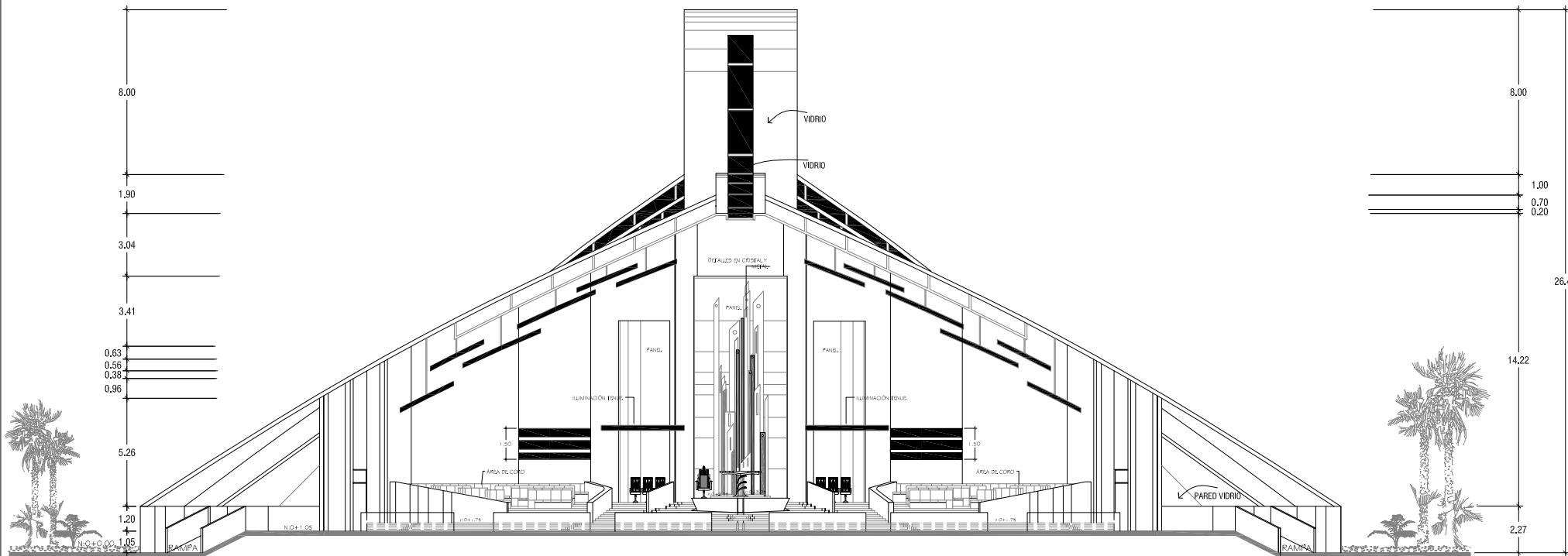

SECCION TRANSVERSAL A-A
ESC: 1.300

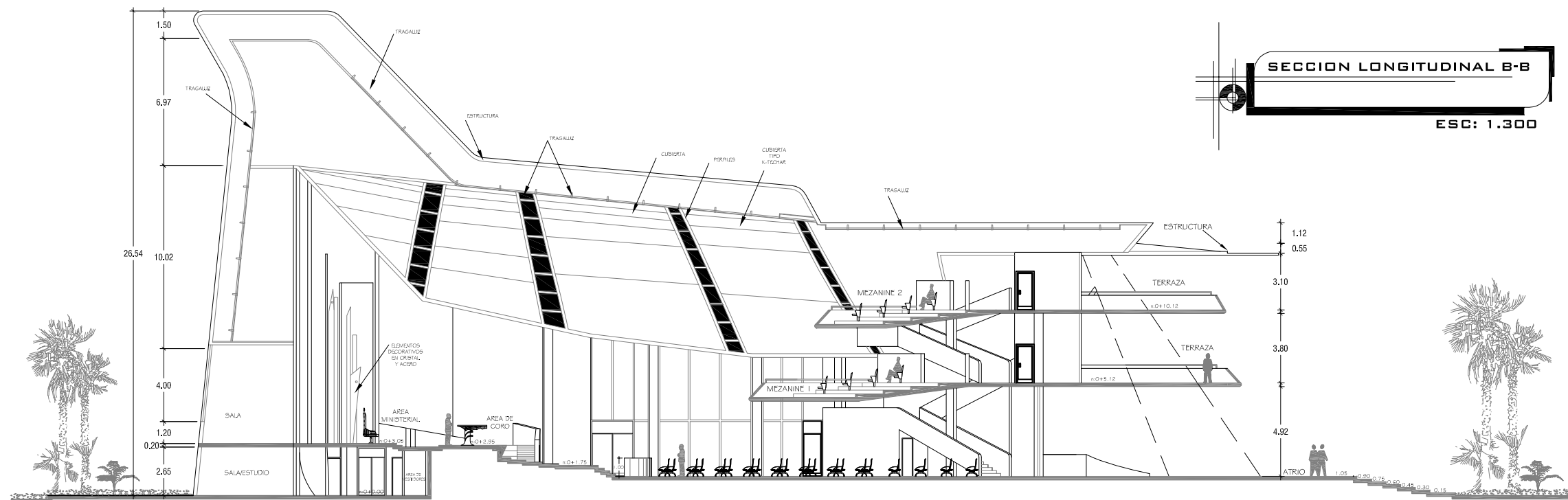

SECCION LONGITUDINAL B-B
ESC: 1.300

PRESENTA: KARINA YASMIN BENAVIDES KAREN ABIGAIL MARTÍNEZ CLAUDIA MARINA FUENTES		03 08 HOJA
AREAS: 20,198 M ² 28,900 V ²	FECHA: MAYO/2009	
ELABORO: KARINA BENAVIDES CLAUDIA FUENTES KAREN MARTÍNEZ	ESCALAS: ESCALAS INDICADAS	
ASESOR DE TESIS: ARQ. CID MILAGRO DE CASTRO	CONSTRUCTOR:	
DISEÑO ELÉCTRICO:	DISEÑO MECÁNICO:	
DISEÑO ARQUITECTÓNICO: KARINA BENAVIDES CLAUDIA FUENTES KAREN MARTÍNEZ	DISEÑO ESTRUCTURAL:	
PROPIETARIO DEL TERRENO: IGLESIA LA LUZ DEL MUNDO	PROPIETARIO DE PROYECTO: IGLESIA LA LUZ DEL MUNDO	
CONTENIDO: SECCIONES		
UBICACION: COLONIA MIRALVALLE, CANTON MONTEGRANDE, SAN MIGUEL.		
PROYECTO: "ANTEPROYECTO DEL COMPLEJO CRISTIANO HERMOSA PROVINCIA." TEMPLO		
 UNIVERSIDAD DE EL SALVADOR FACULTAD MULTIDISCIPLINARIA ORIENTAL DEPARTAMENTO DE INGENIERIA Y ARQUITECTURA		

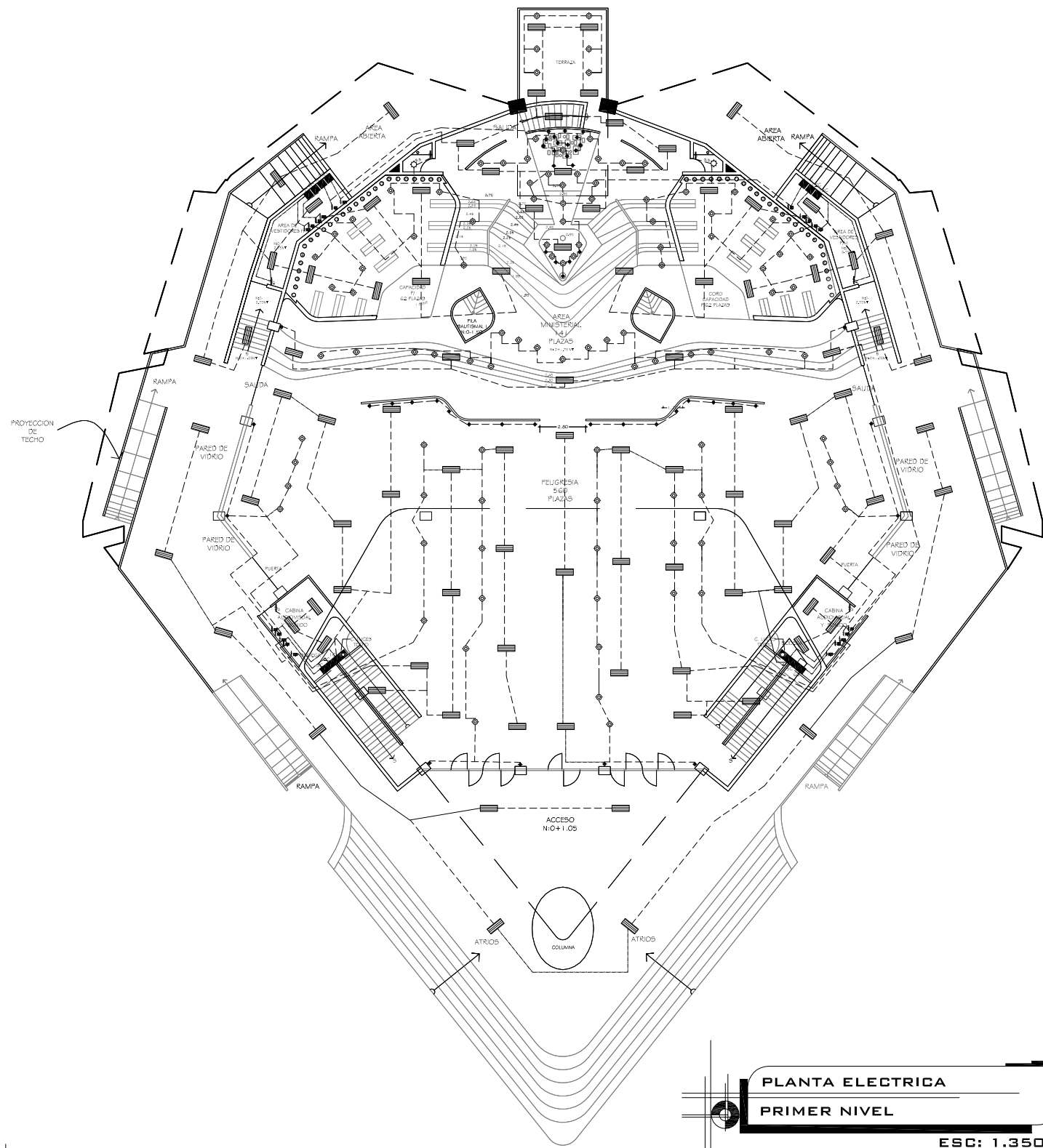

PLANTA ELECTRICA
PRIMER NIVEL
ESC: 1.350

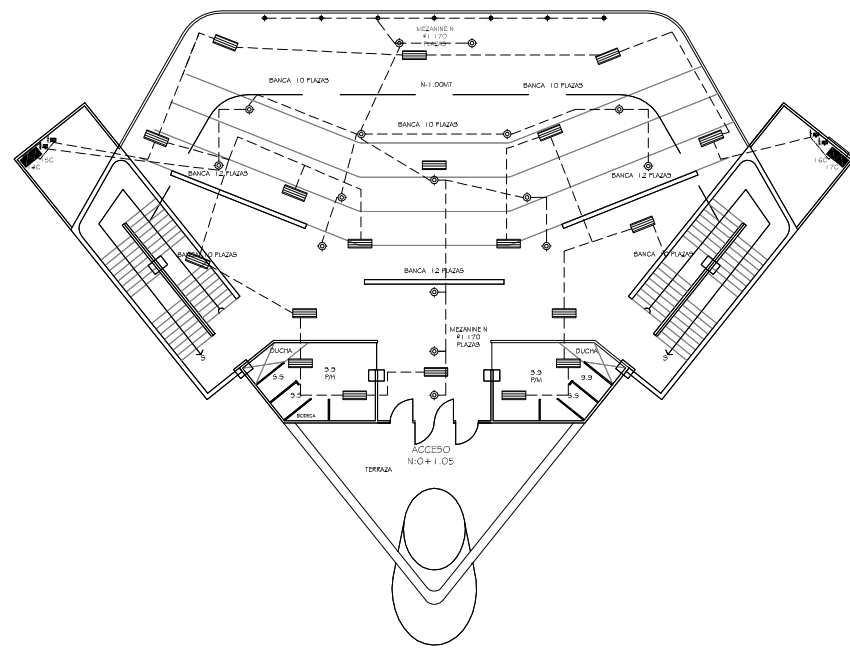

PLANTA ELECTRICA
MEZANINE No 1
ESC: 1.350

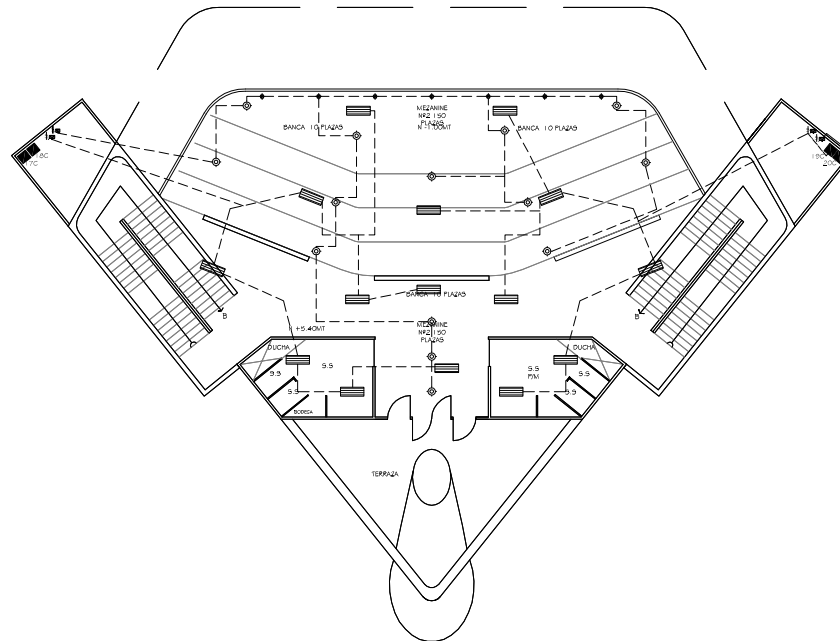

PLANTA ELECTRICA
MEZANINE No 2
ESC: 1.350

CUADRO ELECTRICO	
SIMBOLO	DESCRIPCION
[Symbol]	TABLEROS DE CONTROL
[Symbol]	LUMINARIA EN CIELO
[Symbol]	LUMINARIA CILINDRO DE TUBO EN CIELO
[Symbol]	LUMINARIA EN PISO
[Symbol]	LAMPARA FLUORESCENTE
[Symbol]	INTERRUPTOR SENCILLO
[Symbol]	INTERRUPTOR DOBLE
[Symbol]	INTERRUPTOR TRIPLE
[Symbol]	INTERRUPTOR DE CAMBIO DOBLE
[Symbol]	INTERRUPTOR DE CAMBIO TRIPLE
[Symbol]	TONACORRIENTE DOBLE
[Symbol]	TONACORRIENTE TRIPLE
[Symbol]	TONACORRIENTE TRIPLE EN PISO
[Symbol]	LAMPARA DE PISO
[Symbol]	CONDICION DE INTEREN
[Symbol]	CONDICION DE TELEFONO
[Symbol]	INTERRUPTOR ESPECIAL PARA LAMPARAS
[Symbol]	INTERRUPTOR ESPECIAL PARA TUBOS EN CIELO
[Symbol]	LINEA INTERRUPTOR LUMINARIA
[Symbol]	CAJA DE REGISTRO DE ENERGIA
[Symbol]	LINEA DE TOMA A CIRCUITO
[Symbol]	LINEA INTERRUPTOR CIRCUITO

SELLOS Y FIRMAS

PRESENTA: KARINA YASMIN BENAVIDES KAREN ABIGAIL MARTÍNEZ CLAUDIA MARINA FUENTES		<div style="border: 1px solid black; padding: 5px; text-align: center;"> 04 08 </div>
AREAS: 2,405.67 M ² 2,863.90 V	FECHA: MAYO/2009	
ELABORADO: KARINA BENAVIDES CLAUDIA FUENTES KAREN MARTÍNEZ	ESCALAS: ESCALAS INDICADAS	
ASESOR DE TESIS: ARQ. CID MILAGRO DE CASTRO	CONSTRUCTOR:	
DISEÑO ELECTRICO:	DISEÑO MECANICO:	
DISEÑO ARQUITECTONICO: KARINA BENAVIDES CLAUDIA FUENTES KAREN MARTÍNEZ	DISEÑO ESTRUCTURAL:	
PROPIETARIO DEL TERRENO: IGLESIA LA LUZ DEL MUNDO	PROPIETARIO DE PROYECTO: IGLESIA LA LUZ DEL MUNDO	
CONTENIDO: PLANTA ELECTRICA LUMINARIAS		
UBICACION: COLONIA MIRALVALLE, CANTON MONTEGRANDE, SAN MIGUEL.		
PROYECTO: "ANTEPROYECTO DEL COMPLEJO CRISTIANO HERMOSA PROVINCIA." PLANTA DE CONJUNTO HIDRAULICA		
 UNIVERSIDAD DE EL SALVADOR FACULTAD MULTIDISCIPLINARIA ORIENTAL DEPARTAMENTO DE INGENIERIA Y ARQUITECTURA		

SÍMBOLO	DESCRIPCIÓN
	TABLERO DE CONTROL
	LUMINARIA EN CIELO
	LUMINARIA CILINDRO EN CIELO
	LUMINARIA EN PISO
	LAMPARA FLUORESCENTE
	INTERRUPTOR SIMPLE
	INTERRUPTOR DOBLE
	INTERRUPTOR TRIPLE
	INTERRUPTOR DE CAMBIO DOBLE
	INTERRUPTOR DE CAMBIO TRIPLE
	TOMACORRIENTE DOBLE
	TOMACORRIENTE TRIPLE
	TOMACORRIENTE TRIPLE EN PISO
	LAMPARA DE PISO
	CONEXION DE INTERNET
	CONEXION DE TELÉFONO
	INTERRUPTOR EXTERIOR PARA LUMINARIAS
	INTERRUPTOR EXTERIOR PARA FOCOS CILINDRO EN CIELO
	LÍNEA INTERRUPTOR LUMINARIA
	CANA DE REGISTRO DE ENERGÍA
	LÍNEA DE TOMA A CIRCUITO
	LÍNEA INTERRUPTOR CIRCUITO

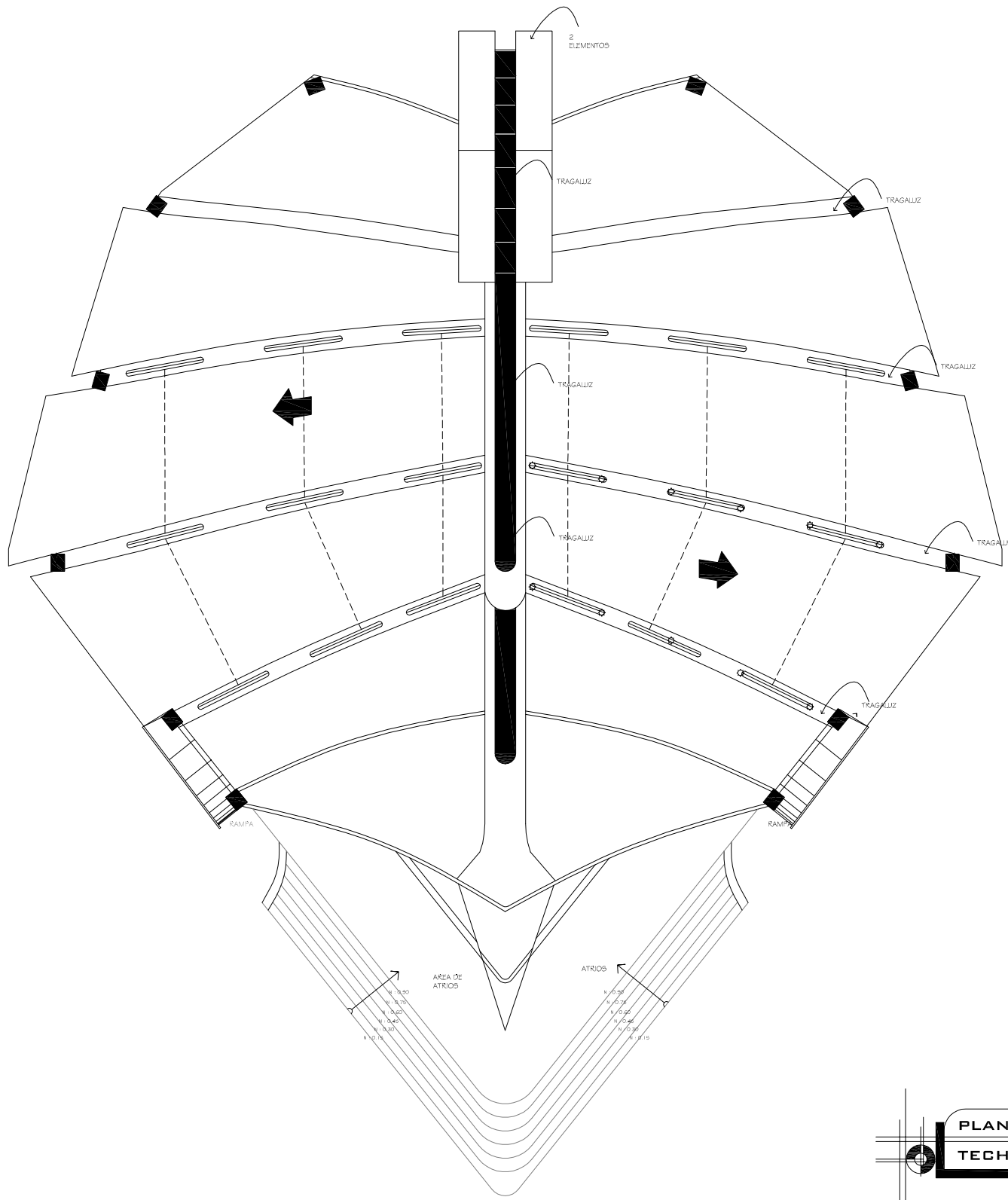

PLANTA ELECTRICA
TECHO
ESC: 1.350

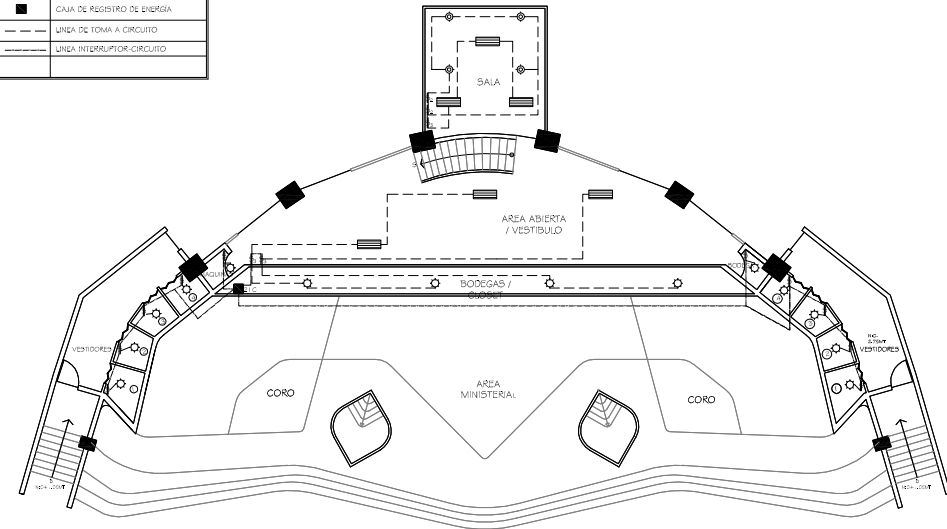

PLANTA ELECTRICA
AREA DE VESTIDORES
ESC: 1.350

PRESENTA: KARINA YASMIN BENAVIDES KAREN ABIGAIL MARTÍNEZ CLAUDIA MARINA FUENTES		05 08 HOJA
ÁREAS: 2,405.67 M ² 2,863.90 V ²	FECHA: MAYO/2009	
ELABORADO: KARINA BENAVIDES CLAUDIA FUENTES KAREN MARTÍNEZ	ESCALAS: ESCALAS INDICADAS	
ASESOR DE TESIS: ARQ. CID MILAGRO DE CASTRO	CONSTRUCTOR:	
DISEÑO ELÉCTRICO:	DISEÑO MECÁNICO:	
DISEÑO ARQUITECTÓNICO: KARINA BENAVIDES CLAUDIA FUENTES KAREN MARTÍNEZ	DISEÑO ESTRUCTURAL:	
PROPIETARIO DEL TERRENO: IGLESIA LA LUZ DEL MUNDO	PROPIETARIO DE PROYECTO: IGLESIA LA LUZ DEL MUNDO	
CONTENIDO: PLANTA ELECTRICA TECHO LUMINARIAS		
UBICACION: COLONIA MIRALVALLE, CANTON MONTEGRANDE, SAN MIGUEL.		
PROYECTO: "ANTEPROYECTO DEL COMPLEJO CRISTIANO HERMOSA PROVINCIA." PLANTA DE CONJUNTO HIDRAULICA		
UNIVERSIDAD DE EL SALVADOR FACULTAD MULTIDISCIPLINARIA ORIENTAL DEPARTAMENTO DE INGENIERIA Y ARQUITECTURA		

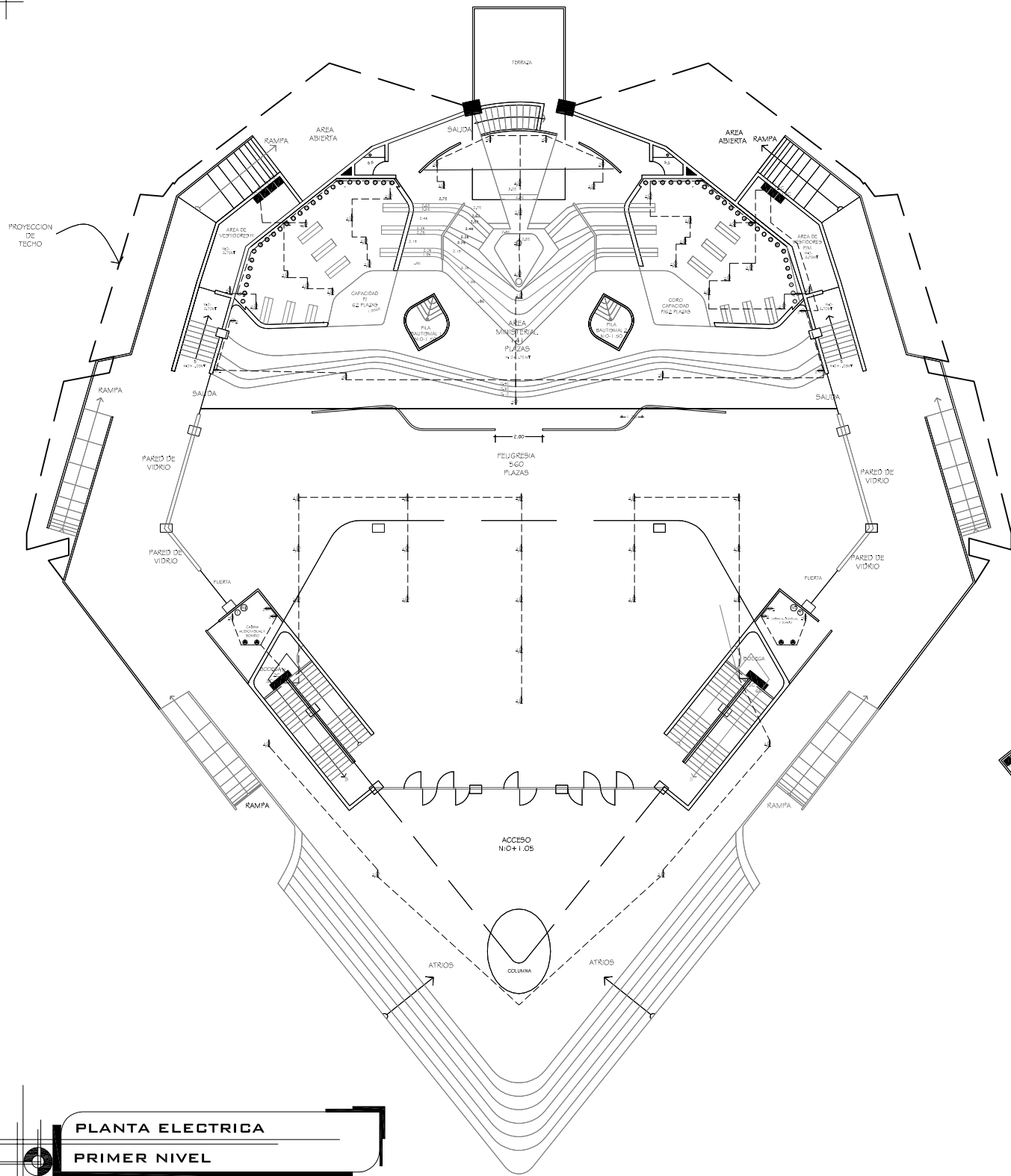

PLANTA ELECTRICA
PRIMER NIVEL
ESC: 1.350

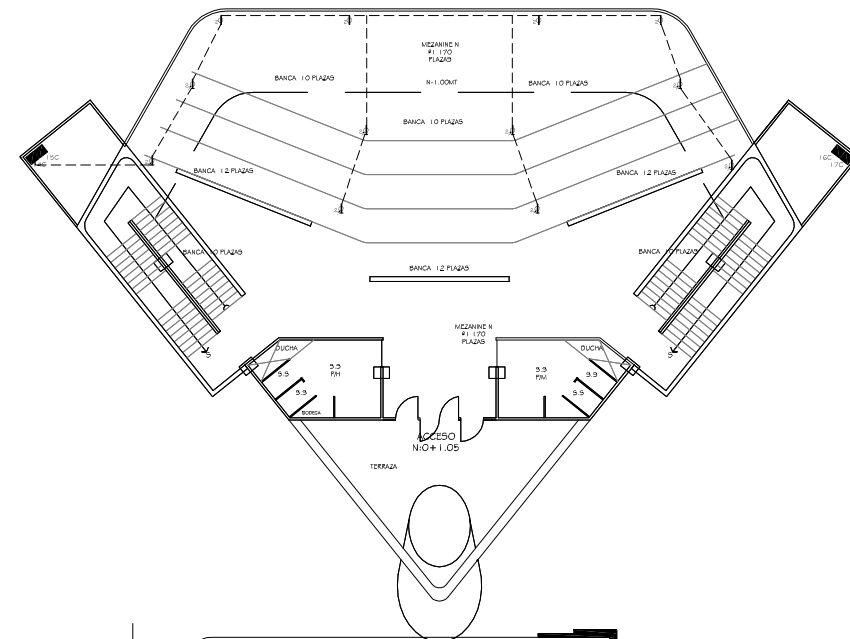

PLANTA ELECTRICA
MEZANINE No 1
ESC: 1.350

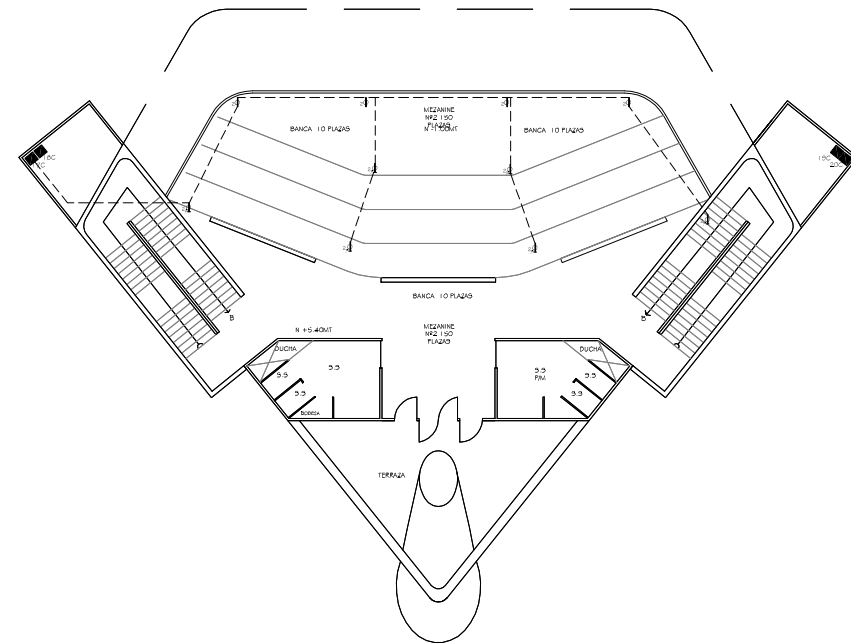

PLANTA ELECTRICA
MEZANINE No 2
ESC: 1.350

SIMBOLO	DESCRIPCION
[Symbol]	TABLERO DE CONTROL
[Symbol]	LUMINARIA EN CIELO
[Symbol]	LUMINARIA CILINDRO DE BUBBY EN CIELO
[Symbol]	LUMINARIA EN PISO
[Symbol]	LAMPARA FLUORESCENTE
[Symbol]	INTERRUPTOR SENCILLO
[Symbol]	INTERRUPTOR DOBLE
[Symbol]	INTERRUPTOR TRIPLE
[Symbol]	INTERRUPTOR DE CAMBIO DOBLE
[Symbol]	INTERRUPTOR DE CAMBIO TRIPLE
[Symbol]	INTERRUPTOR TRIPLE
[Symbol]	TOMACORRIENTE TRIPLE
[Symbol]	TOMACORRIENTE TRIPLE EN PISO
[Symbol]	LAMPARA DE PISO
[Symbol]	CONDICION DE INTERFER
[Symbol]	CONDICION DE TELEFONO
[Symbol]	INTERRUPTOR ESPECIAL PARA BOMBAS
[Symbol]	INTERRUPTOR ESPECIAL PARA FODOS SIN RESERVA
[Symbol]	LINIA INTERRUPTOR LUMINARIA
[Symbol]	CAJA DE REGISTRO DE ENERGIA
[Symbol]	LINIA DE TOMA A CIRCUITO
[Symbol]	LINIA INTERRUPTOR-CIRCUITO

SELLOS Y FIRMAS

PRESENTA:
KARINA YASMIN BENAVIDES
KAREN ABIGAIL MARTÍNEZ
CLAUDIA MARINA FUENTES

AREAS:
2,405.67 M²
2,863.90 V²

FECHA:
MAYO/2009

HOJA:
06
08

ELABORO:
KARINA BENAVIDES
CLAUDIA FUENTES
KAREN MARTÍNEZ

ESCALAS:
ESCALAS INDICADAS

ASESOR DE YESIS:
ARQ. CID MILAGRO DE CASTRO

CONSTRUCTOR:

DISEÑO ELECTRICO:

DISEÑO MECANICO:

DISEÑO ARQUITECTONICO:
KARINA BENAVIDES
CLAUDIA FUENTES
KAREN MARTÍNEZ

DISEÑO ESTRUCTURAL:

PROPIETARIO DEL TERRENO:
IGLESIA LA LUZ DEL MUNDO

PROPIETARIO DE PROYECTO:
IGLESIA LA LUZ DEL MUNDO

CONTENIDO:
PLANTA ELECTRICA
TOMACORRIENTES

UBICACION:
COLONIA MIRALVALLE, CANTON MONTEGRANDE,
SAN MIGUEL.

PROYECTO:
"ANTEPROYECTO
DEL COMPLEJO CRISTIANO HERMOSA PROVINCIA."
PLANTA DE CONJUNTO HIDRAULICA

UNIVERSIDAD DE EL SALVADOR
FACULTAD MULTIDISCIPLINARIA ORIENTAL
DEPARTAMENTO DE INGENIERIA Y
ARQUITECTURA

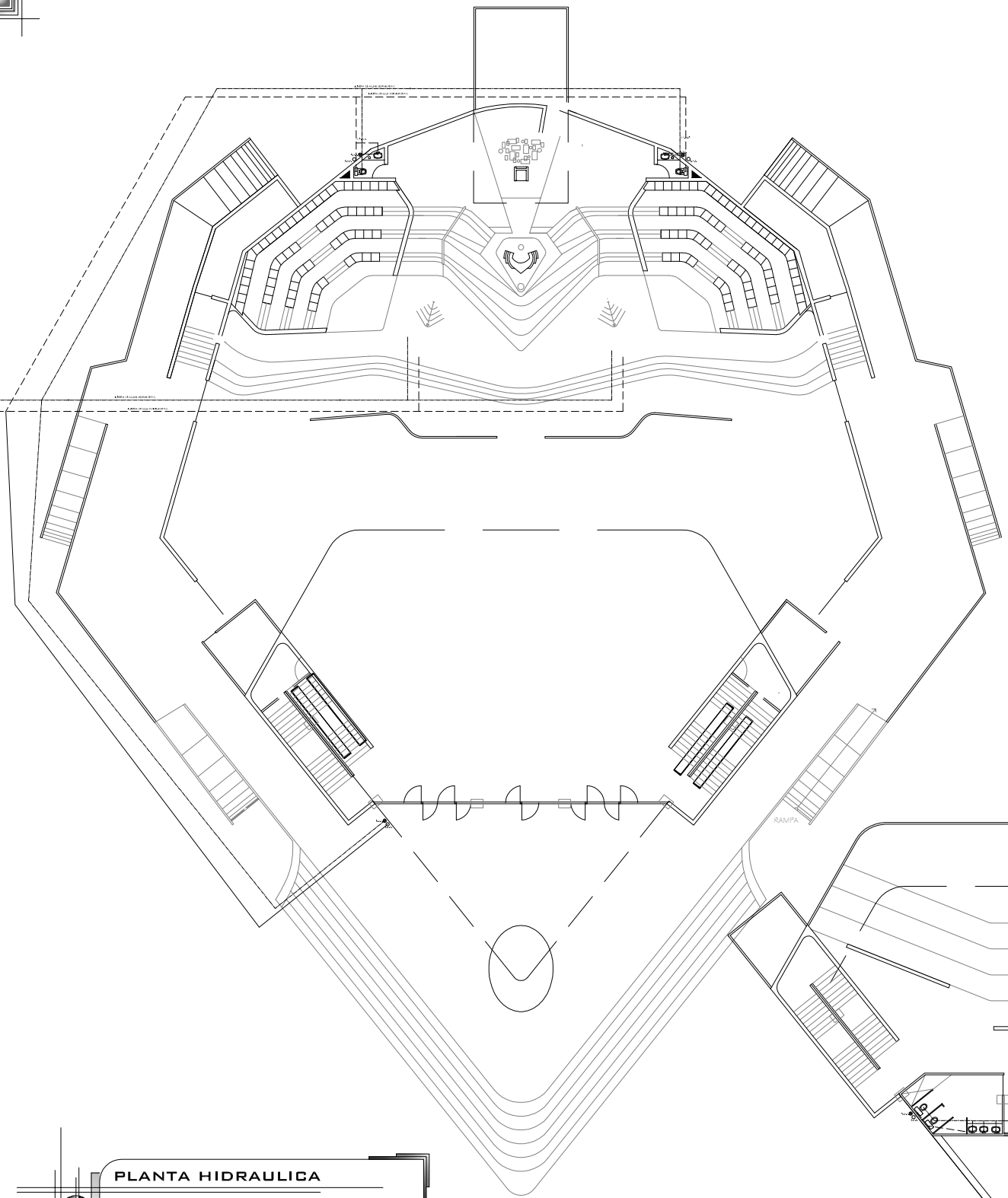

PLANTA HIDRAULICA
PRIMER NIVEL
 ESC: 1.350

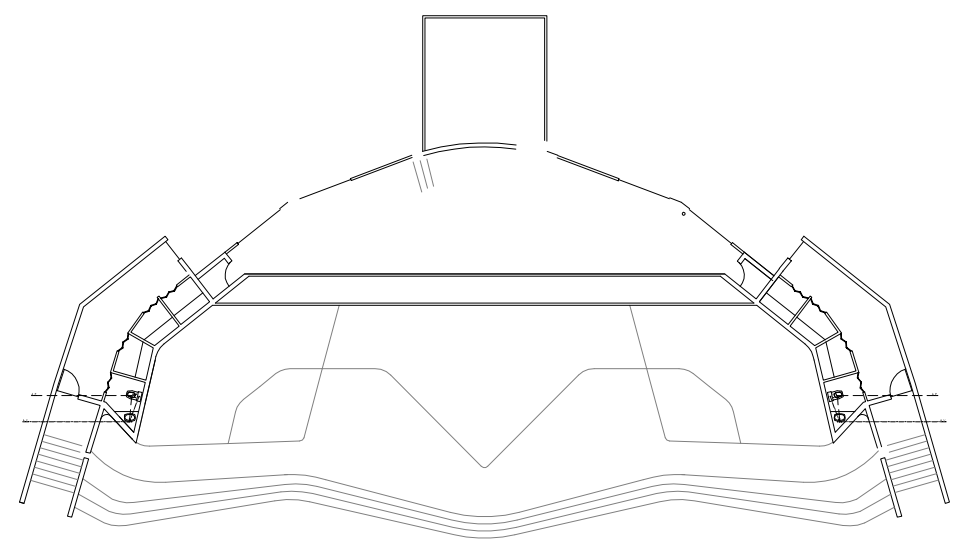

PLANTA HIDRAULICA
AREA DE VESTIDORES
 ESC: 1.350

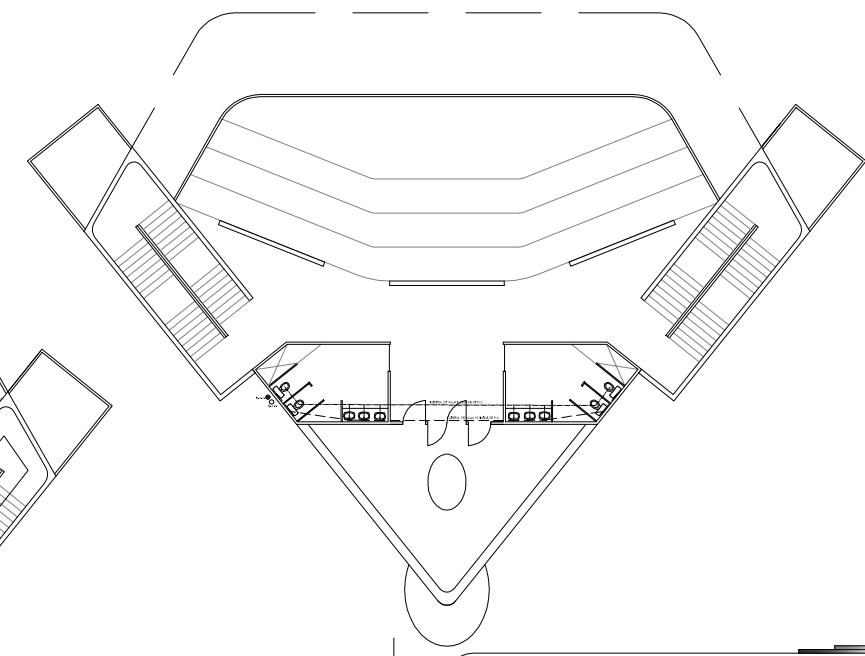

PLANTA HIDRAULICA
MEZANINE No 2
 ESC: 1.350

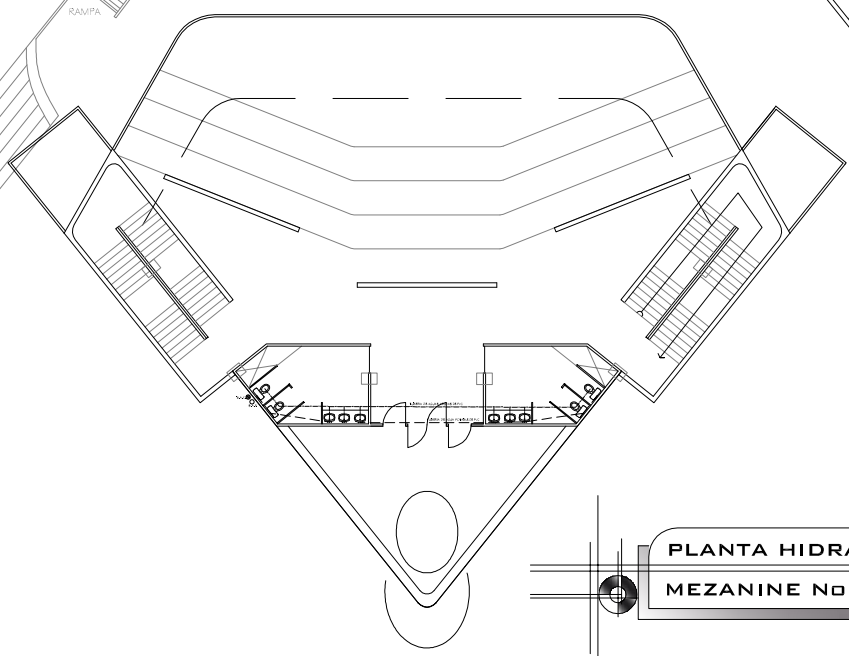

PLANTA HIDRAULICA
MEZANINE No 1
 ESC: 1.350

SELLOS Y FIRMAS

PRESENTA: KARINA YASMIN BENAVIDES KAREN ABIGAIL MARTÍNEZ CLAUDIA MARINA FUENTES		07 08 HOJA
AREAS: 2,405.67 M ² 2,863.90 V ²	FECHA: MAYO/2009	
ELABORO: KARINA BENAVIDES CLAUDIA FUENTES KAREN MARTÍNEZ	ESCALAS: ESCALAS INDICADAS	
ASESOR DE TESIS: ARQ. CID MILAGRO DE CASTRO	CONSTRUCTOR:	
DISEÑO ELECTRICO:	DISEÑO MECANICO:	
DISEÑO ARQUITECTONICO: KARINA BENAVIDES CLAUDIA FUENTES KAREN MARTÍNEZ	DISEÑO ESTRUCTURAL:	
PROPIETARIO DEL TERRENO: IGLESIA LA LUZ DEL MUNDO	PROPIETARIO DE PROYECTO: IGLESIA LA LUZ DEL MUNDO	
CONTENIDO: PLANTA HIDRAULICA		
UBICACION: COLONIA MIRALVALLE, CANTON MONTEGRANDE, SAN MIGUEL.		
PROYECTO: "ANTEPROYECTO DEL COMPLEJO CRISTIANO HERMOSA PROVINCIA." PLANTA DE CONJUNTO HIDRAULICA		
 UNIVERSIDAD DE EL SALVADOR FACULTAD MULTIDISCIPLINARIA ORIENTAL DEPARTAMENTO DE INGENIERIA Y ARQUITECTURA		

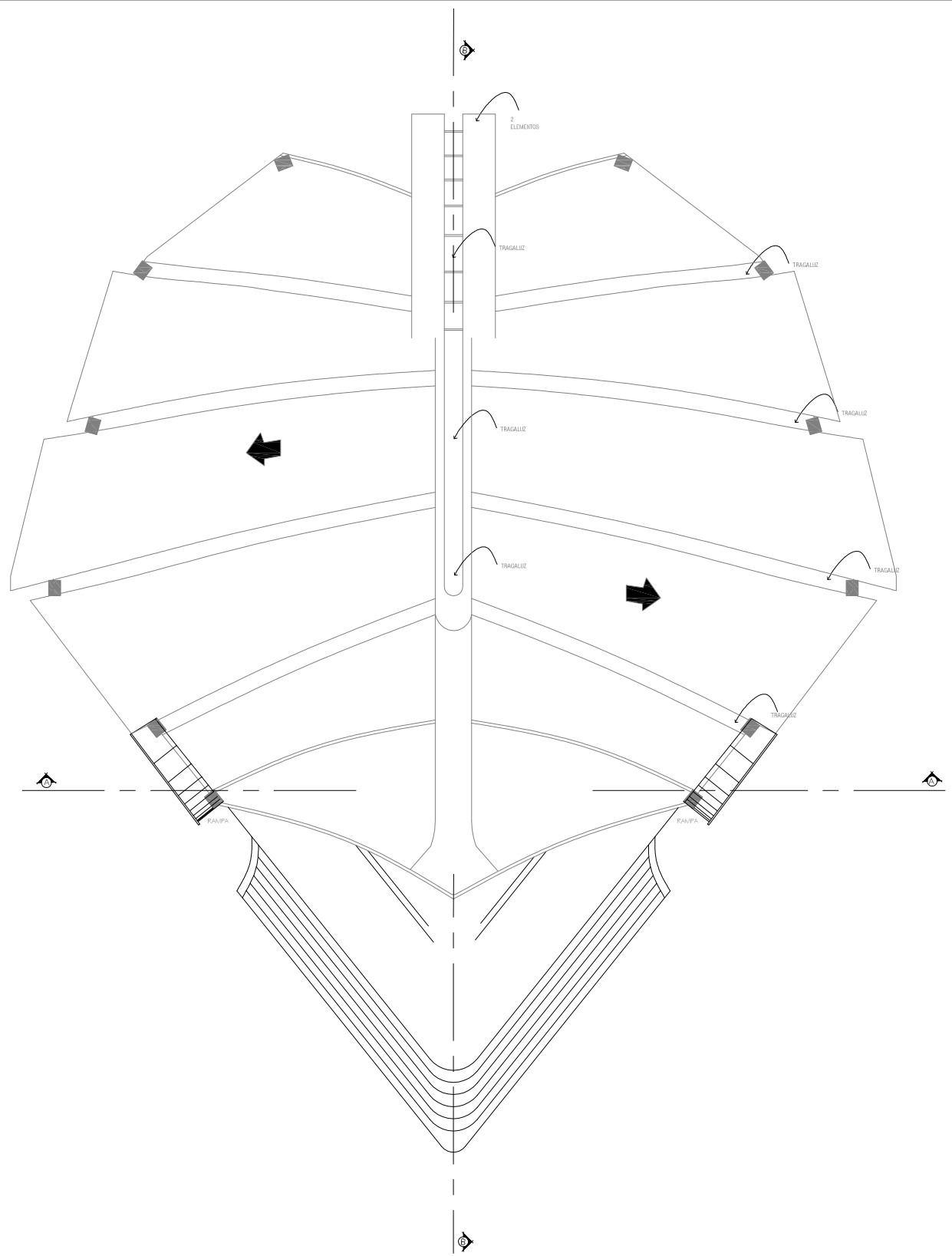

PLANTA DE TECHO
 ESC: 1.400

SELLOS Y FIRMAS

PRESENTA: KARINA YASMIN BENAVIDES KAREN ABIGAIL MARTÍNEZ CLAUDIA MARINA FUENTES		08 08 HOJA:
ÁREAS: 2,405.67 M ² 2,863.90 V ²	FECHA: MAYO/2009	
ELABORÓ: KARINA BENAVIDES CLAUDIA FUENTES KAREN MARTÍNEZ	ESCALAS: ESCALAS INDICADAS	
ASESOR DE TESIS: ARQ. CID MILAGRO DE CASTRO	CONSTRUCTOR:	
DISEÑO ELÉCTRICO:	DISEÑO MECÁNICO:	
DISEÑO ARQUITECTÓNICO: KARINA BENAVIDES CLAUDIA FUENTES KAREN MARTÍNEZ	DISEÑO ESTRUCTURAL:	
PROPIETARIO DEL TERRENO: IGLESIA LA LUZ DEL MUNDO	PROPIETARIO DE PROYECTO: IGLESIA LA LUZ DEL MUNDO	
CONTENIDO: PLANTA DE TECHO		
UBICACIÓN: COLONIA MIRALVALLE, CANTON MONTEGRANDE, SAN MIGUEL.		
PROYECTO: "ANTEPROYECTO DEL COMPLEJO CRISTIANO HERMOSA PROVINCIA." TEMPLO		
 UNIVERSIDAD DE EL SALVADOR FACULTAD MULTIDISCIPLINARIA ORIENTAL DEPARTAMENTO DE INGENIERIA Y ARQUITECTURA		



CASA DE HUESPEDES

ANTEPROYECTO DEL COMPLEJO CRISTIANO
HERMOSA PROVINCIA



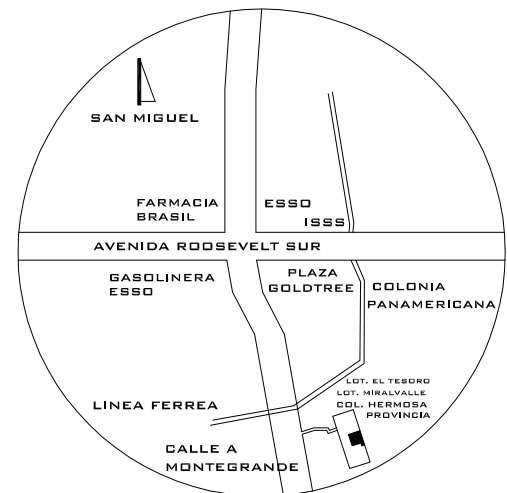

ESQUEMA DE UBICACION

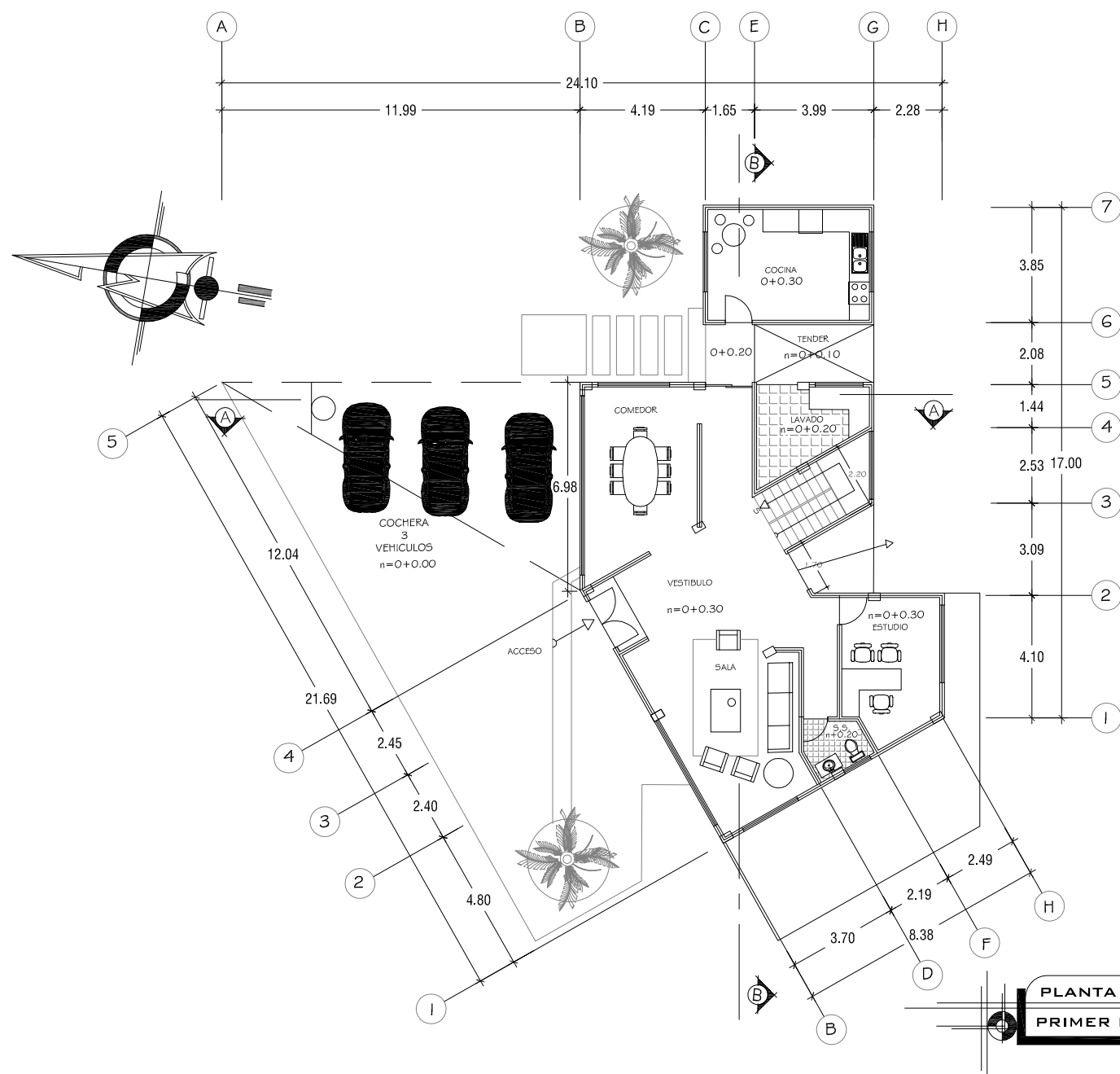

PLANTA ARQUITECTONICA
PRIMER NIVEL ESC: 1.200

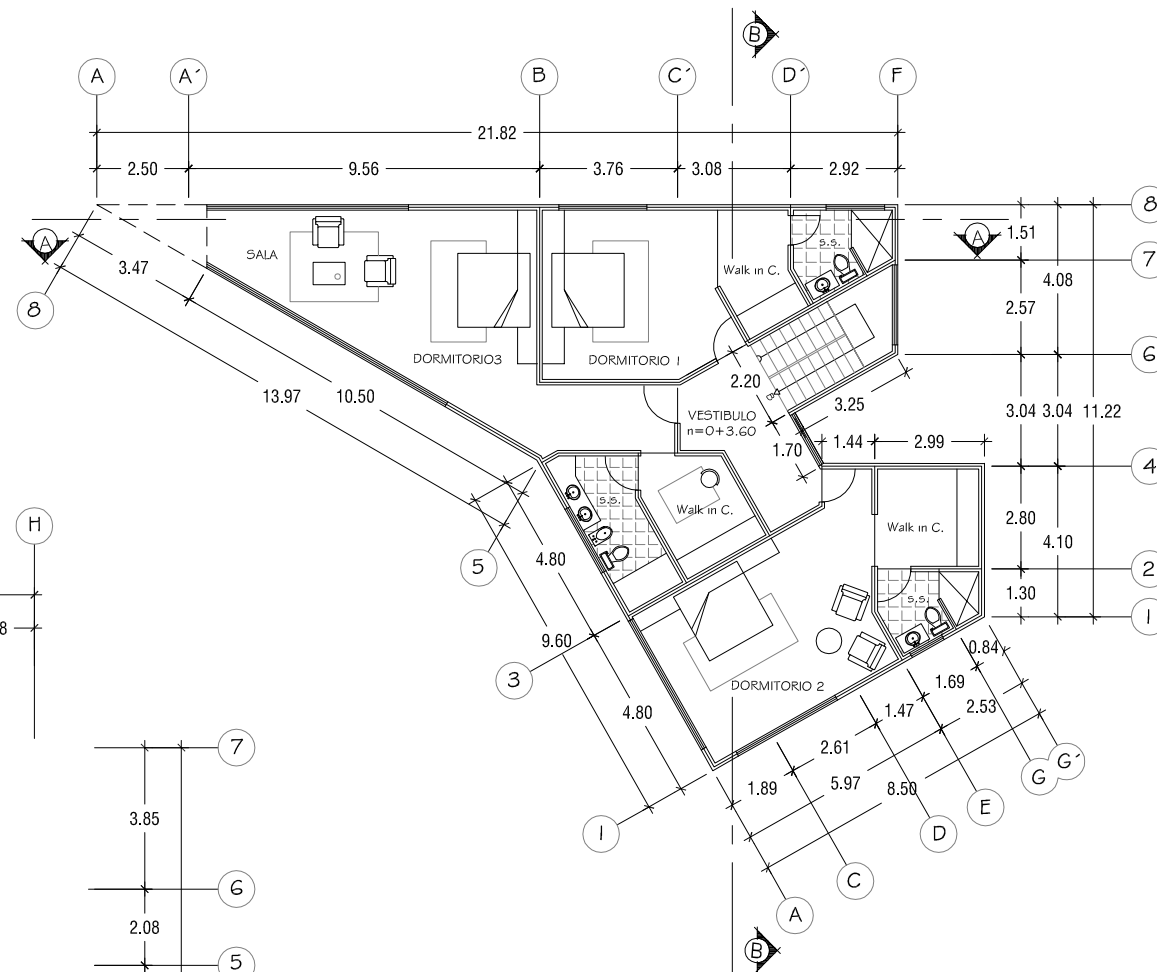

PLANTA ARQUITECTONICA
SEGUNDO NIVEL ESC: 1.200

PRESENTA:
KARINA YASMIN BENAVIDES
KAREN ABIGAIL MARTÍNEZ
CLAUDIA MARINA FUENTES

AREAS:
206.51 M²
245.85 V²

FECHA:
MAYO/2009

01
05

HOJA:

ELABORADO:
KARINA BENAVIDES
CLAUDIA FUENTES
KAREN MARTÍNEZ

ESCALAS:
ESCALAS INDICADAS

ASESOR DE TESIS:
ARQ. CID MILAGRO
DE CASTRO

CONSTRUCTOR:

DISEÑO ELECTRICO:

DISEÑO MECANICO:

DISEÑO ARQUITECTONICO:
KARINA BENAVIDES
CLAUDIA FUENTES
KAREN MARTÍNEZ

DISEÑO ESTRUCTURAL:

PROPIETARIO DEL TERRENO:
IGLESIA LA LUZ DEL
MUNDO

PROPIETARIO DE PROYECTO:
IGLESIA LA LUZ DEL
MUNDO

CONTENIDO:
PLANTAS ARQUITECTONICAS

UBICACION:
COLONIA MIRALVALLE, CANTON MONTEGRANDE,
SAN MIGUEL.

PROYECTO:
"ANTEPROYECTO
DEL COMPLEJO CRISTIANO HERMOSA PROVINCIA."
CASA DE HUESPED



UNIVERSIDAD DE EL SALVADOR
FACULTAD MULTIDISCIPLINARIA ORIENTAL
DEPARTAMENTO DE INGENIERIA Y
ARQUITECTURA

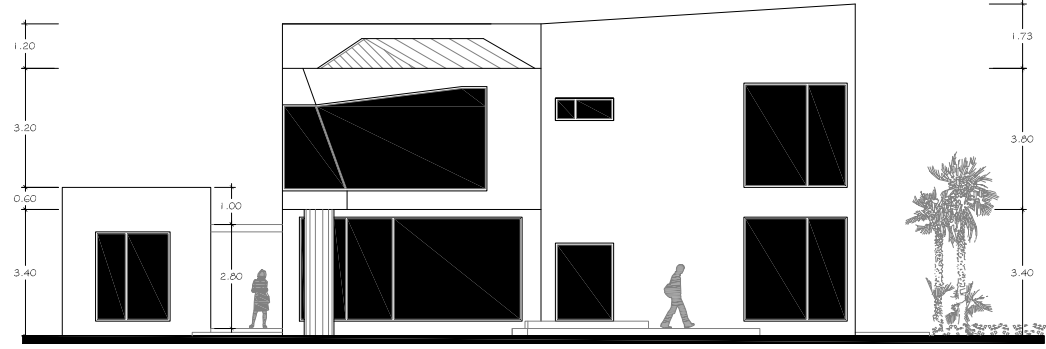

ELEVACION PRINCIPAL
ESC: 1.200 CASA DE HUESPED

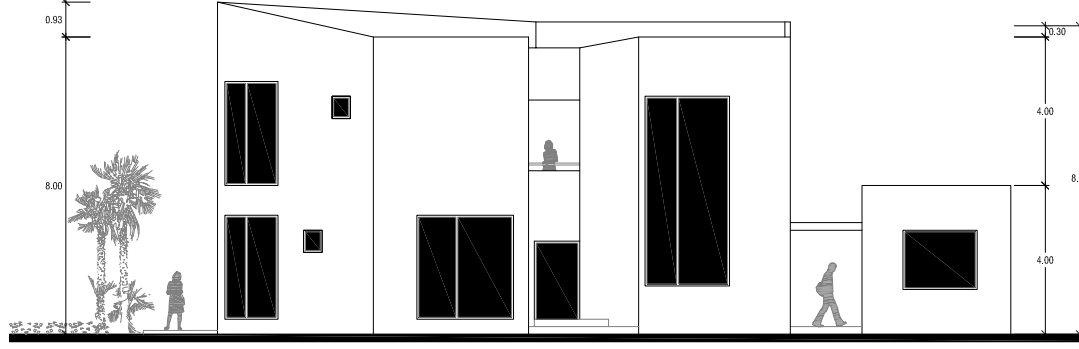

ELEVACION POSTERIOR
ESC: 1.200 CASA DE HUESPED

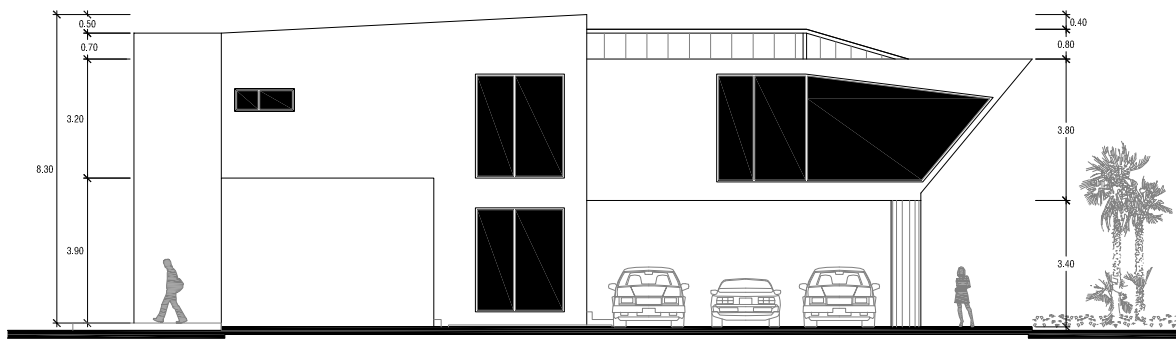

ELEVACION LATERAL IZQUIERDA
ESC: 1.200 CASA DE HUESPED

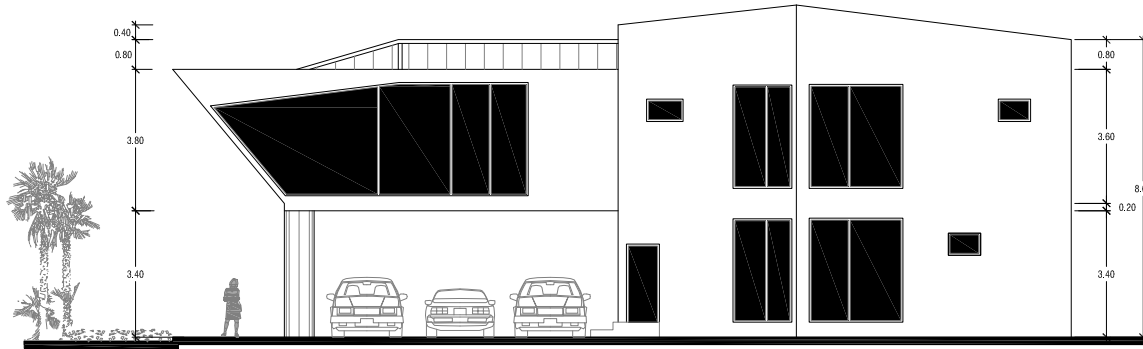

ELEVACION LATERAL DERECHA
ESC: 1.200 CASA DE HUESPED

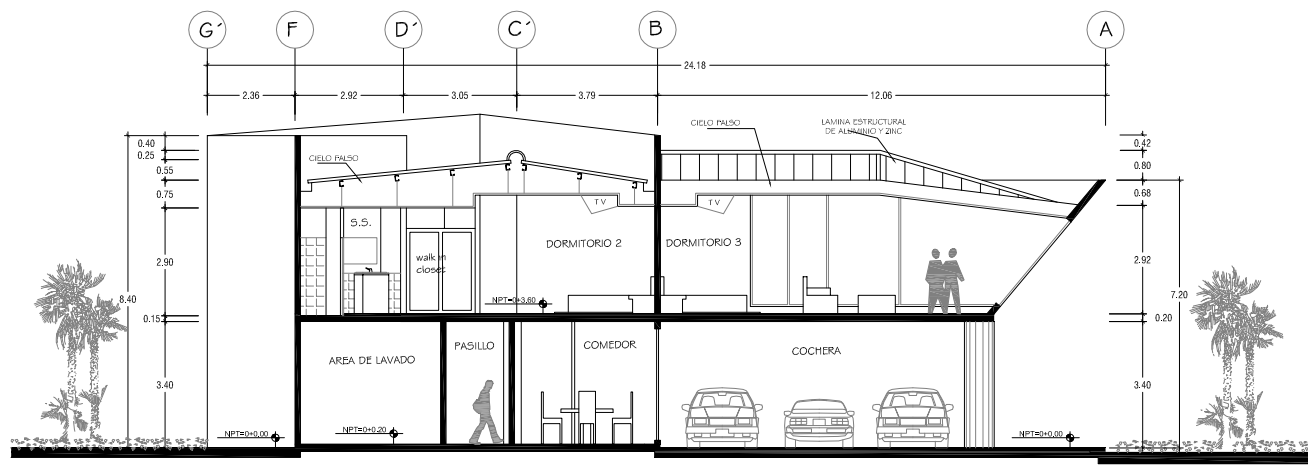

SECCION A-A
ESC: 1.200 CASA DE HUESPED

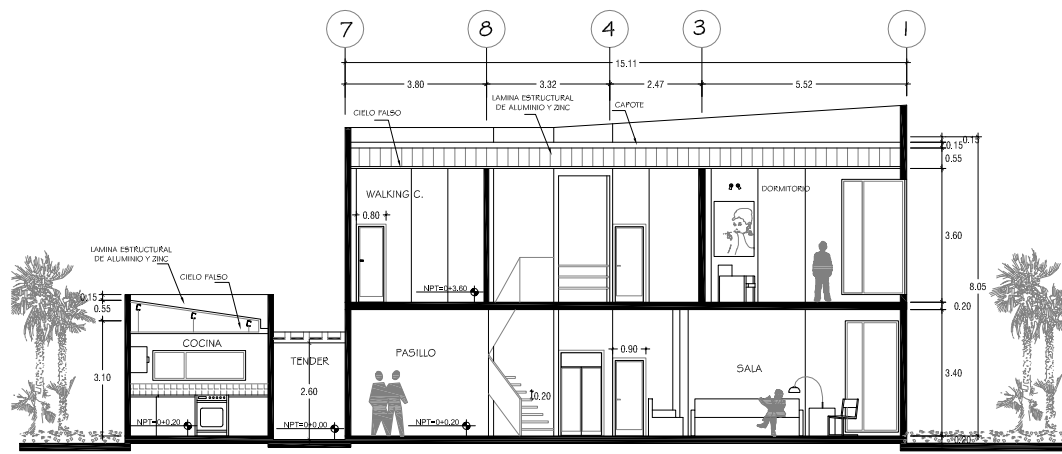

SECCION B-B
ESC: 1.200 CASA DE HUESPED

PRESENTA: KARINA YASMIN BENAVIDES KAREN ABIGAIL MARTÍNEZ CLAUDIA MARINA FUENTES		02 05
AREAS: 206.51 M ² 245.85 V ²	FECHA: MAYO/2009	
ELABORO: KARINA BENAVIDES CLAUDIA FUENTES KAREN MARTÍNEZ	ESCALAS: ESCALAS INDICADAS	HOJA:
ASESOR DE TESIS: ARQ. CID MILAGRO DE CASTRO	CONSTRUCTOR:	
DISEÑO ELECTRICO:	DISEÑO MECANICO:	
DISEÑO ARQUITECTONICO: KARINA BENAVIDES CLAUDIA FUENTES KAREN MARTÍNEZ	DISEÑO ESTRUCTURAL:	
PROPIETARIO DEL TERRENO: IGLESIA LA LUZ DEL MUNDO	PROPIETARIO DE PROYECTO: IGLESIA LA LUZ DEL MUNDO	
CONTENIDO: ELEVACIONES SECCIONES		
UBICACION: COLONIA MIRALVALLE, CANTON MONTEGRANDE, SAN MIGUEL.		
PROYECTO: "ANTEPROYECTO DEL COMPLEJO CRISTIANO HERMOSA PROVINCIA." TEMPLO		

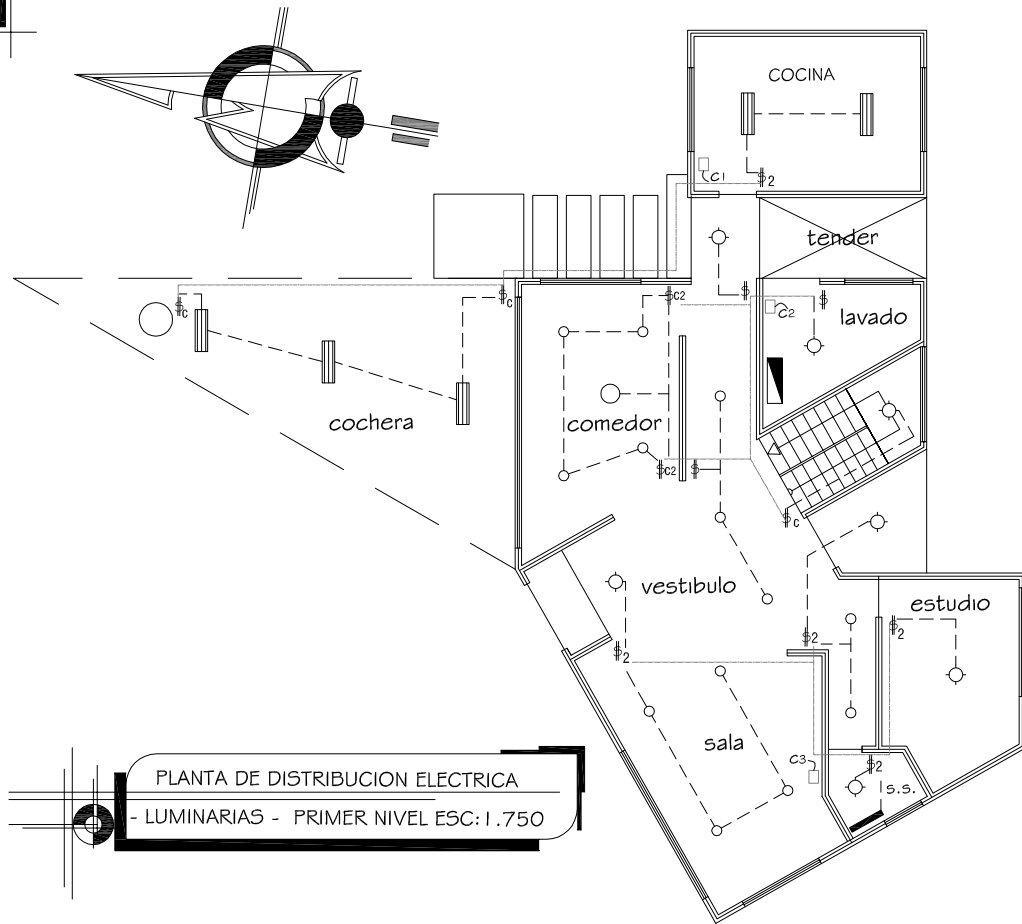

PLANTA DE DISTRIBUCION ELECTRICA
- LUMINARIAS - PRIMER NIVEL ESC: 1.750

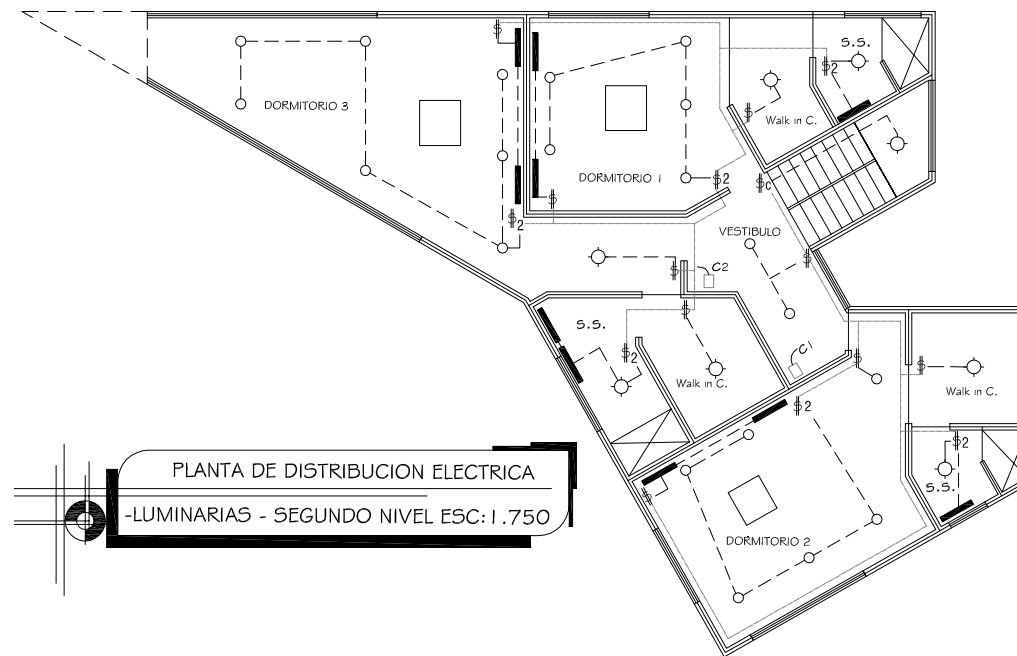

PLANTA DE DISTRIBUCION ELECTRICA
- LUMINARIAS - SEGUNDO NIVEL ESC: 1.750

CUADRO ELECTRICO	
SIMBOLO	DESCRIPCION
	TABLERO DE CONTROL
	LUMINARIA O FOCO EN CIELO
	LUMINARIA OJO DE BUEY
	LUMINARIA DE PARED IDEAL PARA ILUMINAR ESPEJOS
	INTERRUPTOR SENCILLO
	INTERRUPTOR DOBLE
	INTERRUPTOR TRIPLE
	INTERRUPTOR DE CAMBIO
	INTERRUPTOR DE CAMBIO DOBLE
	INTERRUPTOR ESPECIAL

	TOMACORRIENTE DOBLE
	TOMACORRIENTE TRIFILAR
	LAMPARA FLUORESCENTE
	FOCO EMPOTRADO EN PARED
	LINEA INTERRUPTOR-LUMINARIA
	CAJA DE REGISTRO DE ENERGIA
	LINEA DE TOMA A CIRCUITO
	LINEA INTERRUPTOR-CIRCUITO
	* INTERRUPTORES 1.20 N.P.T
	* TOMACORRIENTES 0.40 N.P.T
	* TABLERO 1.80 N.P.T

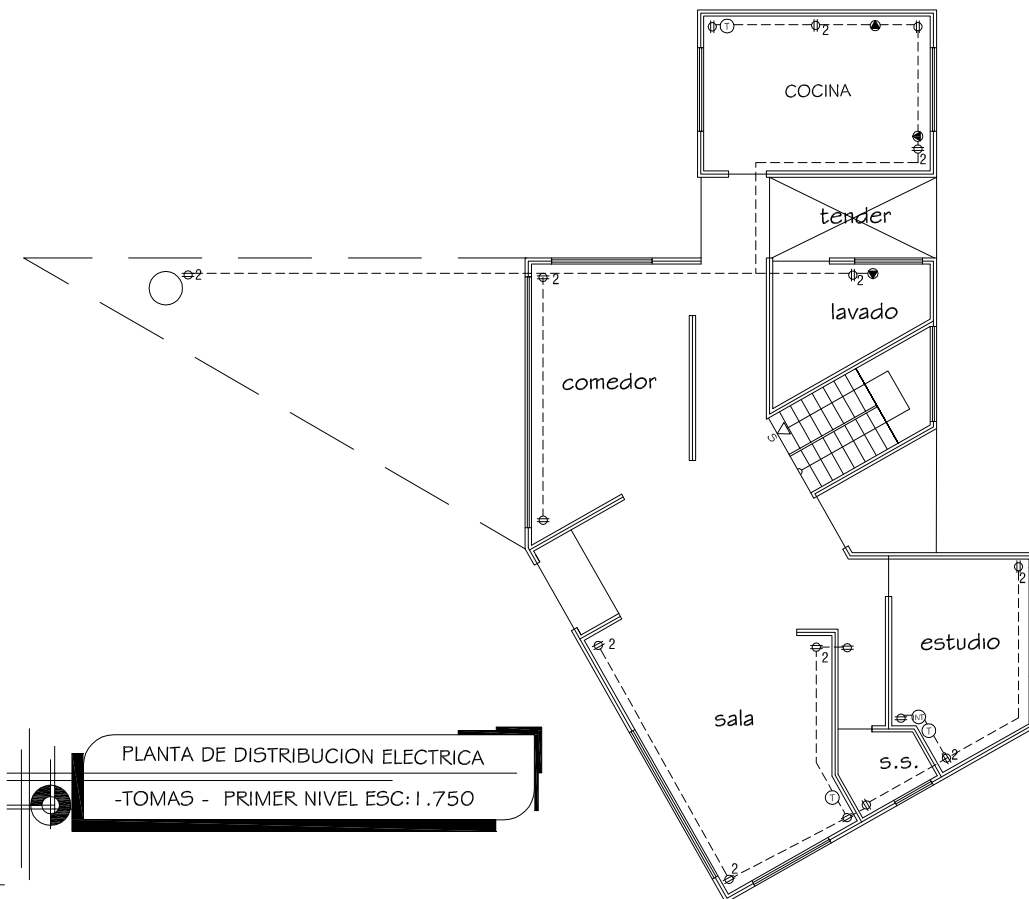

PLANTA DE DISTRIBUCION ELECTRICA
- TOMAS - PRIMER NIVEL ESC: 1.750

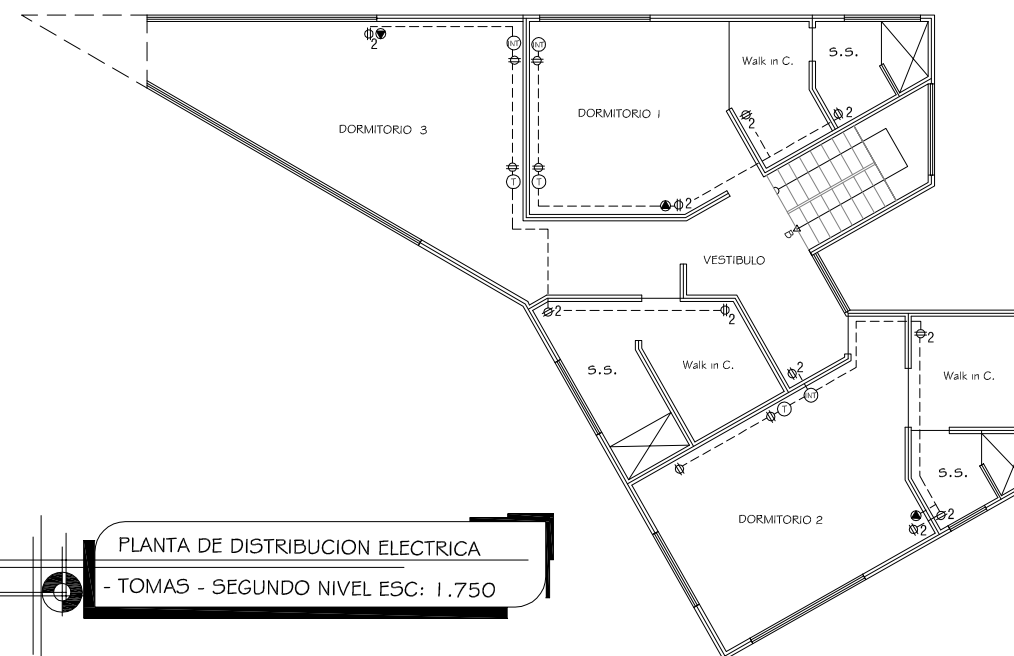

PLANTA DE DISTRIBUCION ELECTRICA
- TOMAS - SEGUNDO NIVEL ESC: 1.750

PRESENTA: KARINA YASMIN BENAVIDES KAREN ABIGAIL MARTÍNEZ CLAUDIA MARINA FUENTES		03 05
AREAS: 206.51 M ² 245.85 V ²	FECHA: MAYO/2009	
ELABORO: KARINA BENAVIDES CLAUDIA FUENTES KAREN MARTÍNEZ	ESCALAS: ESCALAS INDICADAS	HOJA:
ASESOR DE TESIS: ARQ. CID MILAGRO DE CASTRO	CONSTRUCTOR:	
DISEÑO ELECTRICO:	DISEÑO MECANICO:	
DISEÑO ARQUITECTONICO: KARINA BENAVIDES CLAUDIA FUENTES KAREN MARTÍNEZ	DISEÑO ESTRUCTURAL:	
PROPIETARIO DEL TERRENO: IGLESIA LA LUZ DEL MUNDO	PROPIETARIO DE PROYECTO: IGLESIA LA LUZ DEL MUNDO	
CONTENIDO: PLANTA DE DISTRIBUCION ELECTRICA-LUMINARIAS- PLANTA DE DISTRIBUCION ELECTRICA -TOMAS-		
UBICACION: COLONIA MIRALVALLE, CANTON MONTEGRANDE, SAN MIGUEL.		
PROYECTO: "ANTEPROYECTO DEL COMPLEJO CRISTIANO HERMOSA PROVINCIA." CASA DE HUESPED		
UNIVERSIDAD DE EL SALVADOR FACULTAD MULTIDISCIPLINARIA ORIENTAL DEPARTAMENTO DE INGENIERIA Y ARQUITECTURA		

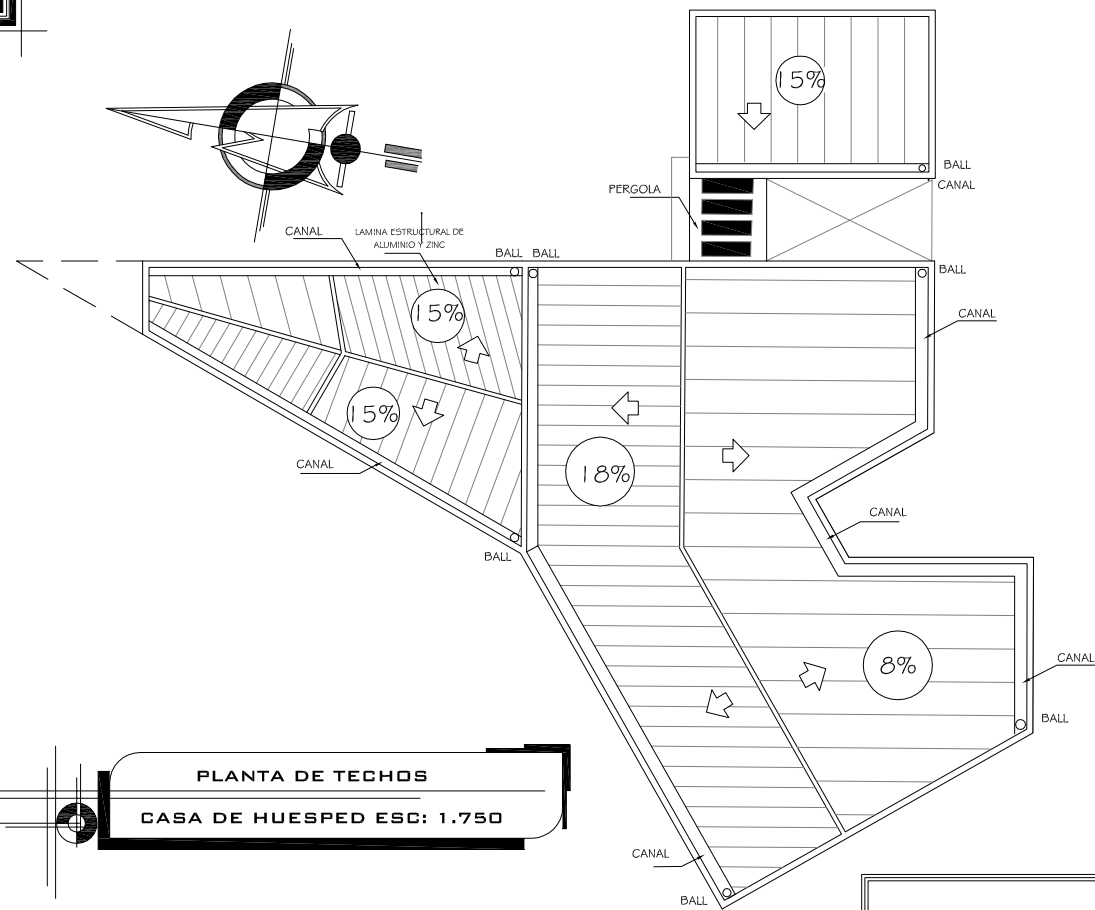

PLANTA DE TECHOS
CASA DE HUESPED ESC: 1.750

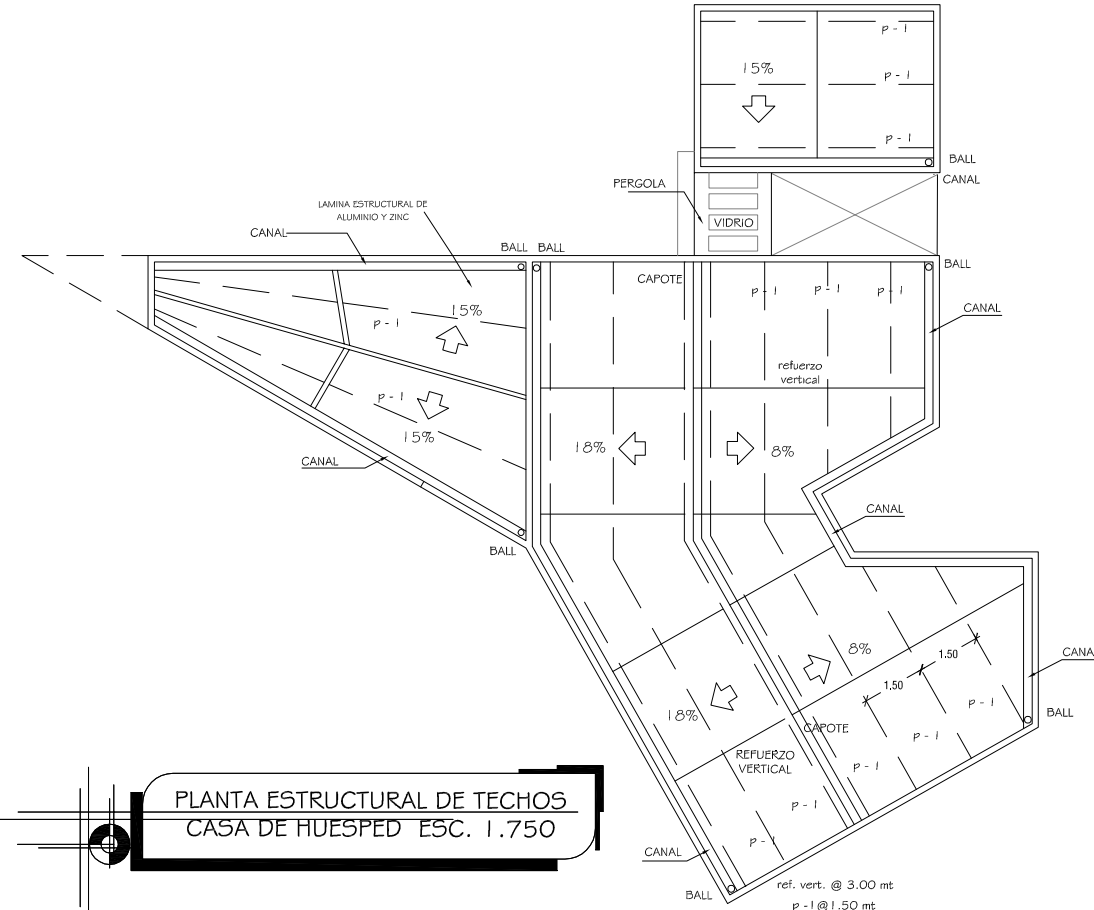

PLANTA ESTRUCTURAL DE TECHOS
CASA DE HUESPED ESC. 1.750

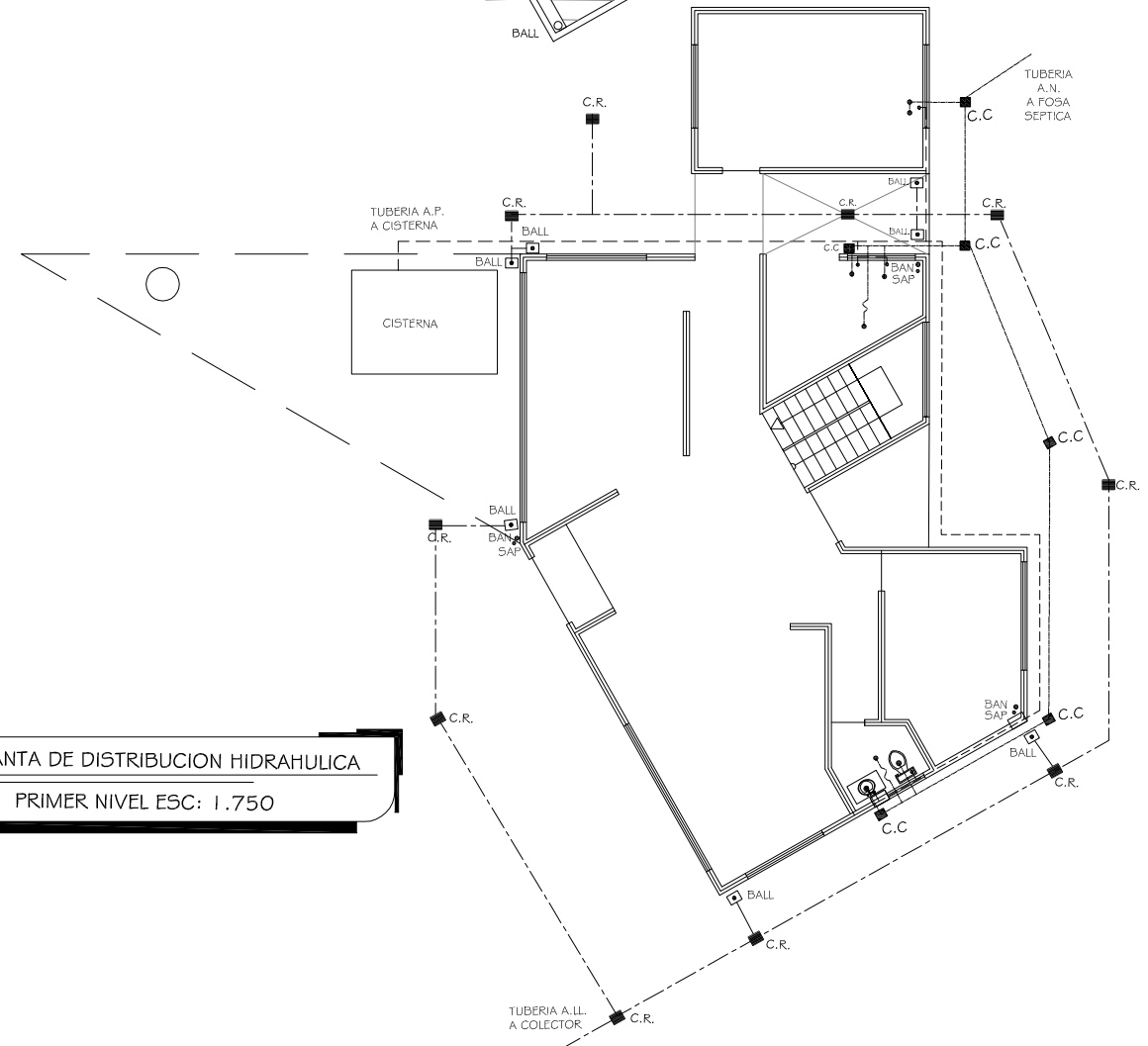

PLANTA DE DISTRIBUCION HIDRAHULICA
PRIMER NIVEL ESC: 1.750

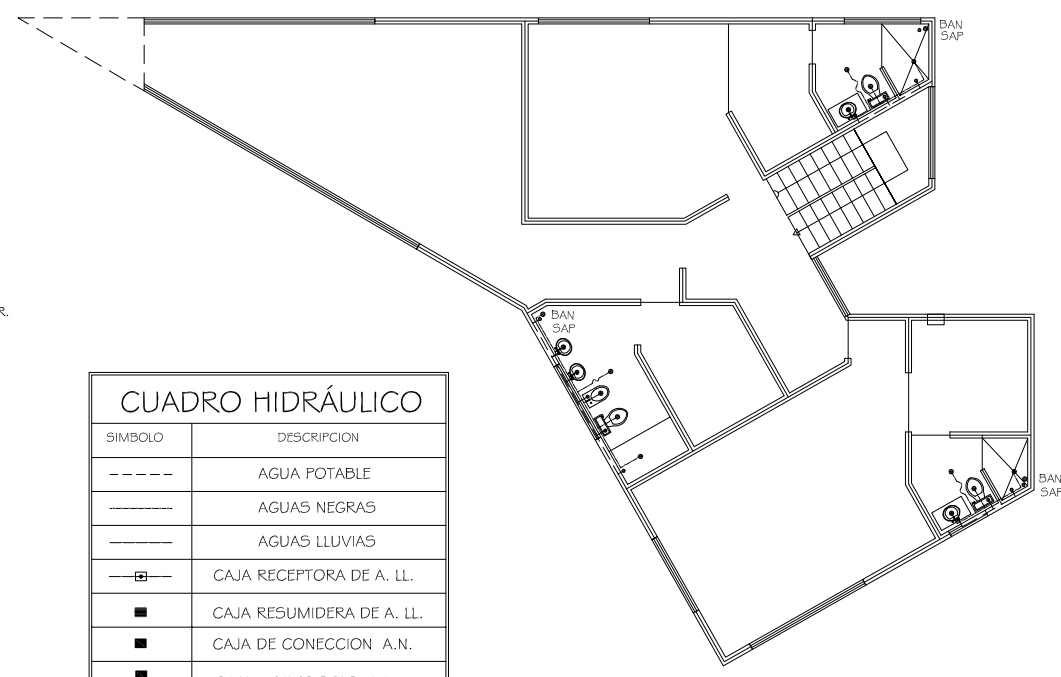

PLANTA DE DISTRIBUCION HIDRAHULICA
SEGUNDO NIVEL ESC: 1.750

CUADRO HIDRÁULICO

SIMBOLO	DESCRIPCION
---	AGUA POTABLE
----	AGUAS NEGRAS
-----	AGUAS LUVIAS
□	CAJA RECEPTORA DE A. LL.
■	CAJA RESUMIDERA DE A. LL.
■	CAJA DE CONECCION A.N.
■	CAJA DE REGISTRO A.N.

PRESENTA: KARINA YASMIN BENAVIDES KAREN ABIGAIL MARTÍNEZ CLAUDIA MARINA FUENTES		HOJA: 04 05
ÁREAS: 206.51 M² 245.85 V²	FECHA: MAYO/2009	
ELABORO: KARINA BENAVIDES CLAUDIA FUENTES KAREN MARTÍNEZ	ESCALAS: ESCALAS INDICADAS	
ASESOR DE TESIS: ARQ. CID MILAGRO DE CASTRO	CONSTRUCTOR:	
DISEÑO ELÉCTRICO:	DISEÑO MECÁNICO:	
DISEÑO ARQUITECTÓNICO: KARINA BENAVIDES CLAUDIA FUENTES KAREN MARTÍNEZ	DISEÑO ESTRUCTURAL:	
PROPIETARIO DEL TERRENO: IGLESIA LA LUZ DEL MUNDO	PROPIETARIO DE PROYECTO: IGLESIA LA LUZ DEL MUNDO	
CONTENIDO: PLANTA DE TECHO PLANTA DE DISTRIBUCION ESTRUCTURAL DE TECHO PLANTA DE DISTRIBUCION HIDRAULICA		
UBICACION: COLONIA MIRALVALLE, CANTON MONTEGRANDE, SAN MIGUEL.		
PROYECTO: "ANTEPROYECTO DEL COMPLEJO CRISTIANO HERMOSA PROVINCIA." CASA DE HUESPED		

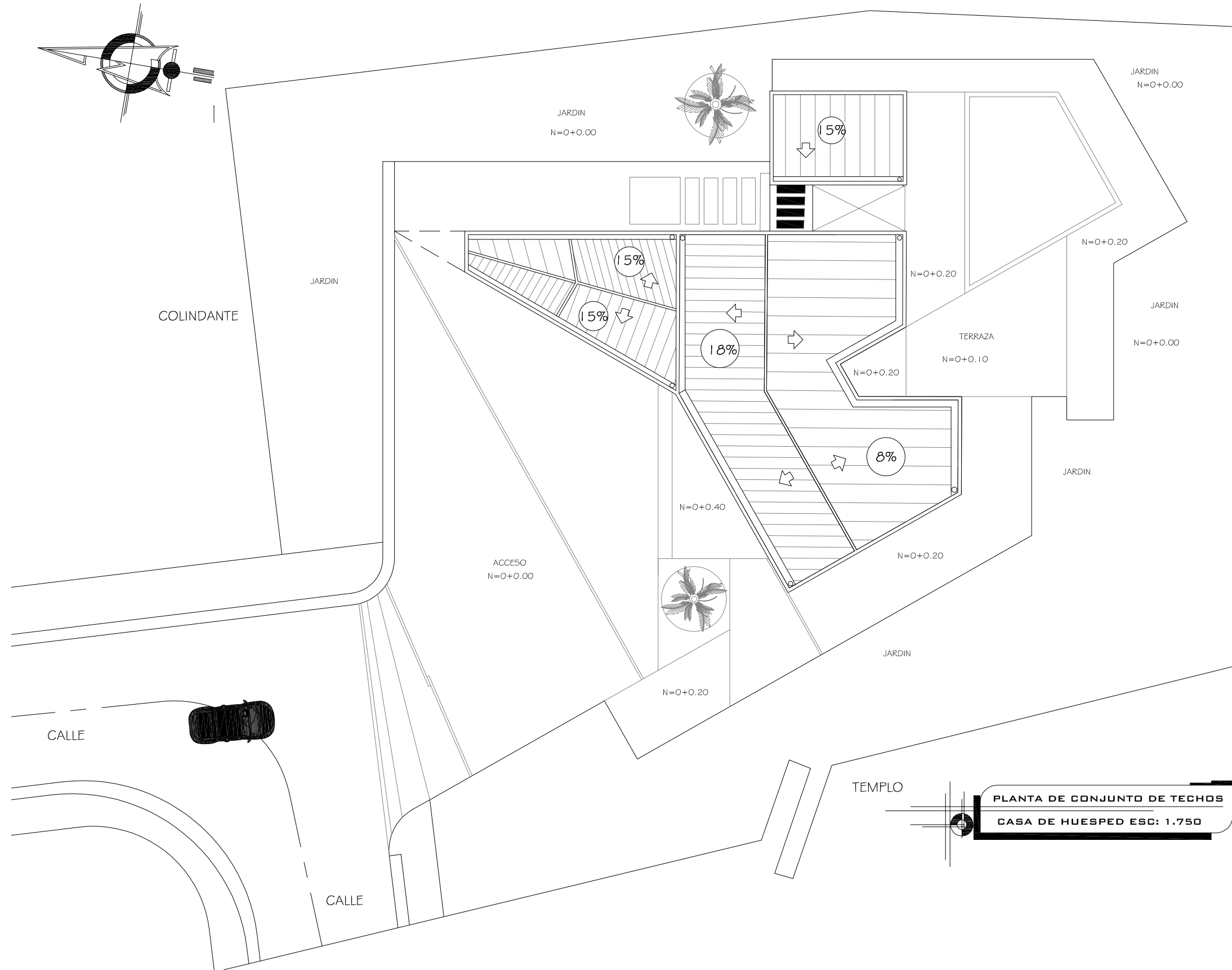

PLANTA DE CONJUNTO DE TECHOS
CASA DE HUESPED ESC: 1.750

PRESENTA: KARINA YASMIN BENAVIDES KAREN ABIGAIL MARTÍNEZ CLAUDIA MARINA FUENTES		05
AREAS: 206.51 M ² 245.85 V ²	FECHA: MAYO/2009	05
ELABORO: KARINA BENAVIDES CLAUDIA FUENTES KAREN MARTÍNEZ	ESCALAS: ESCALAS INDICADAS	HOJA:
ASESOR DE TESIS: ARQ. CID MILAGRO DE CASTRO	CONSTRUCTOR:	
DISEÑO ELÉCTRICO:	DISEÑO MECÁNICO:	
DISEÑO ARQUITECTÓNICO: KARINA BENAVIDES CLAUDIA FUENTES KAREN MARTÍNEZ	DISEÑO ESTRUCTURAL:	
PROPIETARIO DEL TERRENO: IGLESIA LA LUZ DEL MUNDO	PROPIETARIO DE PROYECTO: IGLESIA LA LUZ DEL MUNDO	
CONTENIDO: PLANTA DE CONJUNTO DE TECHO		
UBICACION: COLONIA MIRALVALLE, CANTON MONTEGRANDE, SAN MIGUEL.		
PROYECTO: "ANTEPROYECTO DEL COMPLEJO CRISTIANO HERMOSA PROVINCIA." CASA DE HUESPED		



CASA PASTORAL

ANTEPROYECTO DEL COMPLEJO CRISTIANO
HERMOSA PROVINCIA



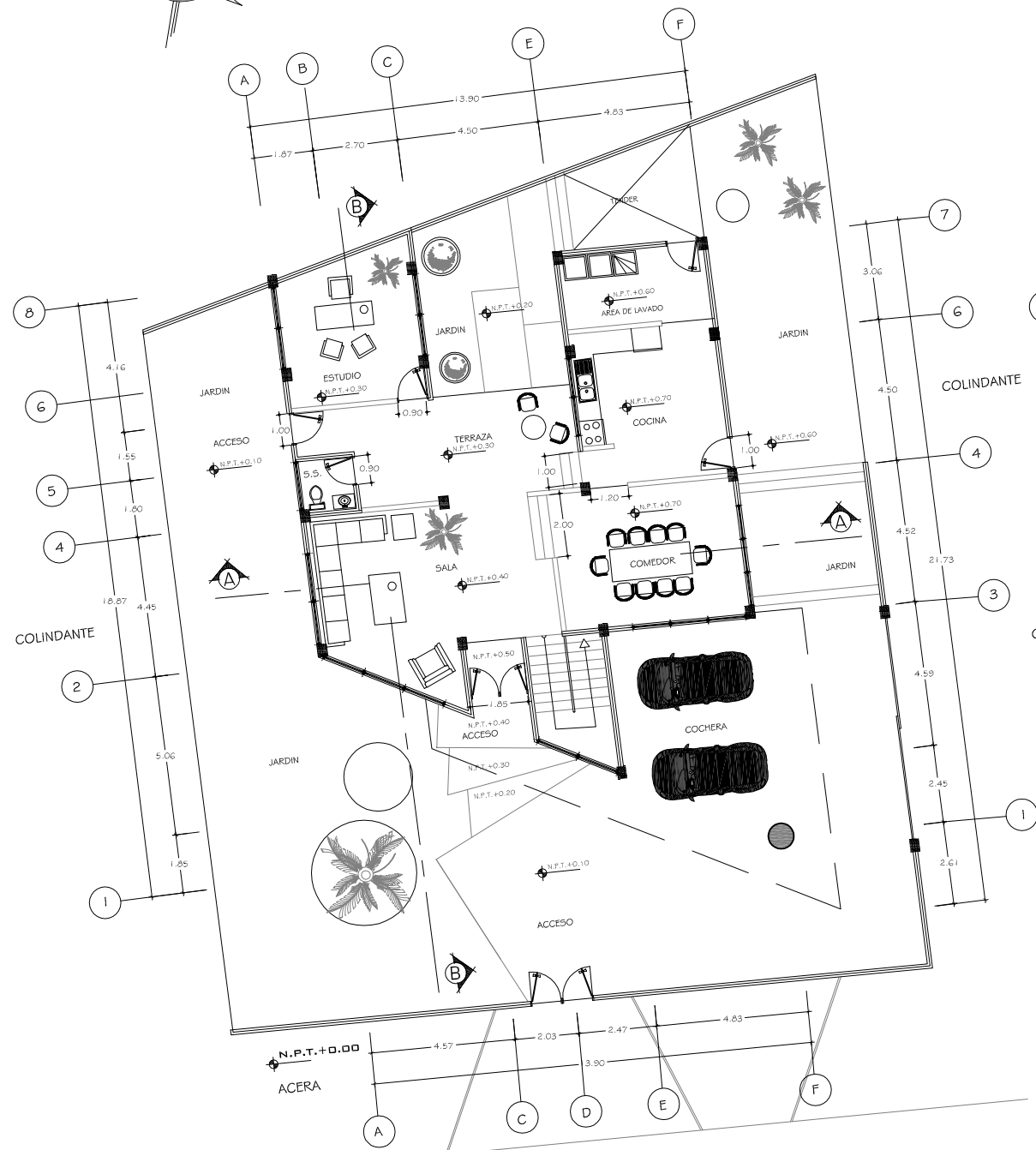
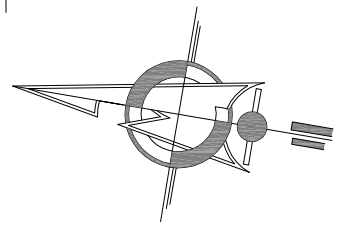

PLANTA ARQUITECTONICA CASA PASTORAL
ESCALA 1.200 PRIMER NIVEL

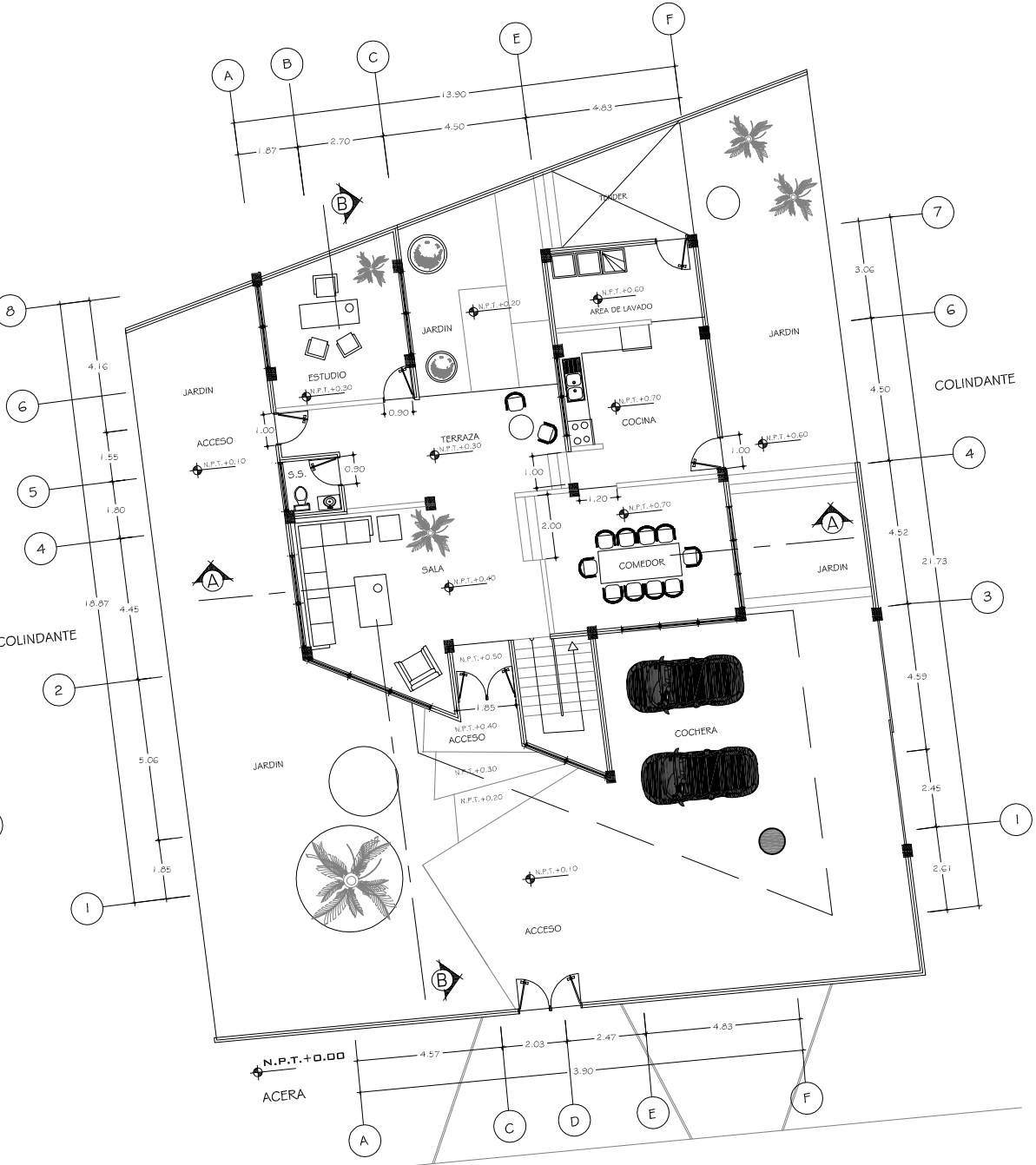

PLANTA ARQUITECTONICA CASA PASTORAL
ESCALA 1.200 PRIMER NIVEL

PRESENTA: KARINA YASMIN BENAVIDES KAREN ABIGAIL MARTÍNEZ CLAUDIA MARINA FUENTES		01 05 HOJA:
AREAS: 218.13 M ² 259.68 V ²	FECHA: MAYO/2009	
ELABORO: KARINA BENAVIDES CLAUDIA FUENTES KAREN MARTÍNEZ	ESCALAS: ESCALAS INDICADAS	
ASESOR DE TESIS: ARQ. CID MILAGRO DE CASTRO	CONSTRUCTOR:	
DISEÑO ELECTRICO:	DISEÑO MECANICO:	
DISEÑO ARQUITECTONICO: KARINA BENAVIDES CLAUDIA FUENTES KAREN MARTÍNEZ	DISEÑO ESTRUCTURAL:	
PROPIETARIO DEL TERRENO: IGLESIA LA LUZ DEL MUNDO	PROPIETARIO DE PROYECTO: IGLESIA LA LUZ DEL MUNDO	
CONTENIDO: PLANTAS ARQUITECTONICAS		
UBICACION: COLONIA MIRALVALLE, CANTON MONTEGRANDE, SAN MIGUEL.		
PROYECTO: "ANTEPROYECTO DEL COMPLEJO CRISTIANO HERMOSA PROVINCIA." CASA PASTORAL		

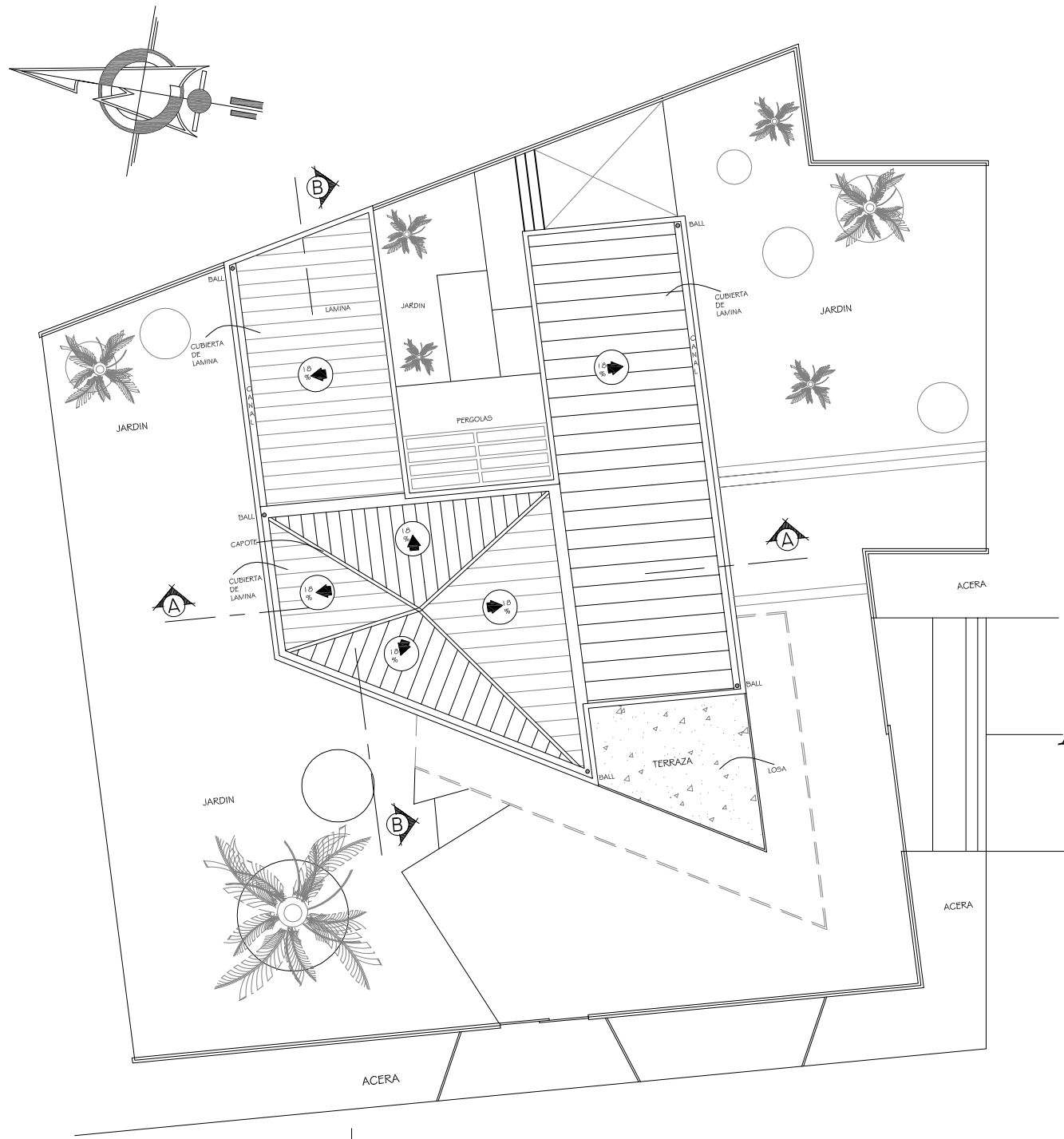

PLANTA DE CONJUNTO DE TECHO
ESCALA 1.175

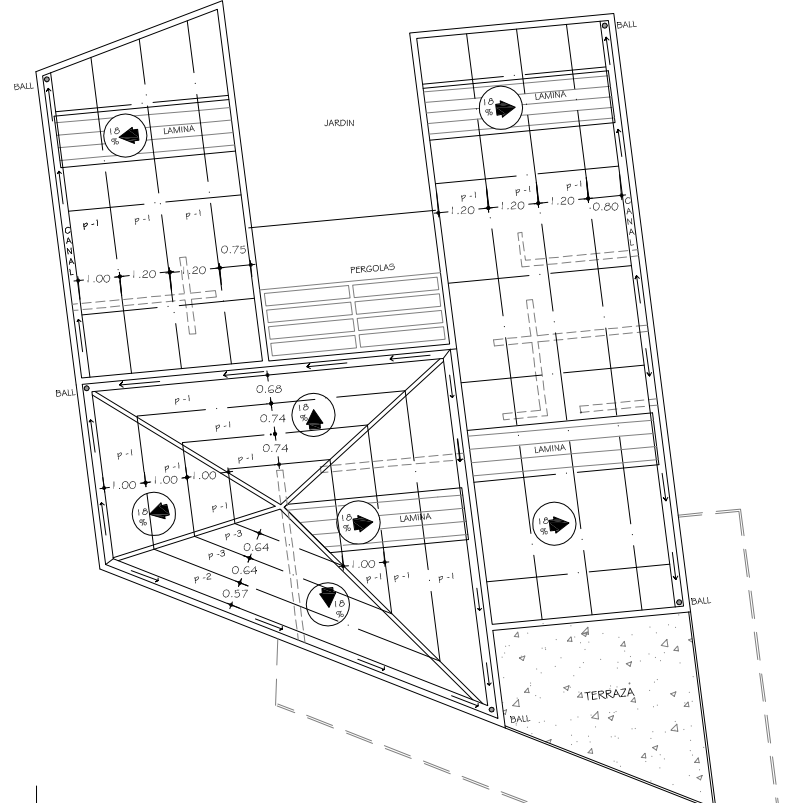

PLANTA ESTRUCTURAL DE TECHO
ESCALA 1.175

PRESENTA: KARINA YASMIN BENAVIDES KAREN ABIGAIL MARTÍNEZ CLAUDIA MARINA FUENTES		03 05 HOJA:
ÁREAS: 218.13 m ² 259.68 v ²	FECHA: MAYO/2009	
ELABORO: KARINA BENAVIDES CLAUDIA FUENTES KAREN MARTÍNEZ	ESCALAS: ESCALAS INDICADAS	
ASESOR DE TESIS: ARQ. CID MILAGRO DE CASTRO	CONSTRUCTOR:	
DISEÑO ELÉCTRICO:	DISEÑO MECÁNICO:	
DISEÑO ARQUITECTÓNICO: KARINA BENAVIDES CLAUDIA FUENTES KAREN MARTÍNEZ	DISEÑO ESTRUCTURAL:	
PROPIETARIO DEL TERRENO: IGLESIA LA LUZ DEL MUNDO	PROPIETARIO DE PROYECTO: IGLESIA LA LUZ DEL MUNDO	
CONTENIDO: PLANTA DE CONJUNTO DE TECHO PLANTA DE DISTRIBUCIÓN ESTRUCTURAL DE TECHO		
UBICACIÓN: COLONIA MIRALVALLE, CANTÓN MONTEGRANDE, SAN MIGUEL.		
PROYECTO: "ANTEPROYECTO DEL COMPLEJO CRISTIANO HERMOSA PROVINCIA." CASA PASTORAL		
 UNIVERSIDAD DE EL SALVADOR FACULTAD MULTIDISCIPLINARIA ORIENTAL DEPARTAMENTO DE INGENIERÍA Y ARQUITECTURA		

SÍMBOLO	DESCRIPCIÓN
	TABLERO DE CONTROL
	LUMINARIA Ó FOCO EN CIELO
	LUMINARIA DE PARED IDEAL PARA LUMINAR ESPEJOS EN BAÑOS
	INTERRUPTOR SENCILLO
	INTERRUPTOR DOBLE
	INTERRUPTOR TRIPLE
	INTERRUPTOR DE CAMBIO
	INTERRUPTOR DE CAMBIO DOBLE
	INTERRUPTOR ESPECIAL
	TOMACORRIENTE DOBLE
	TOMACORRIENTE TRIFILAR
	LAMPARA FLUORESCENTE
	FOCO EMPOTRADO EN PARED
	LINEA INTERRUPTOR-LUMINARIA
	CAJA DE REGISTRO DE ENERGÍA
	LINEA DE TOMA A CIRCUITO
	LINEA INTERRUPTOR-CIRCUITO
	* INTERRUPTORES 1.20 N.P.T
	* TOMACORRIENTES 0.40 N.P.T
	* TABLERO 1.80 N.P.T

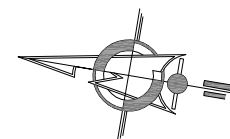

PLANTA INST. ELECTRICAS
ESCALA 1.175 PRIMER NIVEL

PLANTA INST. ELECTRICAS
ESCALA 1.175 PRIMER NIVEL

PLANTA INST. ELECTRICAS
ESCALA 1.175 SEGUNDO NIVEL

PLANTA INST. ELECTRICAS
ESCALA 1.175 SEGUNDO NIVEL

PRESENTA: KARINA YASMIN BENAVIDES KAREN ABIGAIL MARTÍNEZ CLAUDIA MARINA FUENTES		04 05 HOJA:
AREAS: 218.13 M ² 259.68 V ²	FECHA: MAYO/2009	
ELABORO: KARINA BENAVIDES CLAUDIA FUENTES KAREN MARTÍNEZ	ESCALAS: ESCALAS INDICADAS	
ASESOR DE TESIS: ARQ. CID MILAGRO DE CASTRO	CONSTRUCTOR:	
DISEÑO ELECTRICO:	DISEÑO MECANICO:	
DISEÑO ARQUITECTONICO: KARINA BENAVIDES CLAUDIA FUENTES KAREN MARTÍNEZ	DISEÑO ESTRUCTURAL:	
PROPIETARIO DEL TERRENO: IGLESIA LA LUZ DEL MUNDO	PROPIETARIO DE PROYECTO: IGLESIA LA LUZ DEL MUNDO	
CONTENIDO: PLANTA DE DISTRIBUCION ELECTRICA -LUMINARIAS- PLANTA DE DISTRIBUCION ELECTRICA -TOMAS-		
UBICACION: COLONIA MIRALVALLE, CANTON MONTEGRANDE, SAN MIGUEL.		
PROYECTO: "ANTEPROYECTO DEL COMPLEJO CRISTIANO HERMOSA PROVINCIA." CASA PASTORAL		

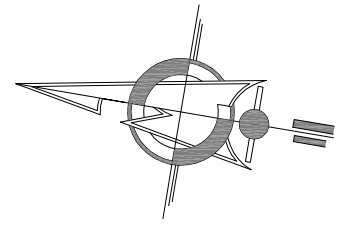

SIMBOLO	DESCRIPCION
—	AGUA POTABLE
- - - -	AGUAS NEGRAS
- · - · -	AGUAS LLUVIAS
□	CAJA RECEPTORA DE A. LL.
■	CAJA RESUMIDERA DE A. LL.
■	CAJA DE CONECCION A.N.
■	CAJA DE REGISTRO A.N.

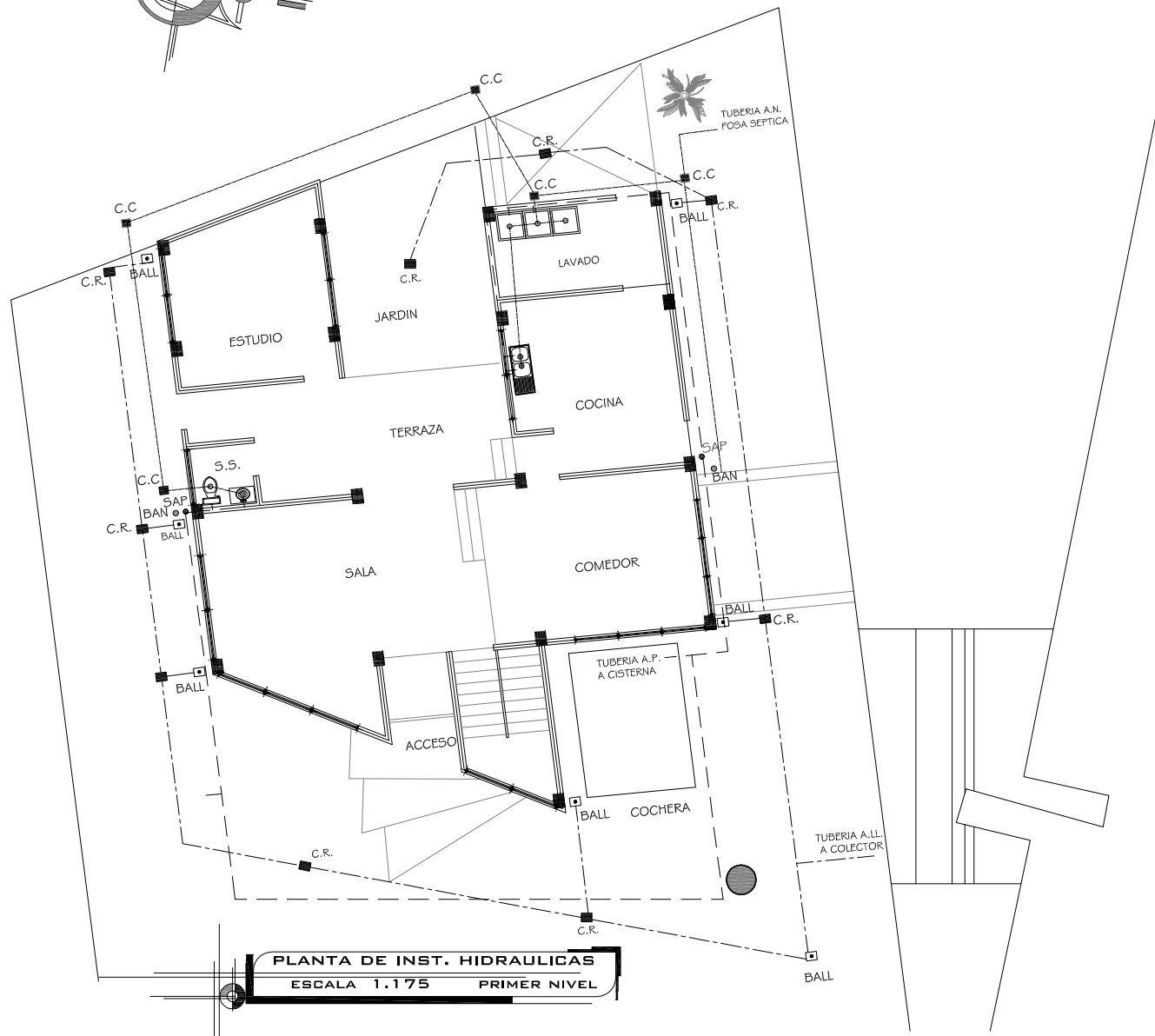

PLANTA DE INST. HIDRAULICAS
 ESCALA 1:175 PRIMER NIVEL

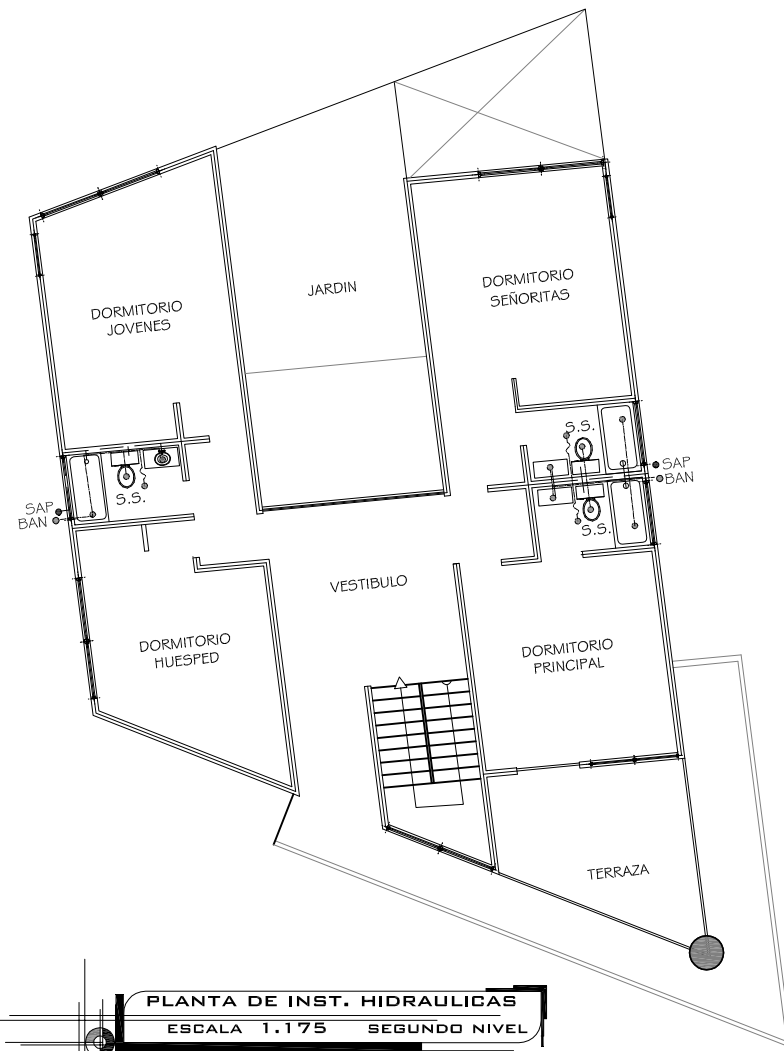

PLANTA DE INST. HIDRAULICAS
 ESCALA 1:175 SEGUNDO NIVEL

PRESENTA: KARINA YASMIN BENAVIDES KAREN ABIGAIL MARTÍNEZ CLAUDIA MARINA FUENTES		05 05 HOJA
AREAS: 218.13 m ² 259.68 v ²	FECHA: MAYO/2009	
ELABORO: KARINA BENAVIDES CLAUDIA FUENTES KAREN MARTÍNEZ	ESCALAS: ESCALAS INDICADAS	
ASESOR DE TESIS: ARQ. CID MILAGRO DE CASTRO	CONSTRUCTOR: _____	
DISEÑO ELÉCTRICO: _____	DISEÑO MECÁNICO: _____	
DISEÑO ARQUITECTÓNICO: KARINA BENAVIDES CLAUDIA FUENTES KAREN MARTÍNEZ	DISEÑO ESTRUCTURAL: _____	
PROPIETARIO DEL TERRENO: IGLESIA LA LUZ DEL MUNDO	PROPIETARIO DE PROYECTO: IGLESIA LA LUZ DEL MUNDO	
CONTENIDO: PLANTA DE DISTRIBUCION HIDRAULICA		
UBICACION: COLONIA MIRALVALLE, CANTON MONTEGRANDE, SAN MIGUEL.		
PROYECTO: "ANTEPROYECTO DEL COMPLEJO CRISTIANO HERMOSA PROVINCIA." CASA PASTORAL		
UNIVERSIDAD DE EL SALVADOR FACULTAD MULTIDISCIPLINARIA ORIENTAL DEPARTAMENTO DE INGENIERIA Y ARQUITECTURA		



ESCUELA

ANTEPROYECTO DEL COMPLEJO CRISTIANO
HERMOSA PROVINCIA



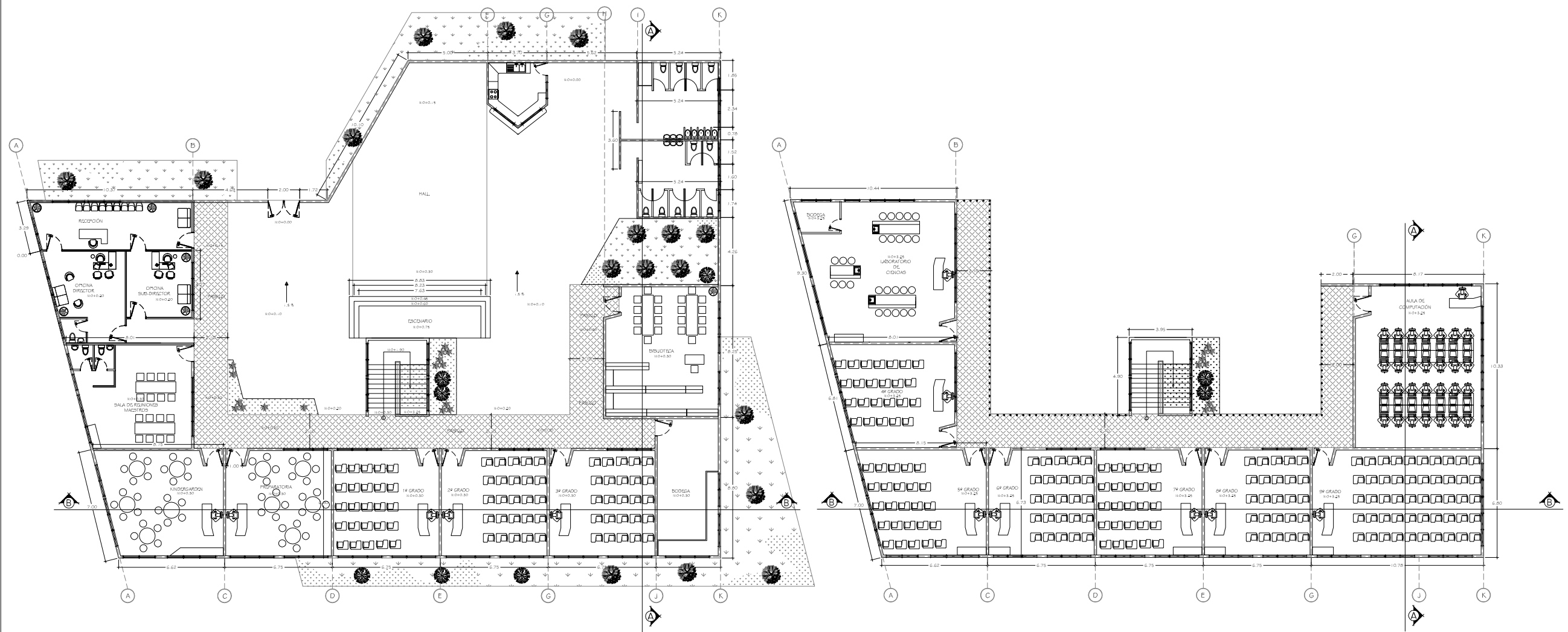

PLANTA ARQUITECTONICA
ESCUELA 1ER NIVEL
 ESC: 1.300

PLANTA ARQUITECTONICA
ESCUELA 2DO NIVEL
 ESC: 1.300

PRESENTA: KARINA YASMIN BENAVIDES KAREN ABIGAIL MARTÍNEZ CLAUDIA MARINA FUENTES		01 07
ÁREAS: 1,040.57 M ² 1,238.77 V ²	FECHA: MAYO/2009	
ELABORÓ: KARINA BENAVIDES CLAUDIA FUENTES KAREN MARTÍNEZ	ESCALAS: ESCALAS INDICADAS	
ASESOR DE TESIS: ARQ. CID MILAGRO DE CASTRO	CONSTRUCTOR:	
DISEÑO ELÉCTRICO:	DISEÑO MECÁNICO:	
DISEÑO ARQUITECTÓNICO: KARINA BENAVIDES CLAUDIA FUENTES KAREN MARTÍNEZ	DISEÑO ESTRUCTURAL:	
PROPIETARIO DEL TERRENO: IGLESIA LA LUZ DEL MUNDO	PROPIETARIO DE PROYECTO: IGLESIA LA LUZ DEL MUNDO	
CONTENIDO: PLANTAS ARQUITECTONICAS		
UBICACION: COLONIA MIRALVALLE, CANTON MONTEGRANDE, SAN MIGUEL.		
PROYECTO: "ANTEPROYECTO DEL COMPLEJO CRISTIANO HERMOSA PROVINCIA." ESCUELA		
 UNIVERSIDAD DE EL SALVADOR FACULTAD MULTIDISCIPLINARIA ORIENTAL DEPARTAMENTO DE INGENIERIA Y ARQUITECTURA		

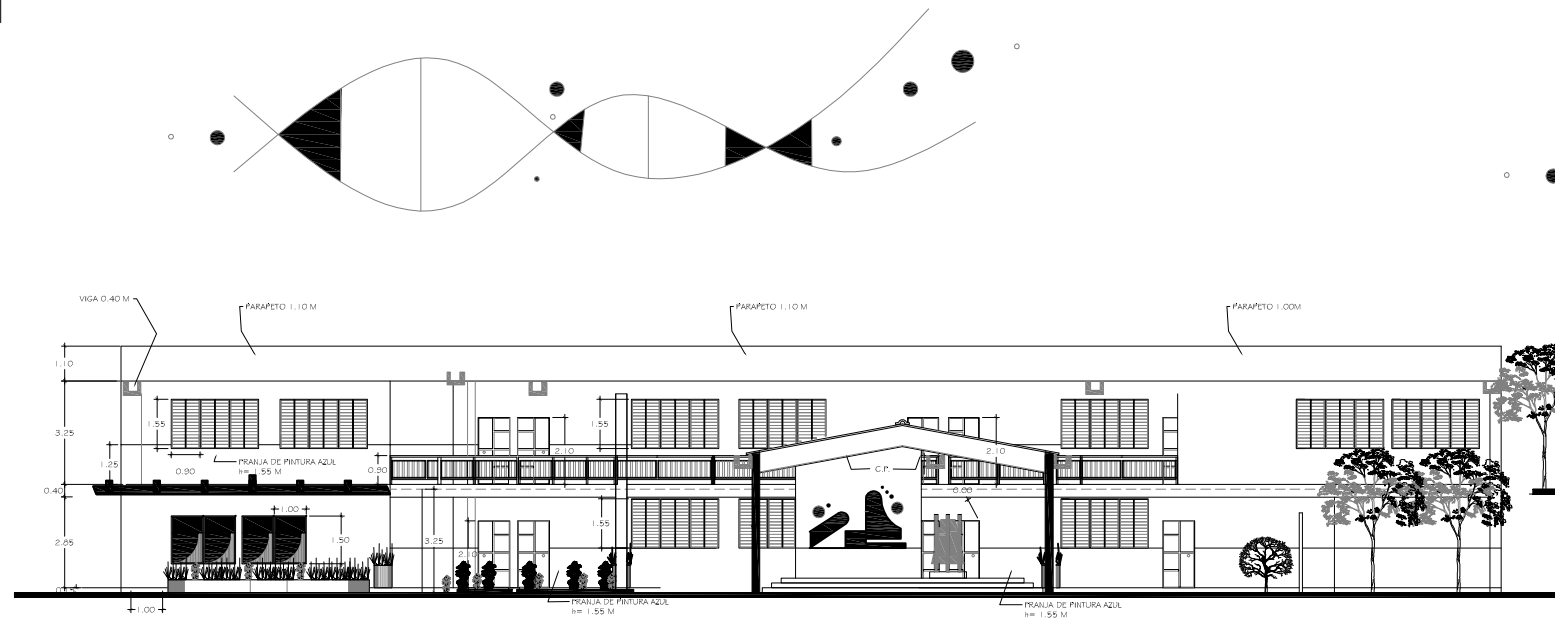

ELEVACION PRINCIPAL (NORTE)
ESCUELA

ESC: 1.250

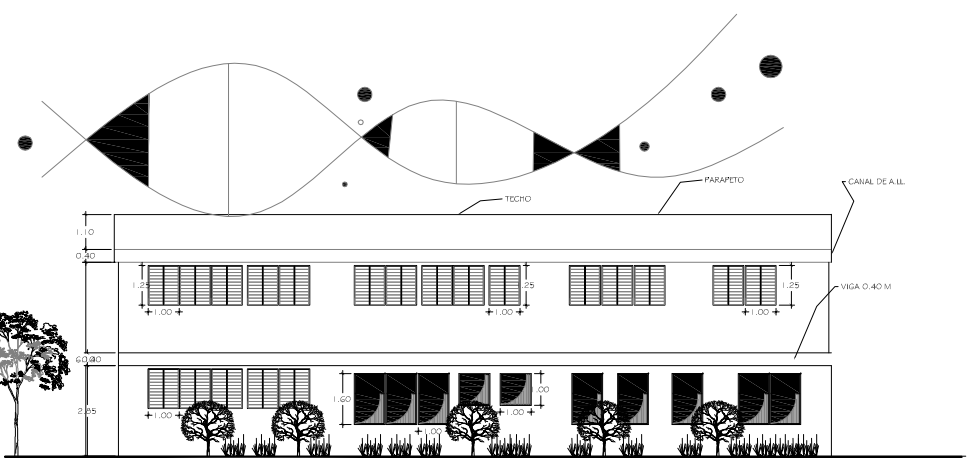

ELEVACION OESTE
ESCUELA

ESC: 1.250

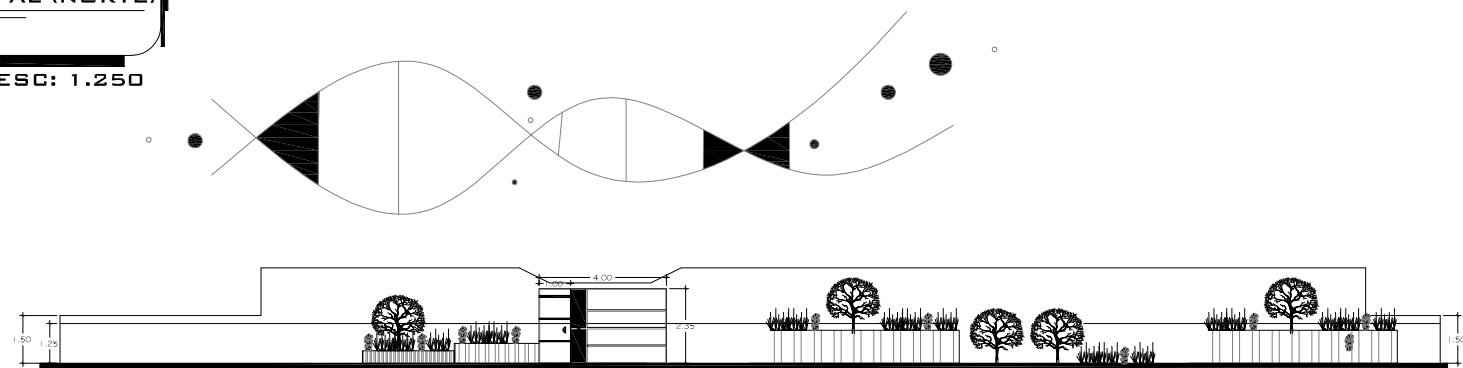

ELEVACION MURO PERIMETRAL
ESCUELA

ESC: 1.250

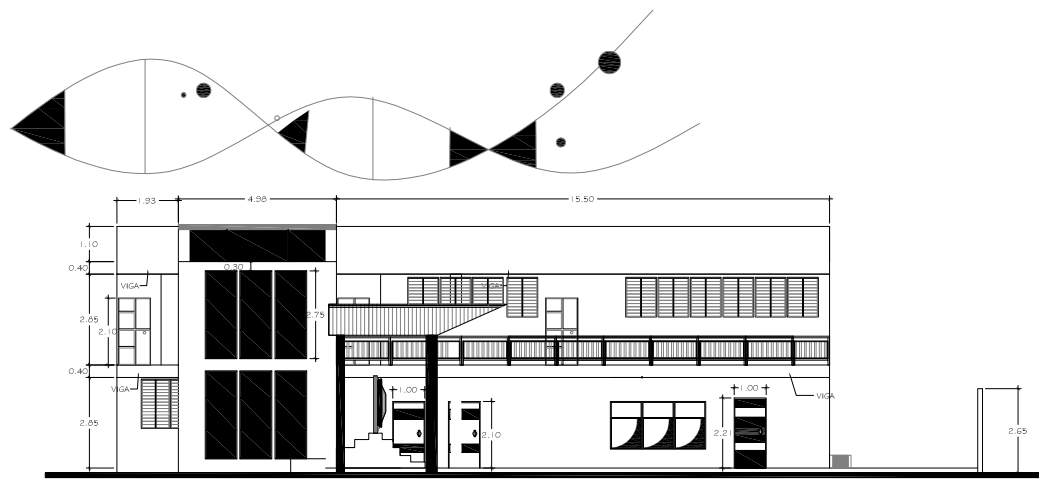

ELEVACION LATERAL OESTE
ESCUELA INTERIOR

ESC: 1.250

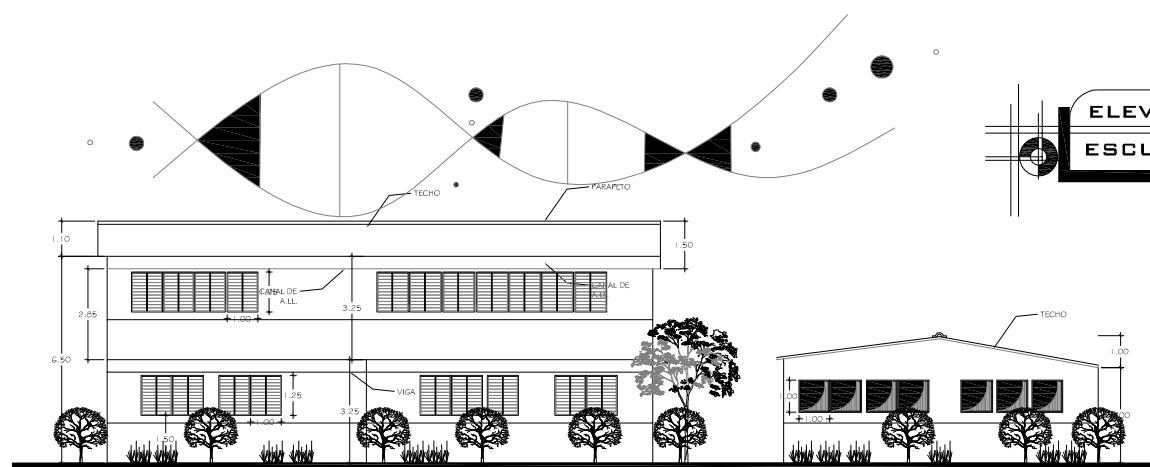

ELEVACION ESTE
ESCUELA

ESC: 1.250

SELLOS Y FIRMAS

PRESENTA: KARINA YASMIN BENAVIDES KAREN ABIGAIL MARTINEZ CLAUDIA MARINA FUENTES		02 07
AREAS: 1,040.57 m ² 1,238.77 v ²	FECHA: MAYO/2009	
ELABORO: KARINA BENAVIDES CLAUDIA FUENTES KAREN MARTINEZ	ESCALAS: ESCALAS INDICADAS	HOJA:
ASESOR DE TESIS: ARQ. CID MILAGRO DE CASTRO	CONSTRUCTOR:	
DISEÑO ELECTRICO:	DISEÑO MECANICO:	
DISEÑO ARQUITECTONICO: KARINA BENAVIDES CLAUDIA FUENTES KAREN MARTINEZ	DISEÑO ESTRUCTURAL:	
PROPIETARIO DEL TERRENO: IGLESIA LA LUZ DEL MUNDO	PROPIETARIO DE PROYECTO: IGLESIA LA LUZ DEL MUNDO	
CONTENIDO: ELEVACIONES		
UBICACION: COLONIA MIRALVALLE, CANTON MONTEGRANDE, SAN MIGUEL.		
PROYECTO: "ANTEPROYECTO DEL COMPLEJO CRISTIANO HERMOSA PROVINCIA" ESCUELA		
 UNIVERSIDAD DE EL SALVADOR FACULTAD MULTIDISCIPLINARIA ORIENTAL DEPARTAMENTO DE INGENIERIA Y ARQUITECTURA		

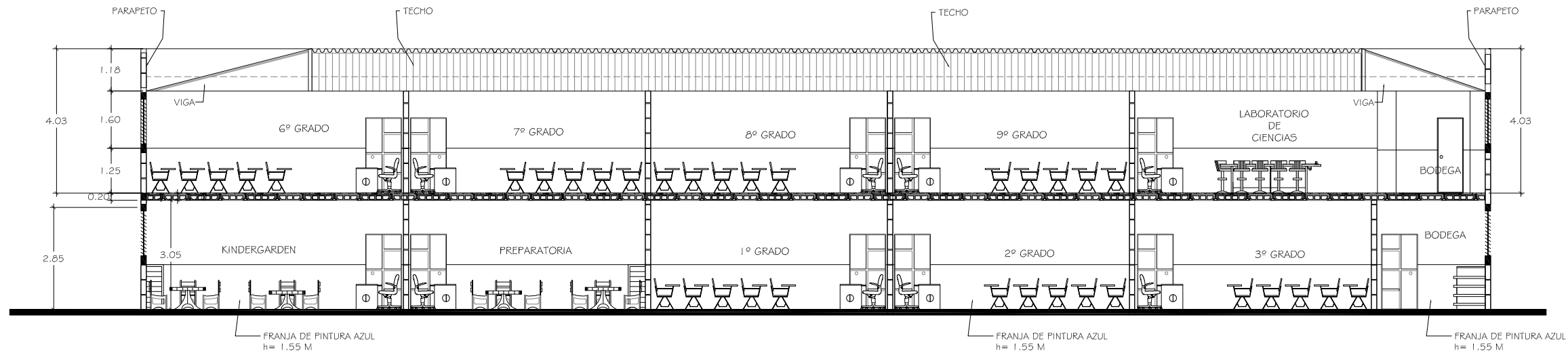

SECCION TRANSVERSAL A-A
ESCUELA
 ESC: 1.150

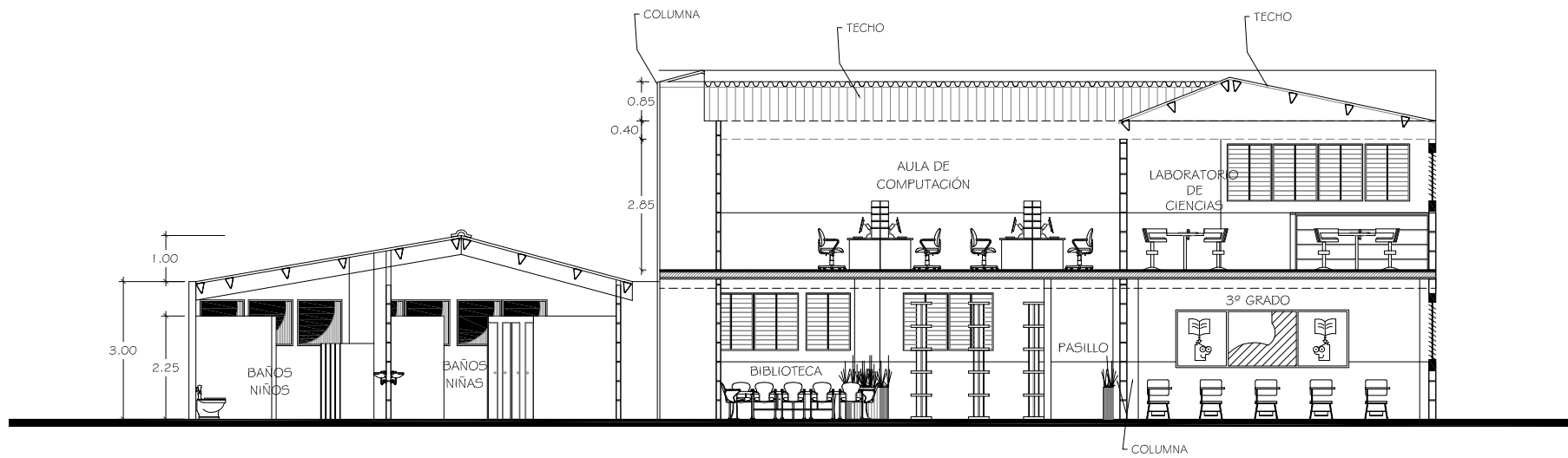

SECCION LONGITUDINAL B-B
ESCUELA
 ESC: 1.150

PRESENTA: KARINA YASMIN BENAVIDES KAREN ABIGAIL MARTÍNEZ CLAUDIA MARINA FUENTES		03 07
AREAS: 1,040.57 M ² 1,238.77 V ²	FECHA: MAYO/2009	
ELABORADO: KARINA BENAVIDES CLAUDIA FUENTES KAREN MARTÍNEZ	ESCALAS: ESCALAS INDICADAS	
ASESOR DE TESIS: ARQ. CID MILAGRO DE CASTRO	CONSTRUCTOR:	
DISEÑO ELÉCTRICO:	DISEÑO MECÁNICO:	
DISEÑO ARQUITECTÓNICO: KARINA BENAVIDES CLAUDIA FUENTES KAREN MARTÍNEZ	DISEÑO ESTRUCTURAL:	
PROPIETARIO DEL TERRENO: IGLESIA LA LUZ DEL MUNDO	PROPIETARIO DE PROYECTO: IGLESIA LA LUZ DEL MUNDO	
CONTENIDO: SECCIONES		
UBICACIÓN: COLONIA MIRALVALLE, CANTON MONTEGRANDE, SAN MIGUEL.		
PROYECTO: "ANTEPROYECTO DEL COMPLEJO CRISTIANO HERMOSA PROVINCIA." ESCUELA		
 UNIVERSIDAD DE EL SALVADOR FACULTAD MULTIDISCIPLINARIA ORIENTAL DEPARTAMENTO DE INGENIERIA Y ARQUITECTURA		

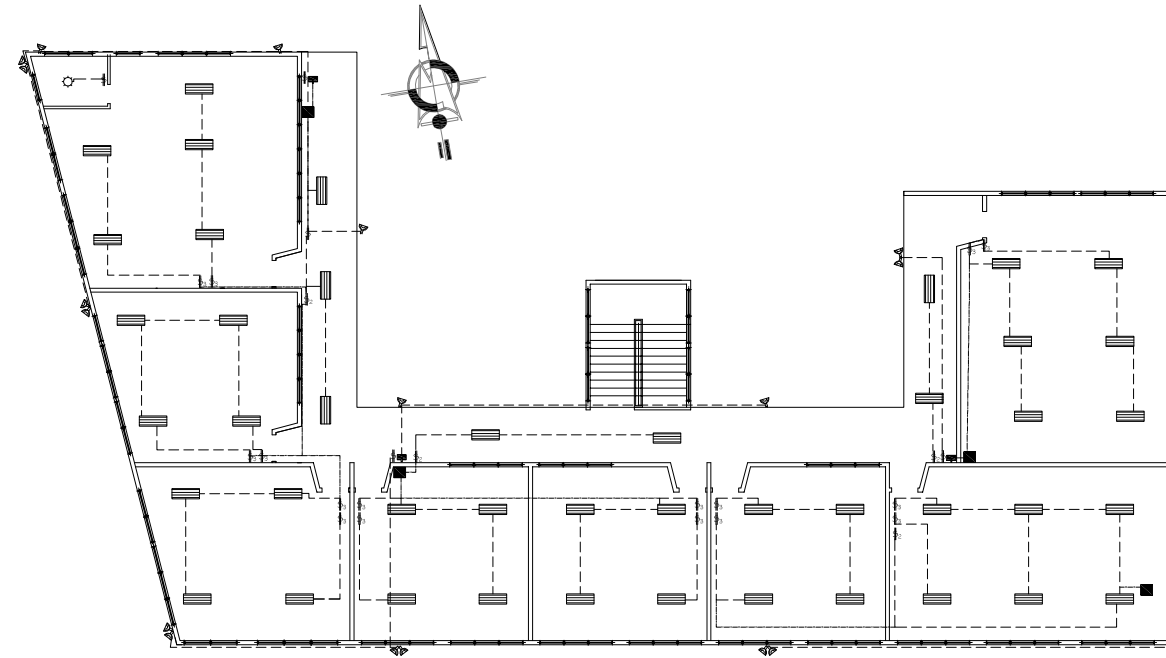
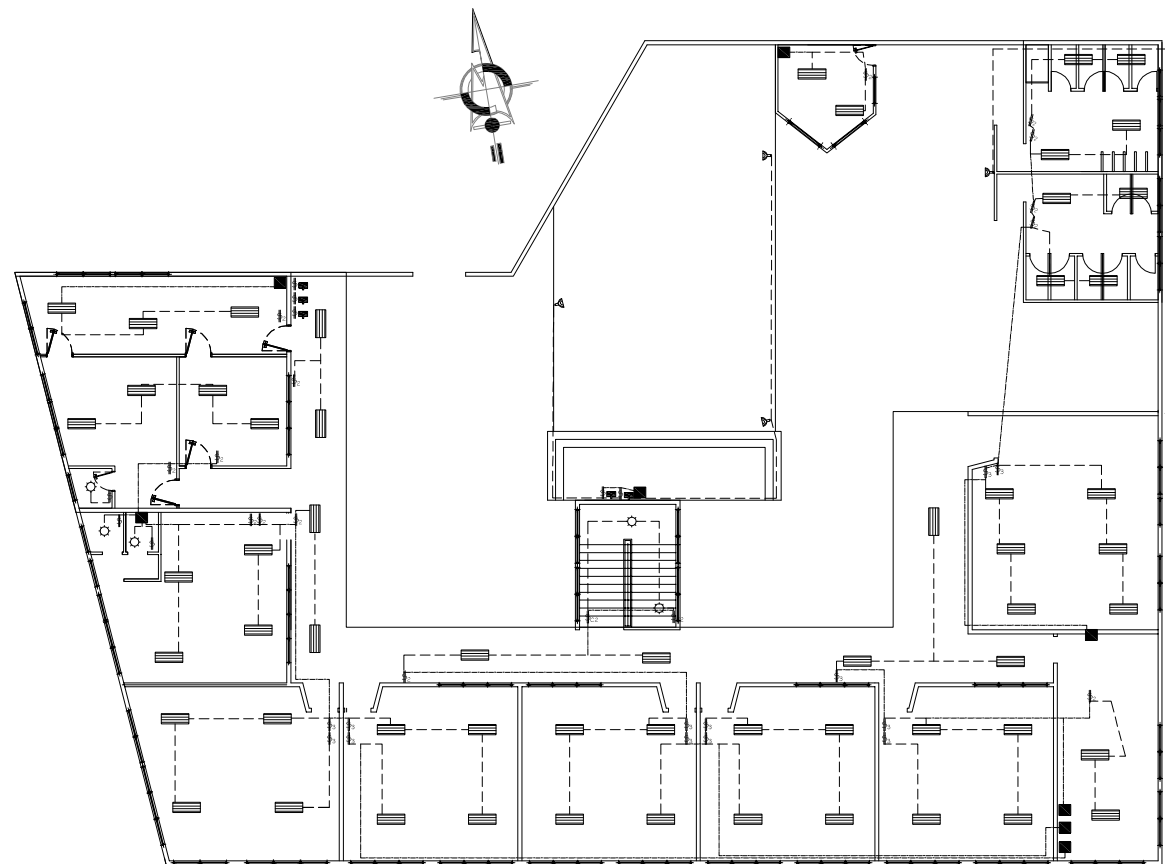

CUADRO ELECTRICO

SIMBOLO	DESCRIPCION
	TABLERO DE CONTROL
	LUMINARIA O FOCO EN CIELO
	INTERRUPTOR SENCILLO
	INTERRUPTOR DOBLE
	INTERRUPTOR TRIPLE
	INTERRUPTOR DE CAMBIO DOBLE
	INTERRUPTOR DE REFLECTORES UBICADOS EN PRIMER NIVEL
	TOMACORRIENTE DOBLE
	TOMACORRIENTE TRIFILAR
	LAMPARA FLUORESCENTE
	REFLECTORES UBICADOS EN SEGUNDO NIVEL
	LINEA INTERRUPTOR-LUMINARIA
	CAJA DE REGISTRO DE ENERGIA
	LINEA DE TOMA A CIRCUITO
	LINEA INTERRUPTOR-CIRCUITO
	* INTERRUPTORES 1.20 N.P.T
	* TOMACORRIENTES 0.40 N.P.T
	* TABLERO 1.80 N.P.T

PLANTA ELECTRICA
ESCUELA 1ER NIVEL LUMINARIAS

PLANTA ELECTRICA
ESCUELA 2DO NIVEL LUMINARIAS

ESC: 1.300

PRESENTA: KARINA YASMIN BENAVIDES KAREN ABIGAIL MARTINEZ CLAUDIA MARINA FUENTES		<div style="border: 1px solid black; padding: 5px; text-align: center;">04</div> <div style="border: 1px solid black; padding: 5px; text-align: center;">07</div> <div style="font-size: 8px;">HOJA</div>
AREAS: 1,040.57 M ² 1,238.77 V ²	FECHA: MAYO/2009	
ELABORO: KARINA BENAVIDES CLAUDIA FUENTES KAREN MARTINEZ	ESCALAS: ESCALAS INDICADAS	
ASESOR DE TESIS: ARQ. CID MILAGRO DE CASTRO	CONSTRUCTOR:	
DISEÑO ELECTRICO:	DISEÑO MECANICO:	
DISEÑO ARQUITECTONICO: KARINA BENAVIDES CLAUDIA FUENTES KAREN MARTINEZ	DISEÑO ESTRUCTURAL:	
PROPIETARIO DEL TERRENO: IGLESIA LA LUZ DEL MUNDO	PROPIETARIO DE PROYECTO: IGLESIA LA LUZ DEL MUNDO	
CONTENIDO: PLANTAS ELECTRICAS LUMINARIAS		
UBICACION: COLONIA MIRALVALLE, CANTON MONTEGRANDE, SAN MIGUEL.		
PROYECTO: "ANTEPROYECTO DEL COMPLEJO CRISTIANO HERMOSA PROVINCIA." ESCUELA		
UNIVERSIDAD DE EL SALVADOR FACULTAD MULTIDISCIPLINARIA ORIENTAL DEPARTAMENTO DE INGENIERIA Y ARQUITECTURA		

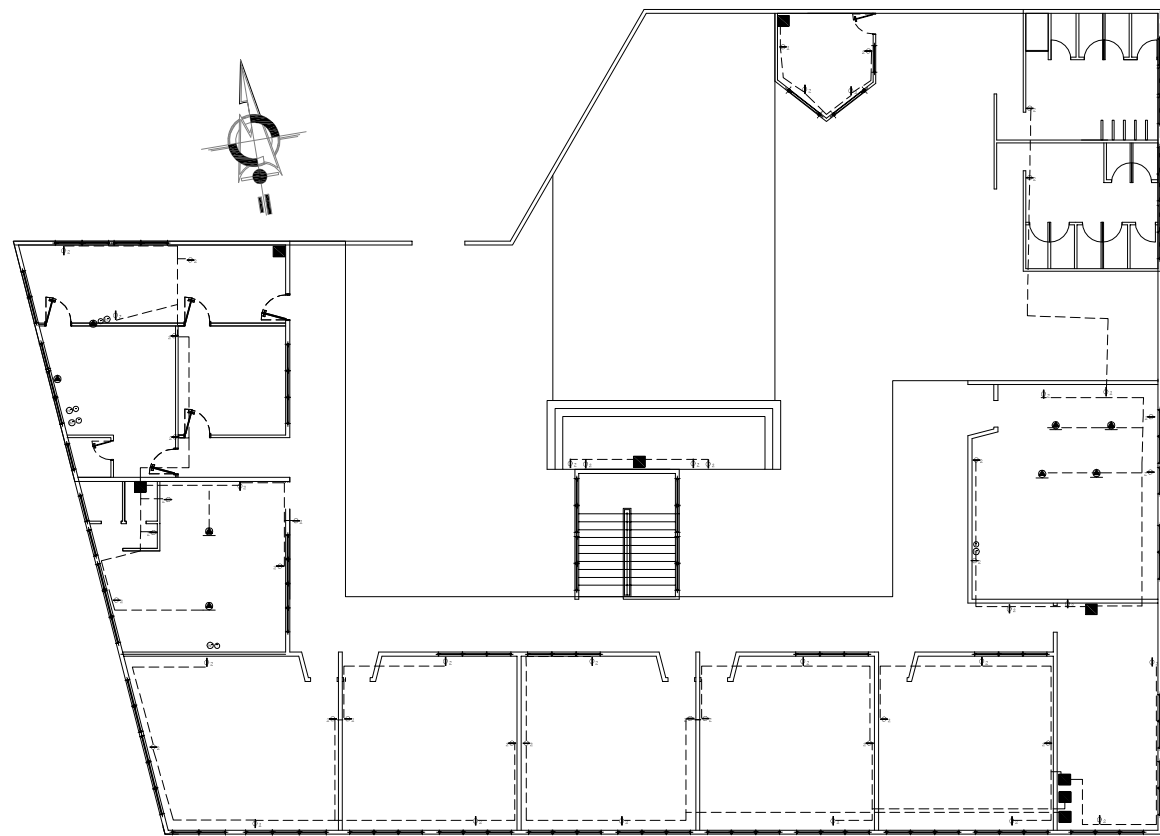

PLANTA ELECTRICA
ESCUELA 1ER NIVEL TOMA CORRIENTES
 ESC: 1.300

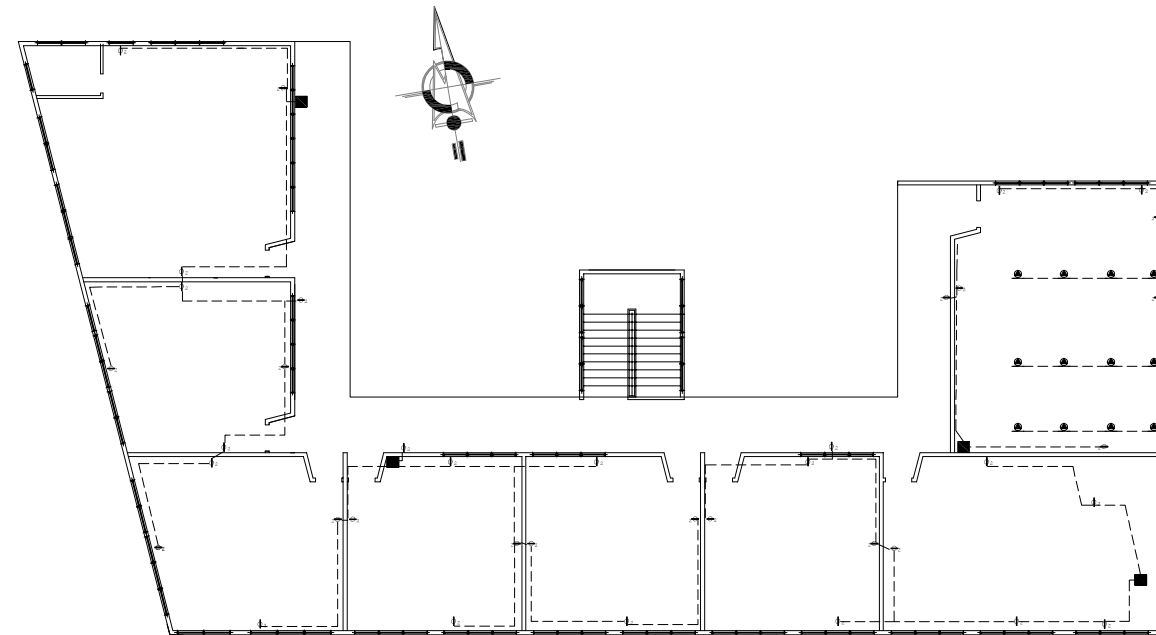

PLANTA ELECTRICA
ESCUELA 2DO NIVEL TOMA CORRIENTES
 ESC: 1.300

CUADRO ELECTRICO

SIMBOLO	DESCRIPCION
	TABLERO DE CONTROL
	LUMINARIA O FOCO EN CIELO
	INTERRUPTOR SENCILLO
	INTERRUPTOR DOBLE
	INTERRUPTOR TRIPLE
	INTERRUPTOR DE CAMBIO DOBLE
	INTERRUPTOR DE REFLECTORES UBICADOS EN PRIMER NIVEL
	TOMACORRIENTE DOBLE
	TOMACORRIENTE TRIFILAR
	LAMPARA FLUORESCENTE
	REFLECTORES UBICADOS EN SEGUNDO NIVEL
	LINEA INTERRUPTOR-LUMINARIA
	CAJA DE REGISTRO DE ENERGIA
	LINEA DE TOMA A CIRCUITO
	LINEA INTERRUPTOR-CIRCUITO
	* INTERRUPTORES 1.20 N.P.T
	* TOMACORRIENTES 0.40 N.P.T
	* TABLERO 1.00 N.P.T

PRESENTA:
 KARINA YASMIN BENAVIDES
 KAREN ABIGAIL MARTÍNEZ
 CLAUDIA MARINA FUENTES

ÁREAS:
 1,040.57 M²
 1,238.77 V²

FECHA:
 MAYO/2009

05
 07

HOJA:

ELABORO:
 KARINA BENAVIDES
 CLAUDIA FUENTES
 KAREN MARTÍNEZ

ESCALAS:
 ESCALAS INDICADAS

ASESOR DE TESIS:
 ARQ. CID MILAGRO DE CASTRO

CONSTRUCTOR:

DISEÑO ELECTRICO:

DISEÑO MECANICO:

DISEÑO ARQUITECTONICO:
 KARINA BENAVIDES
 CLAUDIA FUENTES
 KAREN MARTÍNEZ

DISEÑO ESTRUCTURAL:

PROPIETARIO DEL TERRENO:
 IGLESIA LA LUZ DEL MUNDO

PROPIETARIO DE PROYECTO:
 IGLESIA LA LUZ DEL MUNDO

CONTENIDO:
 PLANTAS ELECTRICAS
 TOMA CORRIENTES

UBICACION: COLONIA MIRALVALLE, CANTON MONTEGRANDE, SAN MIGUEL.

PROYECTO:
 "ANTEPROYECTO DEL COMPLEJO CRISTIANO HERMOSA PROVINCIA." ESCUELA

UNIVERSIDAD DE EL SALVADOR
 FACULTAD MULTIDISCIPLINARIA ORIENTAL
 DEPARTAMENTO DE INGENIERIA Y ARQUITECTURA

CUADRO HIDRÁULICO	
SIMBOLO	DESCRIPCION
-----	AGUA POTABLE
-----	AGUAS NEGRAS
-----	AGUAS LLUVIAS
---□---	CAJA RECEPTORA DE A. LL.
■	CAJA RESUMIDERA DE A. LL.
⊕	CHORRO

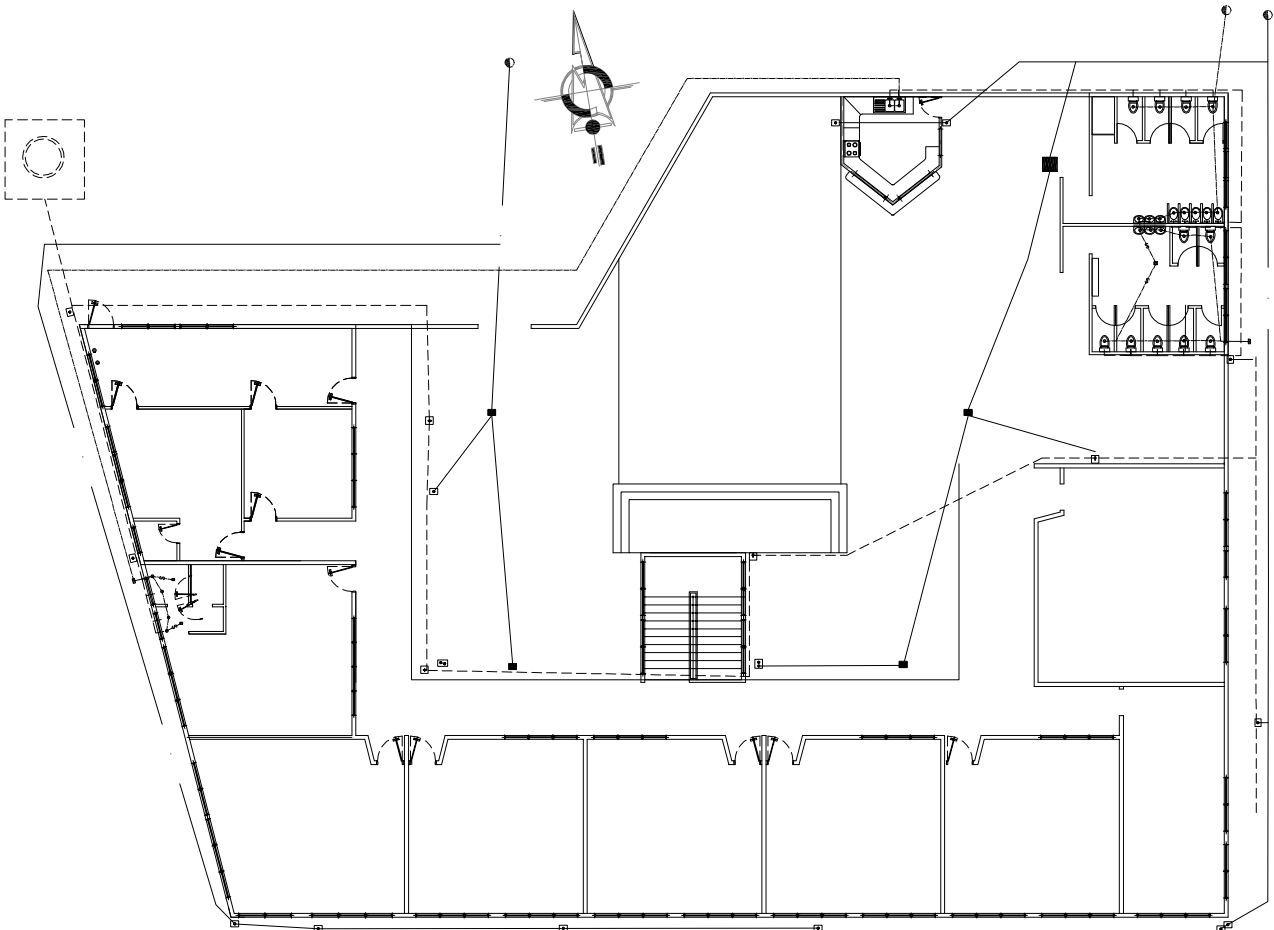

PLANTA HIDRAULICA
ESCUELA 1ER NIVEL
 ESC: 1.300

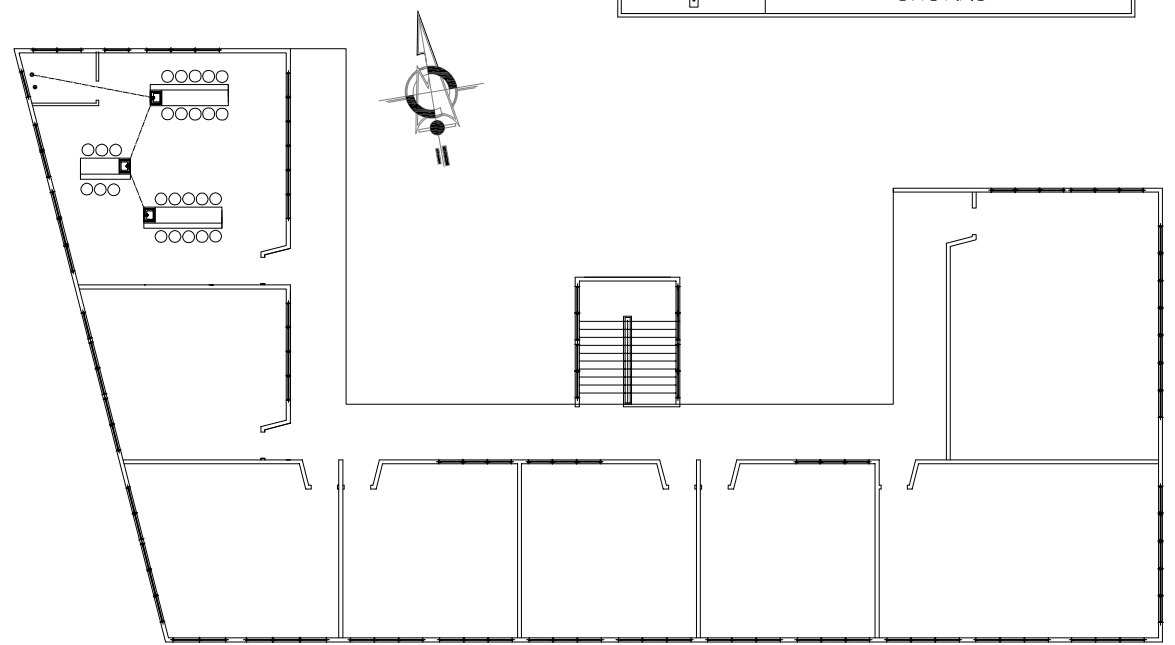

PLANTA HIDRAULICA
ESCUELA 2DO NIVEL
 ESC: 1.300

PRESENTA: KARINA YASMIN BENAVIDES KAREN ABIGAIL MARTÍNEZ CLAUDIA MARINA FUENTES		06 07 HOJA:
ÁREAS: 1,040.57 m ² 1,238.77 v ²	FECHA: MAYO/2009	
ELABORÓ: KARINA BENAVIDES CLAUDIA FUENTES KAREN MARTÍNEZ	ESCALAS: ESCALAS INDICADAS	
ASESOR DE YESIS: ARQ. CID MILAGRO DE CASTRO	CONSTRUCTOR:	
DISEÑO ELÉCTRICO:	DISEÑO MECÁNICO:	
DISEÑO ARQUITECTÓNICO: KARINA BENAVIDES CLAUDIA FUENTES KAREN MARTÍNEZ	DISEÑO ESTRUCTURAL:	
PROPIETARIO DEL TERRENO: IGLESIA LA LUZ DEL MUNDO	PROPIETARIO DE PROYECTO: IGLESIA LA LUZ DEL MUNDO	
CONTENIDO: PLANTAS HIDRAULICAS		
UBICACION: COLONIA MIRALVALLE, CANTON MONTEGRANDE, SAN MIGUEL.		
PROYECTO: "ANTEPROYECTO DEL COMPLEJO CRISTIANO HERMOSA PROVINCIA." ESCUELA		
UNIVERSIDAD DE EL SALVADOR FACULTAD MULTIDISCIPLINARIA ORIENTAL DEPARTAMENTO DE INGENIERIA Y ARQUITECTURA		

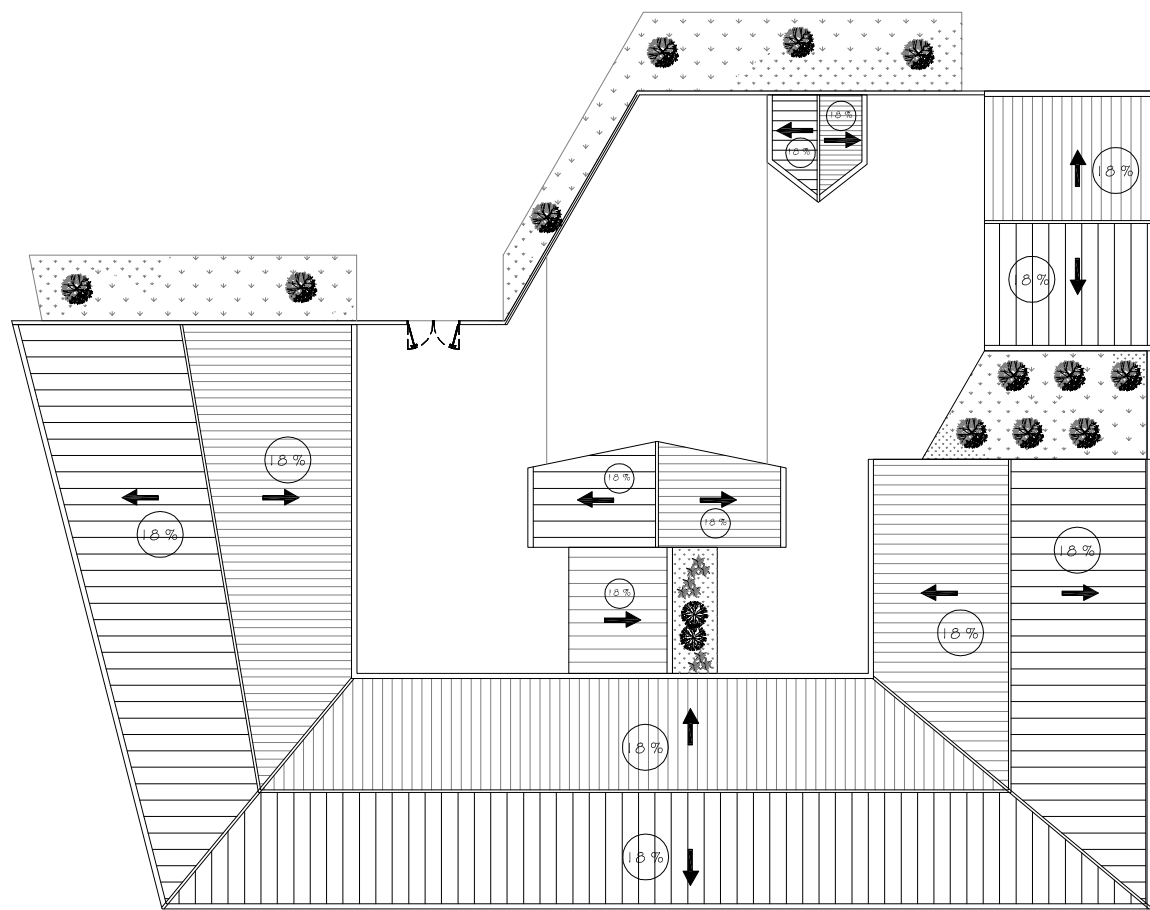

PLANTA DE TECHO
ESCUELA
ESC: 1.300

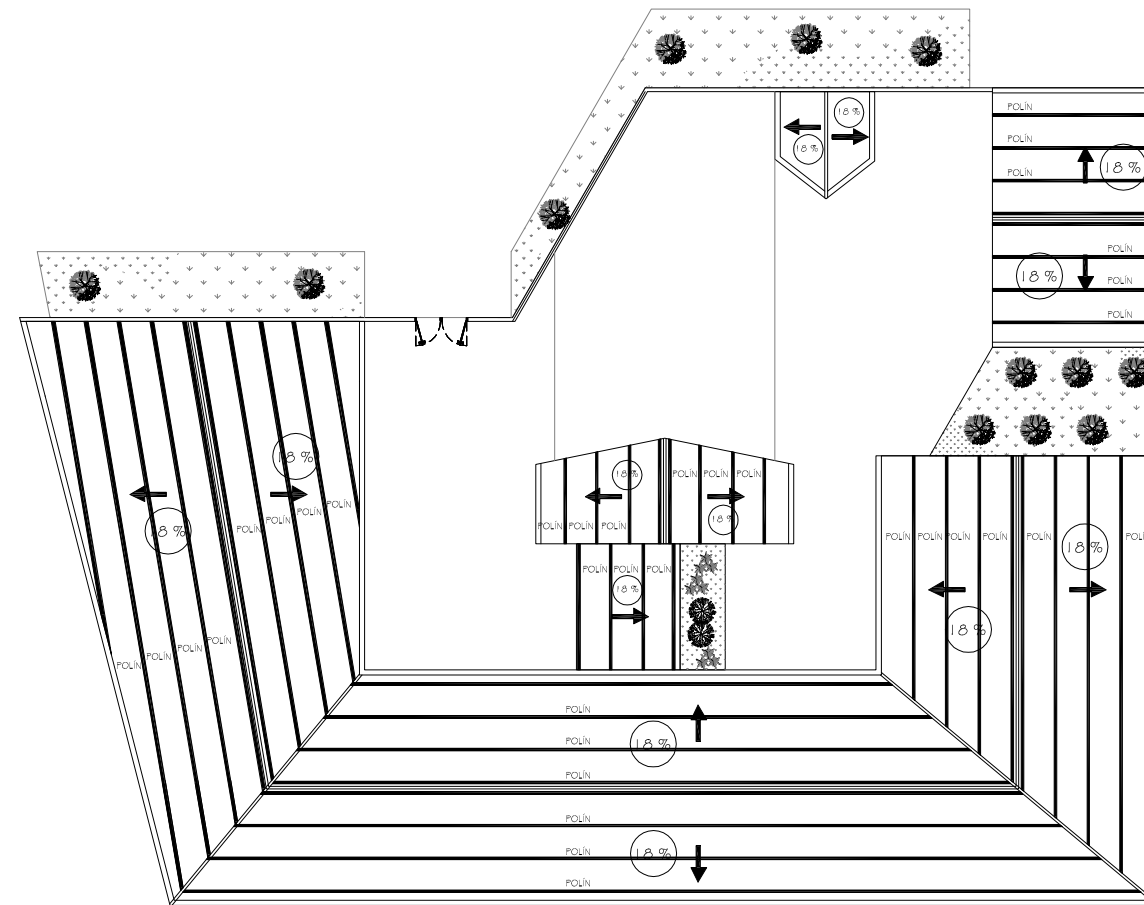

PLANTA EXT. DE TECHO
ESCUELA
ESC: 1.300

SELLOS Y FIRMAS

PRESENTA: KARINA YASMIN BENAVIDES KAREN ABIGAIL MARTÍNEZ CLAUDIA MARINA FUENTES		07 07 HOJA
AREAS: 1,040.57 M ² 1,238.77 V ²	FECHA: MAYO/2009	
ELABORÓ: KARINA BENAVIDES CLAUDIA FUENTES KAREN MARTÍNEZ	ESCALAS: ESCALAS INDICADAS	
ASESOR DE TESIS: ARQ. CID MILAGRO DE CASTRO	CONSTRUCTOR:	
DISEÑO ELÉCTRICO:	DISEÑO MECÁNICO:	
DISEÑO ARQUITECTÓNICO: KARINA BENAVIDES CLAUDIA FUENTES KAREN MARTÍNEZ	DISEÑO ESTRUCTURAL:	
PROPIETARIO DEL TERRENO: IGLESIA LA LUZ DEL MUNDO	PROPIETARIO DE PROYECTO: IGLESIA LA LUZ DEL MUNDO	
CONTENIDO: PLANTA DE TECHOS		
UBICACIÓN: COLONIA MIRALVALLE, CANTON MONTEGRANDE, SAN MIGUEL.		
PROYECTO: "ANTEPROYECTO DEL COMPLEJO CRISTIANO HERMOSA PROVINCIA" ESCUELA		
 UNIVERSIDAD DE EL SALVADOR FACULTAD MULTIDISCIPLINARIA ORIENTAL DEPARTAMENTO DE INGENIERIA Y ARQUITECTURA		



G U A R D E R I A

ANTEPROYECTO DEL COMPLEJO CRISTIANO
HERMOSA PROVINCIA



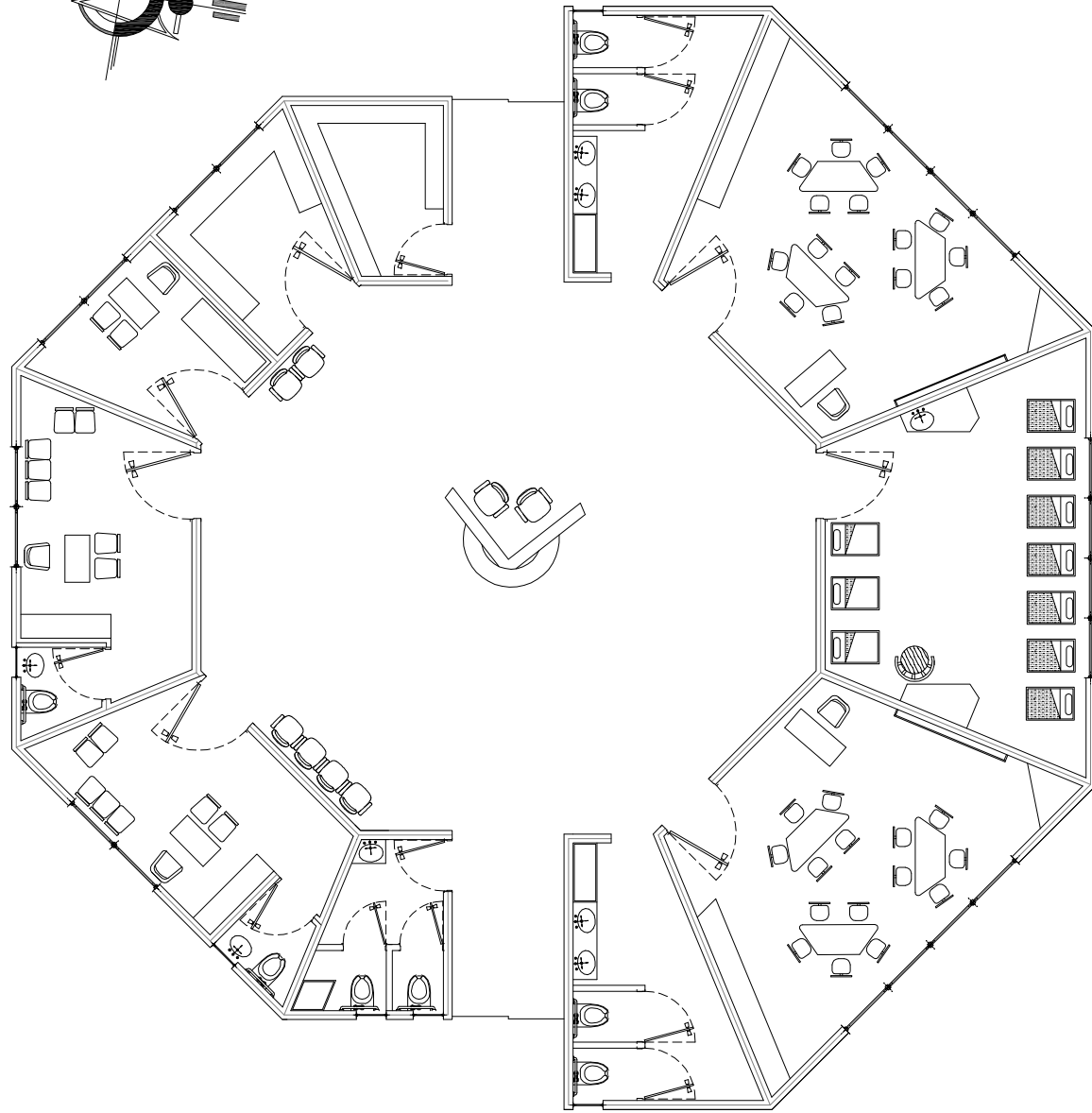
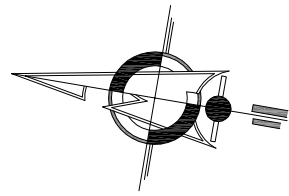

**PLANTA ARQUITECTONICA
GUARDERIA**

ESC: 1.125

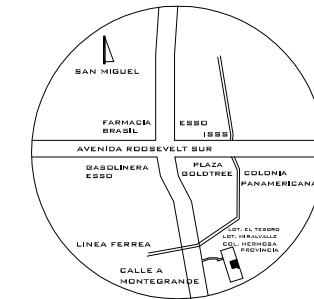

ESQUEMA DE UBICACION

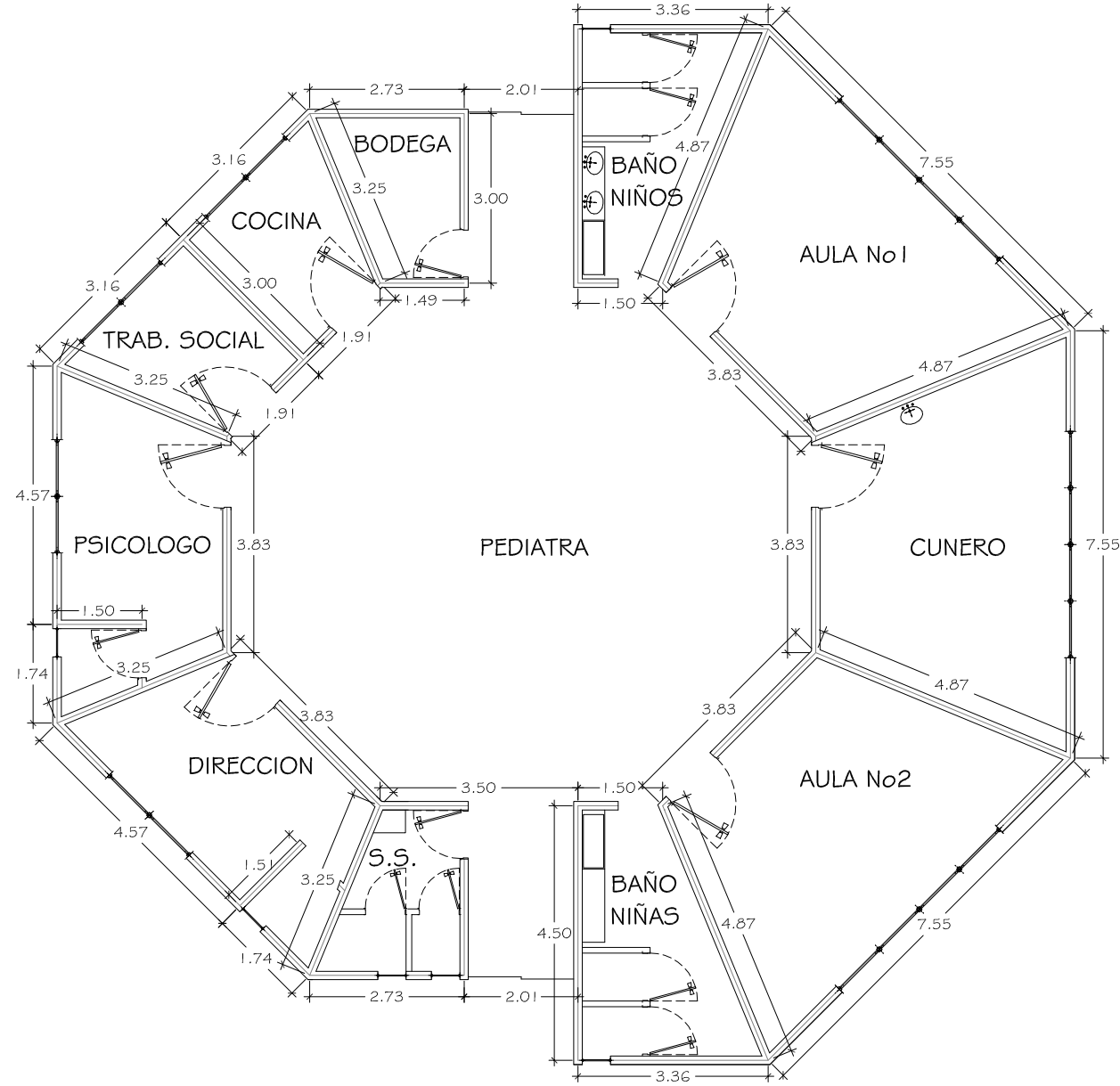

EJES Y COTAS.

GUARDERIA

ESC: 1.125

SELLOS Y FIRMAS

PRESENTA:
KARINA YASMIN BENAVIDES
KAREN ABIGAIL MARTÍNEZ
CLAUDIA MARINA FUENTES

ÁREAS:
366.29 M²
524.25 V²

FECHA:
MAYO/2009

01
04

HOJA

ELABORA:
KARINA BENAVIDES
CLAUDIA FUENTES
KAREN MARTÍNEZ

ESCALAS:
ESCALAS INDICADAS

ASESOR DE TESIS:
ARQ. CID MILAGRO
DE CASTRO

CONSTRUCTOR:

DISEÑO ELÉCTRICO:

DISEÑO MECÁNICO:

DISEÑO ARQUITECTÓNICO:
KARINA BENAVIDES
CLAUDIA FUENTES
KAREN MARTÍNEZ

DISEÑO ESTRUCTURAL:

PROPIETARIO DEL TERRENO:
IGLESIA LA LUZ DEL
MUNDO

PROPIETARIO DE PROYECTO:
IGLESIA LA LUZ DEL
MUNDO

CONTENIDO:
PLANTA ARQUITECTONICA
EJES Y COTAS

UBICACION:
COLONIA MIRALVALLE, CANTON MONTEGRANDE,
SAN MIGUEL.

PROYECTO:
"ANTEPROYECTO
DEL COMPLEJO CRISTIANO HERMOSA PROVINCIA."
GUARDERIA



UNIVERSIDAD DE EL SALVADOR
FACULTAD MULTIDISCIPLINARIA ORIENTAL
DEPARTAMENTO DE INGENIERIA Y
ARQUITECTURA

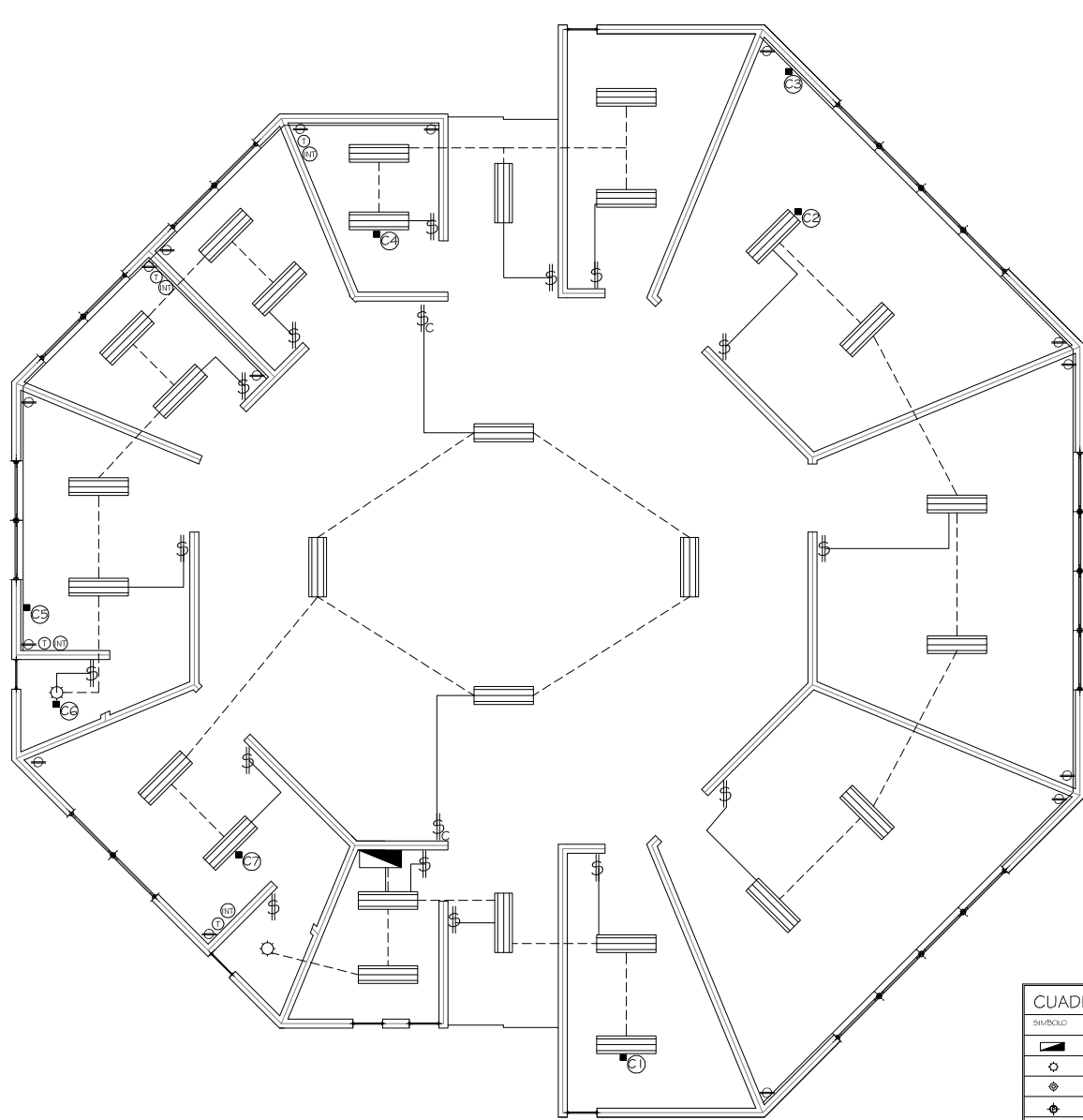

PLANTA ELECTRICA
GUARDERIA
ESC: 1.125

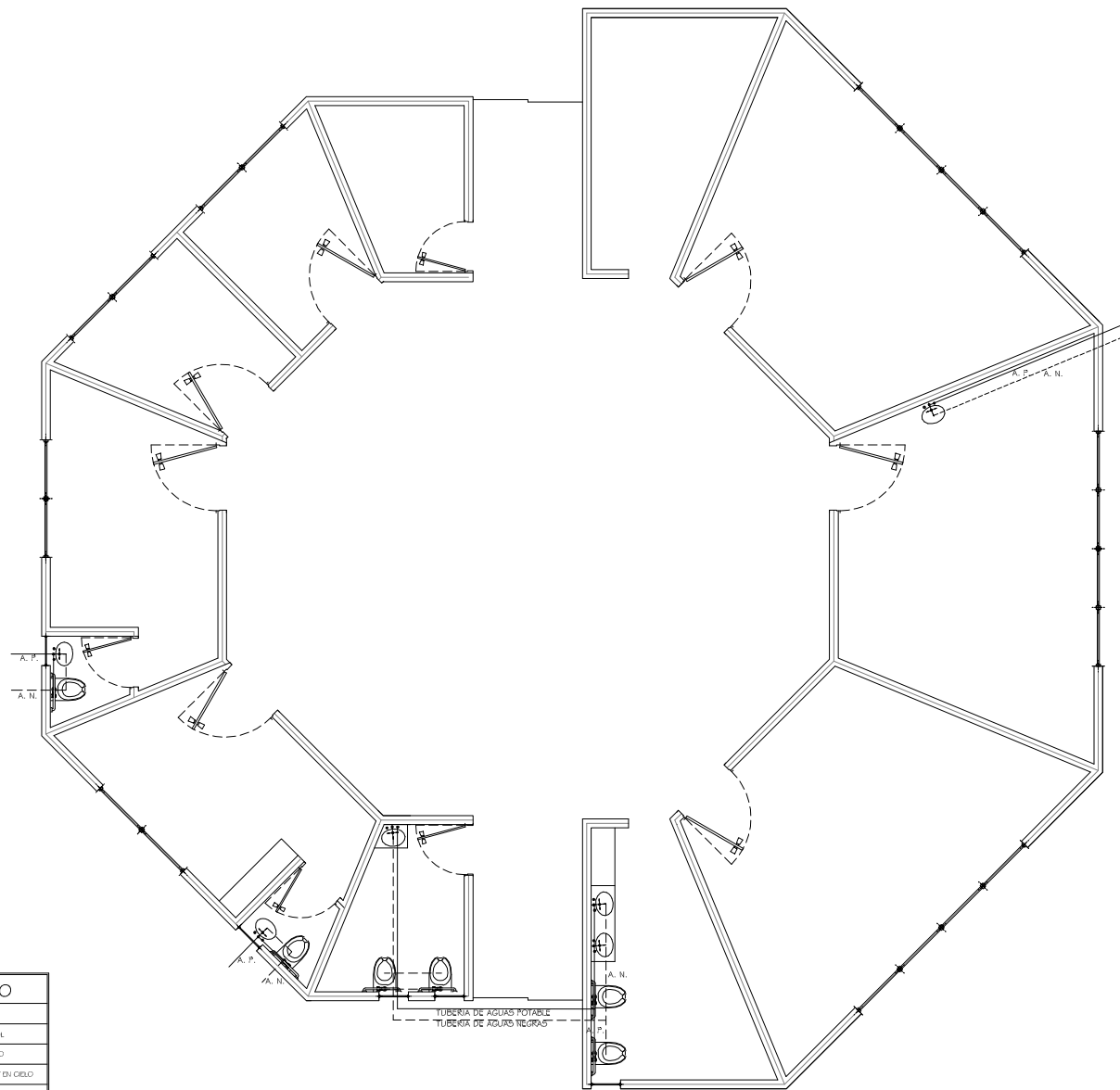

PLANTA HIDRAULICA
CTRO. DE ASISTENCIA MEDICA
ESC: 1.125

CUADRO ELECTRICO	
SIMBOLO	DESCRIPCION
	TABLERO DE CONTROL
	LUMINARIA EN CIELO
	LUMINARIA C/O DE BUDY EN CIELO
	LUMINARIA EN PISO
	LAMPARA FLUORESCENTE
	INTERRUPTOR SENCILLO
	INTERRUPTOR DOBLE
	INTERRUPTOR TRIPLE
	INTERRUPTOR DE CAMBIO DOBLE
	INTERRUPTOR DE CAMBIO TRIPLE
	TOMACORRIENTE DOBLE
	TOMACORRIENTE TRIPLEAR
	TOMACORRIENTE TRIPLEAR EN PISO
	LAMPARA DE PATIO
	CONEXION DE INTERNET
	CONEXION DE TELEFONO
	INTERRUPTOR ESPECIAL
	LINEA INTERRUPTOR/LUMINARIA
	CAJA DE REGISTRO DE ENERGIA
	LINEA DE TOMA A CIRCUITO
	LINEA INTERRUPTOR/CIRCUITO

PRESENTA: KARINA YASMIN BENAVIDES KAREN ASIGAIL MARTÍNEZ CLAUDIA MARINA FUENTES		02 04
AREAS: 366.29 M ² 524.25 V ²	FECHA: MAYO/2009	
ELABORO: KARINA BENAVIDES CLAUDIA FUENTES KAREN MARTÍNEZ	ESCALAS: ESCALAS INDICADAS	HOJA:
ASESOR DE TESIS: ARQ. CID MILAGRO DE CASTRO	CONSTRUCTOR:	
DISEÑO ELECTRICO:	DISEÑO MECANICO:	
DISEÑO ARQUITECTONICO: KARINA BENAVIDES CLAUDIA FUENTES KAREN MARTÍNEZ	DISEÑO ESTRUCTURAL:	
PROPIETARIO DEL TERRENO: IGLESIA LA LUZ DEL MUNDO	PROPIETARIO DE PROYECTO: IGLESIA LA LUZ DEL MUNDO	
CONTENIDO: PLANTA ELECTRICA PLANTA HIDRAULICA		
UBICACION: COLONIA MIRALVALLE, CANTON MONTEGRANDE, SAN MIGUEL.		
PROYECTO: ANTEPROYECTO DEL COMPLEJO CRISTIANO HERMOSA PROVINCIA. GUARDERIA		
UNIVERSIDAD DE EL SALVADOR FACULTAD MULTIDISCIPLINARIA ORIENTAL DEPARTAMENTO DE INGENIERIA Y ARQUITECTURA		

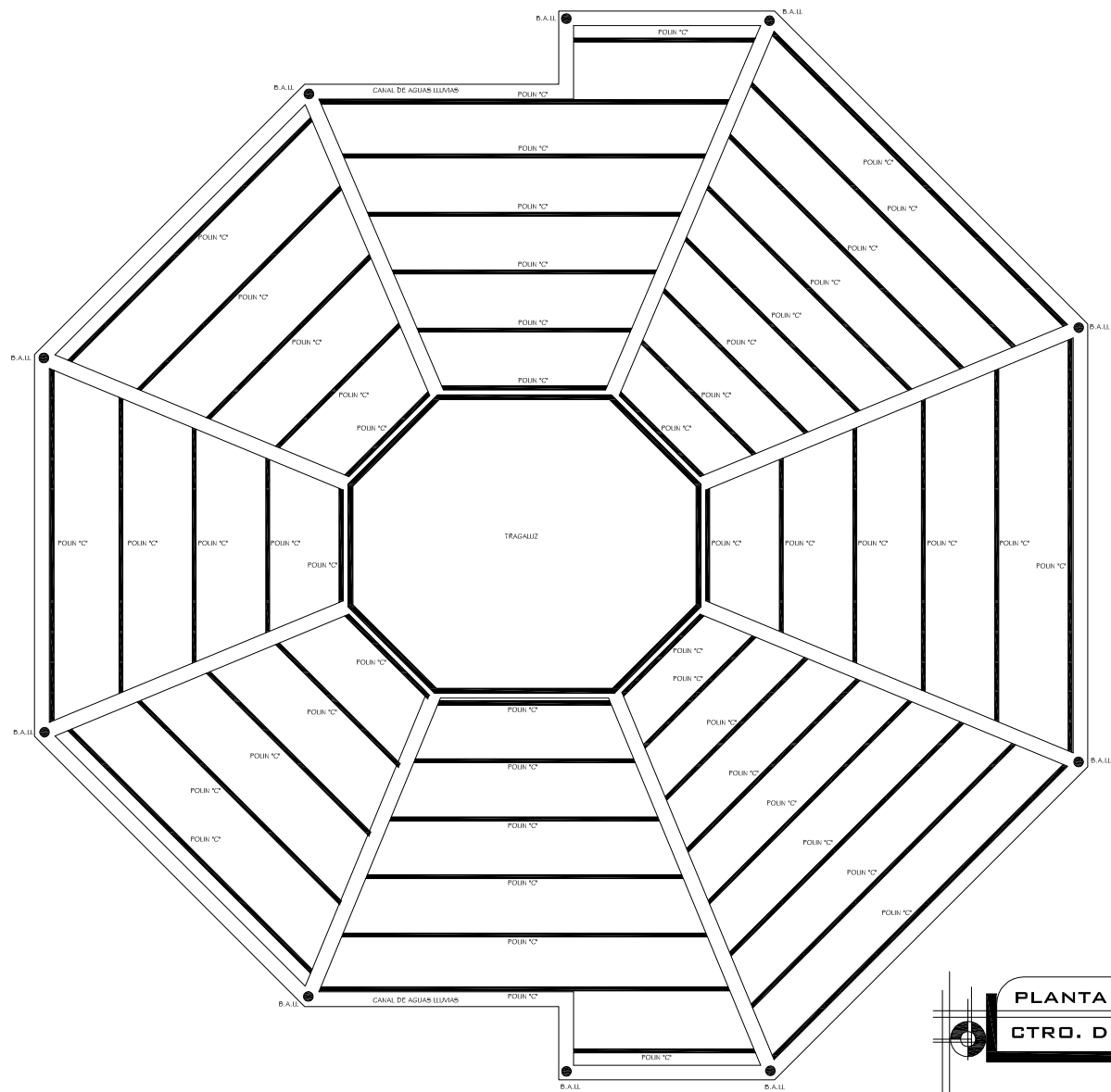

PLANTA EST. DE TECHO
CTRO. DE ASISTENCIA MEDICA
 ESC: 1.150

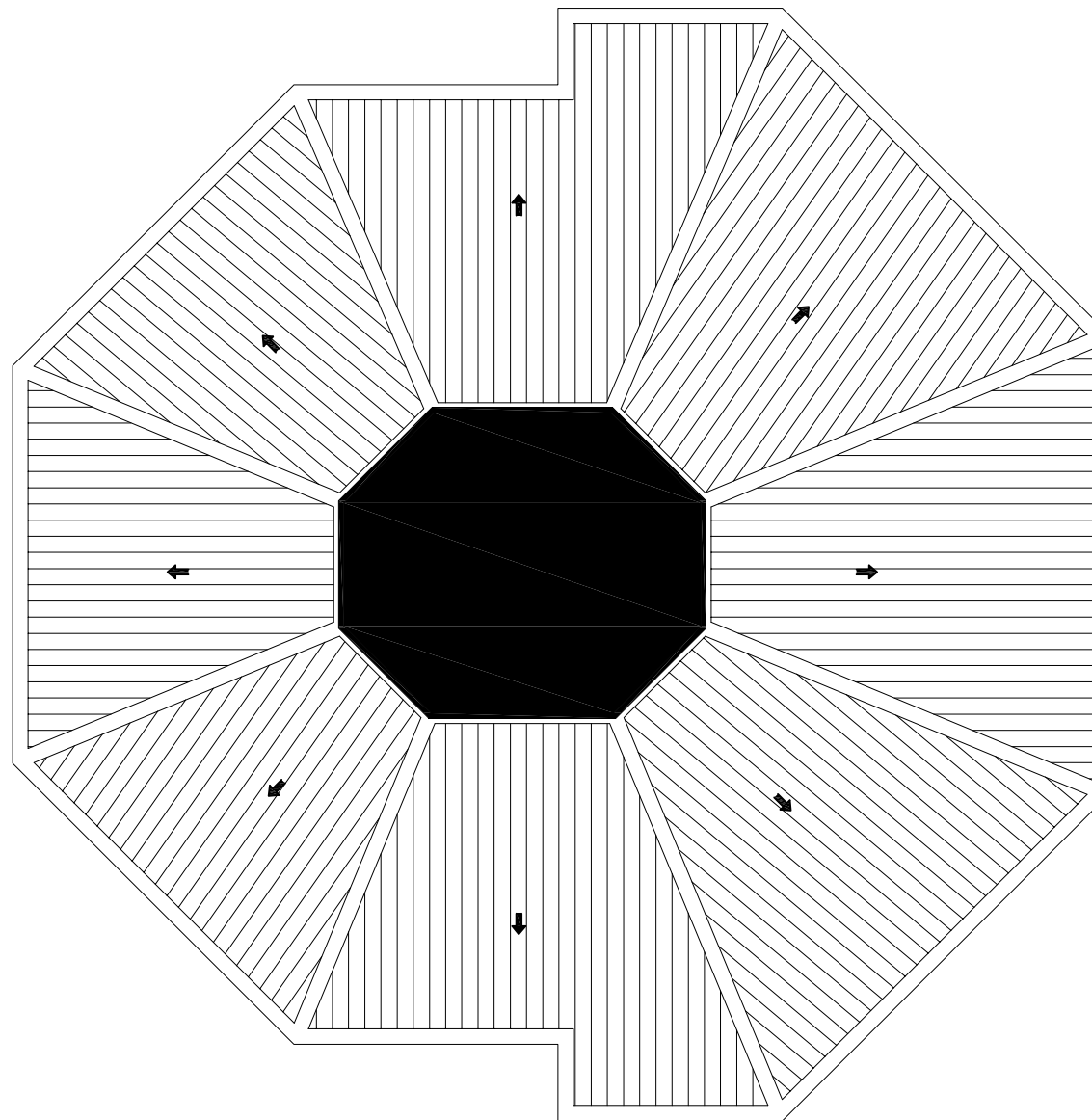

PLANTA DE TECHO
GUARDERIA
 ESC: 1.150

PRESENTA: KARINA YASMIN BENAVIDES KAREN ABIGAIL MARTÍNEZ CLAUDIA MARINA FUENTES		03 04
AREAS: 366.29 M ² 524.25 V ²	FECHA: MAYO/2009	
ELABORO: KARINA BENAVIDES CLAUDIA FUENTES KAREN MARTÍNEZ	ESCALAS: ESCALAS INDICADAS	
ASESOR DE TESIS: ARQ. CID MILAGRO DE CASTRO	CONSTRUCTOR:	
DISEÑO ELECTRICO:	DISEÑO MECANICO:	
DISEÑO ARQUITECTONICO: KARINA BENAVIDES CLAUDIA FUENTES KAREN MARTÍNEZ	DISEÑO ESTRUCTURAL:	
PROPIETARIO DEL TERRENO: IGLESIA LA LUZ DEL MUNDO	PROPIETARIO DE PROYECTO: IGLESIA LA LUZ DEL MUNDO	
CONTENIDO: PLANTA EST. DE TECHO PLANTA DE TECHO		
UBICACION: COLONIA MIRALVALLE, CANTON MONTEGRANDE, SAN MIGUEL.		
PROYECTO: "ANTEPROYECTO DEL COMPLEJO CRISTIANO HERMOSA PROVINCIA." GUARDERIA		
 UNIVERSIDAD DE EL SALVADOR FACULTAD MULTIDISCIPLINARIA ORIENTAL DEPARTAMENTO DE INGENIERIA Y ARQUITECTURA		

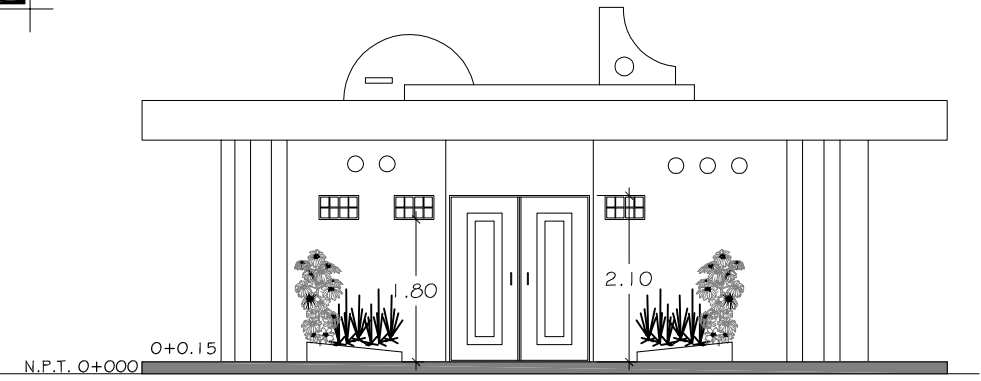

ELEVACION PRINCIPAL
GUARDERIA
 ESC: 1.100

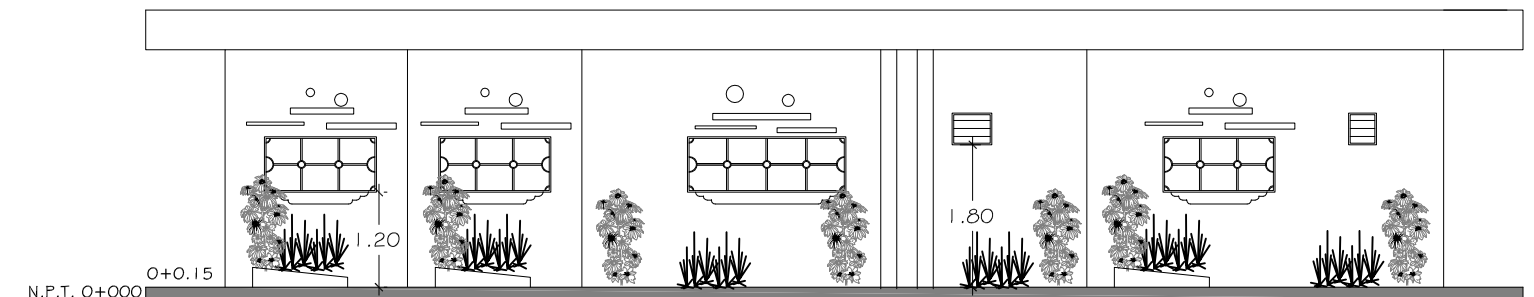

ELEVACIONES LATERALES
GUARDERIA
 ESC: 1.100

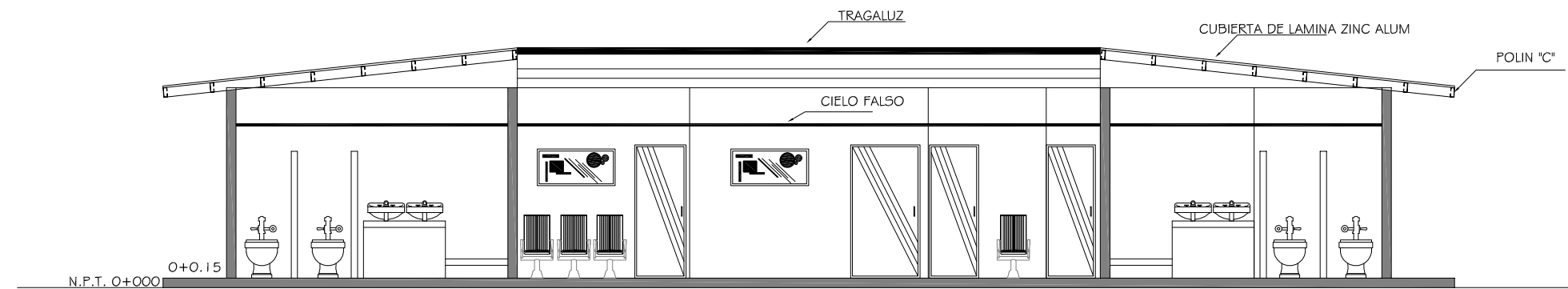

SECCION LONGITUDINAL A-A
GUARDERIA
 ESC: 1.100

SECCION TRANSVERSAL B-B
GUARDERIA
 ESC: 1.100



SELLOS Y FIRMAS

PRESENTA:
 KARINA YASMIN BENAVIDES
 KAREN ABIGAIL MARTÍNEZ
 CLAUDIA MARINA FUENTES

ÁREAS:
 366.29 M²
 524.25 V²

FECHA:
 MAYO/2009

HOJA:
 04

ELABORO:
 KARINA BENAVIDES
 CLAUDIA FUENTES
 KAREN MARTÍNEZ

ESCALAS:
 ESCALAS INDICADAS

ASESOR DE TESIS:
 ARQ. CID MILAGRO DE CASTRO

CONSTRUCTOR:

DISEÑO ELECTRICO:

DISEÑO MECANICO:

DISEÑO ARQUITECTONICO:
 KARINA BENAVIDES
 CLAUDIA FUENTES
 KAREN MARTÍNEZ

DISEÑO ESTRUCTURAL:

PROPIETARIO DEL TERRENO:
 IGLESIA LA LUZ DEL MUNDO

PROPIETARIO DE PROYECTO:
 IGLESIA LA LUZ DEL MUNDO

CONTENIDO:
 SECCIONES
 ELEVACIONES

UBICACION:
 COLONIA MIRALVALLE, CANTON MONTEGRANDE,
 SAN MIGUEL.

PROYECTO:
 "ANTEPROYECTO
 DEL COMPLEJO CRISTIANO HERMOSA PROVINCIA."
 GUARDERIA

 UNIVERSIDAD DE EL SALVADOR
 FACULTAD MULTIDISCIPLINARIA ORIENTAL
 DEPARTAMENTO DE INGENIERIA Y
 ARQUITECTURA



CENTRO DE ASISTENCIA MEDICA

ANTEPROYECTO DEL COMPLEJO CRISTIANO
HERMOSA PROVINCIA



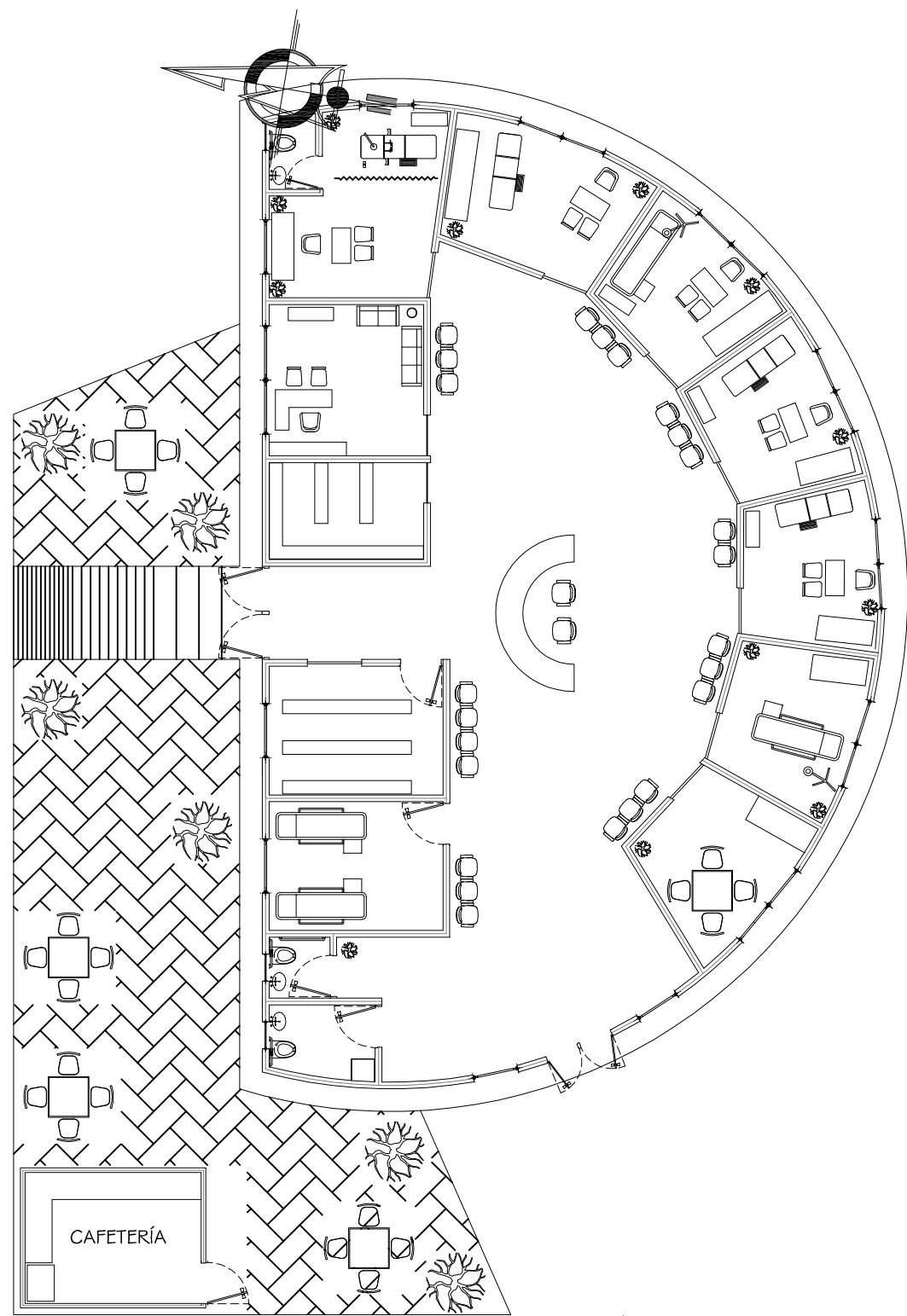

PLANTA ARQUITECTONICA
CTRO. DE ASISTENCIA MEDICA
 ESC: 1.150

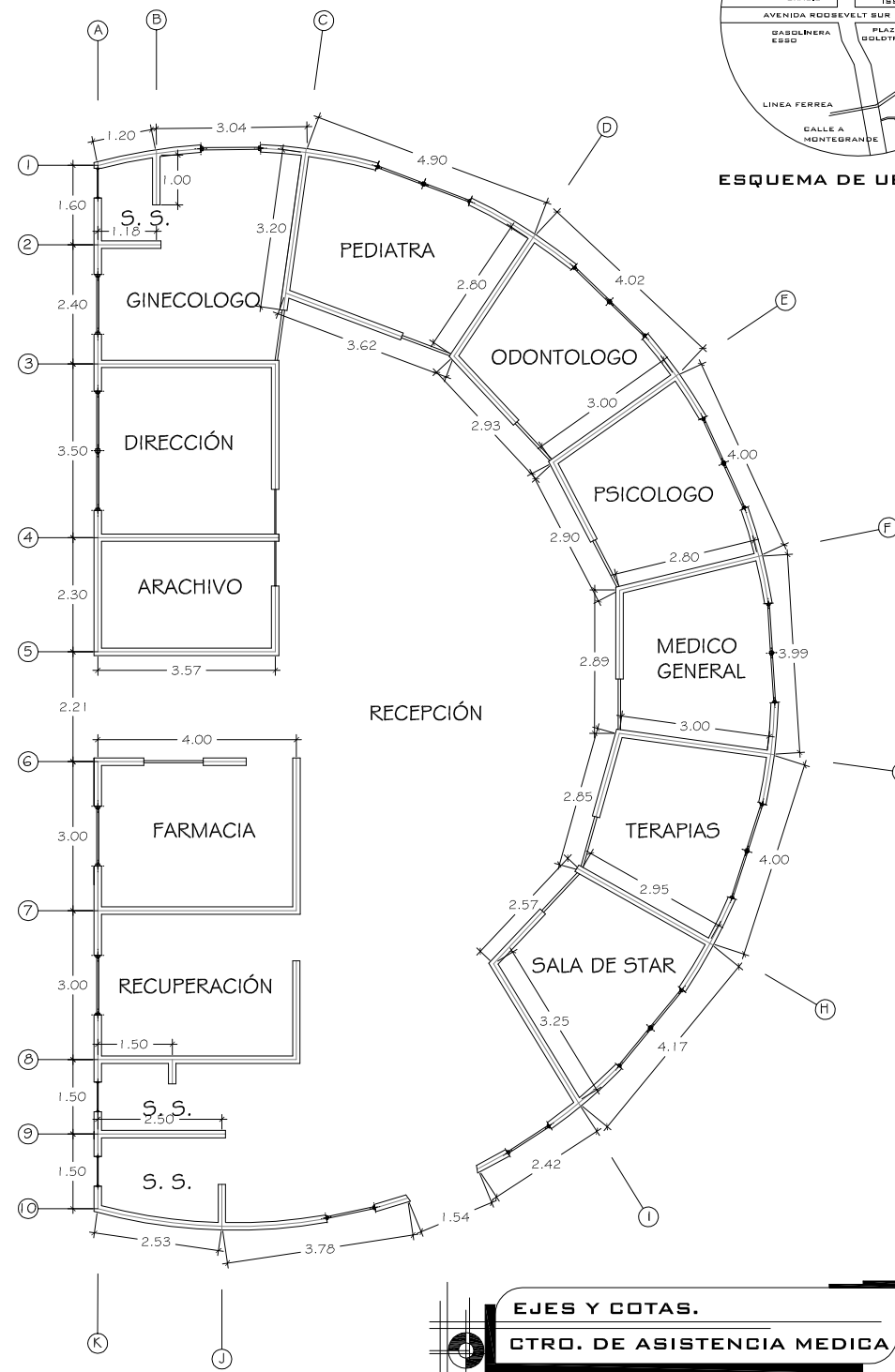

EJES Y COTAS.
CTRO. DE ASISTENCIA MEDICA
 ESC: 1.150

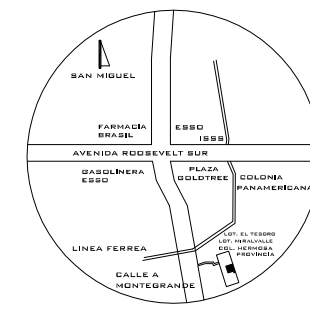

ESQUEMA DE UBICACION

SELLOS Y FIRMAS

PRESENTA: KARINA YASMIN BENAVIDES KAREN ABIGAIL MARTÍNEZ CLAUDIA MARINA FUENTES		01 04 HOJA
AREAS: 329.50 M ² 471.59 V ²	FECHA: MAYO/2009	
ELABORÓ: KARINA BENAVIDES CLAUDIA FUENTES KAREN MARTÍNEZ	ESCALAS: ESCALAS INDICADAS	
ASESOR DE TESIS: ARQ. CID MILAGRO DE CASTRO	CONSTRUCTOR:	
DISEÑO ELÉCTRICO:	DISEÑO MECÁNICO:	
DISEÑO ARQUITECTÓNICO: KARINA BENAVIDES CLAUDIA FUENTES KAREN MARTÍNEZ	DISEÑO ESTRUCTURAL:	
PROPIETARIO DEL TERRENO: IGLESIA LA LUZ DEL MUNDO	PROPIETARIO DE PROYECTO: IGLESIA LA LUZ DEL MUNDO	
CONTENIDO: PLANTA ARQUITECTONICA EJES Y COTAS		
UBICACION: COLONIA MIRALVALLE, CANTON MONTEGRANDE, SAN MIGUEL.		
PROYECTO: "ANTEPROYECTO DEL COMPLEJO CRISTIANO HERMOSA PROVINCIA." CENTRO DE ASISTENCIA MEDICA		
 UNIVERSIDAD DE EL SALVADOR FACULTAD MULTIDISCIPLINARIA ORIENTAL DEPARTAMENTO DE INGENIERIA Y ARQUITECTURA		

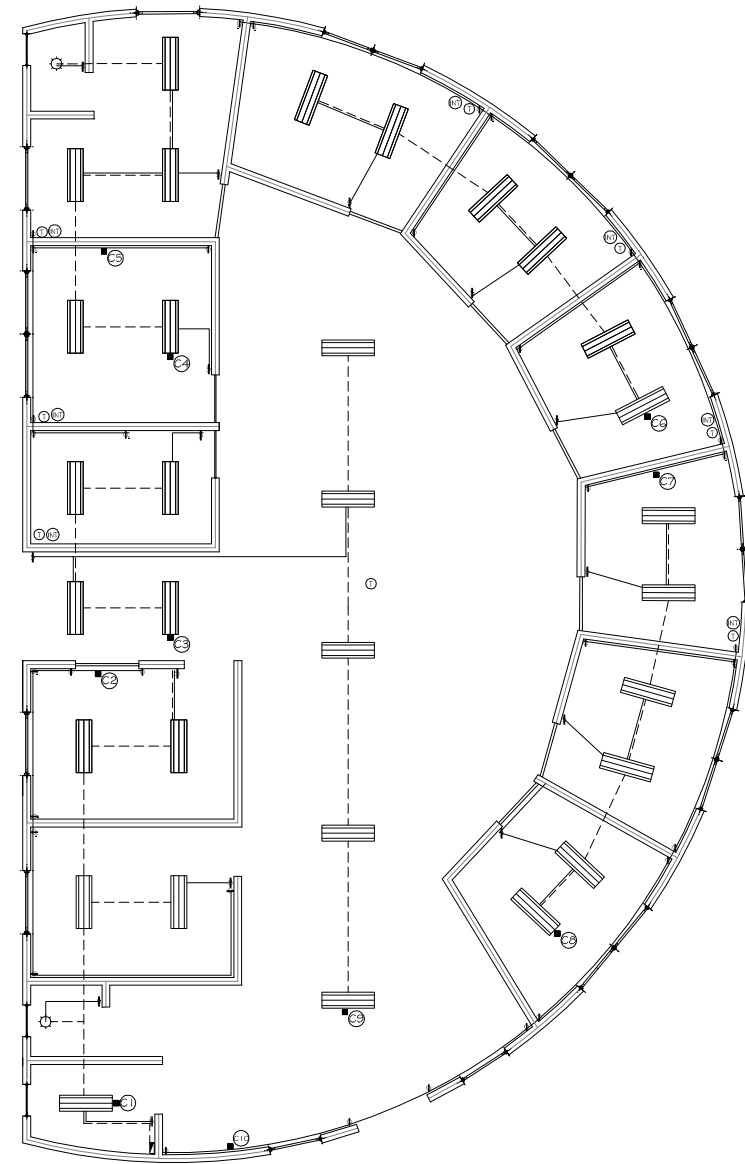

CUADRO ELECTRICO	
SIMBOLO	DESCRIPCION
	TABLERO DE CONTROL
	LUMINARIA EN CIELO
	LUMINARIA OJO DE BUEY EN CIELO
	LUMINARIA EN PISO
	LAMPARA FLUORESCENTE
	INTERRUPTOR SENCILLO
	INTERRUPTOR DOBLE
	INTERRUPTOR TRIPLE
	INTERRUPTOR DE CAMBIO DOBLE
	INTERRUPTOR DE CAMBIO TRIPLE
	TOMACORRIENTE DOBLE
	TOMACORRIENTE TRIFILAR
	TOMACORRIENTE TRIFILAR EN PISO
	LAMPARA DE PATIO
	CONEXION DE INTERNET
	CONEXION DE TELEFONO
	INTERRUPTOR ESPECIAL
	LINEA INTERRUPTOR-LUMINARIA
	CAJA DE REGISTRO DE ENERGIA
	LINEA DE TOMA A CIRCUITO
	LINEA INTERRUPTOR-CIRCUITO

PLANTA ELECTRICA
CTRO. DE ASISTENCIA MEDICA
 ESC: 1.150

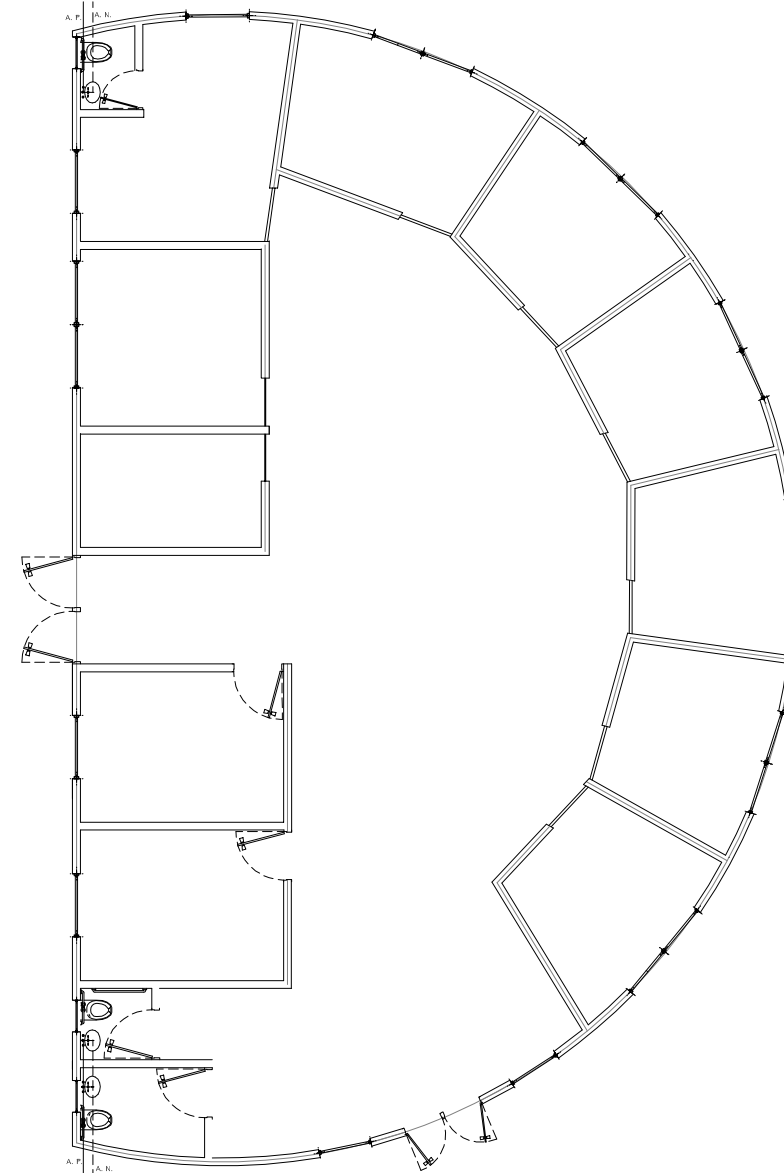

PLANTA HIDRAULICA
CTRO. DE ASISTENCIA MEDICA
 ESC: 1.150

PRESENTA: KARINA YASMIN BENAVIDES KAREN ABIGAIL MARTINEZ CLAUDIA MARINA FUENTES		
AREAS: 329.50 M ² 471.59 V ²	FECHA: MAYO/2009	
ELABORO: KARINA BENAVIDES CLAUDIA FUENTES KAREN MARTINEZ	ESCALAS: ESCALAS INDICADAS	HOJA:
ASESOR DE YESIS: ARQ. CID MILAGRO DE CASTRO	CONSTRUCTOR:	
DISEÑO ELECTRICO:	DISEÑO MECANICO:	
DISEÑO ARQUITECTONICO: KARINA BENAVIDES CLAUDIA FUENTES KAREN MARTINEZ	DISEÑO ESTRUCTURAL:	
PROPIETARIO DEL TERRENO: IGLESIA LA LUZ DEL MUNDO	PROPIETARIO DE PROYECTO: IGLESIA LA LUZ DEL MUNDO	
CONTENIDO: PLANTA ELECTRICA PLANTA HIDRAULICA		
UBICACION: COLONIA MIRALVALLE, CANTON MONTEGRANDE, SAN MIGUEL.		
PROYECTO: "ANTEPROYECTO DEL COMPLEJO CRISTIANO HERMOSA PROVINCIA." CENTRO DE ASISTENCIA MEDICA		
UNIVERSIDAD DE EL SALVADOR FACULTAD MULTIDISCIPLINARIA ORIENTAL DEPARTAMENTO DE INGENIERIA Y ARQUITECTURA		

SELLOS Y FIRMAS

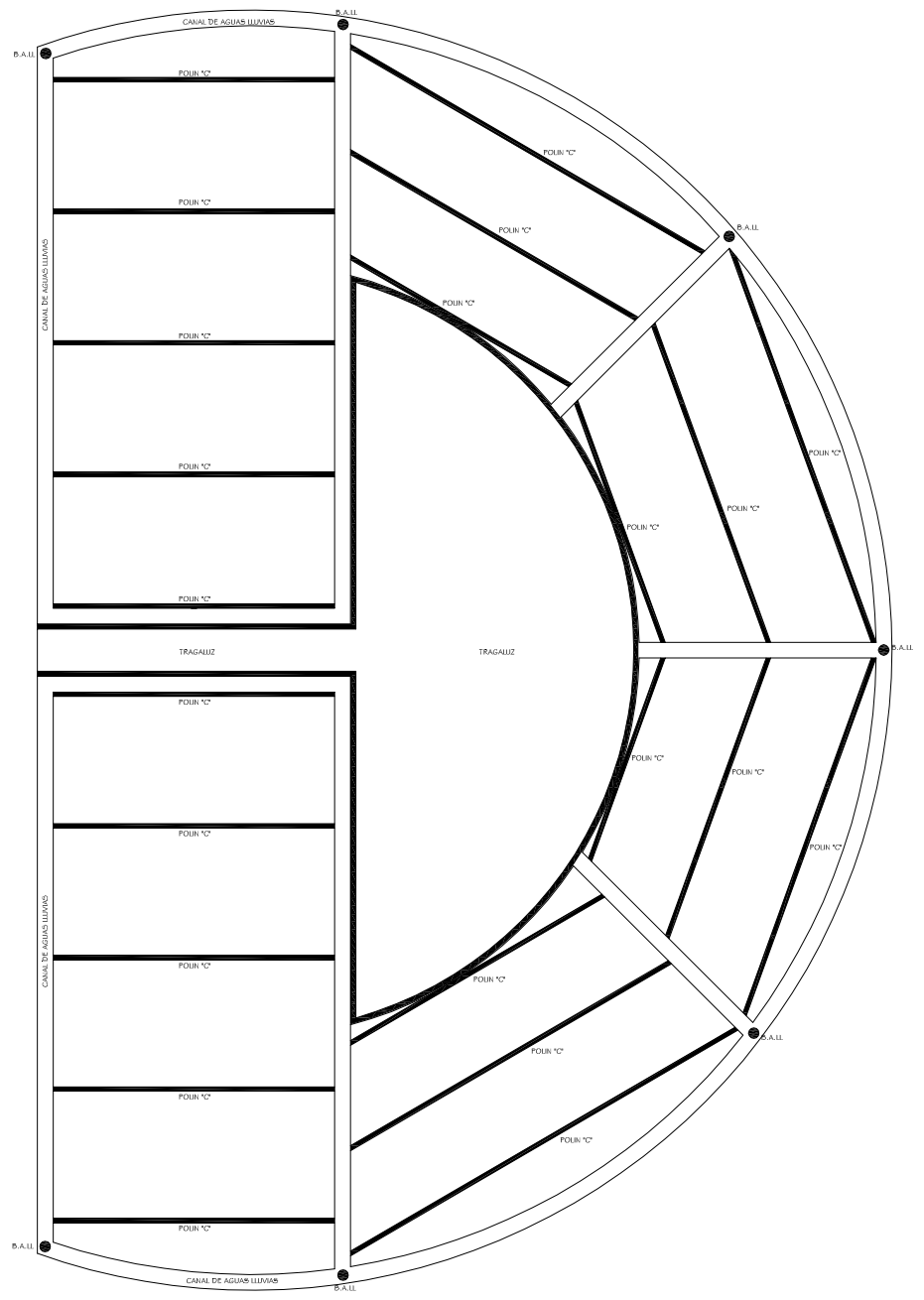

PLANTA EST. DE TECHO
CTRO. DE ASISTENCIA MEDICA
 ESC: 1.150

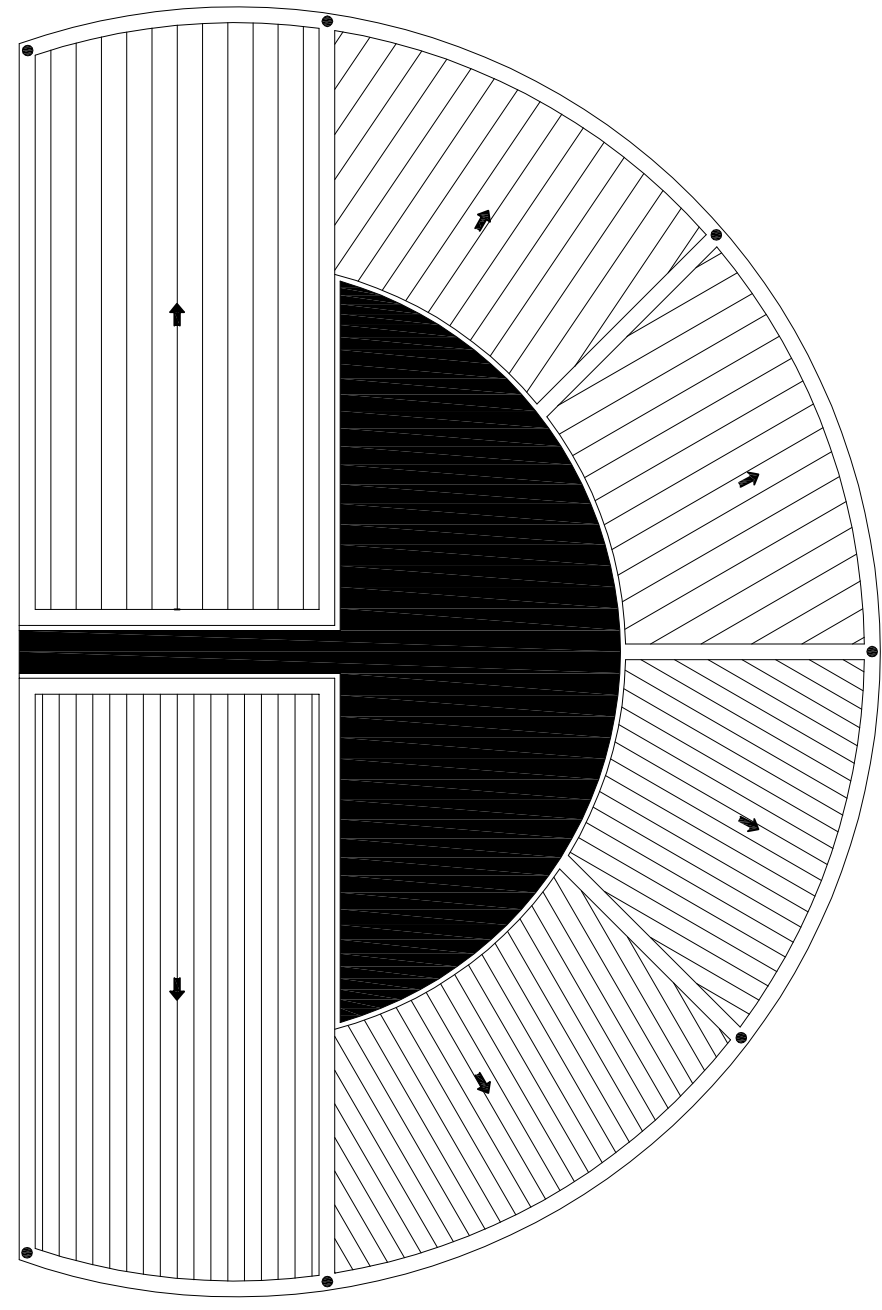

PLANTA DE TECHO
CTRO. DE ASISTENCIA MEDICA
 ESC: 1.150

PRESENTA: KARINA YASMIN BENAVIDES KAREN ABIGAIL MARTÍNEZ CLAUDIA MARINA FUENTES		<div style="border: 1px solid black; padding: 5px; text-align: center;"> 03 04 HOJA: </div>
ÁREAS: 329.50 M ² 471.59 V ²	FECHA: MAYO/2009	
ELABORO: KARINA BENAVIDES CLAUDIA FUENTES KAREN MARTÍNEZ	ESCALAS: ESCALAS INDICADAS	
ASESOR DE TESIS: ARQ. CID MILAGRO DE CASTRO	CONSTRUCTOR:	
DISEÑO ELÉCTRICO:	DISEÑO MECÁNICO:	
DISEÑO ARQUITECTÓNICO: KARINA BENAVIDES CLAUDIA FUENTES KAREN MARTÍNEZ	DISEÑO ESTRUCTURAL:	
PROPIETARIO DEL TERRENO: IGLESIA LA LUZ DEL MUNDO	PROPIETARIO DE PROYECTO: IGLESIA LA LUZ DEL MUNDO	
CONTENIDO: PLANTA ESTRUCTURAL DE TECHO PLANTA DE TECHO		
UBICACION: COLONIA MIRALVALLE, CANTON MONTEGRANDE, SAN MIGUEL.		
PROYECTO: "ANTEPROYECTO DEL COMPLEJO CRISTIANO HERMOSA PROVINCIA." CENTRO DE ASISTENCIA MEDICA		
 UNIVERSIDAD DE EL SALVADOR FACULTAD MULTIDISCIPLINARIA ORIENTAL DEPARTAMENTO DE INGENIERIA Y ARQUITECTURA		

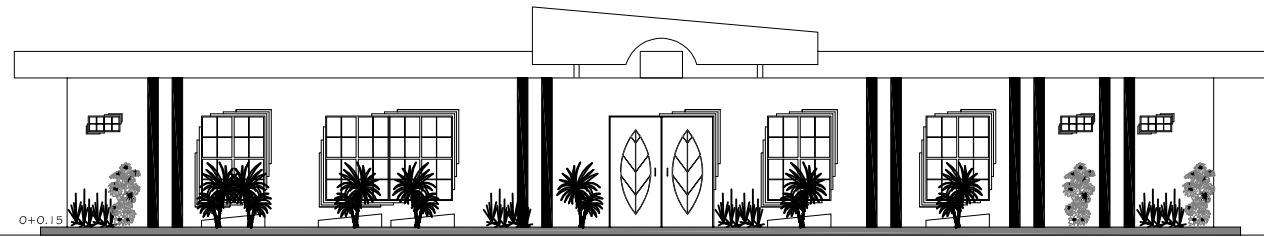

ELEVACION PRINCIPAL
CTRO. DE ASISTENCIA MEDICA
 ESC: 1.150



SECCION TRANSVERSAL B-B
CTRO. DE ASISTENCIA MEDICA
 ESC: 1.150



ELEVACION PRINCIPAL
CTRO. DE ASISTENCIA MEDICA
 ESC: 1.150

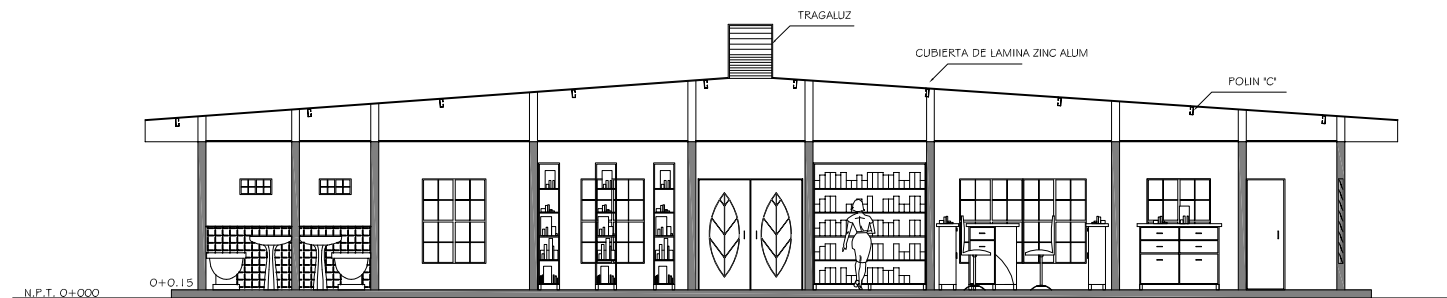

SECCION LONGITUDINAL A-A
CTRO. DE ASISTENCIA MEDICA
 ESC: 1.150

SELLOS Y FIRMAS

PRESENTA: KARINA YASMIN BENAVIDES KAREN ABIGAIL MARTÍNEZ CLAUDIA MARINA FUENTES		04 04 HOJA
ÁREAS: 329.50 M ² 471.59 V ²	FECHA: MAYO/2009	
ELABORO: KARINA BENAVIDES CLAUDIA FUENTES KAREN MARTÍNEZ	ESCALAS: ESCALAS INDICADAS	
ASESOR DE TESIS: ARQ. CID MILAGRO DE CASTRO	CONSTRUCTOR:	
DISEÑO ELÉCTRICO:	DISEÑO MECÁNICO:	
DISEÑO ARQUITECTÓNICO: KARINA BENAVIDES CLAUDIA FUENTES KAREN MARTÍNEZ	DISEÑO ESTRUCTURAL:	
PROPIETARIO DEL TERRENO: IGLESIA LA LUZ DEL MUNDO	PROPIETARIO DE PROYECTO: IGLESIA LA LUZ DEL MUNDO	
CONTENIDO: ELEVACIONES SECCIONES		
UBICACION: COLONIA MIRALVALLE, CANTON MONTEGRANDE, SAN MIGUEL.		
PROYECTO: "ANTEPROYECTO DEL COMPLEJO CRISTIANO HERMOSA PROVINCIA." CENTRO DE ASISTENCIA MEDICA		
 UNIVERSIDAD DE EL SALVADOR FACULTAD MULTIDISCIPLINARIA ORIENTAL DEPARTAMENTO DE INGENIERIA Y ARQUITECTURA		



ASILO

ANTEPROYECTO DEL COMPLEJO CRISTIANO
HERMOSA PROVINCIA



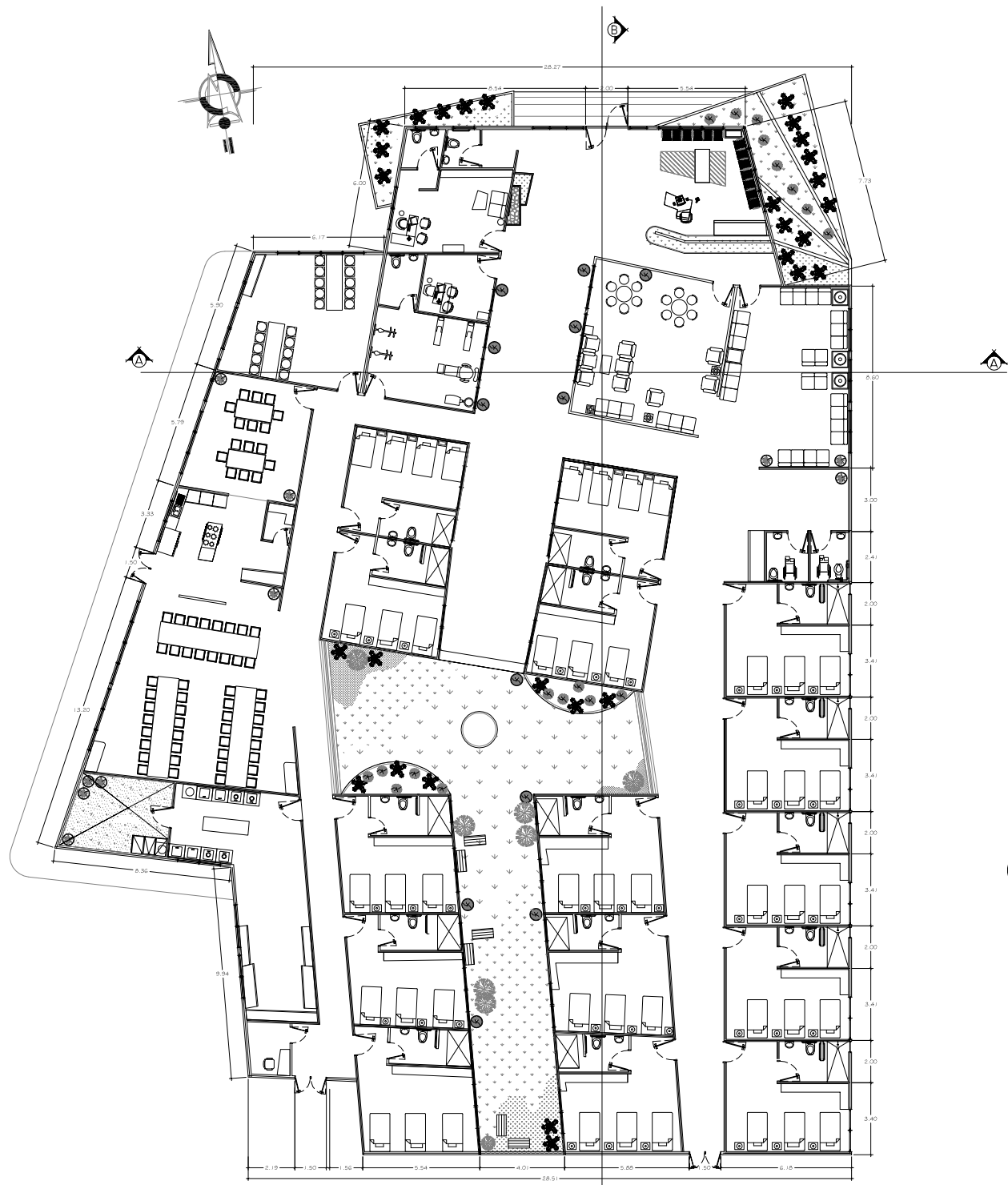

PLANTA ARQUITECTONICA
ASILO
 ESC: 1.300

PLANTA ARQUITECTONICA
ASILO
 ESC: 1.300

PRESENTA: KARINA YASMIN BENAVIDES KAREN ABIGAIL MARTÍNEZ CLAUDIA MARINA FUENTES		01 05 HOJA
AREAS: 366.29 M ² 524.25 V ²	FECHA: MAYO/2009	
ELABORO: KARINA BENAVIDES CLAUDIA FUENTES KAREN MARTÍNEZ	ESCALAS: ESCALAS INDICADAS	
ASESOR DE TESIS: ARQ. CID MILAGRO DE CASTRO	CONSTRUCTOR:	
DISEÑO ELÉCTRICO:	DISEÑO MECÁNICO:	
DISEÑO ARQUITECTÓNICO: KARINA BENAVIDES CLAUDIA FUENTES KAREN MARTÍNEZ	DISEÑO ESTRUCTURAL:	
PROPIETARIO DEL TERRENO: IGLESIA LA LUZ DEL MUNDO	PROPIETARIO DE PROYECTO: IGLESIA LA LUZ DEL MUNDO	
CONTENIDO: PLANTA ARQUITECTONICA PLANTA HIDRAULICA		
UBICACION: COLONIA MIRALVALLE, CANTON MONTEGRANDE, SAN MIGUEL.		
PROYECTO: "ANTEPROYECTO DEL COMPLEJO CRISTIANO HERMOSA PROVINCIA." ASILO		
 UNIVERSIDAD DE EL SALVADOR FACULTAD MULTIDISCIPLINARIA ORIENTAL DEPARTAMENTO DE INGENIERIA Y ARQUITECTURA		



PLANTA DE DISTRIBUCION ELECTRICA
ASILO
 ESC: 1.300

SIMBOLO	DESCRIPCION
	TABLERO DE CONTROL
	LUMINARIA O FOCO EN CIELO
	INTERRUPTOR SENCILLO
	INTERRUPTOR DOBLE
	INTERRUPTOR TRIPLE
	INTERRUPTOR DE CAMBIO DOBLE
	INTERRUPTOR DE CAMBIO TRIPLE
	TOMACORRIENTE DOBLE
	TOMACORRIENTE TRIFILAR
	LAMPARA FLUORESCENTE
	LAMPARA DE PATIO
	CONEXION DE INTERNET
	CONEXION DE TELEFONO
	LINEA INTERRUPTOR-LUMINARIA
	CAJA DE REGISTRO DE ENERGIA
	LINEA DE TOMA A CIRCUITO
	LINEA INTERRUPTOR-CIRCUITO



PLANTA DE DISTRIBUCION ELECTRICA
ASILO
 ESC: 1.300

PRESENTA: KARINA YASMIN BENAVIDES KAREN ABIGAIL MARTINEZ CLAUDIA MARINA FUENTES		02 05
AREAS: 366.29 M ² 524.25 V ²	FECHA: MAYO/2009	
ELABORO: KARINA BENAVIDES CLAUDIA FUENTES KAREN MARTINEZ	ESCALAS: ESCALAS INDICADAS	HOJA:
ASESOR DE TESIS: ARQ. CID MILAGRO DE CASTRO	CONSTRUCTOR:	
DISEÑO ELECTRICO:	DISEÑO MECANICO:	
DISEÑO ARQUITECTONICO: KARINA BENAVIDES CLAUDIA FUENTES KAREN MARTINEZ	DISEÑO ESTRUCTURAL:	
PROPIETARIO DEL TERRENO: IGLESIA LA LUZ DEL MUNDO	PROPIETARIO DE PROYECTO: IGLESIA LA LUZ DEL MUNDO	
CONTENIDO: PLANTA ELECTRICA LUMINARIAS PLANTA ELECTRICA TOMA CORRIENTES		
UBICACION: COLONIA MIRALVALLE, CANTON MONTEGRANDE, SAN MIGUEL.		
PROYECTO: "ANTEPROYECTO DEL COMPLEJO CRISTIANO HERMOSA PROVINCIA." ASILO		
UNIVERSIDAD DE EL SALVADOR FACULTAD MULTIDISCIPLINARIA ORIENTAL DEPARTAMENTO DE INGENIERIA Y ARQUITECTURA		

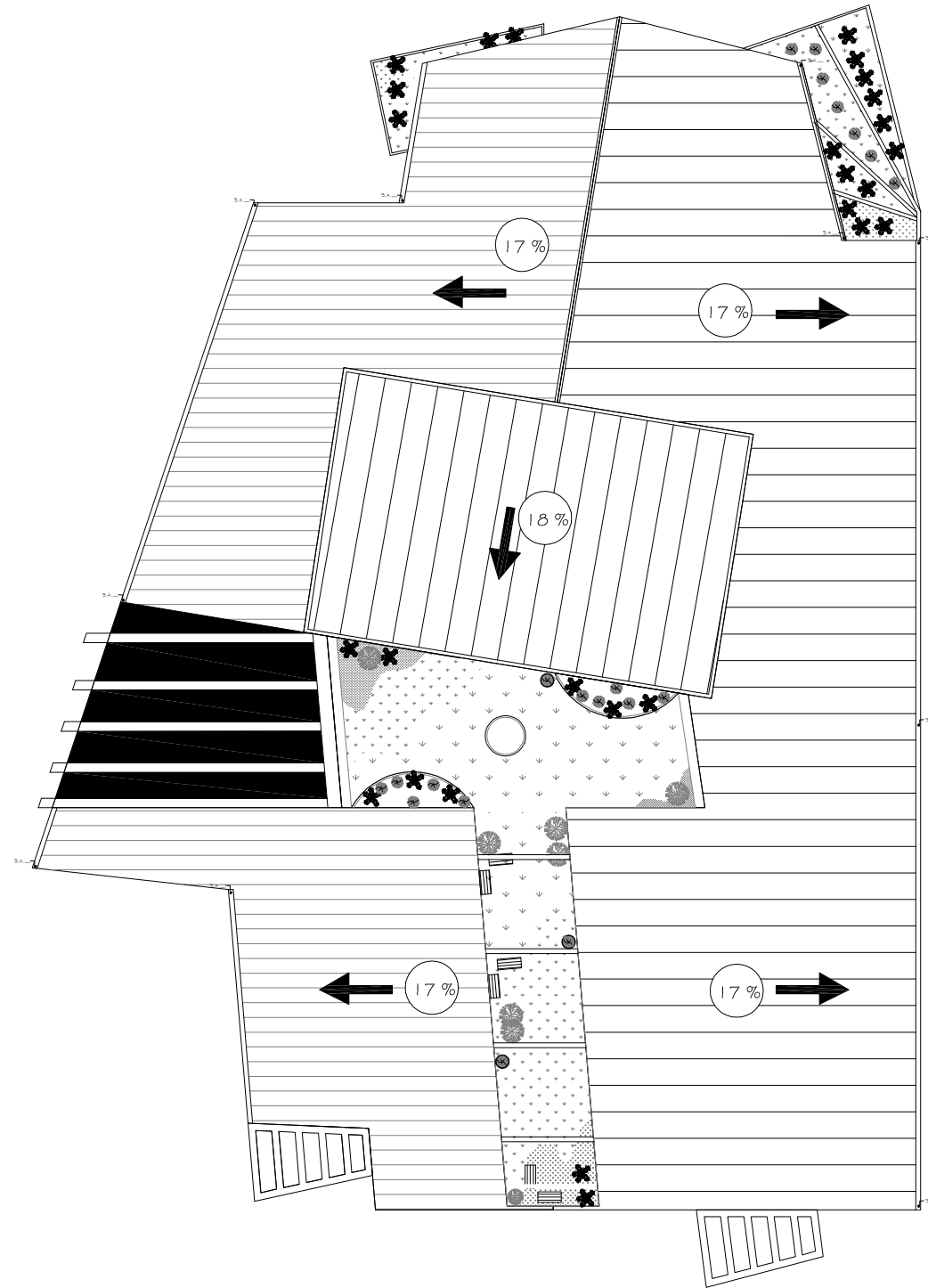

PLANTA DE TECHO
 ASILO
 ESC: 1.300

SELLOS Y FIRMAS

PRESENTA: KARINA YASMIN BENAVIDES KAREN ABIGAIL MARTÍNEZ CLAUDIA MARINA FUENTES		03 05
ÁREAS: 366.29 M ² 524.25 V ²	FECHA: MAYO/2009	
ELABORÓ: KARINA BENAVIDES CLAUDIA FUENTES KAREN MARTÍNEZ	ESCALAS: ESCALAS INDICADAS	
ASESOR DE TESIS: ARQ. CID MILAGRO DE CASTRO	CONSTRUCTOR:	
DISEÑO ELÉCTRICO:	DISEÑO MECÁNICO:	
DISEÑO ARQUITECTÓNICO: KARINA BENAVIDES CLAUDIA FUENTES KAREN MARTÍNEZ	DISEÑO ESTRUCTURAL:	
PROPIETARIO DEL TERRENO: IGLESIA LA LUZ DEL MUNDO	PROPIETARIO DE PROYECTO: IGLESIA LA LUZ DEL MUNDO	
CONTENIDO: PLANTA DE TECHO		
UBICACIÓN: COLONIA MIRALVALLE, CANTON MONTEGRANDE, SAN MIGUEL.		
PROYECTO: "ANTEPROYECTO DEL COMPLEJO CRISTIANO HERMOSA PROVINCIA." ASILO		

UNIVERSIDAD DE EL SALVADOR
 FACULTAD MULTIDISCIPLINARIA ORIENTAL
 DEPARTAMENTO DE INGENIERIA Y
 ARQUITECTURA

SELLOS Y FIRMAS

PRESENTA:
 KARINA YASMIN BENAVIDES
 KAREN ABIGAIL MARTÍNEZ
 CLAUDIA MARINA FUENTES

04
 05
 HOJA:

ÁREAS:
 366.29 M²
 524.25 V²

FECHA:
 MAYO/2009

ELABORO:
 KARINA BENAVIDES
 CLAUDIA FUENTES
 KAREN MARTÍNEZ

ESCALAS:
 ESCALAS INDICADAS

ASESOR DE TESIS:
 ARQ. CID MILAGRO DE CASTRO

CONSTRUCTOR:

DISEÑO ELECTRICO:

DISEÑO MECANICO:

DISEÑO ARQUITECTÓNICO:
 KARINA BENAVIDES
 CLAUDIA FUENTES
 KAREN MARTÍNEZ

DISEÑO ESTRUCTURAL:

PROPIETARIO DEL TERRENO:
 IGLESIA LA LUZ DEL MUNDO

PROPIETARIO DE PROYECTO:
 IGLESIA LA LUZ DEL MUNDO

CONTENIDO:
 ELEVACION PRINCIPAL
 ELEVACION POSTERIOR
 ELEVACION ESTE

UBICACION:
 COLONIA MIRALVALLE, CANTON MONTEGRANDE,
 SAN MIGUEL.

PROYECTO:
 "ANTEPROYECTO DEL COMPLEJO CRISTIANO HERMOSA PROVINCIA."
 ASILO

 UNIVERSIDAD DE EL SALVADOR
 FACULTAD MULTIDISCIPLINARIA ORIENTAL
 DEPARTAMENTO DE INGENIERIA Y ARQUITECTURA

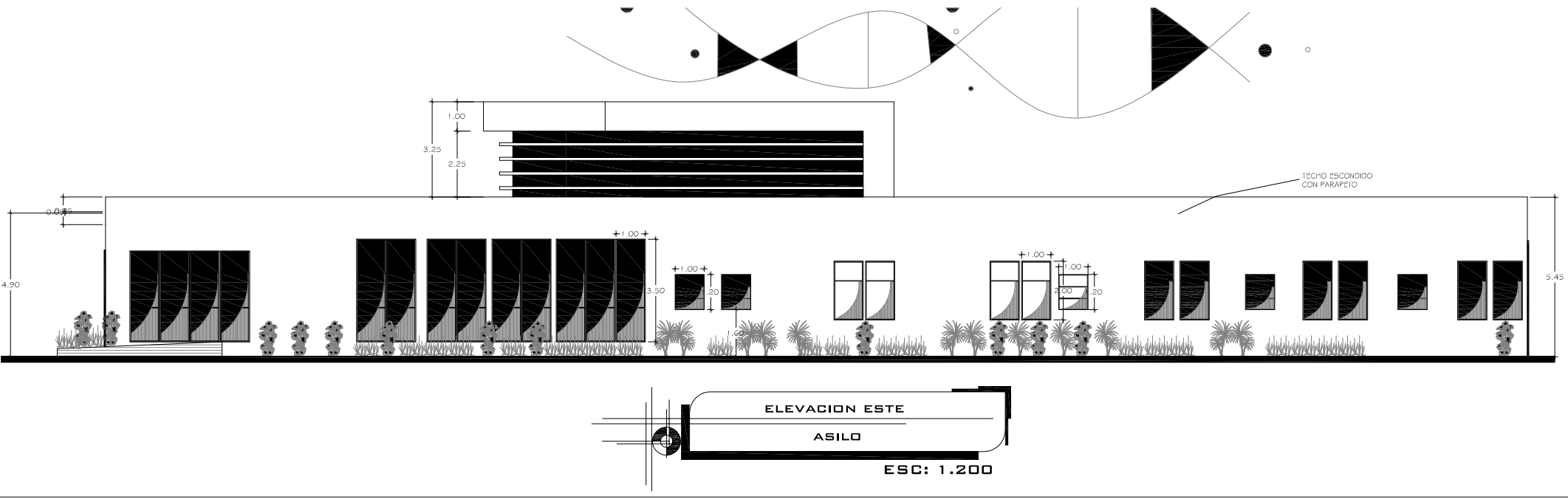
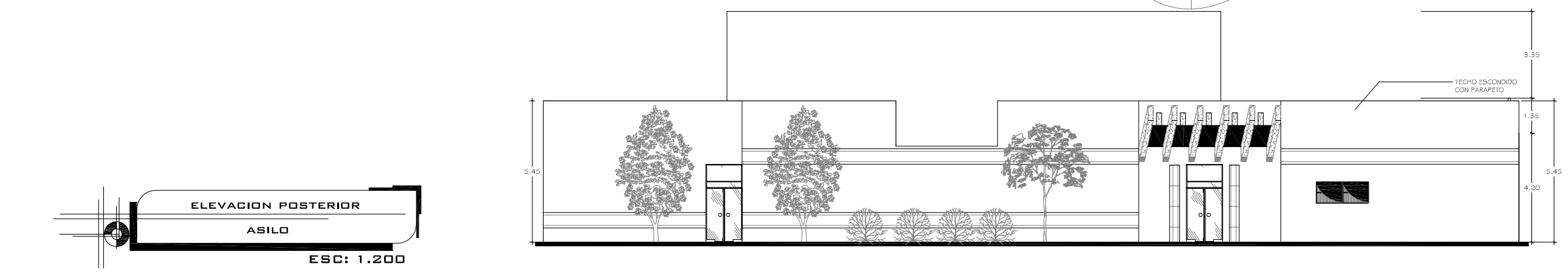
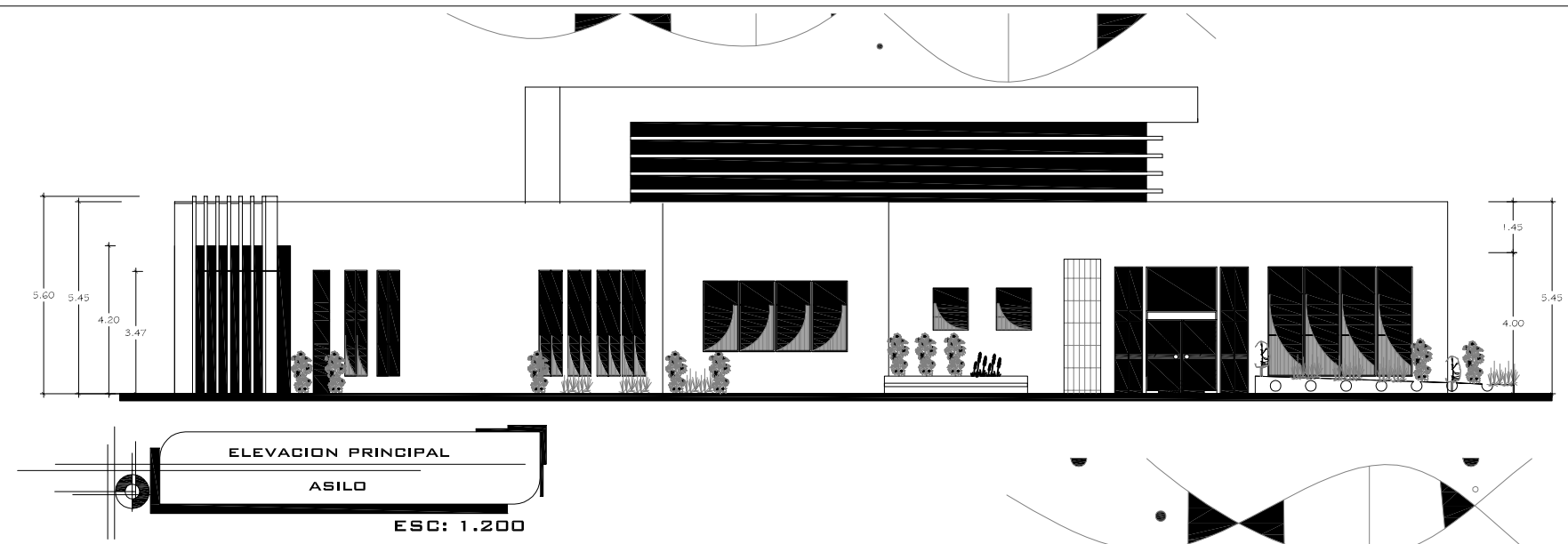

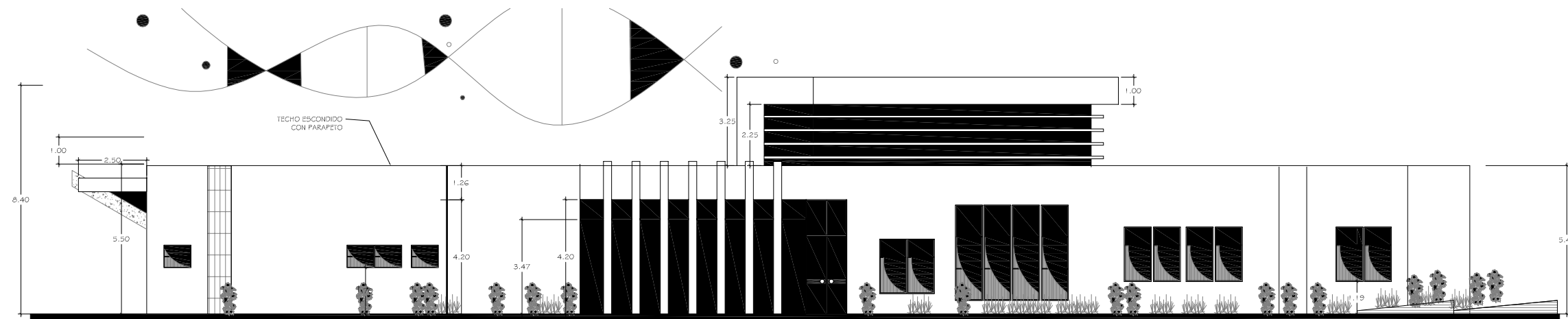

ELEVACION ESTE
ASILO
 ESC: 1.200

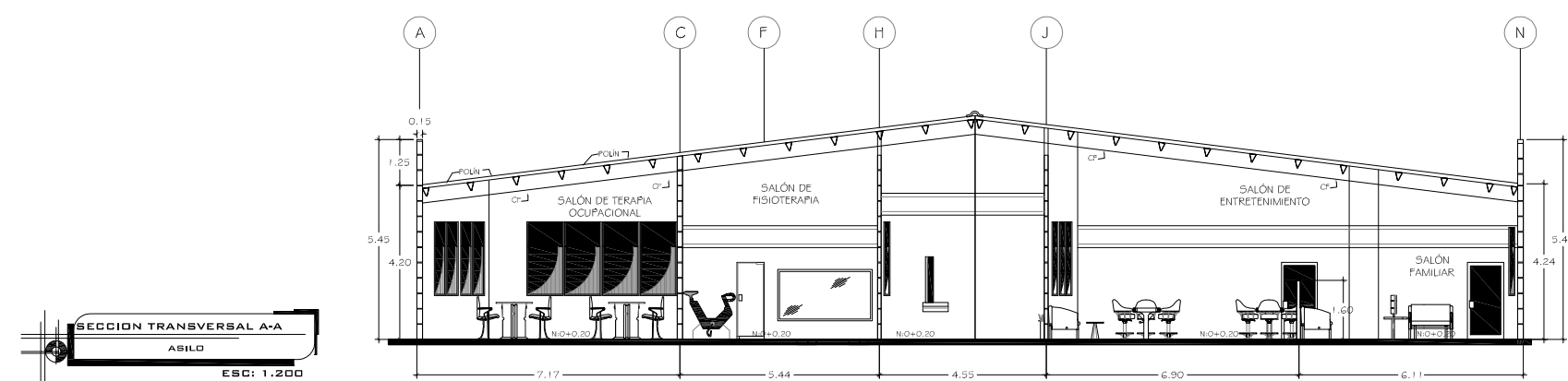

SECCION TRANSVERSAL A-A
ASILO
 ESC: 1.200

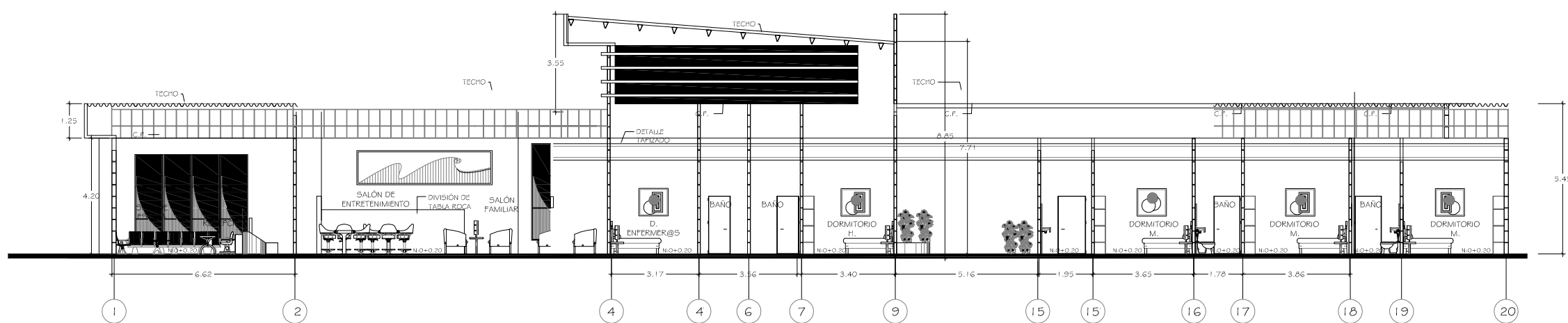

SECCION LONGITUDINAL B-B
ASILO
 ESC: 1.200

PRESENTA: KARINA YASMIN BENAVIDES KAREN ABIGAIL MARTÍNEZ CLAUDIA MARINA FUENTES		05 05 HOJA:
ÁREAS: 366.29 M ² 524.25 V ²	FECHA: MAYO/2009	
ELABORO: KARINA BENAVIDES CLAUDIA FUENTES KAREN MARTÍNEZ	ESCALAS: ESCALAS INDICADAS	
ASESOR DE TESIS: ARQ. CID MILAGRO DE CASTRO	CONSTRUCTOR:	
DISEÑO ELÉCTRICO:	DISEÑO MECÁNICO:	
DISEÑO ARQUITECTÓNICO: KARINA BENAVIDES CLAUDIA FUENTES KAREN MARTÍNEZ	DISEÑO ESTRUCTURAL:	
PROPIETARIO DEL TERRENO: IGLESIA LA LUZ DEL MUNDO	PROPIETARIO DE PROYECTO: IGLESIA LA LUZ DEL MUNDO	
CONTENIDO: ELEVACION ESTE SECCION TRANSVERSAL A-A SECCION LONGITUDINAL B-B		
UBICACION: COLONIA MIRALVALLE, CANTON MONTEGRANDE, SAN MIGUEL.		
PROYECTO: "ANTEPROYECTO DEL COMPLEJO CRISTIANO HERMOSA PROVINCIA." ASILO		
UNIVERSIDAD DE EL SALVADOR FACULTAD MULTIDISCIPLINARIA ORIENTAL DEPARTAMENTO DE INGENIERIA Y ARQUITECTURA		



A ANEXOS

ANTEPROYECTO DEL COMPLEJO CRISTIANO
HERMOSA PROVINCIA





ANTEPROYECTO

DEL
COMPLEJO CRISTIANO
HERMOSA PROVINCIA

ANTEPROYECTO DEL COMPLEJO CRISTIANO
HERMOSA PROVINCIA

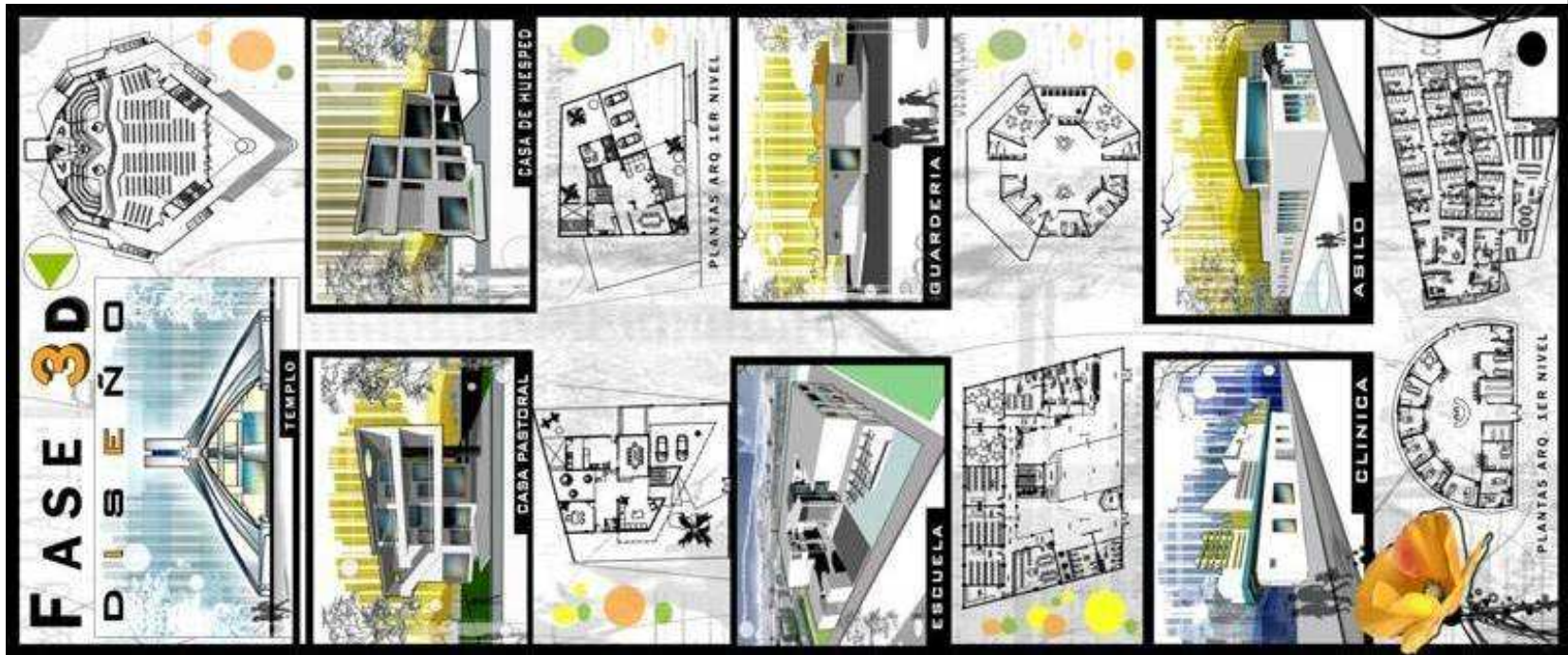

ANTEPROYECTO DEL COMPLEJO CRISTIANO
HERMOSA PROVINCIA



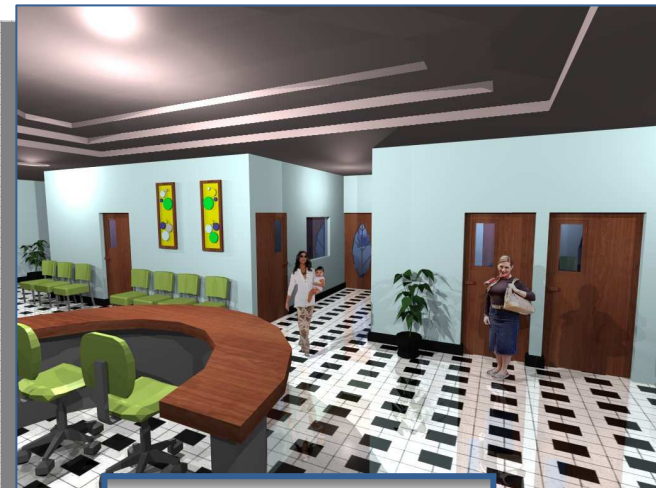

APUNTE INTERIOR 1

RECEPCION

CENTRO DE ASISTENCIA MÉDICA

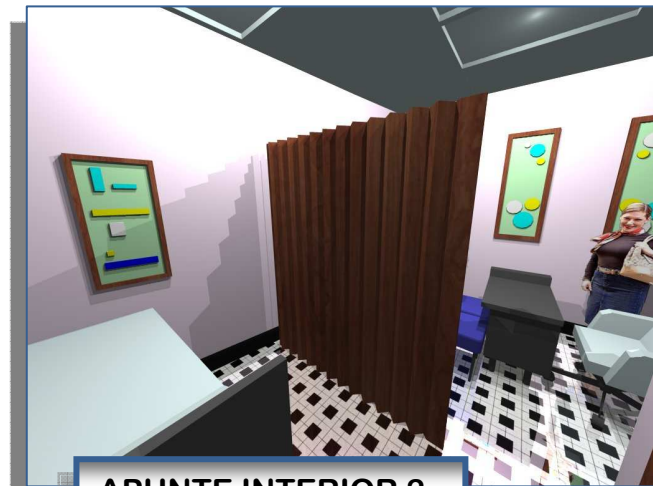

APUNTE INTERIOR 2

GINECOLOGIA

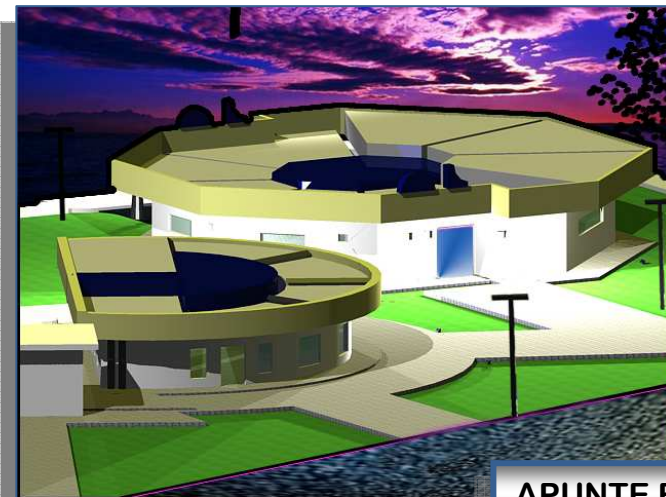

APUNTE EXTERIOR



APUNTE INTERIOR 1

AULA No 1

GUARDERIA



APUNTE INTERIOR 2

RECEPCION

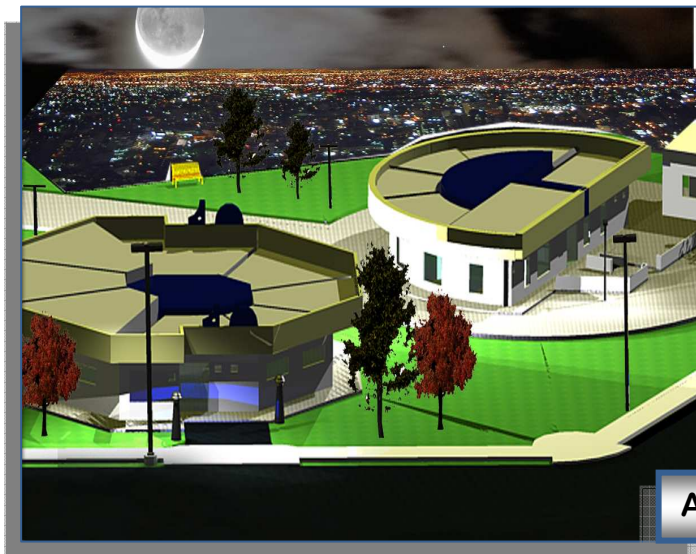

APUNTE EXTERIOR

ANTEPROYECTO DEL COMPLEJO CRISTIANO
HERMOSA PROVINCIA



APUNTE INTERIOR 1

DORMITORIO



APUNTE INTERIOR 2

SALA DE ENTRETENIMIENTO



APUNTE EXTERIOR



ESCUELA



APUNTE INTERIOR 1

DIRECCIÓN



APUNTE INTERIOR 2

SALA DE JUNTAS

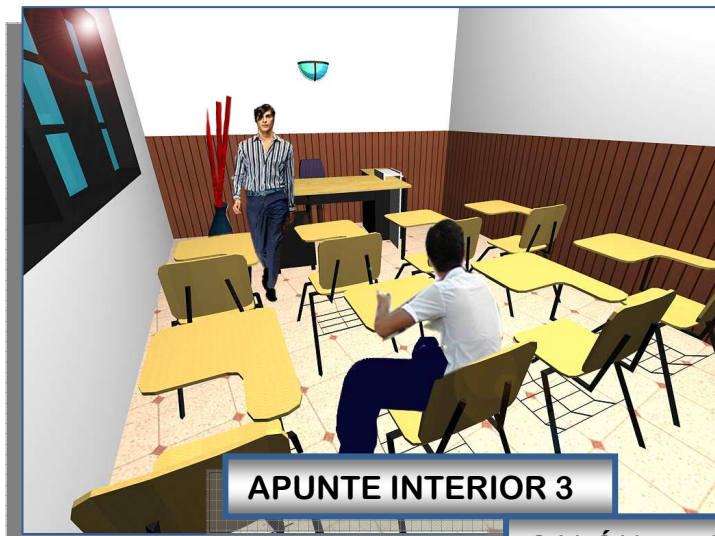

APUNTE INTERIOR 3

SALÓN DE CLASES





CASA DE HUÉSPED

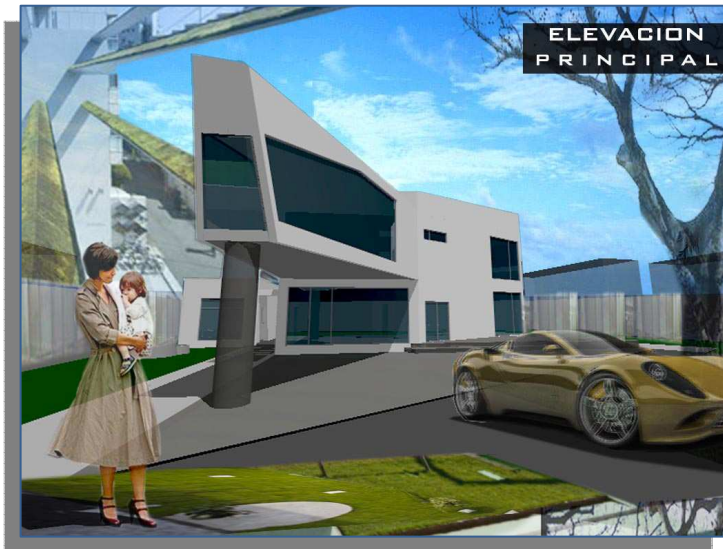

ANTEPROYECTO DEL COMPLEJO CRISTIANO
HERMOSA PROVINCIA





CASA PASTORAL



ANTEPROYECTO DEL COMPLEJO CRISTIANO
HERMOSA PROVINCIA



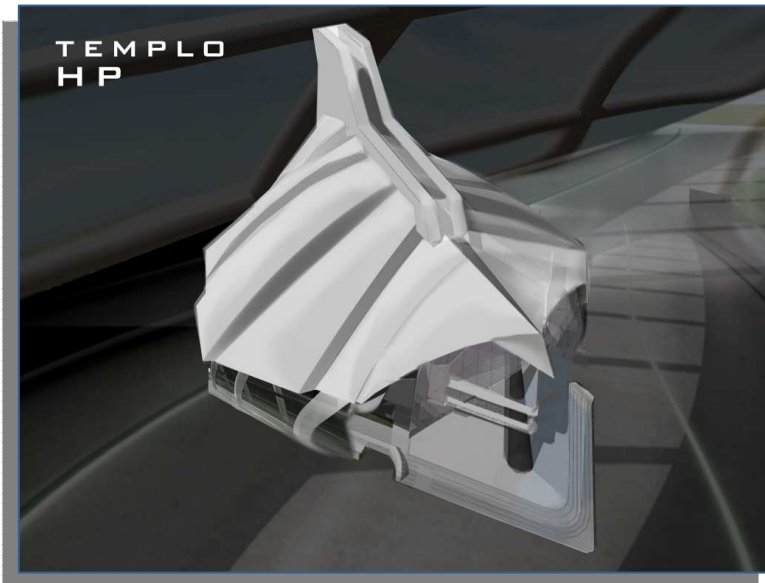

TEMPLO

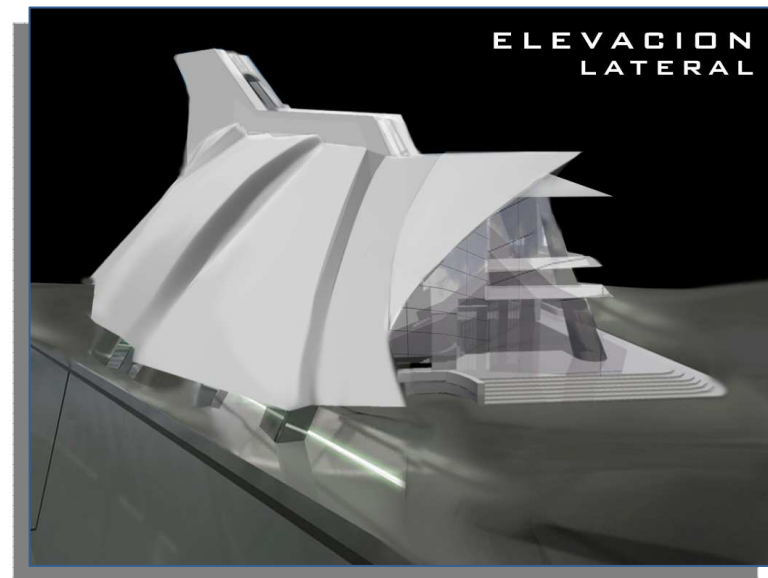

ANTEPROYECTO DEL COMPLEJO CRISTIANO
HERMOSA PROVINCIA

