

UNIVERSIDAD DE EL SALVADOR
FACULTAD DE INGENIERÍA Y ARQUITECTURA
ESCUELA DE ARQUITECTURA



**PROYECTO ARQUITECTÓNICO PARA LA CAPILLA
SAN JUAN PABLO II DEL CENTRO DE HISTORIA MILITAR,
BARRIO SAN JACINTO, SAN SALVADOR**

PRESENTADO POR:

SERGIO ALEXANDER TREJO MENDOZA

PARA OPTAR AL TÍTULO DE:

ARQUITECTO

CIUDAD UNIVERSITARIA, MARZO 2017

UNIVERSIDAD DE EL SALVADOR

RECTOR

:

MSC. ROGGER ARMANDO ARIAS ALVARADO

SECRETARIA GENERAL

:

DRA. ANA LETICIA ZA VALETA DE AMAYA

FACULTAD DE INGENIERÍA Y ARQUITECTURA

DECANO

:

ING. FRANCISCO ANTONIO ALARCÓN SANDOVAL

SECRETARIO

:

ING. JULIO ALBERTO PORTILLO

ESCUELA DE ARQUITECTURA

DIRECTOR

:

ARQ. MANUEL HEBERTO ORTIZ GARMÉNDEZ PERAZA

UNIVERSIDAD DE EL SALVADOR
FACULTAD DE INGENIERÍA Y ARQUITECTURA
ESCUELA DE ARQUITECTURA

Trabajo de Graduación previo a la opción al Grado de:

ARQUITECTO

Título

:

**PROYECTO ARQUITECTÓNICO PARA LA CAPILLA
SAN JUAN PABLO II DEL CENTRO DE HISTORIA MILITAR,
BARRIO SAN JACINTO, SAN SALVADOR**

Presentado por

:

SERGIO ALEXANDER TREJO MENDOZA

Trabajo de Graduación Aprobado por

:

Docente Asesor

:

ARQTA. JESSIE ODETT LÓPEZ DE RODRÍGUEZ

San Salvador, Marzo 2017

Trabajo de Graduación Aprobado por:

Docente Asesor :

ARQTA. JESSIE ODETT LÓPEZ DE RODRÍGUEZ

AGRADECIMIENTOS

Este proyecto que hoy culmina no hubiera sido posible, sin la ayuda y el aporte que cada una de las personas (entre profesionales, familiares y amigos) a lo largo de esta etapa de mi vida profesional.

El primer agradecimiento es para Dios: Por prestarme la vida hasta este momento, por regalarme sabiduría y discernimiento para poder culminar todos y cada uno de los proyectos que me he ido trazando a lo largo de mi carrera; por regalarme una comunidad de hermanos concretos, que siempre me ha apoyado, porque han sido motor para poder seguir adelante cuando se presentaron las tribulaciones, dándome esperanza de que todo tendrá su recompensa al final del camino.

A mi mamá: Sara Guadalupe Mendoza de Trejo, por ser quién a lo largo de mi vida, se encargó de formarme como una persona de bien, y un profesional de éxito, a tener claras mis metas y objetivos, a no dejar nada inconcluso; y lo más importante, que no hay mayor éxito en la vida, que el que ha sido forjado por nuestras propias manos, aprender a valorar y disfrutar lo que hemos conseguido por nuestros propios méritos.

Al resto de mi familia: mi papá Isidro Jaime Trejo Campos, mis hermanas Victoria Sarahí y Mariana Judith Trejo Mendoza, a mi abuela, primos, tíos y tías, por estar ahí en los momentos en los que los necesité, por brindarme consejos y su apoyo a la hora de tomar decisiones importantes.

A mis amigos, amigas, compañeros y compañeras: Beatriz Navas, Julio Guerrero, Jonatan Rivera, Dennis Cortéz, Fátima Luna, Angélica Godínez y Yoselin Alvarenga, porque cada uno de ellos ha marcado de forma especial e importante mi carrera profesional, de una forma única que nadie más podría haberlo hecho, me ayudaron a seguir adelante en los momentos en los que me daba por vencido y estuvieron ahí cuando más los necesité.

A mis docentes: aquellos, quienes a lo largo de mi formación académica pusieron su mayor empeño al enseñarme lo que sabían, por tenerme paciencia y ayudarme a desarrollar de la mejor manera todas aquellas habilidades para ser un profesional de éxito; pero sobre todo, enseñarme a seguir adelante y demostrar que las cosas se pueden hacer aunque muchos digan que no se puede.

A aquellos que un día estuvieron y hoy ya no están: a todas aquellas personas que un día formaron parte de mi vida, pero que por diferentes motivos ya no están a mi lado, gracias por apoyarme cuando lo necesité, por enseñarme cosas importantes para poder seguir adelante y alcanzar mis objetivos y metas.

Sergio Alexander Trejo Mendoza

Índice

I. GENERALIDADES	1		
1.1. Planteamiento del Problema.....	2		
1.2. Objetivos	3		
1.2.1. Objetivo General	3		
1.2.2. Objetivos Específicos.....	3		
1.3. Alcances.....	3		
1.4. Límites.....	4		
1.5. Justificación.....	4		
1.6. Metodología de la Investigación	5		
II. CONSIDERACIONES GENERALES	7		
2.1. Marco Teórico	8		
2.1.1. Patrimonio.....	8		
2.1.1.1. Patrimonio Cultural.....	9		
2.1.1.2. Clasificación del Patrimonio Cultural	10		
2.1.1.3. Protección del Patrimonio Cultural	12		
2.1.2. Reliquias de los Santos.....	13		
2.2. Marco Legal y Normativo	14		
2.2.1. Ficha de Ubicación Catastral	14		
2.2.2. Ficha de Inventario de Bienes Culturales.....	14		
2.2.3. Leyes Internacionales	16		
2.2.4. Leyes Nacionales.....	18		
2.3. Marco Histórico	21		
2.3.1. Barrio San Jacinto.....	21		
2.3.1.1. Origen de San Salvador	21		
2.3.1.2. Origen de San Jacinto	22		
2.3.2. Centro de Historia Militar.....	24		
2.3.3. Ordinariato Militar de El Salvador	26		
2.3.4. San Juan Pablo II.....	27		
2.3.5. El Papamóvil	31		
III. DIAGNÓSTICO	33		
3.1. Localización Geográfica	34		
3.1.1. Macro Ubicación del CHM	34		
3.1.2. Micro Ubicación del CHM.....	35		
3.2. Aspectos Urbanos del Entorno Inmediato	36		
3.2.1. Vías de Comunicación y Transporte ..	36		
3.2.1.1. Vías de Comunicación	36		

3.2.1.2. Rutas de Transporte Colectivo	37	3.4.4. Hidrografía y Precipitación	50
3.2.1.3. Conflictos en Intersecciones..	38	3.4.5. Vegetación y Fauna	53
3.2.2. Uso de Suelos del Entorno Inmediato	39	3.4.5.1. Vegetación	53
3.2.3. Equipamiento Existente en el Entorno Inmediato	40	3.4.5.2. Fauna	57
3.2.4. Infraestructura Existente en el Entorno Inmediato	41	3.4.6. Paisaje	60
3.2.4.1. Infraestructura Hidráulica	41	3.5. Análisis del Usuario	62
3.2.4.2. Infraestructura Eléctrica y Telefónica.....	42	3.5.1. Fuerza Armada de El Salvador	62
3.3. Aspectos Urbanos del Centro de Historia Militar	43	3.5.1.1. Personal Administrativo del Museo.....	62
3.3.1. Accesos y Circulaciones	43	3.5.1.2. Guardia de Honor.....	63
3.3.1.1. Accesos.....	43	3.5.2. Usuarios de las Instalaciones del CHM	63
3.3.1.2. Circulaciones.....	45	3.5.2.1. Usuarios Historia Militar.....	64
3.3.2. Zonificación.....	45	3.5.2.2. Usuarios Área Social.....	64
3.3.3. Mobiliario.....	47	3.6. Casos Análogos	66
3.4. Análisis de Sitio.....	48	3.6.1. Parroquia San Juan Bautista	66
3.4.1. Topografía.....	48	3.6.2. Iglesia El Carmen.....	68
3.4.2. Tipo de Suelo.....	48	3.6.3. Capilla de la Divina Providencia.....	70
3.4.3. Climatología	50	3.7. Conclusiones y Recomendaciones	72
		3.7.1. Conclusiones	72
		3.7.2. Recomendaciones	74
		3.8. Diseño.....	76

3.8.1. Cuadro de Necesidades.....	76	4.1.5.1. Planos Arquitectónicos.....	103
3.8.2. Programa Arquitectónico.....	79	4.1.5.2. Planos Estructurales	103
3.8.3. Zonificación General	82	4.1.5.3. Planos de Instalaciones.....	103
3.8.3.1. Criterios de Zonificación	82	4.1.6. Planos Casa Parroquial	104
3.8.3.2. Diagramas de Relación de Espacios.....	82	4.1.6.1. Planos Arquitectónicos:	104
3.8.3.3. Alternativas de Zonificación...	83	4.1.6.2. Planos Estructurales	104
3.8.3.4. Evaluación de las Alternativas de Zonificación	88	4.1.6.3. Planos de Instalaciones.....	104
3.8.4. Criterios de Diseño Arquitectónicos ...	90	4.2. Estimación Presupuestaria.....	105
3.8.5. Teoría del Color	92	4.2.1. Estimación Presupuestaria del Templo	105
IV. PROPUESTA.....	94	4.2.2. Estimación Presupuestaria para Casa Parroquial.....	110
4.1. Proyecto Arquitectónico.....	95	4.3. Conclusiones y Recomendaciones	117
4.1.1. Descripción del Proyecto	95	4.3.1. Conclusiones	117
4.1.2. Proceso de Diseño.....	96	4.3.2. Recomendaciones	117
4.1.2.1. Mitra	96	Referencias Bibliográficas	118
4.1.2.2. Patena.....	97		
4.1.2.3. Descendimiento.....	98		
4.1.3. Vistas del Proyecto	100		
4.1.4. Planos de Conjunto.....	103		
4.1.5. Planos Templo	103		

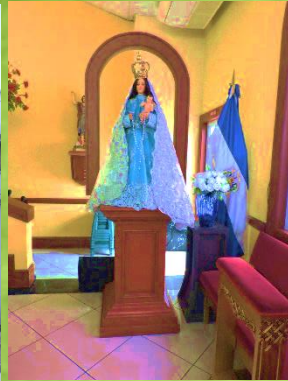

I. Generalidades

Proyecto Arquitectónico Capilla San Juan Pablo II
Centro de Historia Militar Cuartel "El Zapote"
Barrio San Jacinto, San Salvador

1.1. Planteamiento del Problema

El Centro de Historia Militar (CHM), conocido como Cuartel el Zapote, ofrece a los habitantes del Barrio San Jacinto, así como a toda la población salvadoreña, una exposición permanente de piezas de la historia militar y la cultura de nuestro país; de la misma forma, ofrece un espacio para la realización de eventos de carácter social.

Con base a lo anterior, el Coronel Elmer Arévalo, actual Jefe del CHM, solicita la construcción de una Capilla dentro del plantel, tanto para ofrecer a los usuarios del Área Social, un sitio en el cuál celebrar sus actos religiosos, como para continuar con la formación espiritual de los miembros de la Institución Castrense.

En un principio las celebraciones litúrgicas para el personal del cuartel se celebraban en uno de los pasillos del edificio principal, en un espacio adaptado para tal evento; hace unos meses, se les ha asignado un salón el cual fue habilitado mediante algunas modificaciones

poco significativas: enladrillado con piso de cerámica, y construcción de un espacio destinado para presbiterio y altar; en total es un espacio de 50 m², insuficiente para realizar la Santa Misa en los servicios litúrgicos del Ordinariato Militar.



IMG110101: Pasillo, dónde se celebran las Misas para el Personal del CHM

Tomando en cuenta que la Fuerza Armada fue la encargada de la fabricación del vehículo de transporte del Papa Juan Pablo II en su visita de 1981, y que aún se conserva en las instalaciones como parte de las piezas en exhibición, el Coronel Arévalo, en conjunto con el presbítero a cargo del CHM deciden dedicar la Capilla a San Juan Pablo II, e incorporar un espacio para alojar el Papamóvil al diseño de la misma.

El Proyecto arquitectónico pretende solventar las necesidades de infraestructura y equipamiento para una Capilla habilitada para 150 personas en un terreno de 400 m² delimitado dentro de las instalaciones del recinto principal del Museo de Historia Militar.

1.2. Objetivos

1.2.1. Objetivo General

- Proponer un Proyecto Arquitectónico para la Capilla San Juan Pablo II del Centro de Historia Militar, para continuar con la formación espiritual de los miembros de la Institución Castrense, y ofrecer a los usuarios del Área Social, un sitio en el cuál celebrar sus actos religiosos.

1.2.2. Objetivos Específicos

- Realizar un diseño arquitectónico para la Capilla San Juan Pablo II, que permita el adecuado desarrollo de las actividades físico-espaciales de la iglesia católica.

- Dotar de un espacio para la exhibición y veneración del Papamóvil, reliquia de San Juan Pablo II, que se integre al diseño arquitectónico de la Capilla.

1.3. Alcances

- Elaborar Documento Técnico del Proyecto Arquitectónico para la Capilla San Juan Pablo II del Centro de Historia Militar, Barrio San Jacinto, San Salvador.
- Presentar un Juego de Planos en los que se detallen Plantas de Conjunto, Plantas Arquitectónicas, Fachadas, Cortes, Plantas Estructurales, Plantas de Instalaciones Hidráulicas y Eléctricas, Detalles entre otros elementos necesarios para la realización del proyecto.
- Elaborar una Estimación Presupuestaria de los costos de Materiales, Mano de Obra y Equipo necesarios para la ejecución del proyecto.

1.4. Límites

Social: La Capilla San Juan Pablo II beneficiará a los usuarios del área social para la realización de sus actos religiosos; y a los miembros de la institución castrense en el desarrollo de las actividades litúrgicas y su formación espiritual.

Geográfico: Diseño de Capilla San Juan Pablo II dentro de un terreno de 400 m² asignado por la actual jefatura del CHM, dentro de las instalaciones del Recinto Principal del Museo de Historia Militar en el Cuartel El Zapote de la Ciudad de San Jacinto, en San Salvador.

1.5. Justificación

Dentro del proceso de formación integral de toda persona, entran en juego muchos elementos, la formación intelectual, formación en valores y la formación espiritual, por ejemplo; la formación religiosa,

nos ayuda a crecer como personas, y nos ayudan a orientarnos por un buen camino y buenos valores.

Actualmente, en el CHM, el proceso de formación religiosa en la fe católica de los soldados se ve reducido por ciertas limitaciones en cuanto al espacio asignado para realizar dicha actividad. Esta situación afecta también a los usuarios del Área Social.

Es así como el Coronel Elmer Arévalo, se ha preocupado por dar solución las necesidades espaciales para realizar adecuadamente todos los actos religiosos, que sean necesarios para una buena formación espiritual de los miembros de la Institución Castrense, y de todas las personas que visitan las instalaciones.



IMG150101: Salón en el que se han hecho adecuaciones para realizar las misas.

1.6. Metodología de la Investigación

La Metodología del Trabajo responde al proceso lógico de obtener información, analizarla y procesarla; esto se verá reflejado en los cuatro capítulos en los que está estructurado este documento:

El Capítulo 1: Generalidades del Proyecto: En esta etapa se parte del conocimiento sobre el problema, por medio de un planteamiento; se definen los objetivos, los alcances y los límites de la investigación; todo esto para recolectar información de campo y bibliográfica que contribuyan a forjar las bases del trabajo.

El Capítulo 2: Consideraciones Generales que deben tomarse en cuenta a la hora de analizar la propuesta de diseño para el inmueble.

El Capítulo 3: Diagnóstico, en este apartado se identificarán todos aquellos factores que incidan de manera positiva y negativa a la hora de proponer el inmueble; se pretende que al final se pueda tener una

solución arquitectónica satisfactoria que cumpla con las normas y necesidades señaladas para dicho proyecto.

El Capítulo 4: Propuesta, aquí se presenta el proceso de diseño empleado haciendo un análisis extenso del diagnóstico, elaborando planos arquitectónicos, perspectivas, presupuesto, entre otros.

Esquema Metodológico:

Proyecto Arquitectónico para la Capilla San Juan Pablo II del Centro de Historia Militar.





II. Consideraciones Generales

Proyecto Arquitectónico Capilla San Juan Pablo II
Centro de Historia Militar Cuartel "El Zapote"
Barrio San Jacinto, San Salvador



2.1. Marco Teórico

2.1.1. Patrimonio

Existen diversas y variadas definiciones del concepto de "patrimonio", que se pueden ir tomando desde diferentes puntos de vista, puede ser un concepto jurídico, un aspecto contable y económico; hasta llegar a conceptos mas especificos como lo serían patrimonio cultural, patrimonio de la humanidad.

Tomando en consideración varios aspectos que envuelven este concepto, y tratando de definirlo de forma bastante completa y clara, se puede puntualizar de tal manera que el patrimonio sea el conjunto de relaciones juridicas pertenecientes a una persona, que tienen una utilidad económica; y estas relaciones generan deberes y derecho, llamándoles también activos y pasivos.

Se puede definir también como todos aquellos bienes culturales que la historia le ha legado a una nación y por aquellos que en el presente se crean y a los

que la sociedad les otorga una especial importancia histórica, científica, simbólica o estética. Una herencia de nuestros antepasados como aporte a la historia y como un testimonio de su existencia, de las formas de vida y de su forma de ser, es decir un legado para las futuras generaciones.

El Patrimonio de una nación puede definirse por el territorio que ocupa, su flora, fauna y todas las creaciones y expresiones de los que lo han habitado, su lenguaje y su cultura material desde las épocas históricas más antiguas.

El Patrimonio nace con la existencia de las personas, sin embargo, este no se extingue, simplemente se va legando de generación en generación; quedando conformado de esta forma una "Universalidad Existencial Transmisibile".

2.1.1.1. Patrimonio Cultural

La Secretaría de Cultura de la Presidencia (Secultura) define que el Patrimonio Cultural está conformado por los bienes culturales que la historia le ha legado a una nación. Y los clasifica en:

Inmaterial: Parte invisible que reside en el espíritu mismo de las culturas. Conjunto de rasgos distintivos, espirituales y materiales, intelectuales y afectivos que caracterizan a una sociedad. Lo componen entre otros elementos la poesía, los ritos, modos de vida, la medicina tradicional, la religiosidad popular, las tecnologías de autoconstrucción tradicional, los trajes típicos, la cocina salvadoreña, los mitos y leyendas, entre otros.

Material: es la expresión de las culturas a través de realizaciones materiales o tangibles. Este patrimonio también puede clasificarse como:

- a) **Mueble:** Objetos históricos, artísticos, etnográficos, tecnológicos, religiosos y aquellos de origen artesanal o folklórico que constituyen colecciones importantes para las ciencias, la historia del arte y la conservación de la diversidad cultural de un país.

- b) **Inmueble:** Obras o producciones humanas que no pueden ser trasladadas de un lugar a otro, bien porque son estructuras (edificios) o porque están en inseparable relación con el terreno. Está constituido por lugares, sitios, edificaciones, obras de ingeniería, centros y conjuntos históricos, zonas típicas y monumentos de interés o de valor relevante desde el punto de vista arquitectónico, paleontológico, arqueológico, histórico, artístico o científico.¹

1. / Secretaría de Cultura de la Presidencia. Dirección Nacional de Patrimonio Cultural.

2.1.1.2. Clasificación del Patrimonio Cultural

De igual forma, la Secultura en el Reglamento de la Ley Especial de Protección al Patrimonio Cultural de El Salvador, define el patrimonio Cultural Inmueble Arquitectónico como un edificio, un conjunto de edificios o las ruinas de un edificio que, con el paso del tiempo, han adquirido un valor mayor al originalmente asignado y que va mucho más allá del encargo original. Para los bienes inmuebles que conforman al Patrimonio Cultural de El Salvador, se consideran las siguientes categorías:

a) Monumentos: Bienes inmuebles que constituyen la realización de obras de arquitectura o ingeniería, que ofrezcan el testimonio de una civilización, de una fase significativa de su evolución o de un suceso histórico, y que tengan a la vez interés artístico, científico o social.

b) Monumento de Carácter Escultórico: Estructura o figura erigida en memoria de un hecho histórico, personaje o con propósito estético, el cual tiene interés artístico, social o urbano.

c) Plazas: Espacios públicos donde se desarrollan actividades comerciales, sociales, culturales o cívicas, que además cuenten con valor histórico, arquitectónico, urbanístico o etnográfico.

d) Conjuntos Históricos: Todo grupo de construcciones y de espacios, inclusive los lugares arqueológicos y paleontológicos, que constituyan un asentamiento humano tanto en medio urbano como en medio rural y cuya cohesión y valor son reconocidos desde el punto de vista arqueológico, arquitectónico, histórico, estético o socio cultural.²

2. / Reglamento de la Ley Especial de Protección al Patrimonio Cultural de El Salvador.

e) Centros Históricos: Núcleos individuales de inmuebles donde se ha originado el crecimiento de la población urbana, que sean claramente delimitados y reúnan las siguientes características: que formen una unidad de asentamiento, representativa de la evolución de una comunidad por ser testimonio de su cultura o por constituir un valor de uso y disfrute de la colectividad.

f) Sitios Históricos: Lugares o parajes naturales relacionados a acontecimientos o recuerdos del pasado, a tradiciones populares, creaciones culturales o de la naturaleza y a obra del hombre, que posean valor histórico, etnológico, paleontológico o antropológico.

g) Jardines Históricos: Espacios delimitados, productos de una composición arquitectónica y vegetal, ordenada por el hombre a través de elementos naturales y auxiliado con

estructuras de fábrica, y que desde el punto de vista histórico, estético o urbano, tienen interés público.

h) Zonas Arqueológicas: Áreas, parajes o lugares donde existen o se presume la existencia de bienes muebles o inmuebles susceptibles de ser estudiados con metodología arqueológica, hayan sido o no extraídos, y tanto si se encuentran en la superficie, en el subsuelo, bajo las aguas territoriales de la República o contenidas en una reserva natural.³



IMG210101:
Patrimonio Cultural
Edificio de Barrio San Jacinto

Centro de Historia Militar
Cuartel El Zapote

3. / Reglamento de la Ley Especial de Protección al Patrimonio Cultural de El Salvador.

2.1.1.3. Protección del Patrimonio Cultural

Las entidades que identifican y clasifican determinados bienes como relevantes para la cultura de un pueblo, de una región o de toda la humanidad, velan también por la salvaguarda y la protección de esos bienes, de forma tal que sean preservados debidamente para las generaciones futuras y que puedan ser objeto de estudio y fuente de experiencias emocionales para todos aquellos que los usen, disfruten o visiten.

La Convención sobre la Protección del Patrimonio Mundial Cultural y Natural fue adoptada por la Conferencia General de la Organización de las Naciones Unidas para la Educación, la Ciencia y la Cultura (Unesco) el 16 de noviembre de 1972, cuyo objetivo es promover la identificación, protección y preservación del patrimonio cultural y natural de todo el mundo, el cual es considerado especialmente valioso para la humanidad.⁴

4. / Convención sobre la protección del patrimonio mundial, cultural y natural.

Como complemento de ese tratado, la Unesco aprobó, el 17 de octubre del 2003, la Convención para la Salvaguarda del Patrimonio Cultural Inmaterial", que definió que:

Se entiende por patrimonio cultural inmaterial los usos, representaciones, expresiones, conocimientos y técnicas -junto con los instrumentos, objetos, artefactos y espacios culturales que les son inherentes- que las comunidades, los grupos y, en algunos casos, los individuos reconozcan como parte integrante de su patrimonio cultural.

Este patrimonio cultural inmaterial, que se transmite de generación en generación, es recreado constantemente por las comunidades y grupos en función de su entorno, su interacción con la naturaleza y su historia, infundiéndoles un sentimiento de identidad y continuidad y contribuyendo así a promover el respeto de la diversidad cultural y la creatividad humana.⁵

5 . / Texto de la Convención para la Salvaguardia del Patrimonio Cultural Inmaterial.

2.1.2. Reliquias de los Santos

Dentro de las costumbres y tradiciones de una población, en especial de los católicos, el venerar reliquias de santos tiene siglos de historia.

Ya en los primeros siglos de la era cristiana fueron redactados testimonios que muestran el respeto hacia restos mortales u objetos de diverso tipo, especialmente de mártires. A su vez, la veneración de las reliquias en tantos lugares mostraba la existencia de una fe profunda, pero no estuvo exenta de excesos o abusos.

De esta forma se van haciendo reformas dentro de la iglesia católica, y el Consilio Vaticano II afirma: que “De acuerdo con la tradición, la Iglesia rinde culto a los santos y venera sus imágenes y sus reliquias auténticas. Las fiestas de los santos proclaman las maravillas de Cristo en sus servidores y proponen ejemplos oportunos a la imitación de los fieles.”

A su vez, las reliquias pueden ser clasificadas en tres grados:

- **1er Grado:** Un fragmento del cuerpo.
- **2do Grado:** Un fragmento de su ropa o de algo que el santo usaba durante su vida (Rosario, Biblia, Cruz, entre otros). También objetos asociados con el sufrimiento de un mártir.
- **3er Grado:** Cualquier objeto que ha sido tocado a una reliquia de primer grado o a la tumba de un santo (El Papamóvil).

Este es el sentido correcto del uso y veneración de las reliquias, que ayudan al corazón cristiano para renovar su fe, y que permiten así una mejor comprensión del Evangelio y una participación más consciente y madura en los sacramentos, en los que no sólo recordamos la acción salvadora de Cristo, sino que la acogemos como fue acogida, a veces de modo heroico, por tantos miles y miles de santos de todos los tiempos.

2.2. Marco Legal y Normativo

2.2.1. Ficha de Ubicación Catastral

La Ficha de Ubicación Catastral, nos proporciona todos los elementos recopilados por el Centro Nacional de Registros de El Salvador (CNR), lo cual nos permite obtener toda la información sobre el registro del terreno y del inmueble. Algunos datos del terreno son los siguientes:

- **Mapa / Parcela:** 0614UD1/1.
- **Área:** 74,356.95 m².
- **Perímetro:** 1,069.01 m.
- **Uso:** Institucional
- **Propietario:** El Supremo Gobierno
- **Dirección:** Avenida 10 Sur, y Boulevard Venustiano Carranza, S/N, San Salvador, San Salvador.
- **Otros Datos:** No se consigna documentos por no entrarse en la base de datos. Por medio de Decreto Legislativo número 16-0286 de fecha 07 de Enero de

2003 y publicado en el Diario Oficial número 24 tomo No. 358 de fecha 06 de Febrero de 2003, emitido por el Órgano Ejecutivo en el ramo de Educación se reconoció y declaró como Bien Cultural “Cuartel el Zapote”, ubicado en Décima Avenida Sur, Boulevard Venustiano Carranza, en el Municipio de San Salvador, Departamento de San Salvador.

2.2.2. Ficha de Inventario de Bienes Culturales

Las Fichas de Inventario de Bienes Culturales Inmuebles, son elementos utilizados por la Dirección Nacional de Patrimonio Cultural de Secultura, existen varias clasificaciones: Centros Históricos, Inmuebles, Parques, entre otros; estas permiten conocer datos sobre la importancia cultural del contexto analizado, en este caso permite conocer datos sobre el Centro Histórico de San Jacinto como los siguientes:

- **Nombre Tradicional:** Tunalyucan.
- **Nombre Actual:** Barrio San Jacinto.
- **Protección Legal:** Categoría Centro Histórico.

- **Topografía del Terreno:** El acceso por el lado poniente con la Calle Ramón Beloso presenta un desnivel al 20%, pero llegando al centro del Barrio la topografía se uniformiza en su mayoría plana. Los accesos al sur son más pronunciados debido a que el Barrio San Jacinto se encuentra a mayor altura con respecto al Centro Histórico de San Salvador.
- **Hitos Urbanos:** Iglesia de San Jacinto, Casa Presidencial, Cuartel El Zapote.
- **Tipologías Arquitectónicas Predominantes:** La mayoría de las fachadas son originales y con colindancia directamente hacia la calle. Las edificaciones son en su mayoría de un nivel. Predominio de vanos rectos en puertas y ventanas.
- **Uso del Color:** Los colores utilizados en las fachadas son múltiples, utilizando las gamas sin restricción alguna.

2.2.3. Leyes Internacionales

Existen muchas leyes y normativas que tratan sobre la protección del patrimonio cultural edificado, y

sobre como protegerlo; en este caso, se estudian las Cartas Internacionales de las cuales el Estado de El Salvador se ha hecho partícipe.

Ley	Apartado	Enunciado	Descripción
Carta Europea del Patrimonio Arquitectónico Ámsterdam 1975	3.-	El patrimonio arquitectónico es un capital espiritual, cultural, económico y social con valores irremplazables	Cada generación da una interpretación diferente del pasado y extrae de él ideas nuevas. Cualquier disminución de este capital es tanto más un empobrecimiento y una pérdida de valores.
	5.-	El patrimonio arquitectónico tiene un valor educativo determinante	Ofrece una materia privilegiada de explicaciones y comparaciones del sentido de las formas y multitud de ejemplos de su utilización. Interesa, pues, conservar vivos los testimonios de todas las épocas y de todas las experiencias.
	6.-	El patrimonio está en peligro	Está amenazado por la ignorancia, por la vetustez, por la degradación bajo todas sus formas, por el abandono. Las restauraciones abusivas son nefastas.
	7.-	La conservación integrada aleja estas amenazas	La conservación integrada es el resultado de la acción conjunta de las técnicas de la restauración e investigación de las funciones apropiadas. La conservación integrada debe constituir uno de los pasos previos de las planificaciones urbanas y regionales.

Ley	Apartado	Enunciado	Descripción
Declaración de Ámsterdam 1975	1.-	La conservación del patrimonio arquitectónico: uno de los objetivos principales de la planificación urbana y de la ordenación del territorio.	La planificación urbana y la ordenación del territorio deben integrar las exigencias de la conservación del patrimonio arquitectónico. El tener en cuenta los valores estéticos y culturales del patrimonio arquitectónico debe conducir a fijar para los conjuntos antiguos objetivos y normas de acondicionamiento especiales.
Carta de Burra 1999	Art. 2	Principios de Conservación y Gestión	Los sitios de Significación Cultural deberán ser conservados, salvaguardados y no deberán ser sometidos a riesgo o expuestos a un estado vulnerable
	Art. 5	Valores	La conservación de un sitio debe identificar y tomar en consideración todos los aspectos de su significación cultural y natural, evitando enfatizar injustificadamente uno a expensas de los demás.
	Art. 11	Sitios y Objetos Relacionados	La contribución que prestan los sitios relacionados y los objetos relacionados a la significación cultural de un sitio deberán mantenerse.
	Art. 22	Obra Nueva	La obra nueva, como adiciones al sitio puede ser aceptable siempre que no distorsione u oscurezca la significación cultural del sitio, o no desmerezca su interpretación y apreciación. Debe ser claramente identificable como tal.

2.2.4. Leyes Nacionales

En relación a las leyes nacionales, El Salvador posee una sola ley específica para la conservación del patrimonio cultural; que a su vez, cuenta con su

reglamento de aplicación; además de estos dos documentos, se ha consultado un tercero, el Reglamento a la Ley de Desarrollo y Ordenamiento Territorial del Área Metropolitana de San Salvador (AMSS).

Ley	Artículo	Enunciado	Descripción
Ley Especial de Protección al Patrimonio Cultural de El Salvador	Art. 9	Los Bienes Culturales pueden ser de propiedad Pública y Privada	Son de Propiedad Pública, todos aquellos bienes que se encuentren en poder de las dependencias gubernamentales, instituciones oficiales autónomas o municipales. Son de Propiedad Privada, los que corresponden a personas naturales o jurídicas de derecho privado.
	Art. 10	Reconocimiento de Derechos y Exigencias de Acreditación	Se reconoce el derecho a la propiedad y posesión de bienes culturales, con el objeto de protegerlos y conservarlos.
	Art. 11	Obligación de Informar	El propietario o poseedor de un posible bien cultural, tiene la obligación de notificar su existencia al Ministerio para su reconocimiento, identificación y certificación.
	Art. 19	Acreditación Cultural Inmobiliaria	Si se tratare de un bien cultural inmueble, la resolución que lo reconoce e identifica, se inscribirá en el registro establecido por esta ley.
	Art. 20	Efectos de la Inscripción del Inmueble	La marginación de un bien cultural inmueble en el Registro de la Propiedad Raíz e Hipotecas, invalidará las transferencias y enajenaciones de ese bien.

Ley	Artículo	Enunciado	Descripción
Ley Especial de Protección al Patrimonio Cultural de El Salvador	Art. 25	Indicios Culturales	Los propietarios, poseedores o tenedores de bienes culturales inmuebles, que encuentren en ellos indicios culturales, deberán notificarlo al Ministerio para que proceda a su reconocimiento, identificación, inscripción y acreditación.
	Art. 26	Restricciones sobre Bienes Culturales Muebles e Inmuebles	El propietario o poseedor de terrenos declarados bienes culturales, no podrá oponerse a su reconocimiento, investigación y rescate. Los propietarios o poseedores de bienes culturales, están especialmente obligados a no realizar en los mismos, trabajos que puedan afectarlos o dañarlos previa autorización del Ministerio.
	Art. 41	Alcances de la Afectación Cultural	Los bienes culturales muebles e inmuebles quedan sujetos a la conservación y salvaguarda que la presente ley establece para los mismos. El área, zona, sitio cultural o histórico comprende las superficies adyacentes o anexas que forman un solo cuerpo.
	Art. 43	Protección de Bienes Culturales Muebles	Los bienes muebles con valor cultural que estén en posesión de instituciones eclesiásticas, oficiales o personas naturales o jurídicas, podrán ser restaurados, o reubicados, cuando lo soliciten las entidades mencionadas bajo la supervisión del Ministerio.
Reglamento a la Ley Especial de Protección del Patrimonio Cultural de El Salvador	Art. 8		Se consideran como Bienes Culturales los pertenecientes a las épocas Precolombinas, Colonial, Independencias y Post Independentista, así como los de la época Contemporánea que merezcan reconocimiento de su valor cultural.

Ley	Artículo	Enunciado	Descripción
Reglamento a la Ley Especial de Protección del Patrimonio Cultural de El Salvador	Art. 21		Los municipios sin autorización previa del Ministerio no deberán otorgar licencias ni aprobarán planos de realización de obras de construcción, reparación, demolición, modificación, reconstrucción, ampliación o de cualquier otra forma que altere o afecte inmuebles que hayan sido declarados Bienes Culturales.
	Art. 27		Cuando las medidas de protección hubieran sido dispuestas respecto a un Bien mueble o inmueble que a criterio del Ministerio pueda formar parte del Tesoro Cultural Salvadoreño, el Órgano Ejecutivo en el ramo de Educación emitirá un acuerdo en virtud del cual será declarado Bien Cultural.
	Art. 83		Los propietarios o poseedores de Bienes Culturales inmuebles, no podrán realizar en los mismos, obras o trabajos que puedan, dañarlos o ponerlos en peligro, ni modificarlos, repararlos, restaurarlos o demolerlos total o parcialmente, ni hacer excavación o construcción alguna, sin haber obtenido previamente autorización de la Dirección Nacional de Patrimonio Cultural.
Reglamento a la Ley de Desarrollo y Ordenamiento Territorial del AMSS	Parte Sexta	De las Construcciones	En este apartado se encuentran todas las especificaciones técnicas para realizar diferentes tipos de construcciones; especificaciones que van desde la clasificación de las edificaciones, los accesos y circulaciones, las instalaciones; hasta las tipologías y detalles de los materiales de construcción que deben utilizarse.

2.3. Marco Histórico

2.3.1. Barrio San Jacinto

Para poder establecer una cronología exacta y real sobre el origen de San Jacinto, es necesario establecer brevemente como se originó San Salvador y como se desarrolló la ciudad, de la cual forma parte el Barrio San Jacinto en la actualidad.

2.3.1.1. Origen de San Salvador

En 1545, fue trasladado desde el Valle de la Bermuda, al Valle de Zalcuatitlán el primer asentamiento de San Salvador; de esta forma se establece el centro de la Villa; lo que hoy conocemos como la Plaza Libertad (Plaza Pública), Iglesia el Rosario (Iglesia Parroquial) y el Cabildo.

La Villa de San Salvador fue fundada en el Valle de Zalcuatitlán, en los alrededores del año 1525, y fue colocado bajo la protección del Divino Salvador del

Mundo; cuyas fiestas se celebran todos los años cada 6 de agosto, desde ese entonces.

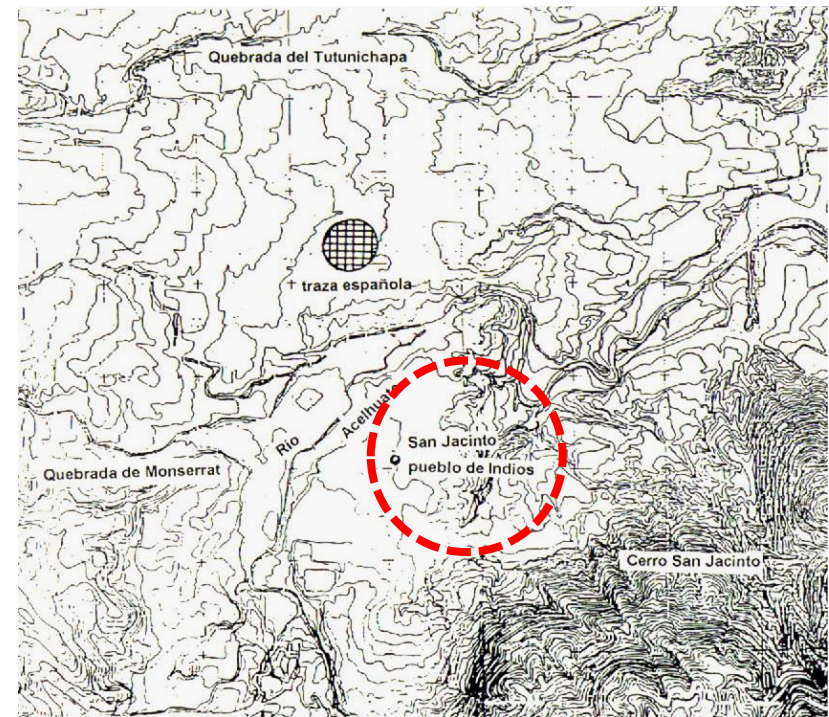

PLN230101: Plano donde se aprecia la Topografía e Hidrografía en el Valle de las Hamacas, junto con los sitios de mayor interés en la zona.
Fuente: Monografía de San Jacinto

Desde ese entonces, el Barrio comenzó a crecer en cuanto a su imagen urbana; aumentando su equipamiento e infraestructura urbana, a partir de esa época se comenzó a invertir en el sistema vial, con la construcción de un tranvía que iba desde la capital hasta la Zona del Zapote, y se comienzan las construcciones del Cuartel, el manicomio y la Escuela Normal de Maestros, hoy Ex Casa Presidencial.



IMG230101: San Jacinto en 1900, a la izquierda el Cuartel el Zapote, y a la derecha la Escuela Normal de Maestros, posteriormente Casa Presidencial.

Por medio de otro decreto legislativo en 1904, a Mejicanos, Ayutuxtepeque y Cuscatancingo, le devolvieron la calidad de pueblo, no así a San Jacinto, por la representación político administrativo debido al establecimiento de Casa Presidencial.⁸

8. / Monografía Barrio San Jacinto, Sánchez y Cía. Casa de la Cultura de San Jacinto. Recuperado el 05 de Abril de 2016

2.3.2. Centro de Historia Militar

Se ubica en el Barrio San Jacinto, en un punto estratégico desde el cual se pueden apreciar estructuras que un día fueron importantes para el Estado, edificios que ahora son parte importante de la cultura que identifica a los salvadoreños y capitalinos; pudiendo mencionar, el Palacio Nacional, Catedral Metropolitana, la Iglesia María Auxiliadora “Don Rúa”, entre otros.

La edificación del actual Centro de Historia Militar, antes Cuartel El Zapote, fue erigida en 1865, con un estilo medieval del período romántico, ahora posee gran valor intrínseco como parte importante en la historia de El Salvador y como protagonista de muchas acciones importantes en cuanto a asuntos políticos y militares de la Nación.

La Unidad Militar, nace durante la administración Presidencial del Dr. Pio Romero Bosque (1927-1931),

fechas en las que se inició con la construcción del edificio que se conserva actualmente.

Dentro de las Unidades Militares que más tiempo han ocupado las instalaciones del Cuartel, está la Unidad de Artillería, la cual a través de la historia se ha conocido bajo diferentes nombres. Finalmente la Unidad de Artillería fue trasladada a las nuevas instalaciones ubicadas al sur de la población de San Juan Opico en el Departamento de La Libertad.

Después realizar esas disposiciones, en 1976 se asigna al Centro de Instrucción de Transformaciones de la Fuerza Armada (CIFTA), y a finales de 1987, se crea la Escuela de Comunicaciones Electrónicas de la Fuerza Armada (ESCOELFA). En 1993 el CIFTA cambió su nombre y actualmente se le denomina como Comando de Apoyo y Transmisión y Electrónica de la Fuerza Armada.

Bajo la administración del Presidente Dr. Alfonso Quiñones Molina, se crearon varias dependencias del

Estado Mayor de la Fuerza Armada, entre ellos el de Historia Militar, esta se dedicaría a realizar trabajos, reglamentos, publicaciones y otras sobre historia de la institución castrense.

A raíz de la finalización del conflicto armado de El Salvador en 1992, nace la necesidad de poseer una entidad que se encargara de investigar y establecer la verdadera historia de la Fuerza Armada; de esta forma, se crea el Departamento de Historia Militar como dependencia del Ministerio de la Defensa Nacional.



IMG230202: Accesos del CHM, izquierda, acceso vía 10ma Av. Sur y derecha, acceso al recinto principal.

Por medio del Numeral 1.- Reorganización, Literal a.- de la Orden General No. 07/91 del 31 de Julio de 1991, el Alto Mando ordena la creación del Departamento de Historia Militar, como una dependencia del Ministerio de Defensa y de Seguridad Pública.

Su primer Jefe fue el señor Cnel. Y Lic. Francisco Ismar Roque.

En 1993, los titulares de la Defensa Nacional, Generales René Emilio Ponce y José Orlando Zepeda, gestionaron positivamente ante el señor Presidente Lic. Alfredo Cristiani, logrando que el 16 de junio de 1993 se emitiera el Decreto Ejecutivo N° 66, dando finalmente vida institucional al Museo Militar de la Fuerza Armada de El Salvador. Lo más significativo de este acto trascendental, es que señaló al histórico edificio conocido como “Cuartel el Zapote”, como la sede del Museo Militar y del Departamento de Historia Militar de la Institución castrense. El 06AGO002, el Depto. De

Historia Militar y la CPIMM se trasladaron y asumieron el control de las instalaciones del Cuartel el Zapote, al Sur de San Salvador, y se iniciaron los trabajos de adecuación de éstas para la creación objetiva del Museo Militar.

En la actualidad el Museo Militar “Cuartel el Zapote”, es parte integrante del Centro de Historia Militar del EMCFA a partir del 28 de febrero de 2007, y continúa su desarrollo museológico y museográfico, bajo la dirección del señor Cnel. Trans. DEM Elmer Enrique Arévalo.⁹

2.3.3. Ordinariato Militar de El Salvador

El Ordinariato Militar en El Salvador, es una entidad eclesiástica, que atiende únicamente a los militares y a la policía nacional, en todo lo que respecta a asistencia espiritual; es considerada la Novena Diócesis de la Provincia Eclesiástica en El Salvador.

9. / Reseña Histórica del Museo Militar Cuartel “El Zapote”, CHM, San Jacinto, San Salvador, El Salvador, Febrero 2016.

En lo que respecta al Ordinariato Militar en El Salvador, nace en los años 1968, cuando el gobierno local firma un Convenio con la Santa Sede, creado de esa forma, la Jurisdicción Eclesiástica Castrense y Asistencia Religiosa para los Militares y los Cuerpos de Seguridad.

En la actualidad, esta entidad religiosa, cuenta con varios documentos que respaldan el trabajo de formación espiritual; entre ellos se pueden mencionar los Estatutos del Ordinariato Militar y Reglamento Especial sobre la Jurisdicción Eclesiástica Militar.

En el transcurso desde su fundación a la fecha, el Ordinariato Militar ha estado bajo la administración cinco sacerdotes, desde S.E.R. Monseñor José Eduardo Álvarez Ramírez quien fue el primer Vicario Castrense, Monseñor Roberto Joaquín Ramos Umaña quien fue el primer Obispo Castrense; pasaron también Monseñor Sáenz Lacalle, Monseñor Luis Morao; hasta llegar a Monseñor Fabio Colindres Abarca, quienes han sido Administradores Apostólicos.

Actualmente el Obispado Castrense cuenta con 37 capellanes: 15 para la Fuerza Armada y 22 para la Policía Nacional Civil. Entre los servicios que prestan en las unidades y delegaciones están: Celebración de la Santa Misa Semanal, consejería espiritual, exposición del Santísimo Sacramento, la preparación catequética para que reciban los diferentes sacramentos, charlas sobre ética y moralidad; además de realizar retiros espirituales.

La Patrona de la Diócesis de la Fuerza Armada de El Salvador, es la Bienaventurada Siempre Virgen María, bajo la advocación de: Virgen del Rosario, patrona, Madre y Gran Mariscala, cuya fiesta se celebra el 7 de octubre de cada año.

2.3.4. San Juan Pablo II

Karol Józef Wojtyła, conocido como Juan Pablo II desde su elección al papado en octubre de 1978, nació en Wadowice, una pequeña ciudad a 50 kms de Cracovia, el 18 de mayo de 1920.

A partir de 1942, al sentir la vocación al sacerdocio, siguió las clases de formación del seminario clandestino de Cracovia, dirigido por el Arzobispo de Cracovia, Cardenal Adam Stefan Sapieha.

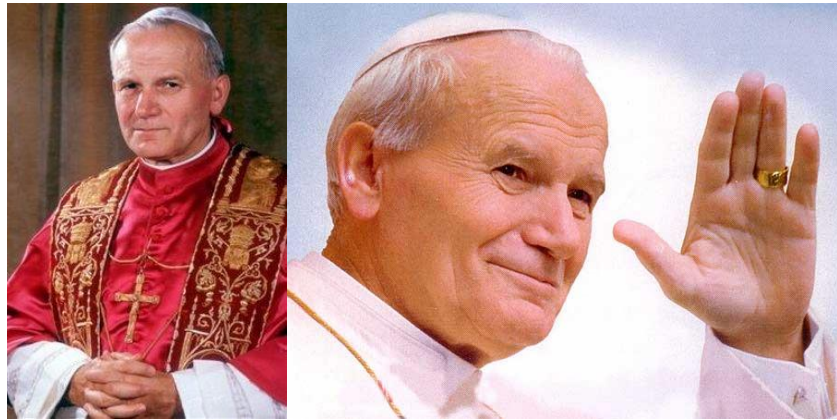

IMG230401: Su Santidad Juan Pablo II

En 1948 volvió a Polonia, y fue vicario en diversas parroquias de Cracovia y capellán de los universitarios hasta 1951, cuando reanudó sus estudios filosóficos y teológicos.

El 4 de julio de 1958 fue nombrado por Pío XII Obispo titular de Olmi y Auxiliar de Cracovia. Recibió la ordenación episcopal el 28 de septiembre de 1958.

El 13 de enero de 1964 fue nombrado Arzobispo de Cracovia por Pablo VI, quien le hizo cardenal el 26 de junio de 1967.

Los cardenales reunidos en Cónclave le eligieron Papa el 16 de octubre de 1978. Tomó el nombre de Juan Pablo II y el 22 de octubre comenzó solemnemente su ministerio petrino como 263 sucesor del Apóstol Pedro. Su pontificado fue uno de los más largos de la historia de la Iglesia y ha durado casi 27 años.¹⁰

10. / Su Santidad Juan Pablo II, Breve Biografía, Oficina de Prensa de la Santa Sede, Junio de 2005. Recuperado el 08 de Abril de 2016.

Juan Pablo II ejerció su ministerio petrino con incansable espíritu misionero, dedicando todas sus energías, movido por la "sollicitudo omnium Ecclesiarum" y por la caridad abierta a toda la humanidad. Realizó 104 viajes apostólicos fuera de Italia.¹¹



IMG230402: Visita de Santidad Juan Pablo II a El Salvador 1983. Izquierda, oración y bendición en cripta de Catedral Metropolitana; derecha, celebración en templete

Es, de esta forma, a través de su inmensa caridad, el Papa Juan Pablo II, visita por primera vez a El Salvador, el destino número 33 de los que visitaba; a sus escasos 4 años de pontificado; llega a El Salvador, en

medio del conflicto armado; a la que habían puesto tregua por la visita de su Santidad.

Dentro de su recorrido en el papamóvil desde el Aeropuerto de Ilopango, hasta el templete ubicado en metrocentro, su Santidad, decidió hacer modificaciones a petición propia, logrando visitar de esta manera la cripta de Catedral Metropolitana, donde se encuentran los restos de Monseñor Romero, en donde oró y bendijo la tumba.



IMG230403: Visita de Santidad Juan Pablo II a El Salvador en 1983.

11. / Su Santidad Juan Pablo II, Breve Biografía, Oficina de Prensa de la Santa Sede, Junio de 2005. Recuperado el 08 de Abril de 2016.

Ya estando en el templete, el Papa, incito a las dos partes deliberantes del conflicto armado a bajar las armas que tanto daño le habían traído a la nación. Aquí llama a todos los y las salvadoreños a ser “Artesanos de la Paz”.

Partió por la noche, para continuar por su gira por los países centroamericanos, en medio de mucha esperanza, esperanza de “ojala que esta visita que os hago bajo la enseñanza de la paz ayude a detener el conflicto.” Este deseo se cumplió 12 años más tarde.

Pasados 13 años, el Papa Juan Pablo II segundo, hace nuevamente una visita a El Salvador, salvo que esta vez, es solo de forma transitoria. Juan Pablo II venía a confirmarlos en la fe, fortalecerlos en la esperanza y animarlos en la caridad.

Con el deseo en su corazón, que las familias salvadoreñas, probadas por tanto sufrimiento, tantas formas de violencia en el pasado, puedan encontrar un

día paz, un clima sereno para avanzar por el camino del progreso y del bienestar. Que todos aquellos que han crecido rodeados de tanta violencia en los últimos años puedan disfrutar de un futuro de auténtica paz.

Juan Pablo II falleció el 2 de abril de 2005, a las 21.37, mientras concluía el sábado, y ya habíamos entrado en la octava de Pascua y domingo de la Misericordia Divina.

El 28 de abril, el Santo Padre Benedicto XVI dispensó del tiempo de cinco años de espera tras la muerte para iniciar la causa de beatificación y canonización de Juan Pablo II.¹²



IMG230404: Funerales del Papa Juan Pablo II

12. / Su Santidad Juan Pablo II, Breve Biografía, Oficina de Prensa de la Santa Sede, Junio de 2005. Recuperado el 08 de Abril de 2016.

2.3.5. El Papamóvil

El Papamóvil fue elaborado en marzo de 1983 sólo 10 días antes de la primera visita de Juan Pablo II a El Salvador.

El diseño, creación del coronel Oswaldo Marengo Carballo, el cual en ese momento se desempeñaba en el departamento de Industrias militares de Maestranza de la Fuerza Armada. Él tomó como base para construirlo un vehículo Ford 700 del año 1982.¹³

Como características especiales, este vehículo puede llegar a alcanzar una velocidad promedio de 80 km/h, cuenta con vidrios blindados, y además de poseer muchas otras cualidades que garantizaran la seguridad del Santo Papa en su visita a El Salvador.

Para la segunda visita de su Santidad, no hubo mayores requerimientos, puesto que no había pasado

mucho tiempo de su anterior visita; el vaticano, giro la instrucción de modificar los tanques de combustible adicional, cambiándolos de posición, adicionar gradas y unos pasamanos.

La misión del papamóvil, además de transportar a Juan Pablo II, también funcionaba como medio de seguridad ante cualquier suceso extraño que pudiese pasar en el trayecto del aeropuerto hasta el templete ubicado en metrocentro. Después de haber cumplido con sus funciones, este vehículo ha permanecido estacionado en la Maestranza de la Fuerza Armada y en el parque vehicular de la ex Casa Presidencial.



IMG230501: Papamóvil utilizado por Juan Pablo II en sus dos visitas a El Salvador. Izquierda maqueta del camión utilizado, derecha, aparcamiento actual del vehículo en el CHM

13. / Restaurarán el Papamóvil. Vividor, elsalvador.com, Abril de 2011. Recuperado el 08 de Abril de 2016.

Después de tantos años de la visita de su Santidad, el papamóvil, finalmente será una pieza de exhibición dentro del Museo de Historia Militar, en el Cuartel “El Zapote” en el Barrio San Jacinto.



IMG230502: Papamóvil utilizado por Juan Pablo II en sus dos visitas a El Salvador

La nueva estancia, incluirá además del vehículo, una sala en la que pueden apreciar fotografías de las visitas de Papa, y del proceso de construcción del

vehículo; además de contar con la maqueta original del camión modificado.

El traslado al Museo Militar lo decidió el Presidente Elías Antonio Saca. El vehículo recibirá mantenimiento periódicamente en el Comando de Apoyo Logístico de la Fuerza Armada.¹⁴

14. / En el Museo Militar se Expondrá el Papamóvil. Montalvo, elsalvador.com, Junio de 2005. Recuperado el 08 de Abril de 2016.



III. Diagnóstico

Proyecto Arquitectónico Capilla San Juan Pablo II
Centro de Historia Militar Cuartel “El Zapote”
Barrio San Jacinto, San Salvador

3.1. Localización Geográfica

3.1.1. Macro Ubicación del CHM



IMG310101: Departamento de San Salvador.
Señalando Municipio de San Salvador



IMG310102: Municipio de San Salvador.
Señalando Distrito No 5

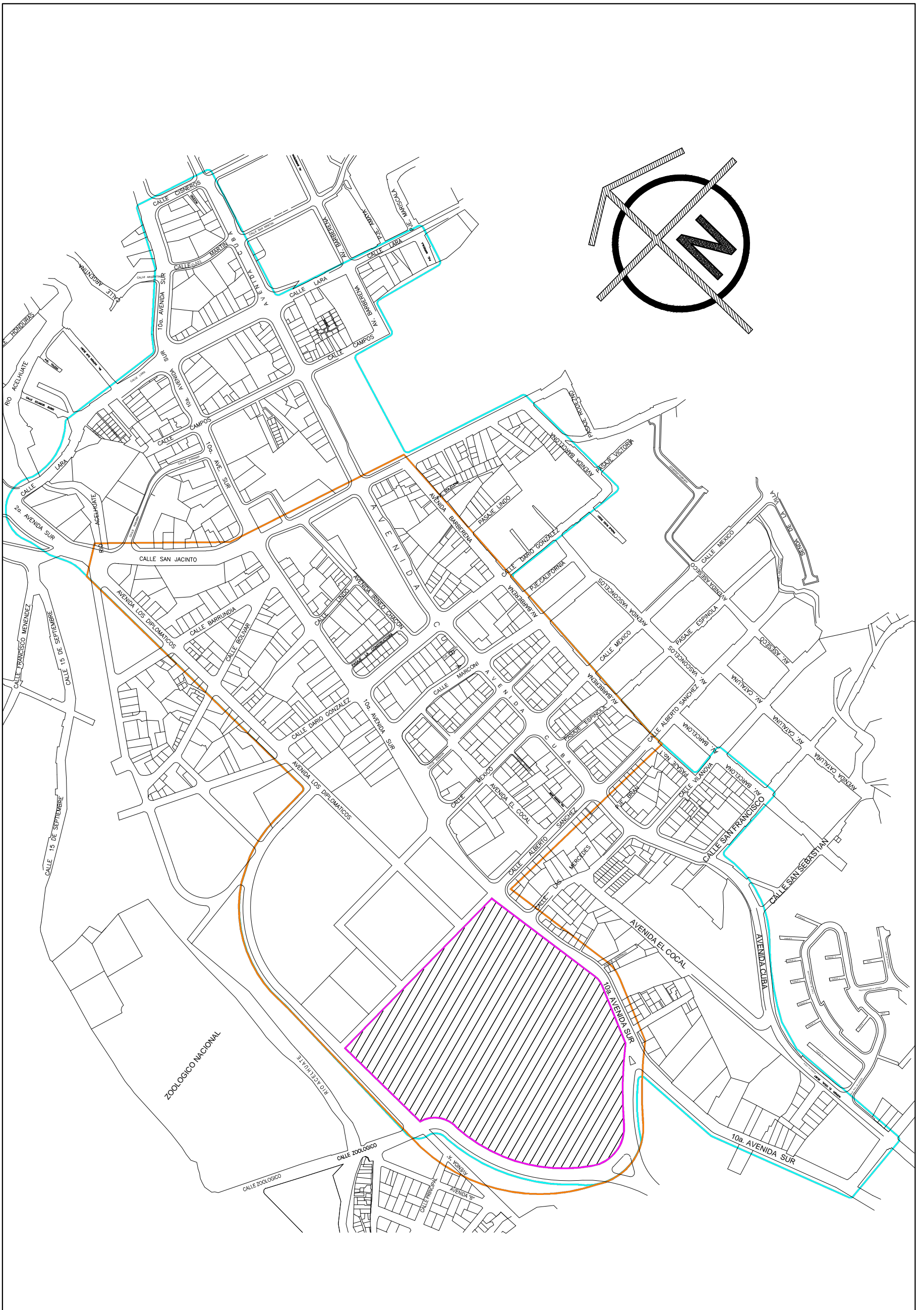

Plano Delimitación de Zonas de Estudio - Esc.: 1/5000

<p>ESQUEMA DE UBICACIÓN:</p>	<p>HACIA LA LIBERTAD POR LA CULTURA UNIVERSIDAD DE EL SALVADOR FACULTAD DE INGENIERÍA Y ARQUITECTURA ESCUELA DE ARQUITECTURA</p> <p>PRESENTA: SERGIO ALEXANDER TREJO MENDOZA</p>	<p>SIMBOLOGÍA</p> <ul style="list-style-type: none"> — Zona de Estudio — Conjunto Histórico — Zona de Intervención 	<p>CONTENIDO: Límites</p> <p>FUENTE: - Propuesta de Rehabilitación Urbano Arquitectónica de la Zona Central del Conjunto Arquitectónico del Barrio San Jacinto - Elaboración Propia</p> <p>TEMA: PROYECTO ARQUITECTÓNICO CAPILLA SAN JUAN PABLO II DEL CENTRO DE HISTORIA MILITAR, BARRIO SAN JACINTO, SAN SALVADOR.</p> <p>FECHA: FEBRERO 2017</p> <p>ESCALA: LAS INDICADAS</p> <p>HOJA: D 1 / 8</p>
------------------------------	--	--	---

3.2. Aspectos Urbanos del Entorno Inmediato

3.2.1. Vías de Comunicación y Transporte

3.2.1.1. Vías de Comunicación

Dentro del Barrio de San Jacinto se encuentran vías que tienen, mayor flujo vehicular que otras, es por esta razón que han sido jerarquizadas por su importancia en cuanto al número de vehículos que transitan por ellas (Ver Planos D2/8 y D3/8). A continuación se detallan las vías identificadas:

Vías Primarias: Se ubican únicamente dos calles primarias que son la 10ª Av. Sur y la Av. Cuba. Dichas calles son las principales vías de acceso del Barrio San Jacinto, y las que tienen mayor cantidad de tráfico, por ser las que conectan a varios puntos importantes de comercialización.¹⁵

Vías Secundarias: Se han establecido varias calles secundarias dentro del Barrio San Jacinto, estas calles son las que conectan a las arterias principales y son de menor longitud de rodaje que las primarias¹⁶, entre las calles secundarias están: Calle Lara, Calle Campos, Calle Ramón Beloso, Av. Los Diplomáticos, Calle Darío González, Calle Marconi, Calle México, Calle Alberto Sánchez, Calle Las Mercedes, Calle Benjamín Orozco, Boulevard Venustiano Carranza, Av. Irineo, Calle Edison, entre otras.

Vías Terciarias: Son todas aquellas calles con poco tráfico ya que únicamente son transitadas por personas que habitan en el lugar y únicamente conectan a pasajes o calles que no tienen mucha afluencia de vehículos¹⁷. Dentro del Barrio San Jacinto, son en su mayoría aquellas que están ubicadas dentro de colonias o residenciales, se pueden mencionar algunas, Av. Barcelona, Calle Vilanova, Pasaje Las Ninfas, Pasaje Begonias, por mencionar algunas.

15. / Introducción al Urbanismo: Conceptos Básicos. Ducci, México 1989.
16. / *Ibíd.*

17. / *Ibíd.*

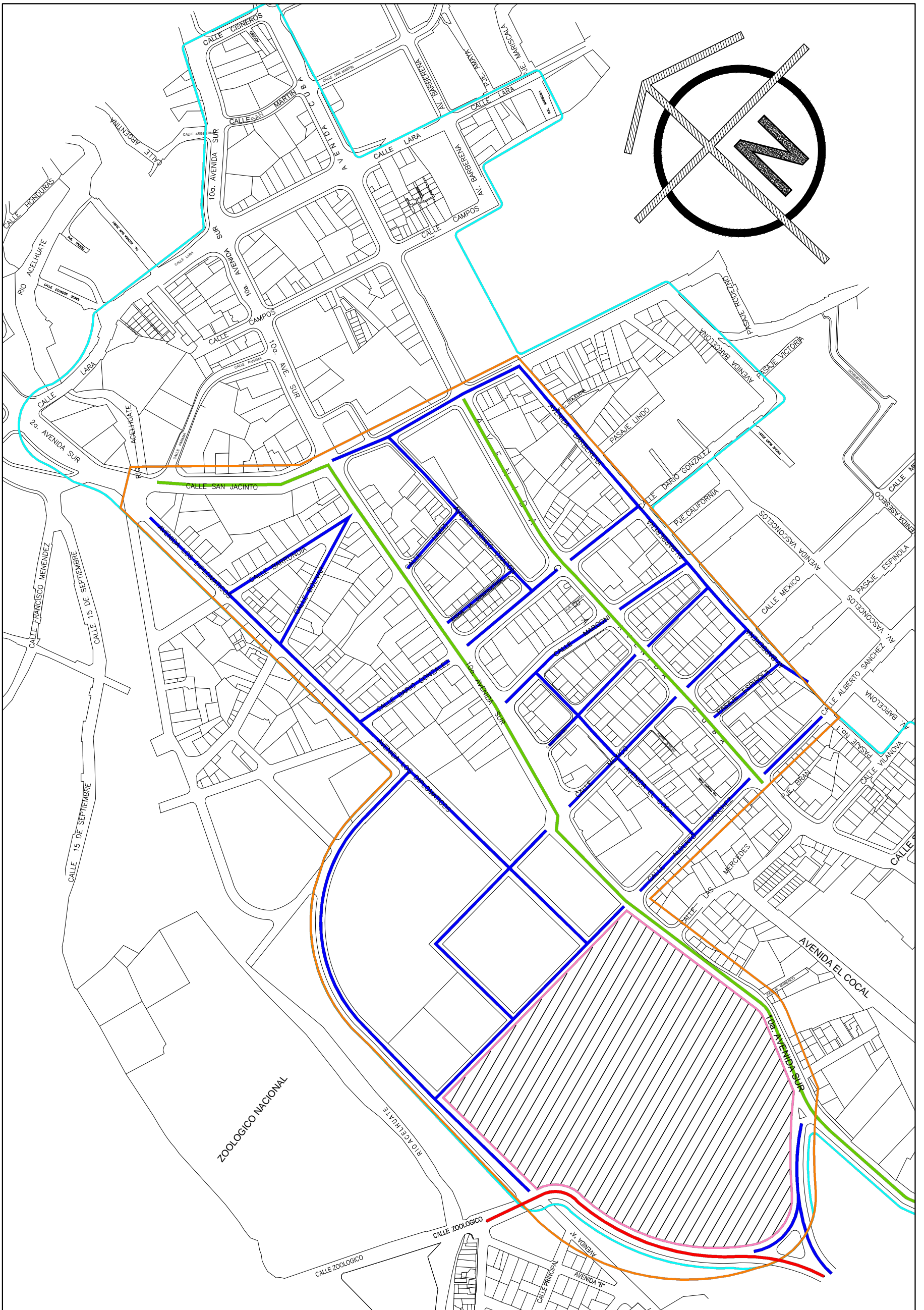

Plano de Jerarquización Vial - Esc.: 1/4000

<p>ESQUEMA DE UBICACIÓN:</p>	<p>HACIA LA LIBERTAD POR LA CULTURA UNIVERSIDAD DE EL SALVADOR FACULTAD DE INGENIERÍA Y ARQUITECTURA ESCUELA DE ARQUITECTURA</p> <p>PRESENTA: SERGIO ALEXANDER TREJO MENDOZA</p>	<p>SIMBOLOGÍA</p> <ul style="list-style-type: none"> — Zona de Estudio — Conjunto Histórico — Zona de Intervención — Vías de Circulación Primarias — Vías de Circulación Secundarias 	<p>CONTENIDO: Jerarquización de Vías</p> <p>FUENTE: - Propuesta de Rehabilitación Urbano Arquitectónica de la Zona Central del Conjunto Arquitectónico del Barrio San Jacinto - Elaboración Propia</p> <p>TEMA: PROYECTO ARQUITECTÓNICO CAPILLA SAN JUAN PABLO II DEL CENTRO DE HISTORIA MILITAR, BARRIO SAN JACINTO, SAN SALVADOR.</p> <p>FECHA: FEBRERO 2017</p> <p>ESCALA: LAS INDICADAS</p> <p>HOJA: D 2 / 8</p>
------------------------------	--	---	--

3.2.1.2. Rutas de Transporte Colectivo

Dentro del Barrio de San Jacinto, existen muchas rutas de buses que circulan por todo el centro del Barrio lo que constituye un buen desempeño en el aspecto de la accesibilidad, pero al mismo tiempo ocasiona problemas de desórdenes vehiculares que interfieren con la imagen urbana del Barrio de San Jacinto.

Las rutas que dan servicio al Barrio de San Jacinto y poseen cierta comunicación con el Centro de Historia Militar se pueden dividir en dos sectores, las que circulan en la calle principal y las que pasan a un costado del mismo, a continuación se detallan dichos sectores. (Ver Plano D4/8)

- Las Rutas de buses que pasan al Oeste del Barrio de San Jacinto específicamente en la prolongación del Boulevard Venustiano Carranza son las rutas 11B que hace su recorrido desde San Salvador hacia Santo Tomás y viceversa, la ruta 17 que se conduce

hacia los Planes de Renderos y la Ruta 12 que se dirige hacia Panchimalco y Rosario de Mora.

- Las Rutas de buses que circulan en las vías principales específicamente en la 10ª Av. Sur y Av. Cuba son las siguientes: Ruta 1 con recorrido hasta la Colonia América, Ruta 2 que se dirige hacia la Colonia Costa Rica, Rutas A, A1, 11, 11 A y 11 C con recorrido hasta San Marcos, Ruta 21 que se dirige hasta Santo Tomás, la Ruta 26 que llega hasta la Terminal de Oriente y las Rutas 135 y 400 que hacen su recorrido por carretera a Comalapa y al Aeropuerto Internacional.



IMG320101: Rutas de Buses que transitan por la zona

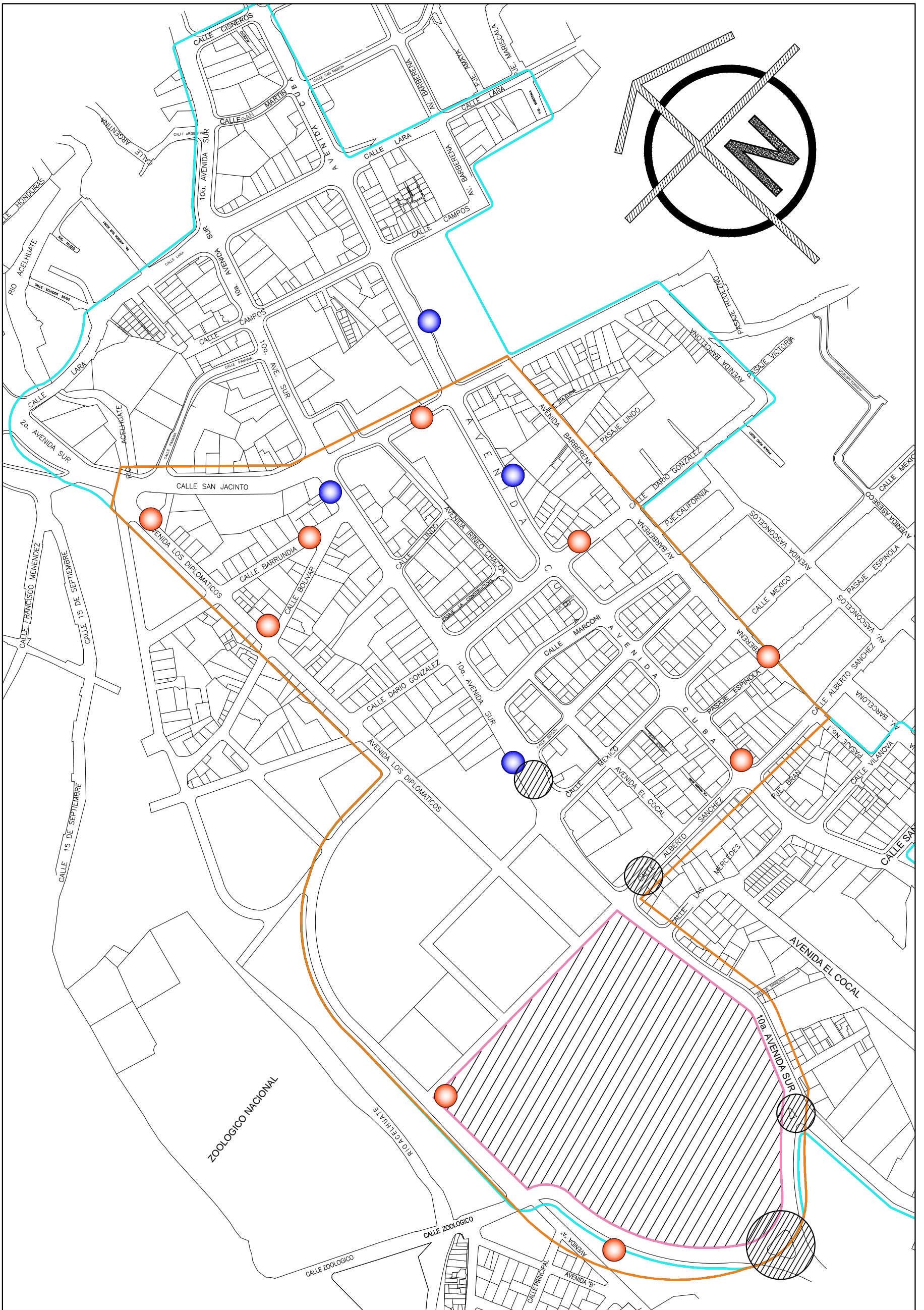

Plano de Paradas de Buses - Esc.: 1/4000

<p>ESQUEMA DE UBICACIÓN:</p>	<p>HACIA LA LIBERTAD POR LA CULTURA UNIVERSIDAD DE EL SALVADOR FACULTAD DE INGENIERÍA Y ARQUITECTURA ESCUELA DE ARQUITECTURA</p> <p>PRESENTA: SERGIO ALEXANDER TREJO MENDOZA</p>	<p>SIMBOLOGÍA</p> <ul style="list-style-type: none"> — Zona de Estudio — Conjunto Histórico — Zona de Intervención ● Paradas con Mobiliario ● Paradas sin Mobiliario Zonas de Conflicto Vial 	<p>CONTENIDO: Paradas de Buses</p> <p>FUENTE: - Propuesta de Rehabilitación Urbano Arquitectónica de la Zona Central del Conjunto Arquitectónico del Barrio San Jacinto - Elaboración Propia</p> <p>TEMA: PROYECTO ARQUITECTÓNICO CAPILLA SAN JUAN PABLO II DEL CENTRO DE HISTORIA MILITAR, BARRIO SAN JACINTO, SAN SALVADOR.</p> <p>FECHA: FEBRERO 2017</p> <p>ESCALA: LAS INDICADAS</p> <p>HOJA: D 4 / 8</p>
------------------------------	--	--	--

3.2.1.3. Conflictos en Intersecciones

Como se menciona anteriormente son muchas las rutas de buses que circulan dentro del Barrio San Jacinto; esto viene a provocar serios conflictos viales, congestionamientos, desordenes; en los alrededores del CHM se observan algunos puntos que son los que constituyen el mayor número de problemas vehiculares a los vecinos y a todos aquellos que transitan por la zona. A continuación se detallan cada uno de ellos:

10ª Av. Sur entre Calle Darío González y Calle México: Este punto es conflictivo, se da a la altura del Centro Comercial Plaza San Jacinto, por la afluencia de personas que visitan el supermercado además, fuera de este se encuentra una parada de buses, lo que provoca trastornos vehiculares ya que se unen los vehículos que salen del centro comercial, los que vienen sobre la 10ª Av. Sur y los buses que se detienen en la parada.

Intersección entre el Boulevard Venustiano Carranza, 10ª Av. Sur y Calle a los Planes de Renderos: Este es uno de los problemas vehiculares más graves que se dan dentro del Barrio San Jacinto, debido a que la afluencia de vehículos es demasiado grande para la capacidad de las calles, ya que se unen los vehículos que vienen del Barrio Modelo, los de los Planes de Renderos y los que van saliendo del Barrio San Jacinto.

Las horas de máxima afluencia en las calles antes mencionadas son:

- En los ejes viales del contorno Sur del Zoológico y el Cuartel Zapote, se presentan en el periodo de las 7:00 a las 8:00 de la mañana.
- En los ejes viales del contorno Norte del Zoológico y Casa Presidencial, la Avenida los Diplomáticos y su prolongación, se presenta en el periodo de las 4:00 a las 5:00 de la tarde.

Intersección 10^a Av. Sur y Calle Alberto

Sánchez: Este punto en conflicto se da entre las 12:00 y la 1:00 del mediodía ya que en este lugar está ubicado el Colegio Espíritu Santo lo que ocasiona congestión a la hora de la salida de los estudiantes, como no hay parqueo, los automóviles se detienen en medio de la calle, ocasionando así problemas de tráfico.



IMG320102: Congestionamiento en la intersección 10^a Av. Sur y Calle Alberto Sánchez.

3.2.2. Uso de Suelos del Entorno Inmediato

Por ser San Jacinto el acceso sur, de la Ciudad de San Salvador, es parte importante para el abastecimiento de la Ciudad, siendo un punto de circulación casi obligatorio del transporte público y privado para llegar hasta el Centro Histórico.

El punto anterior, aunado a su cercanía a la Ciudad Capital, son aspectos importantes que han incidido en la estructura urbana de los usos de suelo actuales.

Dentro del levantamiento de campo se pueden apreciar 5 tipos de usos de suelo: Habitacional, Comercio, Industrial, Institucional y Recreativo (Ver Plano D5/8). Dentro de la zona en estudio se observaron varios usos de suelos incompatibles entre ellos, pero que a su vez coexisten entre ellos.

Dentro de los usos de suelo predominantes tenemos el Comercial, debido a ser considerado una zona de tránsito entre San Salvador y San Marcos, existe una gran afluencia vehicular, lo cual da la pauta para el desarrollo de comercios que se dedican al mantenimiento de los vehículos, tiendas de repuestos y talleres de reparación; los restaurantes, bares y tiendas de bebidas son otros comercios que se pueden observar en su mayoría dentro del Conjunto Histórico de San Jacinto.

A pesar del crecimiento comercial dentro de la zona, el uso Habitacional aún se conserva en grandes partes del Conjunto Histórico, estando ubicados principalmente sobre la Av. Irineo Chacón, detrás del mercado municipal, sobre gran parte de la Av. Los Diplomáticos, y sobre la Av. Barberena.

Recordando la importancia que tuvo San Jacinto para el crecimiento de la Ciudad Capital, se identifican varias instituciones Gubernamentales que aún siguen funcionando dentro del Conjunto Histórico.

3.2.3. Equipamiento Existente en el Entorno Inmediato

El equipamiento urbano, esta formado por todas aquellas instalaciones de uso colectivo, que se consideran fundamentales, porque ofrecen los servicios necesarios para la denominada “calidad de vida” de los ciudadanos. Estos equipamientos se han clasificado en: Educativo, Salud, Gubernamental, Comercio, Religioso y Recreativo.



IMG320301: Derecha: Ex Casa Presidencial,
Izquierda: Colegio El Espíritu Santo

Para la identificación del equipamiento urbano, se han considerado todas aquellas instalaciones de uso colectivo ubicadas dentro de la zona en estudio o próximas a ella. (Ver Plano D6/8).

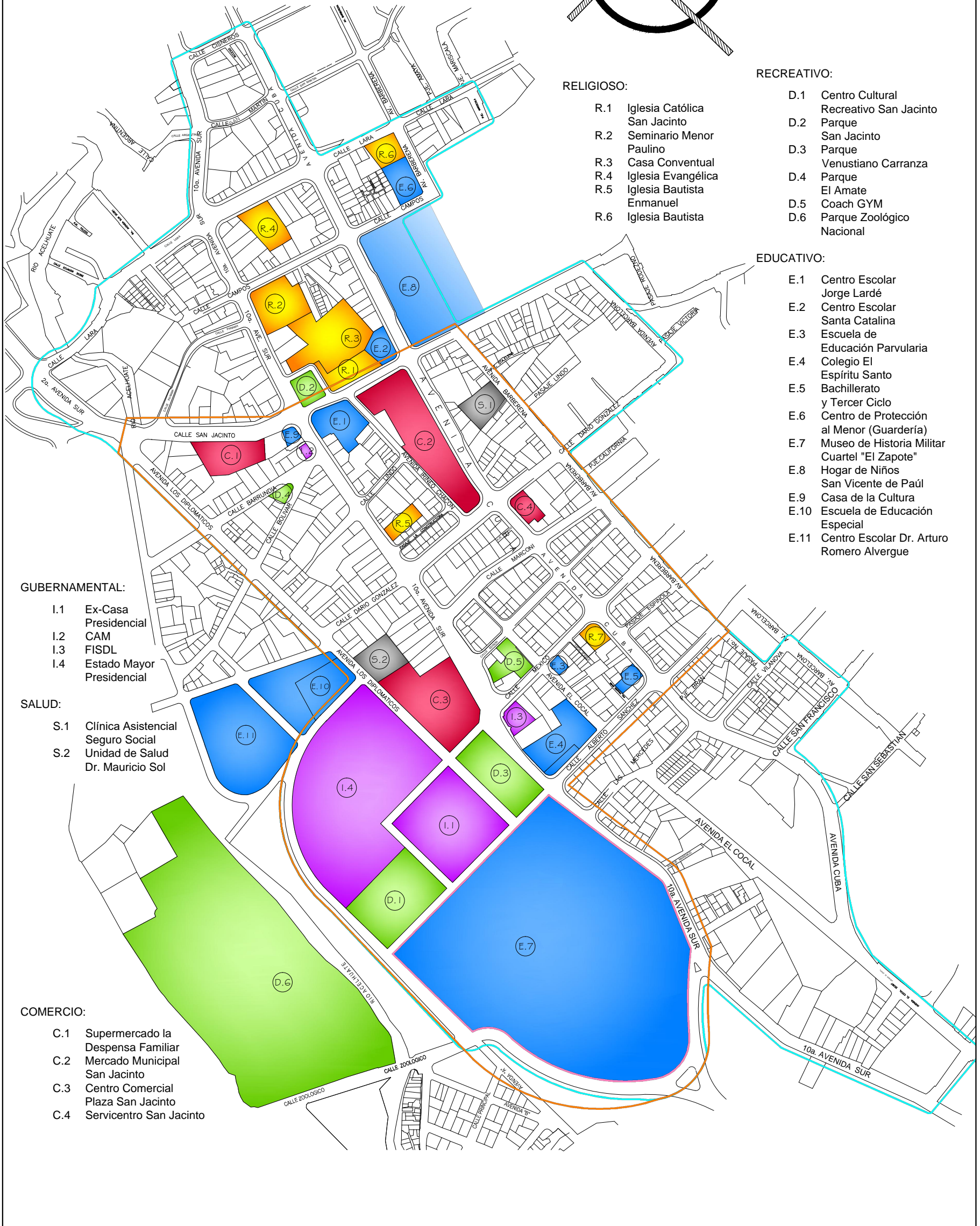
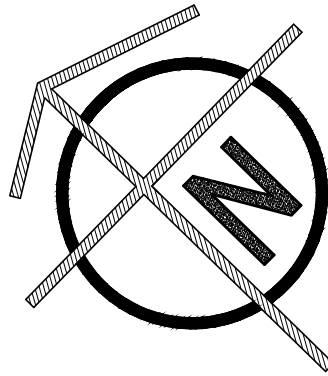

RELIGIOSO:

- R.1 Iglesia Católica San Jacinto
- R.2 Seminario Menor Paulino
- R.3 Casa Conventual
- R.4 Iglesia Evangélica
- R.5 Iglesia Bautista Emmanuel
- R.6 Iglesia Bautista

RECREATIVO:

- D.1 Centro Cultural Recreativo San Jacinto
- D.2 Parque San Jacinto
- D.3 Parque Venustiano Carranza
- D.4 Parque El Amate
- D.5 Coach GYM
- D.6 Parque Zoológico Nacional

EDUCATIVO:

- E.1 Centro Escolar Jorge Lardé
- E.2 Centro Escolar Santa Catalina
- E.3 Escuela de Educación Parvularia
- E.4 Colegio El Espíritu Santo
- E.5 Bachillerato y Tercer Ciclo
- E.6 Centro de Protección al Menor (Guardería)
- E.7 Museo de Historia Militar Cuartel "El Zapote"
- E.8 Hogar de Niños San Vicente de Paúl
- E.9 Casa de la Cultura
- E.10 Escuela de Educación Especial
- E.11 Centro Escolar Dr. Arturo Romero Alvergue

GUBERNAMENTAL:

- I.1 Ex-Casa Presidencial
- I.2 CAM
- I.3 FISDL
- I.4 Estado Mayor Presidencial

SALUD:

- S.1 Clínica Asistencial Seguro Social
- S.2 Unidad de Salud Dr. Mauricio Sol

COMERCIO:

- C.1 Supermercado la Despensa Familiar
- C.2 Mercado Municipal San Jacinto
- C.3 Centro Comercial Plaza San Jacinto
- C.4 Servicentro San Jacinto

Equipamiento Urbano Existente - Esc.: 1/5000

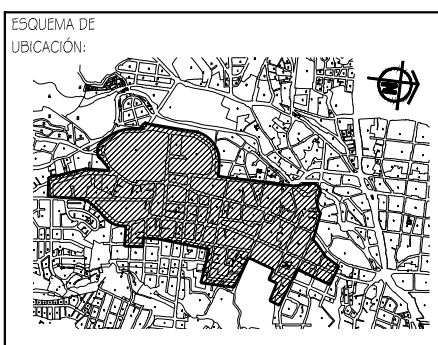

HACIA LA LIBERTAD POR LA CULTURA
UNIVERSIDAD DE EL SALVADOR
FACULTAD DE INGENIERÍA Y ARQUITECTURA
ESCUELA DE ARQUITECTURA

PRESENTA:
SERGIO ALEXANDER TREJO MENDOZA

SIMBOLOGÍA

- Zona de Estudio
- Conjunto Histórico
- Zona de Intervención
- Religioso
- Comercio
- Gubernamental
- Educativo
- Recreativo
- Salud

CONTENIDO:
Equipamiento Urbano

FUENTE:
- Propuesta de Rehabilitación Urbano Arquitectónica de la Zona Central del Conjunto Arquitectónico del Barrio San Jacinto
- Elaboración Propia

TEMA:
PROYECTO ARQUITECTÓNICO CAPILLA SAN JUAN PABLO II DEL CENTRO DE HISTORIA MILITAR, BARRIO SAN JACINTO, SAN SALVADOR.

FECHA:
FEBRERO 2017

ESCALA:
LAS INDICADAS

HOJA:
D 6 / 8

En el plano se puede observar, que se cuenta con un equipamiento numeroso, identificándose un total de 34 instalaciones, dentro del Conjunto Histórico o en sus proximidades. El equipamiento que predomina es el de Carácter Educativo y Recreativo, aunque este último, dentro del Conjunto Histórico no es representativo, puesto que el Centro Cultural Recreativo San Jacinto, no



IMG320302: Derecha: FISDL, Izquierda: Parque Venustiano Carranza.

siempre estuvo abierto al público y por la tanto se ha convertido en una plaza sin mucha afluencia de personas, y el Parque Zoológico Nacional, es una institución gubernamental en la que se paga por la entrada; el equipamiento Recreativo dentro del Complejo Histórico es deficiente, se define por tres parques, dos de

mediano tamaño (Venustiano Carranza y San Jacinto) y un pequeño parque (El Amate).

3.2.4. Infraestructura Existente en el Entorno Inmediato

3.2.4.1. Infraestructura Hidráulica

Esta está conformada por la red de distribución de agua potable, la red colectora de aguas negras y la red de drenajes de aguas lluvias.

Para identificar la infraestructura observable dentro del Conjunto Histórico San Jacinto, se procedió a un levantamiento en campo; (Ver Plano D7/8) en el que se identificó la ubicación de pozos de aguas negras, lluvias y agua potable, cajas tragantes e hidrantes.

Red de Agua Potable: En el Conjunto Histórico, se identificaron 3 Hidrantes de los que se desconoce si

el funcionamiento está en óptimas condiciones, y se identificaron 7 pozos de registro.

Red de Aguas Negras: En el estudio realizado se pudieron identificar 16 pozos de visita de aguas negras, algunos de ellos han sido obstaculizados por los procesos de recarpeteo de las calles.

Red de Drenajes de Aguas Lluvias: Se lograron identificar un total de 63 pozos de visita para drenajes de aguas lluvias. Se aprecia que la zona no posee problemas de estancamiento de aguas lluvias debido a su topografía. Las cajas tragantes están ubicadas en su mayoría en las esquinas, y en la prolongación de la Avenida los Diplomáticos, no se observaron cajas tragantes, asumiendo que la pendiente permite una escorrentía natural hacia el Río Acelhuate.

3.2.4.2. Infraestructura Eléctrica y Telefónica

Para la identificación de la Infraestructura Eléctrica se elaboró un plano de ubicación de postes con luminaria

y sin luminaria. Se observa que en su mayoría los postes tienen luminarias. (Ver Plano D8/8)

A su vez, se identificó que en la prolongación de la Av. los Diplomáticos no se encuentran luminarias, y los árboles ubicados en los costados de la vía han creado una especie de túnel natural con su follaje, y esto hace que este sector se vuelva bastante oscuro, incluso durante horas de la mañana.

Se vuelve peligroso tanto para los automóviles que transitan por la zona por ser una curva bastante pronunciada y se dificulta la visibilidad, de igual forma para los peatones, porque puede considerarse un punto de fácil acceso a la delincuencia.



IMG320401: Infraestructura Urbana, izquierda Caja de Registro Telefónica. derecha. Poste con Luminaria.

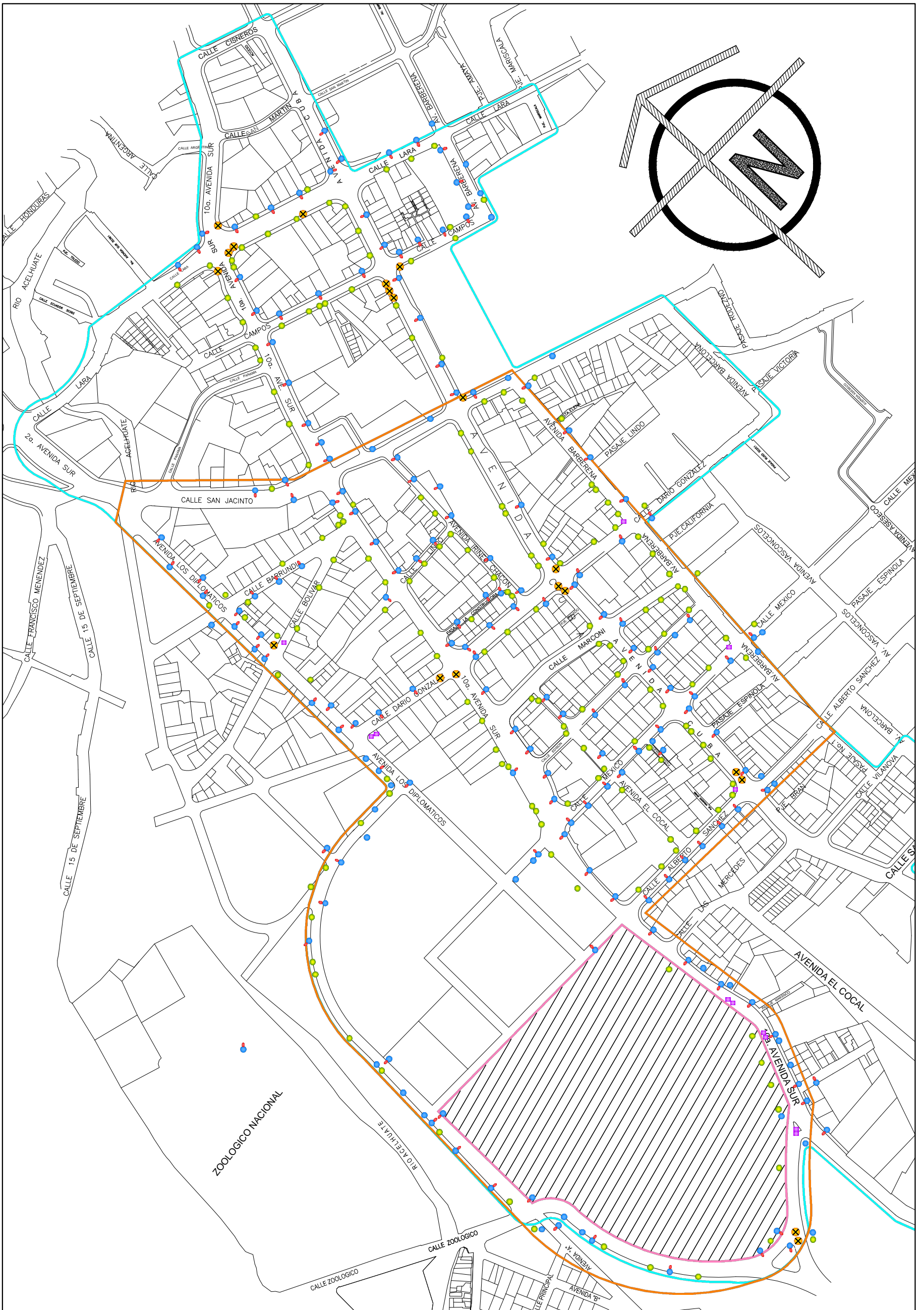

Plano de Infraestructura Eléctrica - Esc.: 1/4000

<p>ESQUEMA DE UBICACIÓN:</p>	<p>HACIA LA LIBERTAD POR LA CULTURA UNIVERSIDAD DE EL SALVADOR FACULTAD DE INGENIERÍA Y ARQUITECTURA ESCUELA DE ARQUITECTURA</p> <p>PRESENTA: SERGIO ALEXANDER TREJO MENDOZA</p>	<p>SIMBOLOGÍA</p> <ul style="list-style-type: none"> — Zona de Estudio — Conjunto Histórico — Zona de Intervención Pozo de Telefonía Poste con Luminaria Poste Telefonía Poste E. Eléctrica Caja de Registro Telefónico 	<p>CONTENIDO: Infraestructura Eléctrica</p> <p>FUENTE: - Propuesta de Rehabilitación Urbano Arquitectónica de la Zona Central del Conjunto Arquitectónico del Barrio San Jacinto - Elaboración Propia</p> <p>TEMA: PROYECTO ARQUITECTÓNICO CAPILLA SAN JUAN PABLO II DEL CENTRO DE HISTORIA MILITAR, BARRIO SAN JACINTO, SAN SALVADOR.</p> <p>FECHA: FEBRERO 2017</p> <p>ESCALA: LAS INDICADAS</p> <p>HOJA: D 8 / 8</p>
------------------------------	--	--	---



IMG320402: Infraestructura Urbana, izquierda Hidrante, derecha Pozo de Aguas Nearras

3.3. Aspectos Urbanos del Centro de Historia Militar

3.3.1. Accesos y Circulaciones

3.3.1.1. Accesos

El Centro de Historia Militar, posee en sus instalaciones tres accesos, de los cuales, dos conectan con la 10a Av. Sur, y uno con Ex – Casa Presidencial; cabe mencionar que solamente se encuentra activo uno de ellos, el que conecta directamente con la intersección de la 10a Av. Sur y la Calle Alberto Sánchez; por medio

de este acceso, un portón custodiado por diferentes Guardias de Turno, se controlan todos los ingresos y egresos del personal y usuarios del Centro de Historia Militar.

Para acceder a las salas del museo dentro del recinto principal, se ingresa por la fachada principal, orientada hacia el norte geográfico. Además de éste acceso, el recinto principal posee dos accesos más, uno ubicado al este, que conecta con el Área Social, se debe hacer referencia que detrás de este portón, está ubicado el Papamóvil, por lo tanto no es un acceso muy utilizado por los usuarios del museo. Y el otro acceso habilitado, es uno que se formó cuando uno de los muros del costado suroeste se derrumbó. (Ver Plano PLN330101)

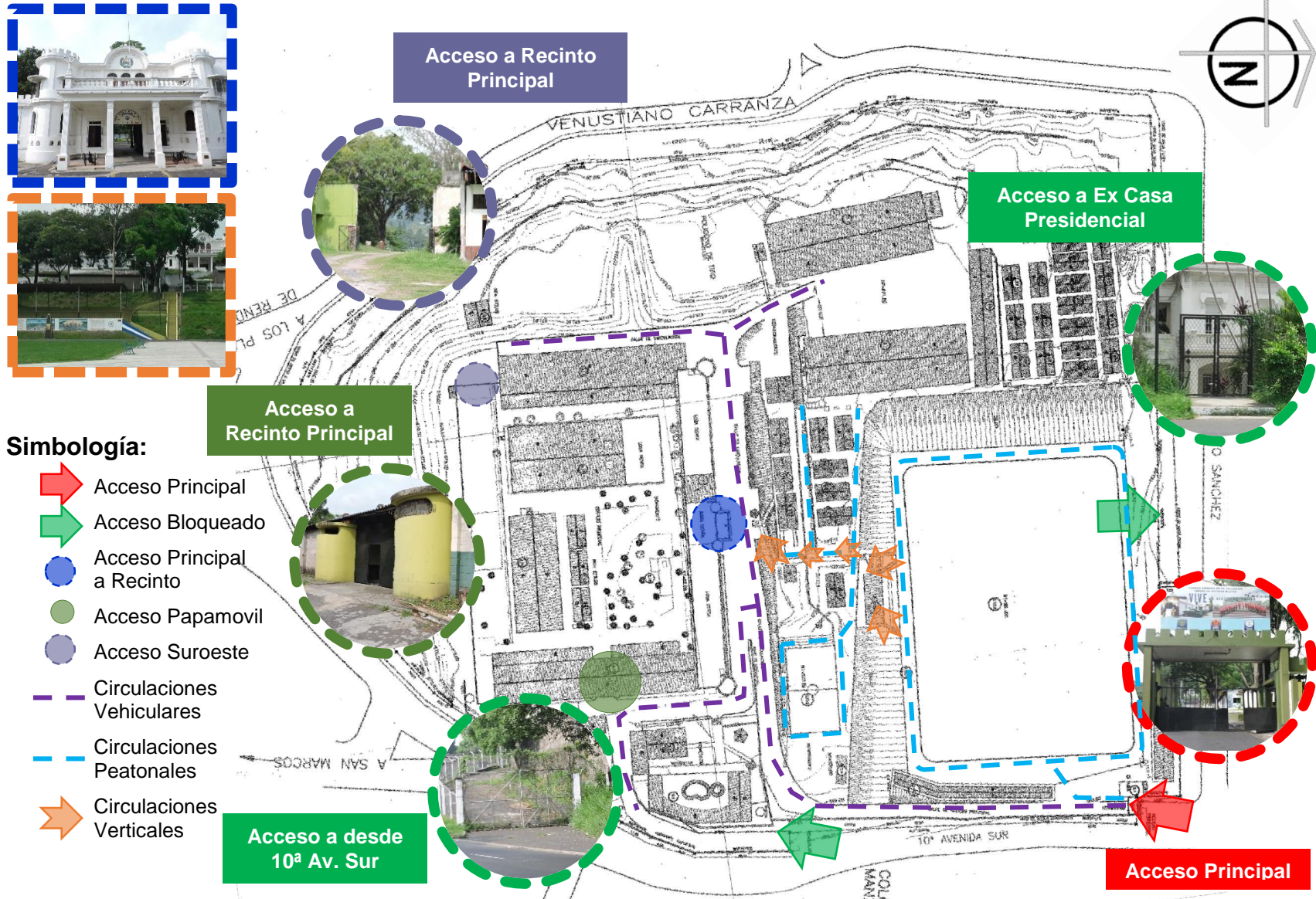

PLN330101: Ubicación de Accesos y Circulaciones del Centro de Historia Militar – Esc 1:2000











3.3.1.2. Circulaciones

Dentro del Centro de Historia Militar, la mayoría de circulaciones, se encuentran en buen estado, las circulaciones vehiculares se encuentran asfaltadas y señalizadas; las circulaciones peatonales, en su mayoría se encuentran encementadas.

Las circulaciones verticales, al igual que las peatonales, se encuentran encementadas, mas que todo estas se utilizan para conectar diferentes areas dentro del terreno del CHM, puesto que la topografía del terreno genera muchas terrazas. (Ver Plano PLN330101).

la formación o el desempeño de actividades de los mismos. (Ver Plano PLN330201).

Simbología:

-  Garita de Acceso
-  Área Social
-  Oficinas de la Comandancia
-  Oficinas CNR y Mapa Relieve El Salvador
-  Área Administrativa Centro de de Historia Militar
-  Biblioteca Especializada
-  Alojamiento de Tropas
-  Campo de Instrucción
-  Pista de Atletismo
-  Recinto Principal – Salas del Museo

3.3.2. Zonificación

Dentro de las instalaciones del Centro de Historia Militar, se generan varias actividades administrativas del museo, así como de formación de los militares, para ello, sus instalaciones estan zonificadas de forma tal, que los usuarios externos al personal castrence, no interfieran en

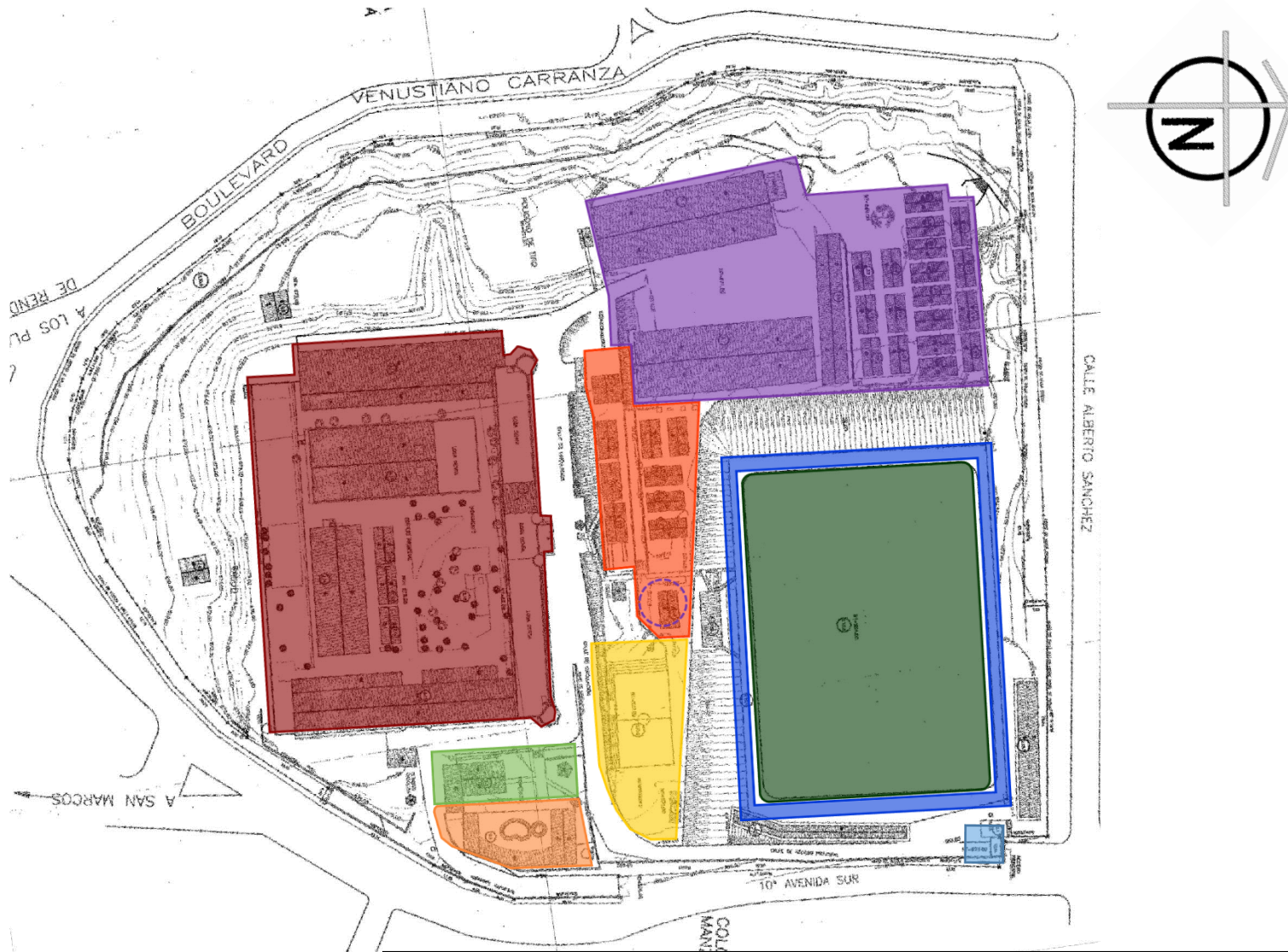

PLN330201: Esquema de Zonificación del Centro de Historia Militar – Esc 1:2000

3.3.3. Mobiliario

Dentro de las instalaciones del Centro de Historia Militar, no se oserba un equipamiento significativo, se lograron identificar bancas metálicas y basureros, en la zona del Campo de Instrucción.

A su vez, el Centro de Historia Militar, ofrece un pequeño espacio con máquinas de gimnasio, y una pequeña cafetería para los usuarios que utilizan la Pista de Atletismo.

Posee en el mismo sector, un espacio para juegos infantiles, solo que estos no se encuentran en condiciones óptimas para que los niños jueguen con toda seguridad.

Y finalmente cuenta con una glorieta, que es utilizada para realizar reuniones, o ensayos de grupos coreográficos de jovenes que habitan en la zona.

IMG330301: Bancas



IMG330302: Basureros



IMG330303: Juegos Infantiles



IMG330304: Gimnasio



IMG330305: Glorieta



3.4. Análisis de Sitio

3.4.1. Topografía

Dentro de las instalaciones del Centro de Historia Militar, se pueden apreciar diferentes niveles en la topografía del terreno; por estar construido sobre un cerro (El Zapote). Al costado Sur del cuartel, existe un desnivel de 12 metros; al costado Oeste, de 6 metros en una porción y de 12 metros; al Este, de 6 metros y finalmente, al Norte con solamente 3 metros. Es de mencionar que en donde se encuentra el Recinto Principal, la topografía es plana, puesto que esa zona fue terraceada previo a la construcción del Recinto. (Ver Plano PLN340101).



IMG340101: Topografía Pendiente Costado Sur y
Terreno Plano del Recinto

3.4.2. Tipo de Suelo

Según el Ministerio de Medio Ambiente y Recursos Naturales, los Estratos Geológicos para el área de San Salvador (Holoceno hasta Pleistoceno) se encuentran en la cadena volcánica joven que atraviesa la parte Sur del país y están compuestos por productos extrusivos de los volcanes individuales.

Estos productos son: corrientes de lava, cúpulas de lava, tobas fundidas, tobas, pómez, escoria y cenizas volcánicas, que se encuentran a veces con intercalaciones de sedimentos lacustres. El espesor de los estratos y la sucesión varía de volcán a volcán. También se encuentran suelos fósiles color café y negro. A este tipo de suelos se le llama Andisoles; y en efecto, son suelos originados de cenizas volcánicas, de distintas épocas, tienen por lo general un horizonte superficial entre 20 y 40 centímetros de espesor, de color oscuro, textura franca y estructura granular.

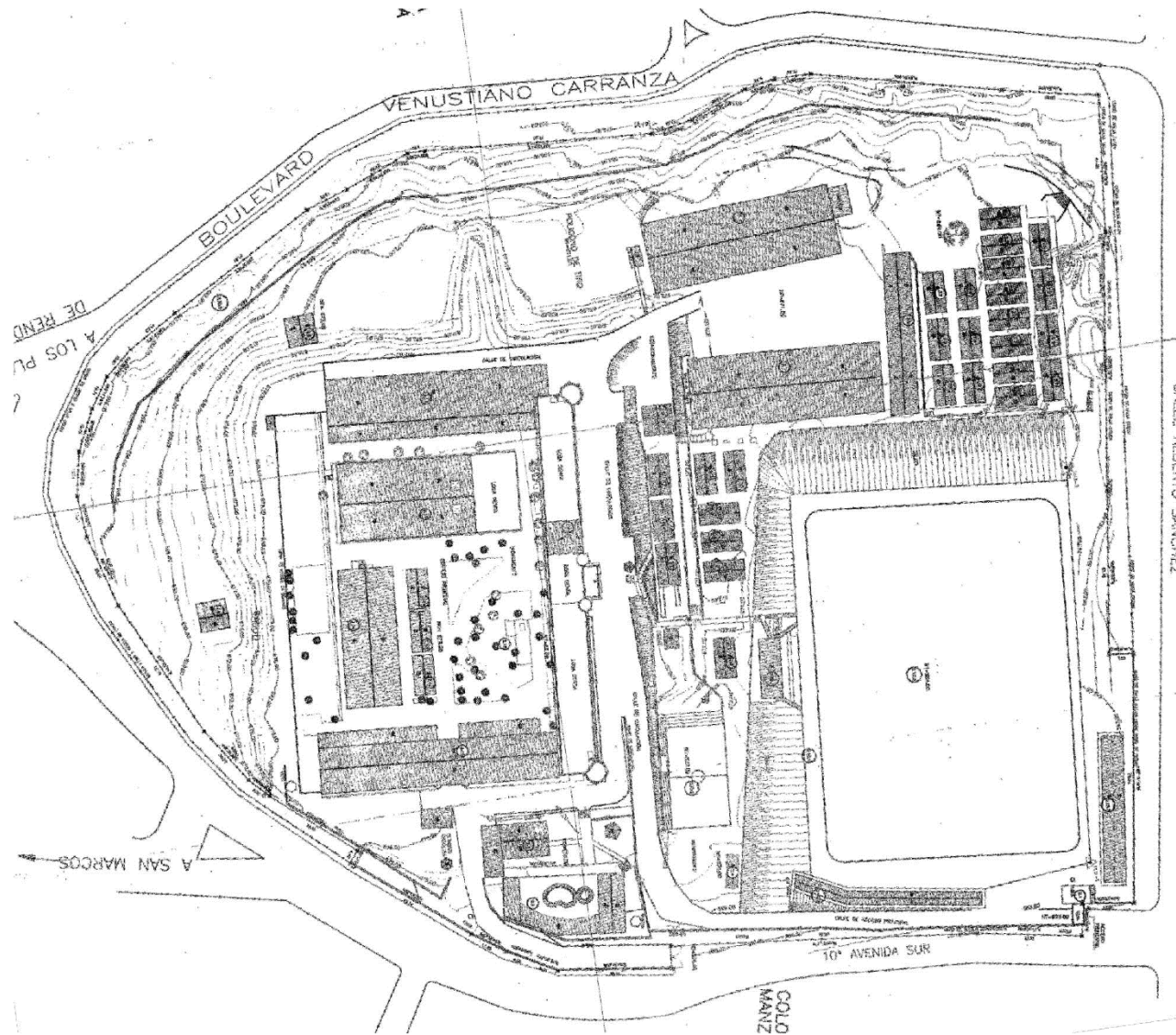

PLN340101: Plano Topográfico – Esc 1:2000
Fuente: Biblioteca Especializada de Historia Militar – Centro de Historia Militar

3.4.3. Climatología

El perfil climatológico proporcionado por el SNET para esta zona, proviene de la estación de Ilopango, se encuentra a unos 10 kilómetros al Este de la Ciudad de San Salvador.

La region donde se ubica la estación y la ciudad se zonifica climáticamente según Koopen, Sapper y Laurer como **Sabana Tropical Caliente o Tierra Caliente** (0 – 800 msnm) la elevación es determinante (635 msnm).

Considerando la regionalización climática de Holdrige, la zona de interés se clasifica como **“Bosque Húmedo Subtropical, Transición a Tropical”** (con biotemperatura mayor a 24°C). (Ver IMG340301).

Los rumbos de los vientos son predominantes del Norte durante la estación seca y la estación lluviosa, la brisa marina del Sur y Sureste ocurre después del

mediodía, la velocidad promedio anual es de 8 kilómetros por hora (Ver IMG340302).

3.4.4. Hidrografía y Precipitación

La precipitación pluvial alcanza valores cercanos a 325 mm en los meses de julio a septiembre, siendo estos meses los de mayor lluvia. Los datos obtenidos muestran que la época de lluvia inicia a mediados del mes de abril y finaliza a mediados del mes de octubre. Cubriendo un período aproximado de seis meses en total (Ver IMG340401). En cuanto a inundaciones, tenemos que en los alrededores del río acelhuate del lado Este son Muy Altas, y del lado Oeste de su caudal son Moderadas (Ver IMG340402).

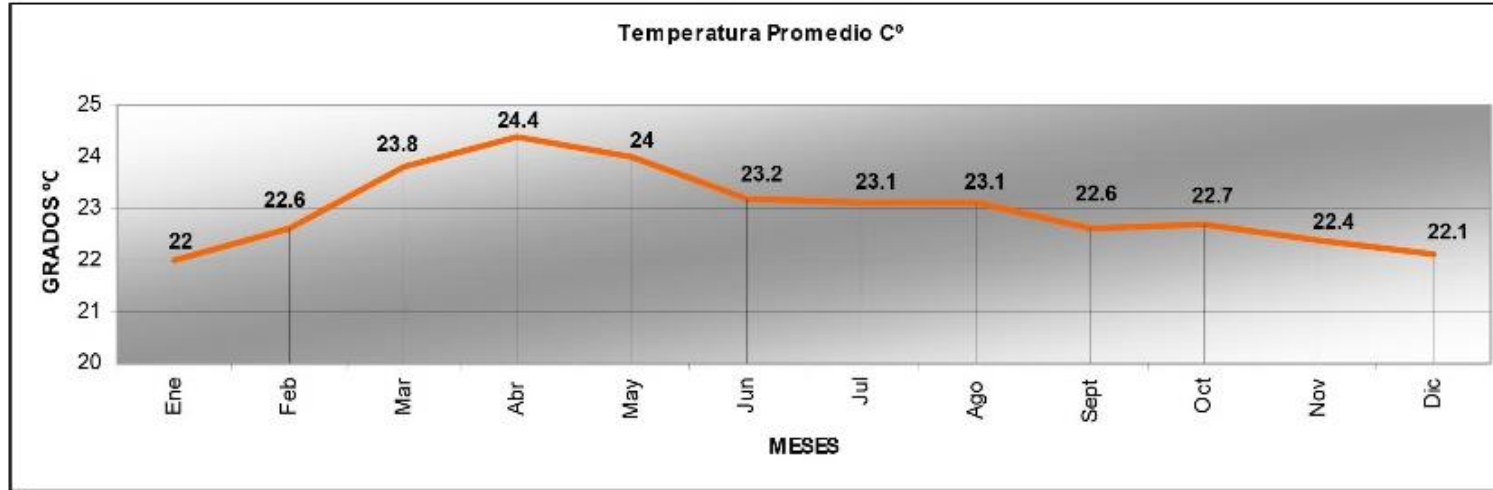

IMG340301: Resumen Anual de la Temperatura Promedio en °C
Fuente: Servicio Nacional de Estudios Territoriales SNET

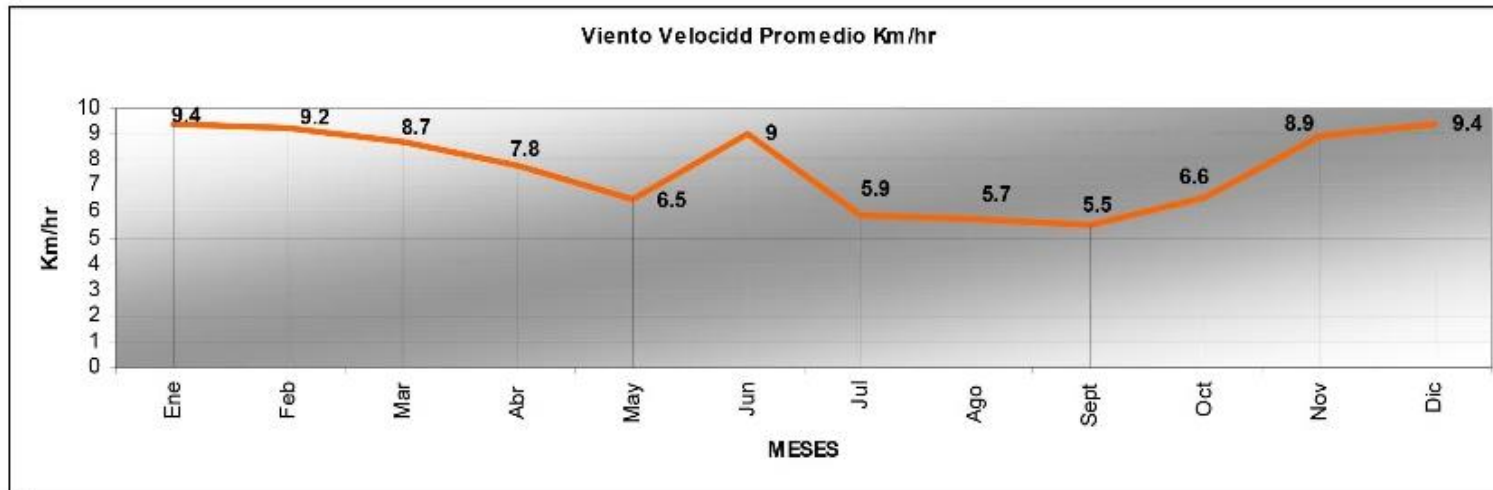

IMG340302: Resumen Velocidad Promedio del Viento
Fuente: Servicio Nacional de Estudios Territoriales SNET

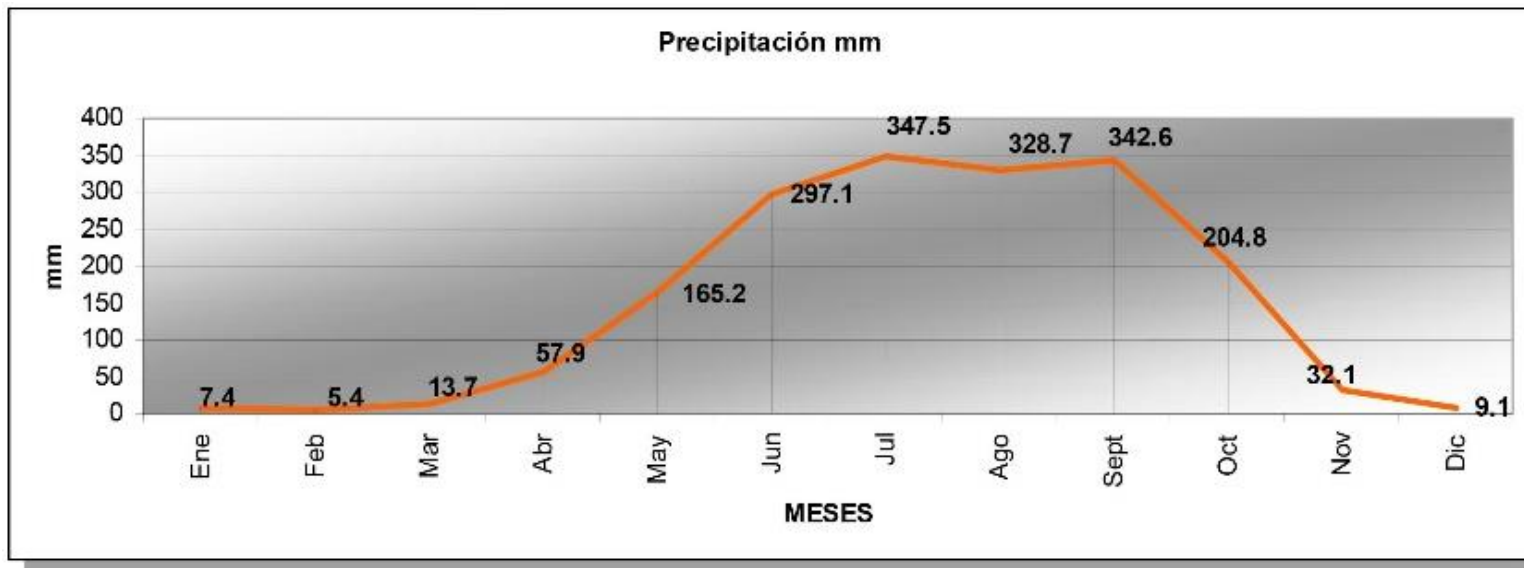

IMG340401: Resumen Precipitación en mm
Fuente: Servicio Nacional de Estudios Territoriales SNET

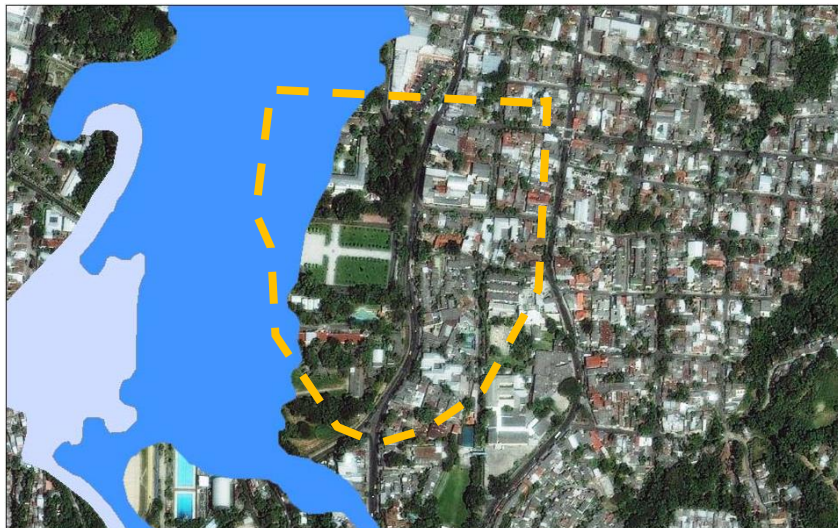

mayo 26, 2016

- Agua
- Moderada
- Alta
- Muy alta

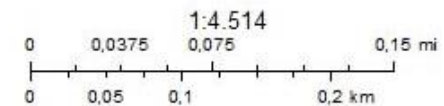

Copyright © 2014 Esri
Sources: Esri, DeLorme, USGS, NPS

IMG340402: Inundaciones del Río Acelhuate
Fuente: Servicio Nacional de Estudios Territoriales SNET

3.4.5. Vegetación y Fauna

Tanto en los alrededores, como dentro de las instalaciones del Centro de Historia Militar, Cuartel “El Zapote”; se puede observar una amplia gama de vegetación y de fauna, por ser una zona bastante amplia dentro del Barrio San Jacinto, y por los cuidados que los miembros de la institución castrense le dedican al entorno natural

3.4.5.1. Vegetación

Dentro del CHM se puede apreciar una gran variedad de árboles tanto frutales como maderables y ornamentales; a continuación se detallan algunos de los que pueden observarse:

Mangollano:

- **Nombre Científico:** Pithecellobium Dulce
- **Usos:** Consumo humano, consumo animal.

- **Otros Usos:** Leña aserrío, miel, curtir piel, medicinal, construcción.
- **Características:** Árbol o arbusto, espinoso, perennifolio, de 15 a 20 m de altura y con un diámetro a la altura del pecho de 80 cm (hasta 1 m), con ramas provistas de espinas. Copa piramidal o alargada, ancha y extendida (diámetro de 30 m), muy frondosa. Tronco derecho, Ramas delgadas y ascendentes provistas de espinas.



IMG340501: Mangollano Extranjero Árbol y Frutos

Cedro:

- **Nombre Científico:** Carapa Guianensis
- **Usos:** Construcción, muebles, fabricación de herramientas, tornería, pisos.
- **Otros Usos:** Cosméticos, insecticida, para curtir pieles, medicinal, fabricación de papel.
- **Características:** Los cedros son grandes árboles de 25 a 50 metros de altura. Su copa, afilada durante su juventud, toma una forma tabular característica a partir de los 30 años.



IMG340502: Cedro Árbol y Flores

Chaquiro:

- **Nombre Científico:** Podocarpus Oleifolius
- **Usos:** Su madera es de excelente calidad y es empleada en ebanistería, carpintería, construcción y en la elaboración de artesanías, postes, instrumentos musicales y pulpa de papel.
- **Características:** Árboles o arbustos dioicos, densamente ramificados. Puede alcanzar a medir hasta 40 m de altura y su tronco alcanza 1 m. de diámetro.

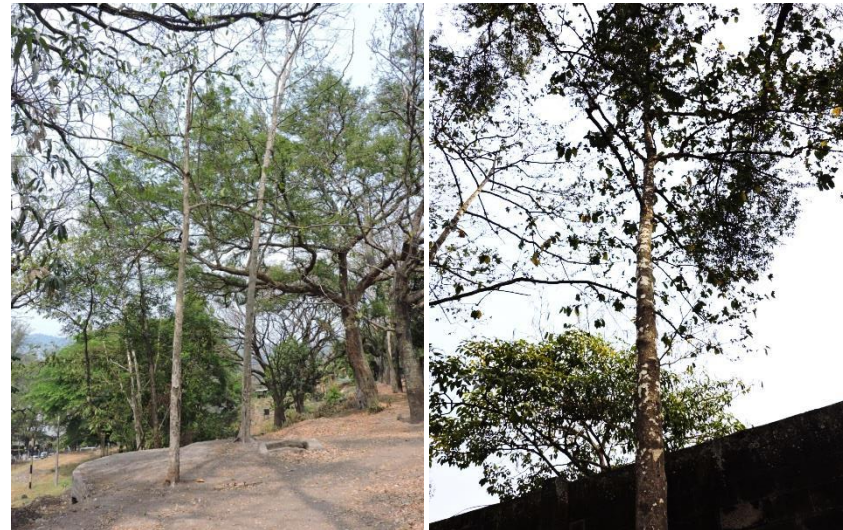

IMG340503: Árbol de Chaquiro

Maquilishuat:

- **Nombre Científico:** Tabebuia Rosea
- **Usos:** La madera es utilizada en decoración, ebanistería, artesanías, cajas y embalajes.
- **Otros Usos:** Es utilizado como árbol ornamental, en parques, jardines y linderos de propiedades.
- **Características:** Es un árbol de 15 a 20 y hasta 30 m de altura, con tronco corto, corteza grisácea, algo fisurada.



IMG340504: Maquilishuat Árbol y Flores

Mango:

- **Nombre Científico:** Mangifera Indica
- **Usos:** Árbol Frutal.
- **Otros Usos:** Es también maderable cuando acaba su fase productiva de frutos.
- **Características:** Suele ser un árbol leñoso, que alcanza un gran tamaño y altura puede superar los 30 m de altura. Se cultiva en países de clima cálido además de algunos de clima templado.



IMG340505: Mango Árbol y Frutos

Aguacate:

- **Nombre Científico:** Persea Americana
- **Usos:** Árbol Frutal.
- **Características:** Es un árbol de hoja perenne. Puede llegar a tener casi 20 m de altura, aunque su tamaño normal suele rondar los diez metros. El tronco posee una corteza gris-verdosa con fisuras longitudinales.



IMG340506: Aguacate Árbol y Frutos

Zapote:

- **Nombre Científico:** Pouteria Sapota
- **Usos:** Árbol Frutal.
- **Otros Usos:** Algunos productos de belleza utilizan la semilla oleaginosa prensada, también conocido como aceite de sapayul.
- **Características:** Es un gran árbol muy ornamental, perenne que puede alcanzar una altura de 15 a 45 metros. Se propaga principalmente por injerto.



IMG340507: Aguacate Árbol y Frutos

3.4.5.2. Fauna

Dentro del CHM se puede cuenta con varias especies de animales, tanto migratorios como aquellos que tienen sus hábitats dentro de las instalaciones; a continuación se detallan algunos de los que pueden observarse:

Pericos: El perico es uno de los animales más perseguidos por el ser humano, ya que este es un animal el cual se puede educar. Su hábitat natural son los tarchinolos estos están en los árboles, y se alimentan de frutas y cereales. En el país hoy en día los que existen habitan en montañas o selvas.



IMG340508: Fauna CHM - Pericos

Torogoz: Esta ave de singular belleza y policromo plumaje es ave nacional de los países de El Salvador y Nicaragua; en El Salvador es conocido como torogoz y en Nicaragua como guardabarranco. Esta es un ave relativamente pequeña, del tamaño de un puño de una persona adulta, en promedio mide 34 cm de largo y pesa unos 65 gramos. Vive en hábitats bastante abiertos, como bordes de selvas, bosques ribereños y matorrales.



IMG340509: Fauna CHM - Torogoz

Ardillas: Es un animal roedor que pasa la mayor parte del día buscando frutas; estos pueden ser mangos, cocos, se pueden encontrar en cualquier parte de El Salvador en parques, bosques.



IMG340510: Fauna CHM - Ardilla

Chiltotas: Es un ave que vive en El Salvador, parte de México, Guatemala, Costa Rica y Panamá. Su alimentación está basada en insectos, pequeñas frutas, semillas, granos de desperdicios y fauna acuática. Mide entre 15 a 17cm y vive en nidos construidos por ellos mismos.



IMG340511: Fauna CHM - Chiltotas

Mapache: Son pequeños, poco mayores y más gruesos que un gato, de pelo medianamente largo y de color gris plateado, más oscuro en el centro del lomo, el pelo de las extremidades casi blancas, cola larga y anillada (gris plateado con blanco o casi blanco), y una característica mancha de pelo negro que va desde cada mejilla a cada ojo, lo que lo hace muy reconocible, pues parece como si llevaran un antifaz. Es un animal de bosque, especialmente cerca de ríos, aunque ha aprendido a vivir también en áreas habitadas. Los mapaches son nocturnos, tienen un agudo sentido del olfato y son buenos trepadores.



IMG340512 Fauna CHM - Mapache

Tepezcuintle: Es una especie de roedor histricomorfo de la familia Cuniculidae que vive en las proximidades de los cursos de agua de los bosques tropicales, su cuerpo mide entre 60 y 79 cm de longitud y la cola 2 a 3 cm. Pesa entre 7 y 10 kg.⁸ Está cubierta por un pelaje hispido de color pardo o anaranjado, con bandas de manchas blancas redondeadas.



IMG340513: Fauna CHM - Tepezcuintle

Cotuza: Es una especie de roedor histricomorfo de la familia Dasyproctidae que se encuentra desde el sur de México y Centroamérica hasta el norte de la Argentina, principalmente en los bosques, la longitud de su cuerpo va de 42 a 62 cm; su peso de 2 a 3 Kg. El pelambre es castaño rojizo, más oscuro en las partes altas.



IMG340514: Fauna CHM - Cotuza

Tacuazín: Es una especie de marsupial propia del sureste de Norteamérica (sureste de México), toda América Central y el norte de Sudamérica. Esta especie puede llegar a medir entre 45 y 60 cm de largo, y puede a pesar más de 20 kg.



IMG340515: Fauna CHM - Tacuazín

3.4.6. Paisaje

El Centro de Historia Militar, por encontrarse ubicado sobre la Loma El Zapote, posee puntos visuales estratégicos; pudiendo apreciarse de mejor manera,

desde la terraza del segundo nivel del Recinto Principal, y desde sus dos torres.



Norte: Ex Casa Presidencial y Oficina CNR

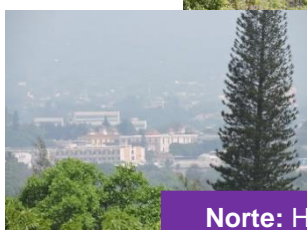

Norte: Hogar de Niños y Liceo Salvadoreño



Norte: Catedral de S.S. y Parroquia María Auxiliadora

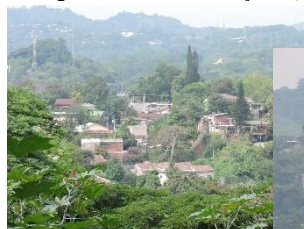
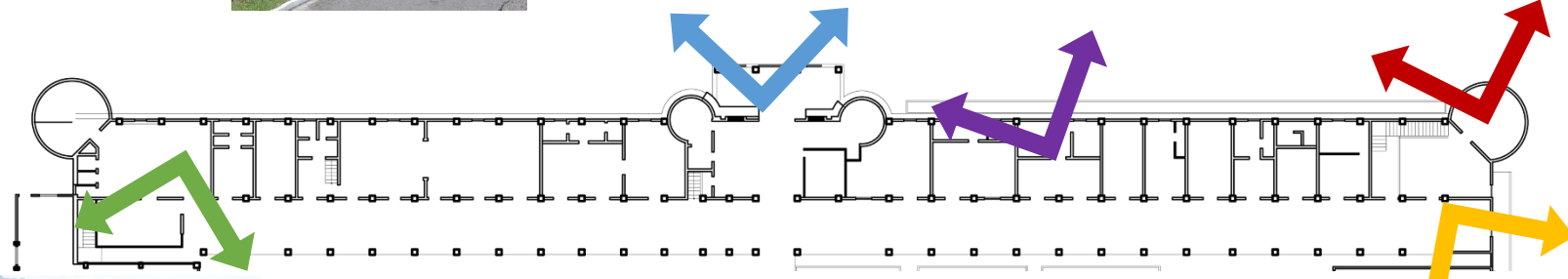
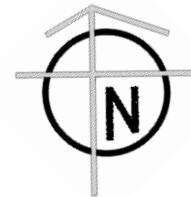

Oeste: Colonia Costa Rica



Este: Cerro San Jacinto



IMG340601: Vistas Terraza Museo de Historia Militar

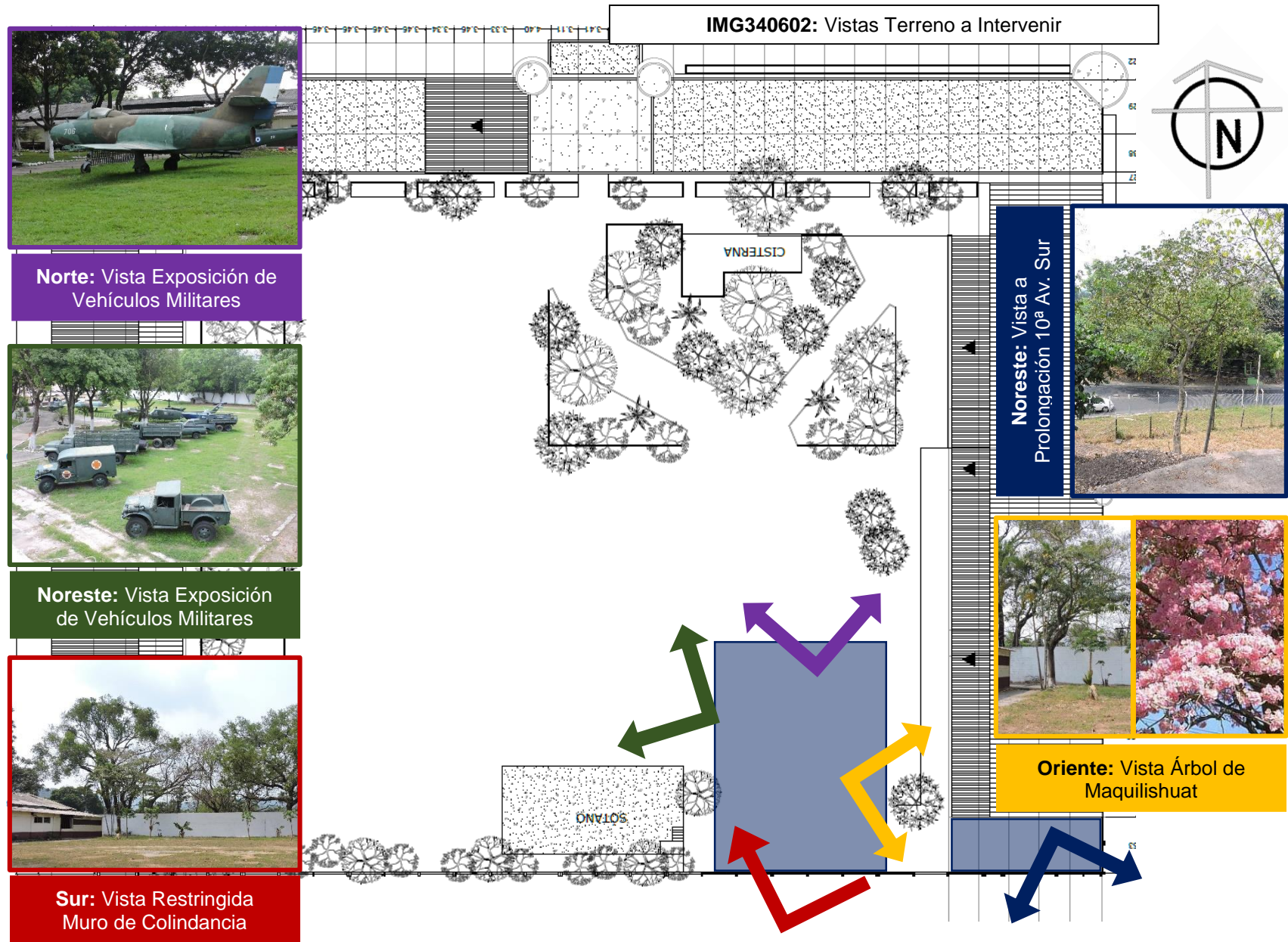

3.5. Análisis del Usuario

3.5.1. Fuerza Armada de El Salvador

3.5.1.1. Personal Administrativo del Museo

Dentro de los usuarios del Centro de Historia Militar, se encuentra el personal administrativo; este es el que se encarga de coordinar las actividades esenciales para el buen funcionamiento de las instalaciones.

Se estima que en total son 19 personas las que están a cargo de las diferentes dependencias, de los cuales son 11 civiles y 8 militares.

El personal se encuentra distribuido en los siguientes departamentos:

- **Administrativo:** Se divide en Personal y Logística; el área de personal se encarga de llevar el registro

de la documentación del personal trabajador, llevar a cabo evaluaciones para verificar el rendimiento de los mismos, y de comunicar órdenes con respecto al personal. Mientras que el área de logística, se encarga de la parte del transporte, administrando el combustible asignado y de la parte de las comunicaciones.

- **Historia Militar:** Este departamento se divide en Biblioteca Especializada y el área de Investigación Histórica, este departamento se encarga de realizar investigaciones y dar solución a los requerimientos del escalón superior, cuando estos necesitan información histórica, además de llevar un control de la biblioteca especializada.
- **Museo Militar:** Dividido en Museología y Museografía; este departamento es el encargado de realizar montajes de exposiciones temporales y/o permanentes; además de dar mantenimiento e inventar los bienes del Museo.

3.5.1.2. Guardia de Honor

Dentro de las instalaciones del Centro de Historia Militar, se encuentran los miembros de la Guardia de Honor de la Fuerza Armada; esta es la que se encarga de rendir honores y realizar actos protocolarios.

El protocolo se define como la regla ceremonial establecida por decreto o costumbre y se refiere al cumplimiento de los reglamentos que dictaminan una ceremonia.

La Guardia de Honor de la Fuerza Armada de El Salvador, se encarga principalmente de rendir honores militares, es decir, poner de manifiesto el respeto a quienes se les debe rendir oficialmente, entre los que se pueden mencionar: El Pabellón Nacional, el Presidente de la República y Comandante General de la Fuerza Armada, al Órgano Legislativo en cuerpo con su Presidente, a la Corte Suprema de Justicia en cuerpo con su Presidente, entre otros.

Dentro del CHM se encuentran alrededor de 80 agentes de la Guardia de Honor, distribuidos en tres secciones, estos se encargan, en general, del mantenimiento de las instalaciones del Cuartel, realizando actividades de limpieza, y de seguridad.



IMG350101: Personal en labores de mantenimiento

3.5.2. Usuarios de las Instalaciones del CHM

Por ser una institución militar, que a su vez desarrolla actividades educativas y recreativas; los usuarios pueden dividirse en dos grandes grupos:

3.5.2.1. Usuarios Historia Militar

Los usuarios de Historia militar, son todos aquellos que visitan las instalaciones con fines educativos, es decir, aquellos que visitan la Biblioteca Especializada, para hacer consultas sobre la Historia Militar de El Salvador; y aquellos que realizan los recorridos guiados dentro del recinto y sus alrededores.



IMG350201: Izquierda Biblioteca, Derecha: Garitones Administrativos

Por lo general, en estos recorridos se reciben de entre 1,000 a 2,000 personas por semana, en su mayoría de instituciones públicas, aunque también visitan las instalaciones instituciones privadas; los recorridos duran entre 1 y 2 horas, y la permanencia en las instalaciones es a discreción de la institución visitante; el museo realiza

visitas guiadas por las diferentes salas de martes a domingo de 8:00 am a 5:00 pm; todo esto sin costo alguno tanto por la visita como por el parqueo. El procedimiento es acordar la visita mediante una llamada telefónica.

3.5.2.2. Usuarios Área Social

Los usuarios del área social, son todos aquellos que utilizan las instalaciones con fines recreativos; personas civiles y militares que llegan a hacer sus ejercicios, y personas que realizan eventos sociales.

Muchos de los usuarios hacen uso, principalmente de la pista de atletismo, y del gimnasio; los cuales están habilitados de lunes a viernes, en tres horarios diferentes; por la mañana, de 4:00 am a 8:00 am, al medio día de 12:00 am a 2:00 pm, y por la tarde de 4:00 pm a 6:30 pm; los fines de semana están abiertos todo el día es decir de 4:00 am a 6:30 pm.

Este espacio es utilizado por diferentes tipos de personas, adultos mayores por la mañana, profesionales que llegan en su hora de almuerzo, y por la tarde es visitado por jóvenes principalmente. El uso de las instalaciones tiene un costo de \$5.00 anuales; con los cuales se les asigna un carnet y con éste tienen derecho al acceso; la cancha, esta también a la disposición, previa solicitud, mediante una carta.



IMG350202: Niños y Jóvenes haciendo uso de las instalaciones con fines recreativos.

Luego están las instalaciones del Área Social, las cuales son reservadas en su mayoría para celebrar bodas, quince años o cumpleaños; tiene una capacidad para un aproximado de 200 personas; el costo del alquiler varía de entre US\$100.00 a US\$200.00, se

alquila por jornadas, ya sea durante la mañana de 6:00 am a 1:00 pm o por la tarde de 2:00 pm a 12:00 mn.

Este espacio pasa ocupado por lo general todos los fines de semana; por lo tanto para hacer uso, hay que hacer una reservación de fecha, con por lo menos tres meses de anticipación, y de igual manera, para hacer efectiva la reserva, se debe cancelar la mitad del costo total, y el resto se cancela tres días antes del evento.

Cabe mencionar que el personal de la Fuerza Armada puede hacer uso de las instalaciones sin costo alguno, y si es algún familiar cercano el que quiere hacer uso de las mismas, se le hará un descuento del 50% sobre el costo total del arrendamiento. Estos fondos son destinados principalmente para dar mantenimiento a las instalaciones del museo.

También a las instituciones que realicen actividades sin fines lucrativos, se les puede exonerar del pago del arrendamiento de las instalaciones.

3.6. Casos Análogos

3.6.1. Parroquia San Juan Bautista

La Parroquia San Juan Bautista, es la Sede Central del Obispado Castrense; es un espacio que ha sido adaptado para tal finalidad; tiene capacidad para albergar a un aproximado de 80 feligreses.

El edificio se compone de un cuerpo rectangular donde se ubican la asamblea, el presbiterio y el altar, adosado a este, se encuentran las oficinas administrativas, bodegas y confesionarios. Además posee un salón anexo y una capilla para la Adoración del Santísimo.

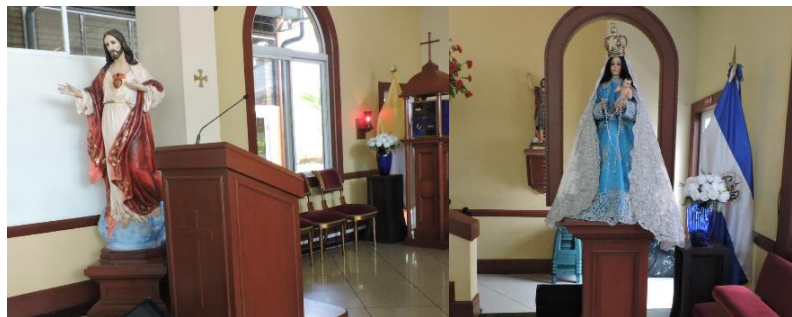

IMG360101: Interiores Parroquia San Juan Bautista

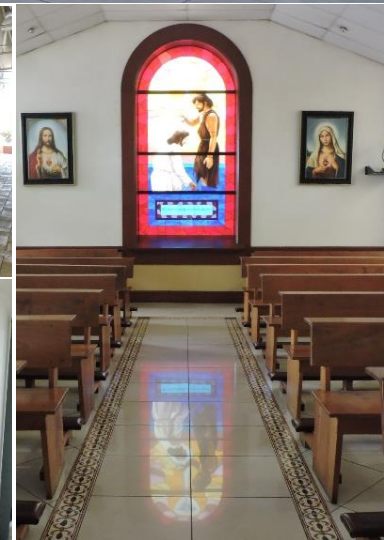

**IMG360102: Parroquia San Juan Bautista
Obispado Castrense**

Estado Mayor Conjunto de la Fuerza Armada: Alameda Manuel Enrique Araujo (Calle Ferrocarril), San Salvador, San Salvador, El Salvador. Frente a CIFCO.



IMG360103: Parroquia San Juan Bautista – Obispado Castrense
Estado Mayor Conjunto de la Fuerza Armada: Alameda Manuel
Enrique Araujo (Calle Ferrocarril), San Salvador, San Salvador, El
Salvador. Frente a CIFCO.

3.6.2. Iglesia El Carmen

La Parroquia El Carmen, ubicada en la Colonia Roma de San Salvador, posee un estilo particular, una mezcla entre minimalismo y brutalismo; jugando con las figuras geométricas, y materiales expuestos como el concreto y la piedra pulida.

De planta rectangular, posee una capacidad para 300 personas aproximadamente, con espacios amplios para la asamblea, el presbiterio, el altar de consagración, un espacio para contemplación y adoración del Santísimo; posee pila bautismal, y un mezanine en el que antiguamente pudiese situarse el coro parroquial.

En su mayoría los acabados son los mismos materiales expuestos, el cemento, la piedra pulida, hierro forjado, piedra en bruto y madera. Como elemento que mas sobresale de ese edificio, son los vitrales, utilizados de diferente forma, mostrando diferentes figuras que hacen alusión a elementos cristianos y otros elementos de la creación.

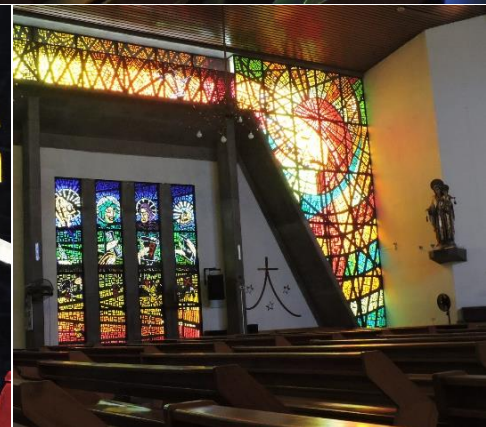
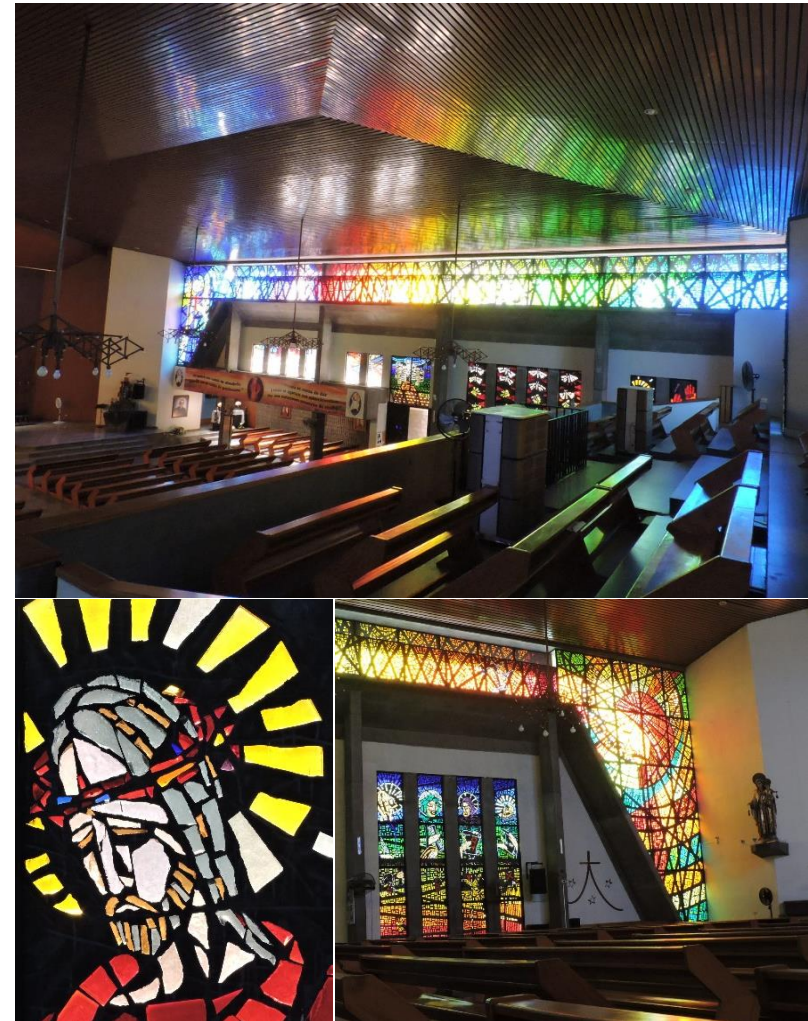

IMG360201: Iglesia El Carmen – Colonia Roma
Frente a Calle Lorena # 124, Colonia Roma Departamento de San Salvador, El Salvador. Creada por el reconocido escultor y Arquitecto Rubén Martínez



IMG360202: Iglesia El Carmen – Colonia Roma
Frente a Calle Lorena # 124, Colonia Roma Departamento de San
Salvador, El Salvador. Creada por el reconocido escultor y
Arquitecto Rubén Martínez

3.6.3. Capilla de la Divina Providencia

La Capilla del Hospital la Divina Providencia, es uno de los primeros edificios de arquitectura contemporánea en El Salvador, tiene capacidad para albergar a más de 150 feligreses; posee una planta de cruz patada o cruz paté, (es aquella cruz cuyos brazos se estrechan al llegar al centro y se ensanchan en los extremos), en la nave central se ubica gran parte de la asamblea, y en los costados se ubican generalmente los coros parroquiales, u otros fieles que prestan servicio; en la cabecera, se ubica el presbiterio y el altar, detrás de este, se encuentra la sacristía.

Las fachadas son de forma triangular, acristaladas, lo que permite una ingreso de abundante luz y ventilación natural. El techo, de concreto colado *in situ*, le da una forma peculiar, haciéndola parecer una estrella.

Paredes texturizadas, enchapados de piedra, pisos de piedra y ladrillo de cemento.



IMG360301: Capilla de la Divina Providencia
Hospital Divina Providencia
Final Calle Toluca y Avenida Rocío, Colonia Miramonte. San Salvador, San Salvador.



IMG360302: Capilla de la Divina Providencia
Hospital Divina Providencia
Final Calle Toluca y Avenida Rocío, Colonia Miramonte. San
Salvador, San Salvador.

3.7. Conclusiones y Recomendaciones

3.7.1. Conclusiones

Después de haber realizado un análisis del entorno, tanto urbano, como social y cultural, se puede llegar a las siguientes conclusiones:

El CHM, posee diferentes valores agregados, (la antigüedad de este edificio es uno de los factores principales), el CHM formó parte del conjunto militar más importante de San Salvador, por estar situado en un lugar estratégico, con amplia visibilidad hacia muchos rincones de la Ciudad Capital, participando, en este sentido, de varios conflictos, (Guerra Civil 1980-1992) y algunos golpes de estado; esto le añade el valor histórico al plantel.

Si hablamos del recinto principal, que fue construido entre 1927 y 1931 por disposiciones del Dr. Pio Romero Bosque, se puede observar en su estructura, muchos de los elementos originales que aún se

conservan, sus puertas, sus ventanas con balcones de hierro forjado. Ver como después de más 85 años de su edificación, aún se mantiene en pie, imponente, con alguno que otro daño menor, huecos de balas, muros derrumbados, vidrios rotos, que lo único que logran es darle más valor histórico al inmueble.

En la actualidad, la Secultura, ha decretado el CHM como un Bien Cultural Protegido, y en relación a esto, se establecen leyes que regulan sus intervenciones, tanto para restaurar como para nuevas contrucciones. Todo sea en pro de mantener la historia cultural de la ciudad capital, y del país.

Al mismo tiempo que la Santa Sede del Vaticano en Roma, designa Sacerdotes para que esten al lado del pueblo en su formación espiritual; también asigna Sacerdotes para que acompañen a las Instituciones Castrenses alrededor del mundo, en El Salvador, el Ordinariato Militar es considerada la Novena Diósecis, que es la que se encarga de velar por el acompañamiento religioso a esta institución.

Cabe mencionar que dentro de las principales actuaciones que ha tenido la Fuerza Armada de El Salvador en el actuar religioso, ha sido la construcción del vehículo que utilizaría, en sus dos visitas, el Papa Juan Pablo II, ahora santo de la Iglesia; vehículo que aún se conserva en buen estado, y que se alberga dentro de las instalaciones del CHM.

El CHM que se ubica en el Barrio San Jacinto de la Ciudad de San Salvador, cuenta con los servicios de infraestructura básicos, instalaciones eléctricas e hidráulicas en buen estado; equipamiento urbano bastante accesible, un centro comercial cercano, varias instituciones educativas, y alguna que otra institución gubernamental.

En cuanto a las instalaciones propiamente del CHM, se puede mencionar, que el equipamiento es el necesario para suplir las necesidades el mismo; en relación a la morfología del terreno, por ser una loma, esta distribuido en varias terrazas, y el recinto principal

esta ubicado en la de mayor elevación. Ya estando dentro del recinto principal, se puede apreciar que el terreno es completamente plano en esa zona.

Se considera de especial atención la parte sur del terreno, justo detrás de donde termina el recinto principal, puesto que a dos o tres metros aproximadamente se encuentra un desnivel del terreno muy grande, que conserva su estabilidad, por ser la parte más arborizada del terreno; entre los árboles que se pueden apreciar están: El cedro, el chaquiro, el maquilíshuat, el aguacate, árboles de mango, entre otros árboles frutales, maderables y ornamentales.

Por este motivo, es que, dentro de las instalaciones del CHM, se pueden observar una diversidad de animales, que utilizan las copas de los árboles como vivienda, entre ellos, pericos, torogoces, chiltotas, garrobos y hasta tucanes; dentro de los terrenos también se observan diferentes mamíferos como las cotuzas, los pelibueyes, una zorra y alguno que otro animal que vive en el terreno.

Como se mencionaba antes, el CHM cuenta con una ubicación estratégica dentro de la Ciudad de San Salvador, pudiendo observarse desde sus torres y terrazas varios lugares representativos de la ciudad, como por ejemplo, las cúpulas de la catedral metropolitana, el campanario de la Parroquia María Auxiliadora, el Colegio Liceo Salvadoreño, las instalaciones del Hogar San Vicente de Paúl, las colonias aledañas, el Cerro de San Jacinto y la Ex Casa Presidencial, que son los más inmediatos.

Por ser un complejo militar, abierto al público, que en su interior alberga una Biblioteca Especializada en Historia, el Museo de Historia Militar, y un Campo de Entrenamiento, recibe constantes visitas, tanto de Centros Educativos que realizan visitas guiadas por las instalaciones o actividades recreativas, como de personas particulares que llegan a hacer ejercicio en el campo de entrenamiento, a también hacen uso de las instalaciones del Área Social, para realizar diferentes recepciones, cumpleaños, bodas, bautizos, entre otros.

El las infraestructuras del CHM se mantienen óptimas por todas las actividades que realiza el personal militar en pro de la conservación, no solo del inmueble, si no, de todas las instalaciones, realizando actividades de limpieza, poda, pintura, e incluso, construcción de obras de protección.

3.7.2. Recomendaciones

El Centro de Historia Militar, se encuentra en un muy buen estado de conservación, al menos en su mayoría, para seguir garantizando la preservación de la historia, tanto militar como de toda la nación, se recomienda lo siguiente:

Para la conservación del recinto principal, realizar las gestiones necesarias, con las instituciones a las que les corresponde, para que realicen las obras necesarias para la conservación del Patrimonio Cultural; o al menos, que brinden un acompañamiento durante las obras de restauración, reconstrucción y construcción, para

garantizar que los procesos sean ejecutados de la mejor manera.

También, se sugiere un tratamiento y reforestación de los taludes de la zona sur del conjunto, ya que por las inclemencias del tiempo, las escorrentillas de aguas lluvias, puedan llegar a generarse deslizamientos de tierra que puede llegar a afectar las cimentaciones del recinto principal.

3.8. Diseño

3.8.1. Cuadro de Necesidades

desarrolla el Capellán, se han determinado las necesidades primordiales, que tiene la capilla, las cuales se detallan a continuación:

Con base a las características del proyecto, las necesidades de los usuarios, y las actividades que

Necesidad	Actividad	Espacio	Descripción	Zona
Reunirse	Congregación de los fieles, antes o después de la celebración.	Atrio	Superficie con algún elemento que forme parte de la imagen del conjunto; piso recubierto con material obtenido de la tierra, sin ornamentación.	COMPLEMENTARIA
Convocar a los Fieles	Llamar a los fieles para dar inicio a la celebración.	Campanario	Elemento de carácter fijo, en escala monumental, que juegue con las luces y sombras; que sobresalga del resto del edificio.	
Necesidades Fisiológicas	Necesidades Fisiológicas, Lavar Manos	Servicios Sanitarios	Espacios con ventilación natural; muros protegidos contra humedad (recubrimiento con azulejos en colores claros)	
Preparación de Sacerdote	Preparación y Ornato del Sacerdote y Ritos	Sacristía	Espacio con relación directa con el Presbiterio; espacio privado.	

Necesidad	Actividad	Espacio	Descripción	Zona
Confesión	Confesarse	Confesionario	Iluminado con luz indirecta, apartado del resto de la asamblea (privado), transmitir tranquilidad y oportunidad a la reflexión.	COMP
Culto, Oración	Culto, oración, escuchar y atender la celebración.	Asamblea	Espacio con luz indirecta, uso de escala monumental, transmitir sensación de recogimiento y tranquilidad. Libre de ornamentación, decoración mínima.	CULTO
Presidir la Celebración, Leer al Público	Escuchar y atender la celebración, leer al público.	Presbiterio	Estático. Vista general a la asamblea. Receptor de iluminación natural, sin restarle importancia al altar que es el punto central de la capilla.	
Atender las Necesidades de la Comunidad	Reuniones con el consejo parroquial y el pueblo.	Oficina	Espacio de carácter privado; uso de transparencia hacia áreas exteriores protegidas. Utilizar colores neutros en muros y contrastar con un color dominante.	ADMINISTRATIVA
Organización	Papelería y archivo, atender llamadas telefónicas	Secretaría	Espacio relacionado entre la oficina del sacerdote y sala de espera. Cercano a área de archivo y servicios de la oficina.	
Comer	Comer, atender a la población de escasos recursos.	Comedor	Uso de colores alegres, guardar relación con las áreas exteriores aprovechando al mismo tiempo la iluminación natural.	CASA PQAL.

Necesidad	Actividad	Espacio	Descripción	Zona
Preparación y cocción de los alimentos	Preparación y cocción de los alimentos, lavar trastos.	Cocina	Comunicada directamente con el comedor. Muros y pisos protegidos contra humedades y grasas; materiales que faciliten su limpieza.	CASA PARROQUIAL
Descanso, Reflexión y Espera	Espera de alguna cita con un encargado, recepción.	Sala de Estar	Área articulada con secretaría. Transparencia hacia el exterior.	
Descansar	Descansar, hospedar visitas	Dormitorio	Espacio privado, en el que se ofrezca un ambiente cómodo para poder descansar.	

3.8.2. Programa Arquitectónico

A continuación se hace el desglose del programa arquitectónico que se ha obtenido con base a los resultados obtenidos en esta investigación; el programa

esta dividido en 4 grupos, que se encuentran relacionados de acuerdo a las actividades que se desarrollaran con el fin de encontrar la relación que debe guardar un espacio con el otro.

Espacio	Sub-Espacio	N° de Espacios	N° de Usuarios	Mobiliario	Equipo	Área (m ²)
Atrio	-	1	50	-	-	10.00
Campanario	-	1	1	Campana	-	1.00
Asamblea	-	1	150	Asientos para cada uno de los fieles, reclinatorios.	-	100.00
Presbiterio	Sede	1	3	Asientos con carácter distintivo sobre los de la asamblea.	-	3.00
Presbiterio	Ambón	1	1	Ambón	-	1.20
	Altar	1	2	Candelabros	Mesa	4.50
Sub Total Culto						119.70
Servicios Sanitarios	-	2	2	Espejos (2), Basureros (2), Accesorios de Baño (2 juegos).	Inodoros (2) Lavabos (2) Urinario (1)	8.10

Espacio	Sub-Espacio	N° de Espacios	N° de Usuarios	Mobiliario	Equipo	Área (m ²)
Sacristía	-	1	4	Mesa, sillas, espejo, tablero de avisos, cruz, guardarropa, reloj, lavabo, sanitario, anaqueles.	-	14.50
Confesionario	-	1	2	Silla para el sacerdote, reclinatorio para el fiel.	-	4.00
Sub Total Complementaria						26.60
Secretaría	-	1	1	Escritorio, silla, computadora, impresora, librero.	-	6.50
Sala de Estar	-	1	4	Sillones (2), mesa de centro, revistero, elemento de ornato.	-	4.50
Oficina	Oficina	1	3	Sillas, escritorio, librero, imagen.	Aire Acondicionado	12
	Servicio Sanitario	1	1	Espejo, Basurero, Accesorio de Baño (1 juego).	Inodoro Lavabo	4.05
	Sala de Reuniones	1	12	Estantería, escritorio, sillas, mesa.	Aire Acondicionado	50.00

Espacio	Sub-Espacio	N° de Espacios	N° de Usuarios	Mobiliario	Equipo	Área (m ²)
Sub Total Administrativa						77.05
Comedor	-	1	8	Mesas, sillas suficientes para 8 personas.	-	15.00
Cocina	-	1	3	Gabinetes, estufa, refrigerador, fregadero, barra de preparación de alimentos.	-	15.00
Dormitorio	Dormitorio	2	1	Cama, guardarropa, mesa y sillas	Aire Acondicionado	15.00
	Servicio Sanitario Completo	2	1	Espejo, Basurero, Accesorio de Baño	Inodoro Lavabo Ducha	6.00
Sub Total Casa Parroquial						51.00
TOTAL						274.35

3.8.3. Zonificación General

Dentro de los aspectos a tomar en cuenta para una buena distribución espacial de las distintas zonas que componen el proyecto es necesario dar preponderancia a los siguientes aspectos:

3.8.3.1. Criterios de Zonificación

- **Accesibilidad:** El acceso, uso y circulación de los espacios de uso público o privado debe ser posible para todas las personas.
- **Circulación:** Debe permitir la accesibilidad o interrelación entre espacios de uno o diferentes niveles, así como la movilidad y el flujo de personas y materiales entre ellos.
- **Compatibilidad:** Los espacios deben estar dispuestos de forma que la interrelación entre ellos

sea coherente tanto, directamente como indirectamente.

- **Vistas:** Los espacios deben estar orientados de forma que puedan ser aprovechadas las mejores vistas del entorno.
- **Iluminación y Ventilación Natural:** Los espacios deben tener en su mayoría iluminación y ventilación natural.

3.8.3.2. Diagramas de Relación de Espacios

- **Templo:**

Espacio	Atrio	Campanario	SS.SS	Sacristía	Confesionario	Asamblea	Presbiterio
Atrio		2	1	1	1	2	0
Campanario			0	1	0	1	0
SS.SS				1	0	0	0
Sacristía					1	1	1
Confesionario						1	0
Asamblea							2
Presbiterio							

• Casa Parroquial:

Espacio	Comedor	Cocina	Oficina	Secretaría	Sala	Dormitorios	SS.SS.
Comedor		2	0	0	1	1	1
Cocina			0	0	1	0	1
Oficina				2	1	1	1
Secretaría					0	0	1
Sala de Estar						2	2
Dormitorios							2
SS.SS.							

Valor	Tipo de Relación
0	Nula
1	Importante
2	Muy Importante

3.8.3.3. Alternativas de Zonificación

Simbología Alternativas Templo

Simbología:

	Presbiterio		Atrio
	Campanario		SS.SS.
	Circulación		Asamblea
	Acceso Principal		
	Acceso Secundario		



Simbología Alternativas Casa Parroquial

Simbología 1N:

	Sala de Reuniones
	Escaleras
	Circulación
	Secretaria
	Oficina
	Sacristía

Simbología 2N:

	Cocina
	Escaleras
	Circulación
	Dormitorios
	Comedor
	Terraza
	Sala de Estar

	Acceso Principal
	Acceso Sacristía

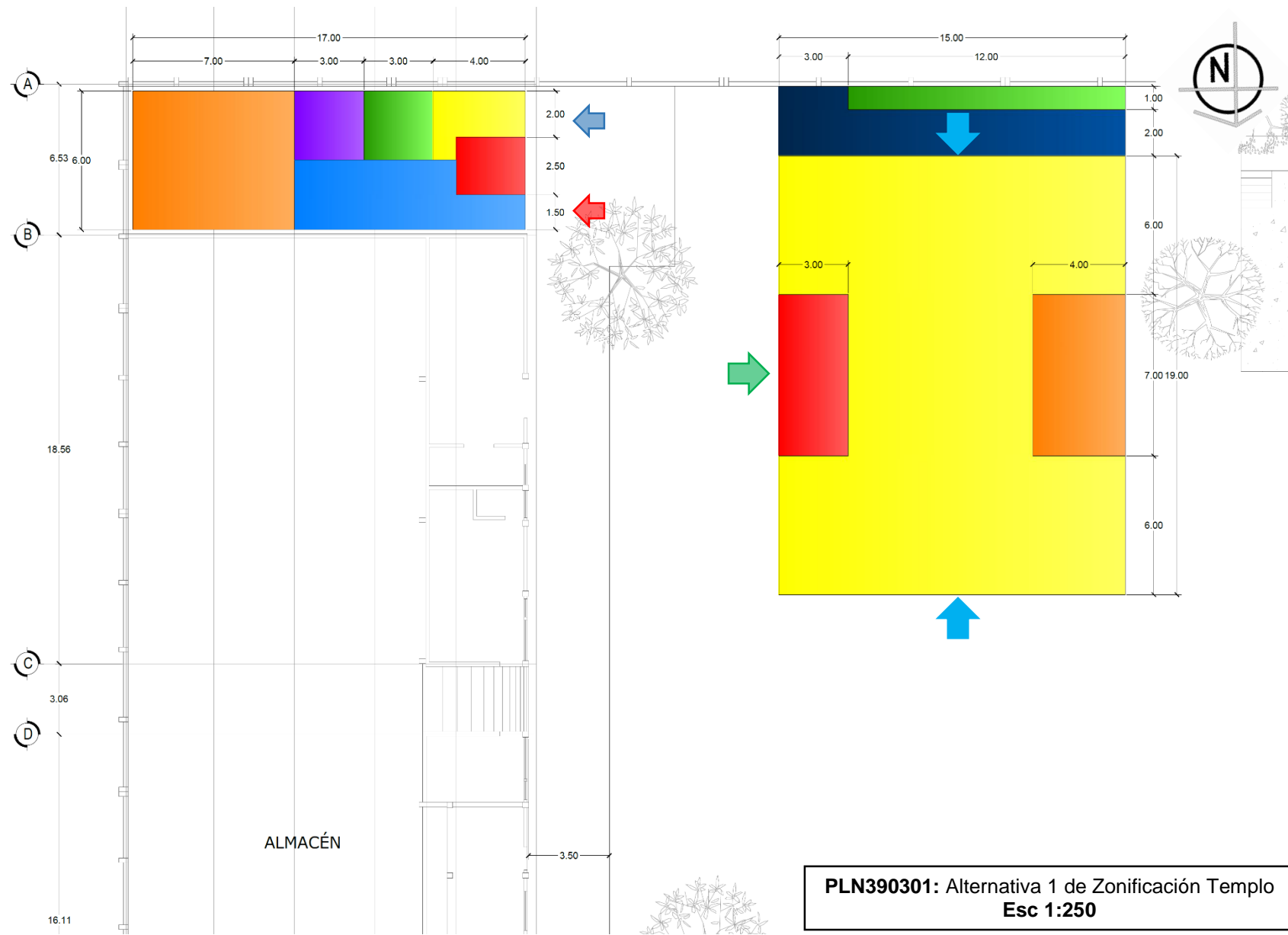

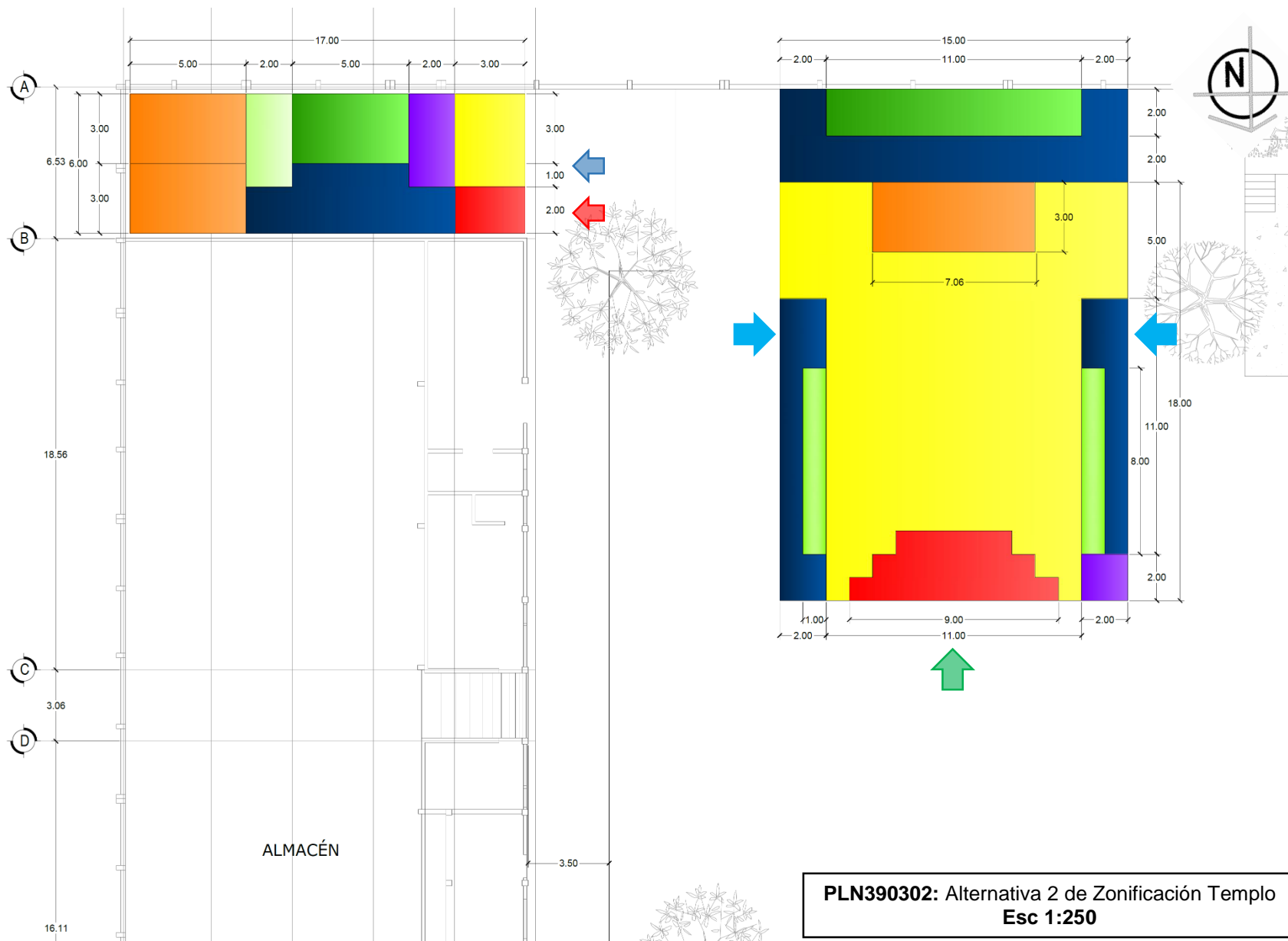

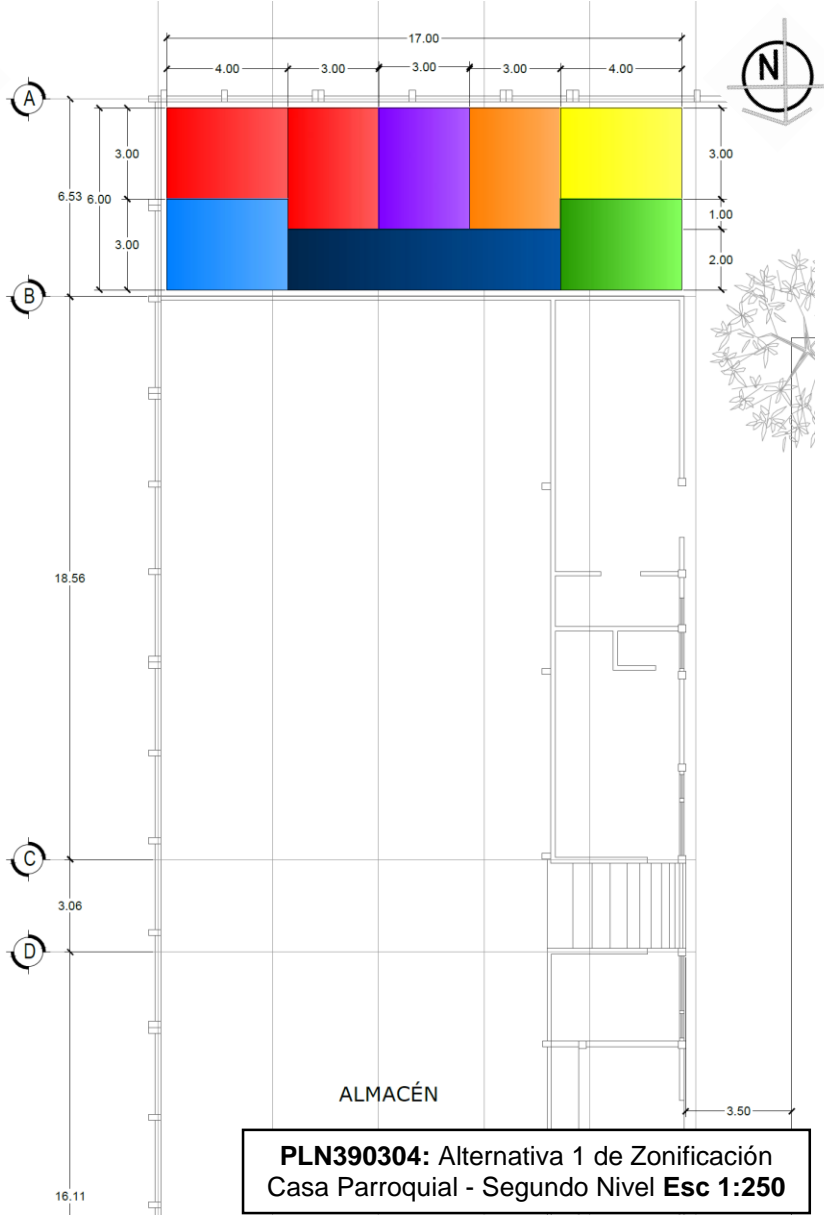
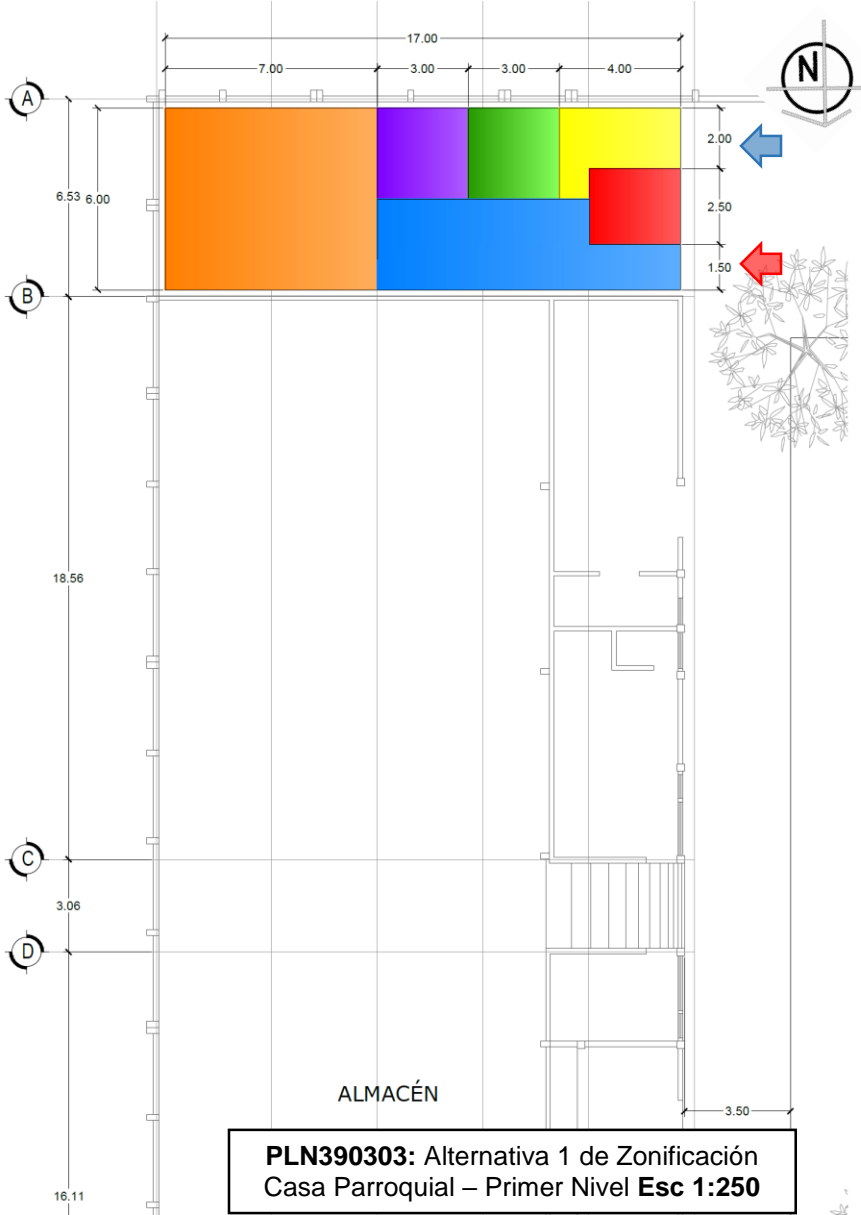

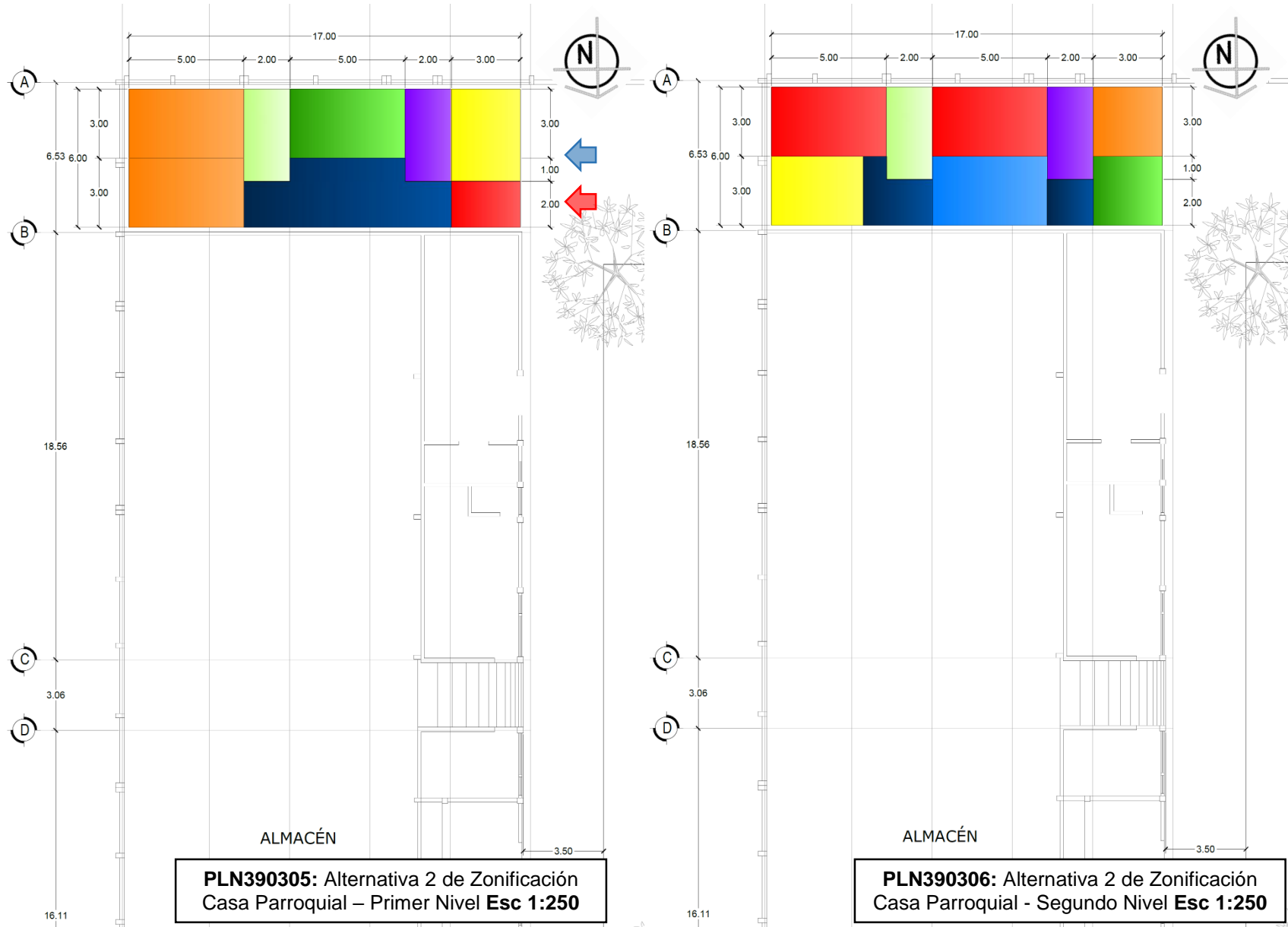

3.8.3.4. Evaluación de las Alternativas de Zonificación

Para realizar la evaluación de las alternativas de zonificación se precede a puntuar cada uno de los criterios de zonificación, la propuesta que obtenga mayor puntaje será la seleccionada para realizar el diseño final.

Excelente: 5 Puntos **Muy Bueno:** 4 Puntos
Bueno: 3 Puntos **Regular:** 1 Punto

Propuesta 1 – Casa Parroquial

Criterios de Zonificación	Excelente	Muy Bueno	Bueno	Regular
Accesibilidad				■
Circulación		■		
Compatibilidad			■	
Vistas			■	
Iluminación y Ventilación				■
Total de Puntos	11			

Propuesta 2 – Casa Parroquial

Criterios de Zonificación	Excelente	Muy Bueno	Bueno	Regular
Accesibilidad	■			
Circulación			■	
Compatibilidad		■		
Vistas		■		
Iluminación y Ventilación	■			
Total de Puntos	21			

Con un total de 21 puntos, la Propuesta 2 para la Casa Parroquial es la seleccionada, puesto que presenta mejores alternativas de solución en cuanto a accesibilidad, iluminación y ventilación natural.

De igual forma, para el diseño del templo, se presentan dos alternativas de zonificación, en una se observa una distribución de forma horizontal, con la fachada orientada hacia el oriente, y en la otra propuesta, una fachada en dirección norte.

Propuesta 1 – Templo

Criterios de Zonificación	Excelente	Muy Bueno	Bueno	Regular
Accesibilidad				
Circulación				
Compatibilidad				
Vistas				
Iluminación y Ventilación				
Total de Puntos		17		

Con un total de 21 puntos, se selecciona la Propuesta 2 para el diseño del templo, puesto que presenta una mejor compatibilidad en cuanto a los espacios y sus circulaciones, se trabajan mejor las vistas, y hay un mejor aprovechamiento de la iluminación y ventilación natural.

Propuesta 2 - Templo

Criterios de Zonificación	Excelente	Muy Bueno	Bueno	Regular
Accesibilidad				
Circulación				
Compatibilidad				
Vistas				
Iluminación y Ventilación				
Total de Puntos		21		

3.8.4. Criterios de Diseño Arquitectónicos

Para que el diseño sea significativo; todas las estancias y lugares que se proyecten deberán denotar una arquitectura moderna, en cuanto a materiales y estructura, pero simbólica y funcional. Nada está por sí; todo tiene su función y explicación que viene en ayuda de la fe.

Desde las formas y sus colores, hasta la distribución, o la iluminación, todo está puesto al servicio del fiel que va, no a admirar el conjunto, sino a celebrar la fe ayudado, no solo por la acción propia de la liturgia, sino por el entorno que le envuelve.

Criterios	Forma	Función	Tecnología
Forma	<ul style="list-style-type: none"> • La Cruz: Elemento simbólico central de la iglesia y se haya elevado sobre el presbiterio. Ningún otro icono, debe competir con su jerarquía. • Guarda del Santísimo: Puede estar dentro del presbiterio, se colocará a la izquierda del altar, a mayor altura que éste, el ambón y la sede, pero nunca detrás de ésta. • Imagen del Patrono: No debe estar ubicada en el presbiterio compitiendo con los objetos litúrgicos. Estas imágenes ocuparan una posición lateral en el templo. • El templo debe denotar su carácter y su significación. 	<ul style="list-style-type: none"> • El Presbiterio: Debe estar sobre elevado dos o tres escalones por encima del piso del templo, para obtener mejores visuales y como lugar jerárquico. • La Sede: Se encuentra dentro del Presbiterio y sobre elevado respecto al mismo, para permitir visuales del celebrante hacia la asamblea. • Cámara para Revestirse: En las proximidades del acceso, debe ubicarse un local para que el celebrante se revista con los ornamentos sagrados, y de ahí se dirija a la celebración. 	<ul style="list-style-type: none"> • Antecámara: Por razones climáticas y para preservar las visuales exteriores, se puede dotar al acceso del templo de una antecámara con doble puerta. • Visuales: Sin desmedro de la luz y la ventilación del templo; las visuales desde el exterior no son convenientes.

<p>Función</p>	<ul style="list-style-type: none"> • Confesionarios: se puede utilizar el clásico confesionario en forma de mueble o de casilla de mampostería, posibilitando el acercamiento del penitente al sacerdote de forma lateral o frontal. • El Atrio: Se debe proveer al templo de un lugar externo con capacidad suficiente para el encuentro de la comunidad con el sacerdote. • Exteriores: El edificio debe manifestar por sí mismo su carácter. No obstante, por lo menos una cruz visible debe indicar que se trata de una iglesia. • Asamblea: Su disposición debe ser en un “orden circunstante”, es decir debe estar ubicada alrededor del altar. 	<ul style="list-style-type: none"> • El Altar: Su ubicación debe ser focal, con respecto al templo; debe ser axial y cristocéntrica es decir, debe verse desde todos los lugares del templo. • El Ambón: Se ubica a la derecha del altar, dentro del presbiterio. • Sacristía: Debe ser digna y no un depósito. Se recomienda separar para ello la sacristía de lo que sería una bodega. • Baños: Pueden formar parte del edificio del templo o estar en algún pabellón anexo y accesible. De contar con baño para el celebrante, el mismo debería hallarse próximo a la cámara para revestirse. 	<ul style="list-style-type: none"> • Medios de Salida: Se recomienda cumplir o exceder las normas sobre dimensiones de los medios de salida, además de prever una salida alternativa para casos de emergencia, y que las puertas de todos los egresos abran hacia afuera. • Baños: En todos los casos, los sanitarios no deben comunicar en forma directa con el templo, ni sus muros ser comunes a éste.
<p>Tecnología</p>	<ul style="list-style-type: none"> • Materiales a Utilizar: Deben utilizarse materiales para superficies, de gran resistencia y mínimo mantenimiento, disminuyendo el costo de mantenimiento. El uso de materiales tales como acero o el hormigón. 	<ul style="list-style-type: none"> • Sonido: Es imprescindible dotar al edificio de un sistema de difusión de sonidos perfectamente audible en todos los sectores del mismo. 	<ul style="list-style-type: none"> • Ventilación: Por tratarse de un lugar con gran afluencia de fieles, se recomienda la dotación estratégica de aberturas y dispositivos de ventilación.

3.8.5. Teoría del Color

La psicología del color es un campo de estudio que está dirigido a analizar el efecto del color en la percepción y la conducta humana, en un sentido más amplio, el estudio de la percepción de los colores constituye una consideración habitual en el diseño arquitectónico, la moda, la señalética y el arte publicitario.

Para el caso de la religiosidad, la luz es el fondo de todo icono y los colores tienen significado teológico:

- **El Dorado:** Representa la luz y gloria de Dios, símbolo de la Luz Increada pues los antiguos veían en el color del sol, único en la naturaleza, un reflejo de la divinidad. Símbolo de la presencia de Dios.
- **El Blanco:** Representa la luz que contiene todos los colores. Es la expresión de la "Vida ". Es el color de la pureza y de la trascendencia.

- **El Negro:** Es la ausencia de luz y de color. Símbolo del mal. Quiere significar la muerte, el caos, la nada. Donde no hay luz no puede darse la vida.
- **El Azul:** Es el color de la inmensidad de lo divino. Se relaciona, por tanto, con la pureza y la santidad. Lo inexpresable. El azul es una representación de la transparencia de Dios.
- **El Rojo:** Es el color de la sangre y representa el amor y el sacrificio hasta la muerte. El típico color humano, eminentemente terrenal. Lo lucirán los mártires y la túnica de Cristo, Sacerdote y víctima. También representa el poder humano. El fuego del Espíritu es anaranjado y oro. El fuego de la venganza y del infierno, de color rojo.
- **El Púrpura:** Símbolo del poder regio o imperial. Representa el poder divino de Cristo y, por extensión, de su Madre. Simboliza el Sumo Sacerdocio de Cristo. El púrpura azul era signo del sacerdocio judío.

- **El Verde:** Indica la naturaleza y la vida sobre la tierra y de su pujanza que siempre se renueva. Representa la vida espiritual que crece, madura y fructifica. Anuncia siempre nueva vida.
- **El Marrón u Ocre:** Es color terroso, simboliza la tierra como origen humano. El color terroso del hábito del monje le hace de memorial que le recuerda su humilde origen.

Otros colores, fuera de estos, carecen iconográficamente de simbología.

En la Arquitectura, hablando propiamente de los exteriores; los colores deben estar en relación con el ambiente, con la forma, con la región o localización del edificio y también con las cualidades estructurales y la sensación de peso, espacio, y distancia; el color rompe toda impresión de monotonía. Los colores vivos, solo deben ser utilizados en superficies de pequeñas dimensiones y habrán de ser armonizados con los otros colores y tonos del conjunto.

El uso del color en la arquitectura de exterior no puede ser orientado por el deseo de crear una reacción psicológica impresionante; debe ser ajustado a las cualidades de la forma, a las cualidades de uso o destino de la edificación y a la atmósfera climática local.



IV. Propuesta

Proyecto Arquitectónico Capilla San Juan Pablo II
Centro de Historia Militar Cuartel "El Zapote"
Barrio San Jacinto, San Salvador

4.1. Proyecto Arquitectónico

4.1.1. Descripción del Proyecto

Como respuesta a las diferentes necesidades planteadas anteriormente por parte de los usuarios del CHM, se ha realizado un diseño para dos inmuebles, la Casa Parroquial, que en su interior alberga en el Primer Nivel las Oficinas Administrativas de la Capilla y en un Segundo Nivel, la vivienda del Capellán asignado al CHM.

El segundo inmueble, el Templo, es el eje central de la Propuesta, en el que se desarrollan las principales actividades de culto de los fieles.

El diseño responde a un Estilo Arquitectónico Minimalista, jugando principalmente con diferentes figuras geométricas, principalmente rectángulos, triángulos y semicírculos; a los cuales se les han hecho sustracciones, adiciones o se combinan entre si para crear una nueva forma .

La ventilación y la iluminación es en su mayoría natural; se ha añadido color en los vidrios de la ventanería, lo que aporta una proyección de luz en diferentes colores, de esta forma se aprovechan principalmente las horas de la mañana y de la tarde, en que las fachadas con mayor cantidad de ventanería están expuestas directamente a la luz solar.

El concepto para el diseño de la fachada principal y el atrio del templo, se basa en “Descender y Ascender” o en el “Bautizo” que reúne estas dos acciones; se Deciende hacia la muerte, para resucitar y Ascender al cielo.

La distribución dentro del templo, responde a un centro, que en este caso es el Altar por donde Cristo se hace presente a la hora de la proclamación de las lecturas y la consagración del cuerpo y la sangre, en torno a este se distribuye toda la asamblea.

4.1.2. Proceso de Diseño

Durante el proceso de diseño se utilizaron símiles, objetos, iconografía, entre otros; principalmente la Mitra, que es el gorro que utiliza el Papa, la Patena que se utiliza a la hora de la consagración del Cuerpo y Sangre, y el icono del “Descendimiento”

4.1.2.1. Mitra



IMG410201: Mitra Papa Juan Pablo II

La mitra da el aporte principal de su forma, una especie de rombo truncado por la parte de abajo, se utilizó como elemento principal de la Fachada Norte, en

el Altar, enmarcando la cruz, y en los accesos laterales, modificando levemente su simetría.



IMG410202: Utilización de la Forma de Mitra en Elementos Arquitectónicos del Templo

4.1.2.2. Patena



IMG410203: Patena Octogonal, utilizada para colocar el pan a la hora de la consagración.

Al igual que la mitra, la patena aporta su forma octogonal, que se utiliza principalmente para darle una elevación al altar principal, y para rematar algunas de las esquinas, a forma de chaflán, además de ser el eje de distribución para la asamblea, es decir, la asamblea se ubica de forma que se utilizan tres de los ocho lados, y todos convergen en el centro.

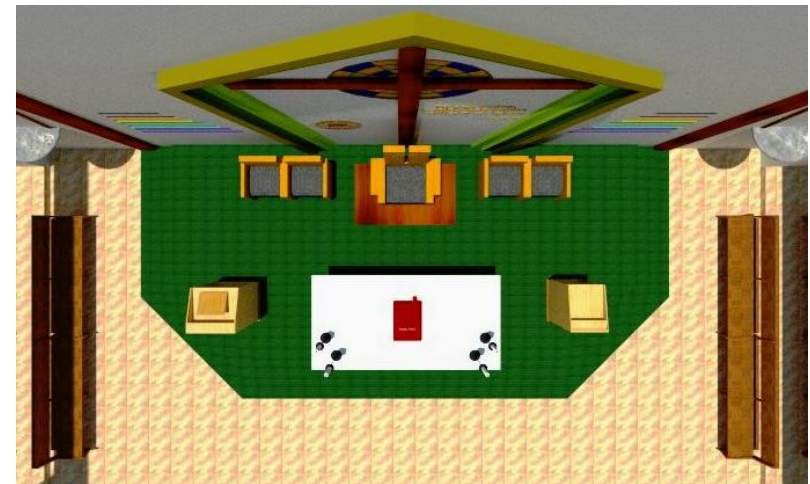

IMG410204: Utilización de la Forma Octogonal.

4.1.2.3. Descendimiento

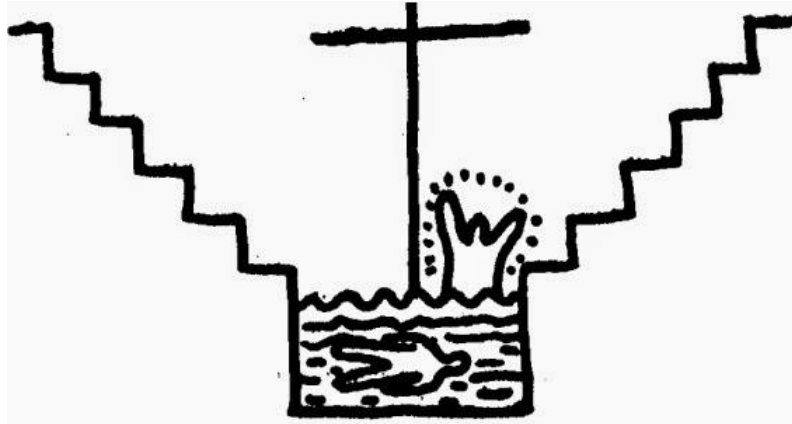

IMG410205: Icono Descendimiento, utilizado por algunos grupos, para catequesis sobre el Bautismo.

El icono del Descendimiento, es utilizado para explicar la salvación del hombre, por un lado hay siete escalones que descienden, simbolizando los siete pecados capitales, al centro una fosa llena de agua y una cruz, que simbolizan el bautismo y la muerte, y por el otro lado siete escalones que ascienden hacia la vida eterna, simbolizando los siete dones del Espíritu Santo.

Es utilizado en algunos elementos decorativos del Templo, jugando con diferentes materiales y colores.

Este simbolismo es parte importante del diseño, utilizando este concepto en la fachada principal, una serie de peldaños desde el atrio hasta la entrada, que simbolizan el descendimiento del hombre, para participar de los actos religiosos; y de forma ascendente en la altura de las paredes, que simbolizan la elevación hacia la vida eterna.



IMG410206: Descender y Ascender, concepto utilizado con mayor énfasis en la fachada del Templo.

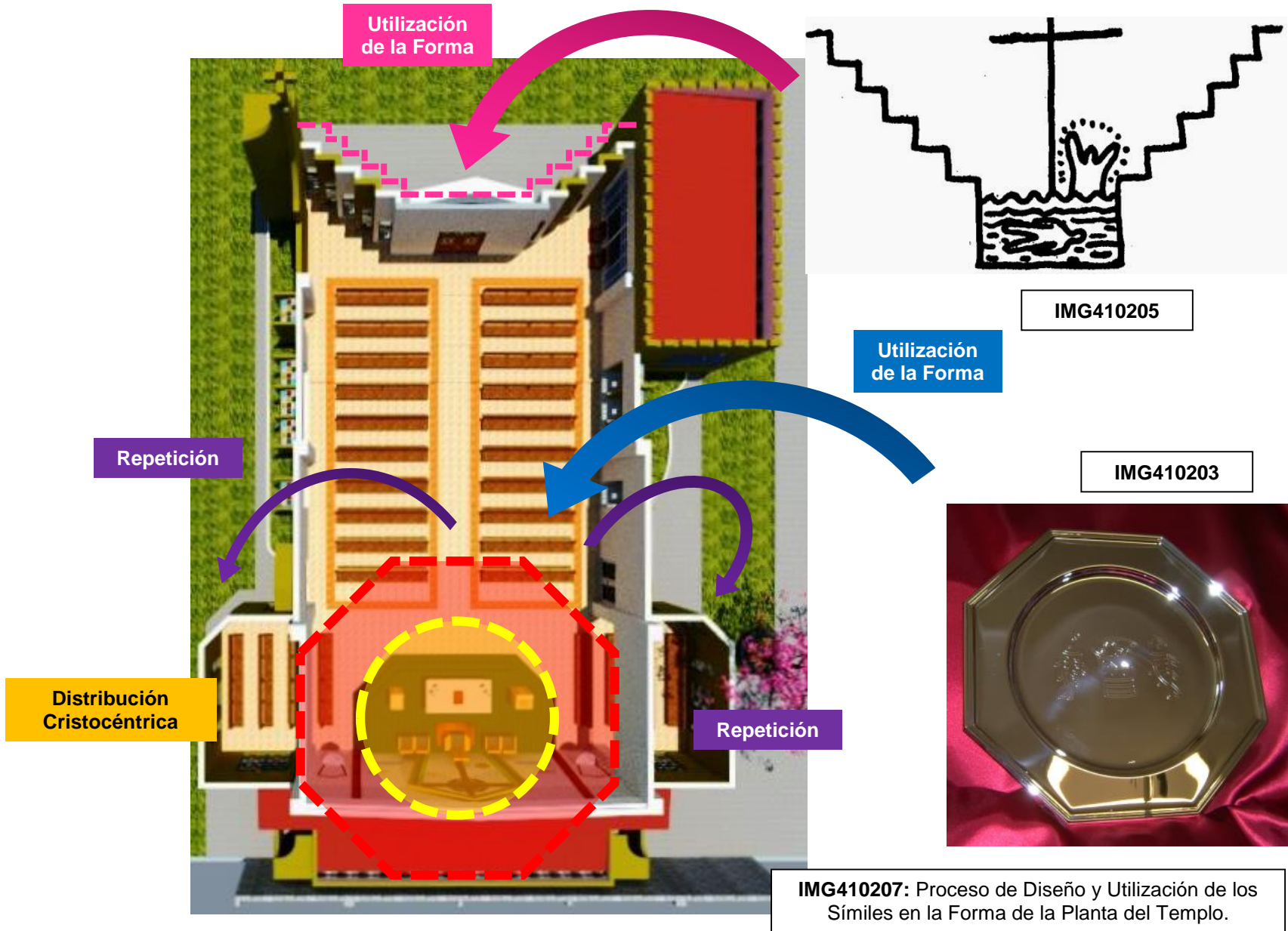

4.1.3. Vistas del Proyecto

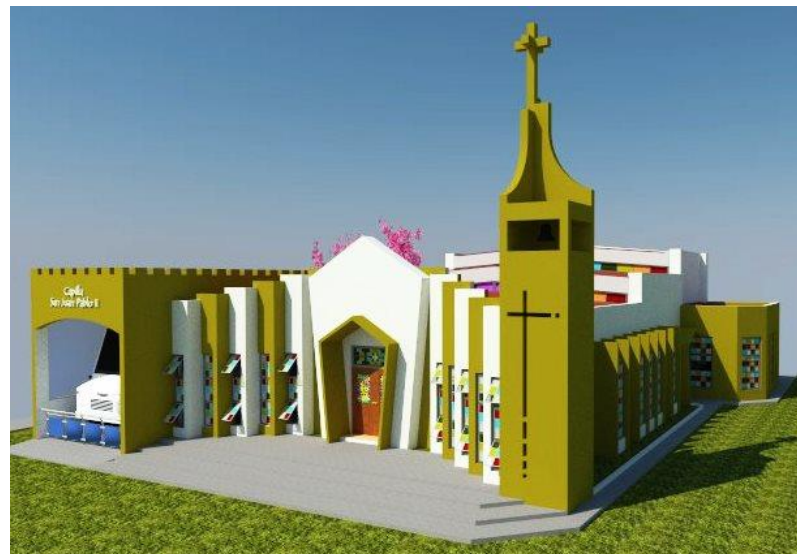

IMG410601: Vistas del Proyecto, Superior Izquierda Fachada Norte o Fachada Principal, Inferior, Fachada Oriente y Superior Derecha Perspectiva del Templo



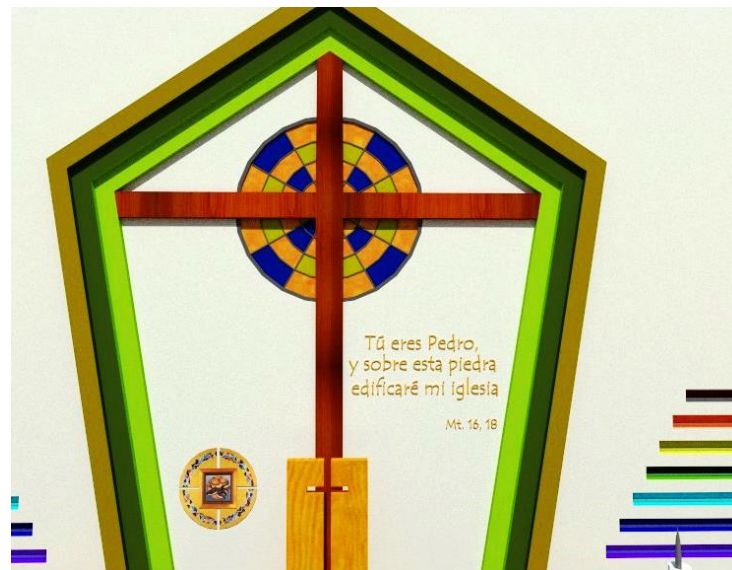

IMG410602: Vistas del Proyecto, Superior Izquierda y Derecha Detalles del Presbiterio y del Altar Mayor. Inferior Izquierda, Vista Interior de la Asamblea





IMG410603: Vistas del Proyecto, Superior Izquierda Fachada Casa Parroquial, Superior Derecha Interior Cocina Casa Parroquial; Inferior Izquierda, Detalles de Accesos Laterales y Ventanas en Templo



4.1.4. Planos de Conjunto

AA 01/02	Planta Arquitectónica de Conjunto
AA 02/02	Planta de Techos de Conjunto

4.1.5. Planos Templo

4.1.5.1. Planos Arquitectónicos

TA 01/15	Planta Arquitectónica.
TA 02/15	Fachada Norte.
TA 03/15	Fachada Oriente.
TA 04/15	Fachada Poniente.
TA 05/15	Sección Longitudinal A-A.
TA 06/15	Sección Transversal B-B.
TA 07/15	Planta de Acabados.
TA 08/15	Cuadros de Acabados.

4.1.5.2. Planos Estructurales

TE 09/15	Planta de Fundaciones.
TE 10/15	Planta Estructural de Techos.
TE 11/15	Detalles Estructurales.

4.1.5.3. Planos de Instalaciones

TI 12/15	Planta de Cielo Reflejado.
TI 13/15	Planos de Luminarias.
TI 14/15	Planos de Tomas Eléctricos.
TI 15/15	Planos Hidráulicos.

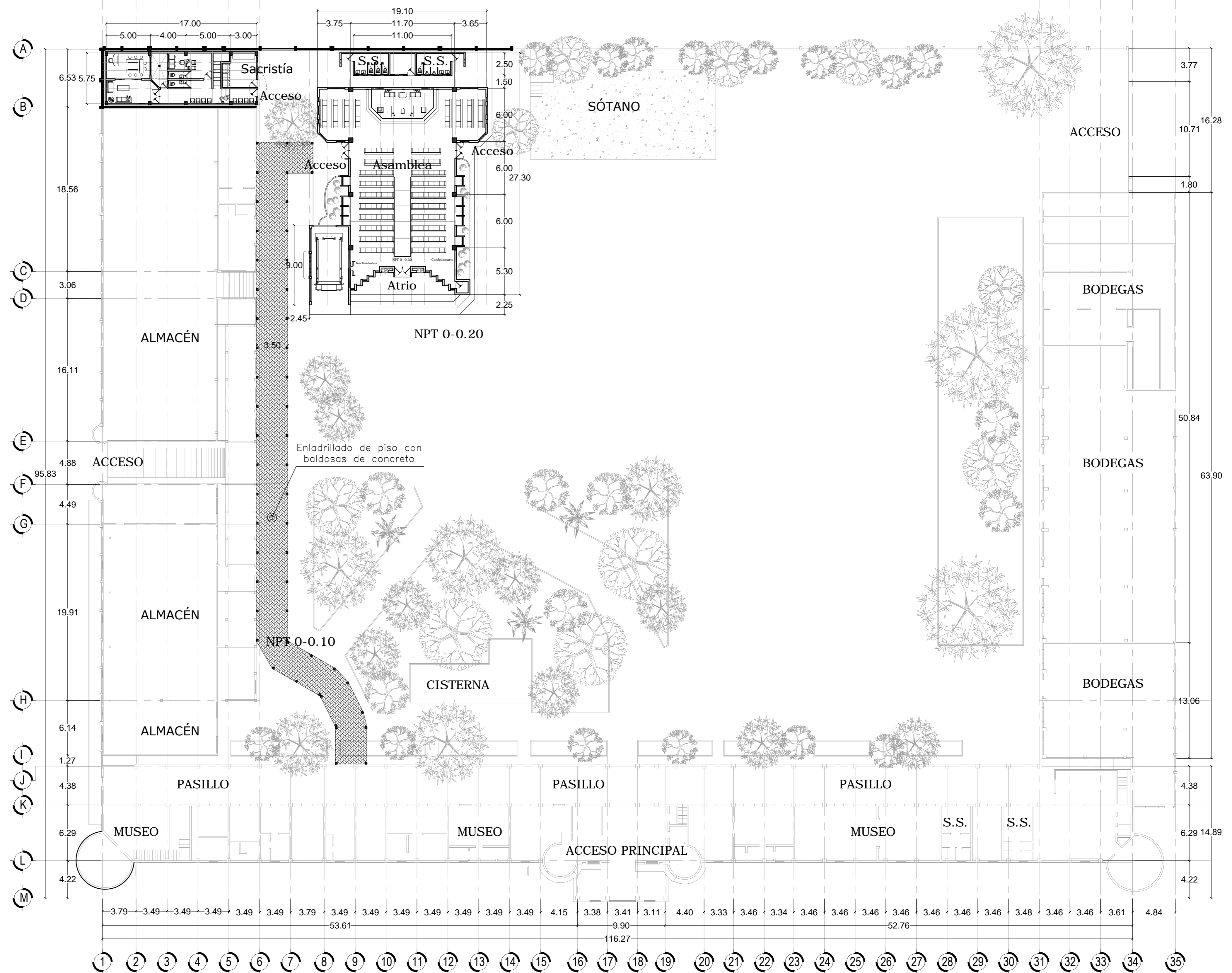
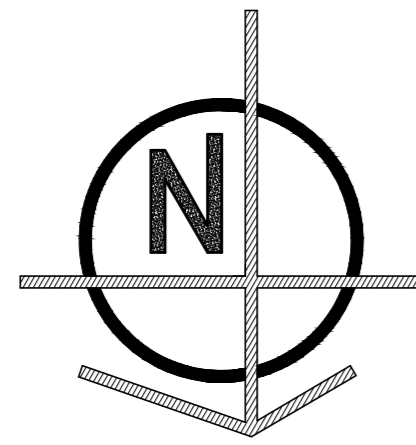

Planta Arquitectónica de Conjunto

ESC. 1:250

Planta Arquitectónica de Conjunto 1:250

ESQUEMA DE UBICACIÓN:

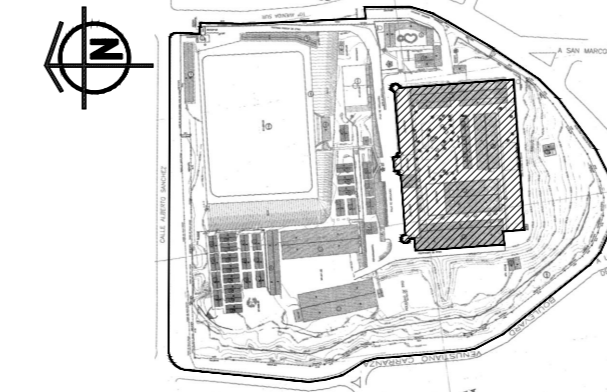

HACIA LA LIBERTAD POR LA CULTURA
UNIVERSIDAD DE EL SALVADOR
FACULTAD DE INGENIERÍA Y ARQUITECTURA
ESCUELA DE ARQUITECTURA

PRESENTA:
SERGIO ALEXANDER TREJO MENDOZA

SIMBOLOGÍA

CONTENIDO:
Planta Arquitectónica

FUENTE:
Elaboración Propia

TEMA:
PROYECTO ARQUITECTÓNICO CAPILLA
SAN JUAN PABLO II DEL CENTRO DE HISTORIA
MILITAR, BARRIO SAN JACINTO, SAN SALVADOR

FECHA:
FEBRERO 2017

ESCALA:
LAS INDICADAS

HOJA:
AC 1 / 2

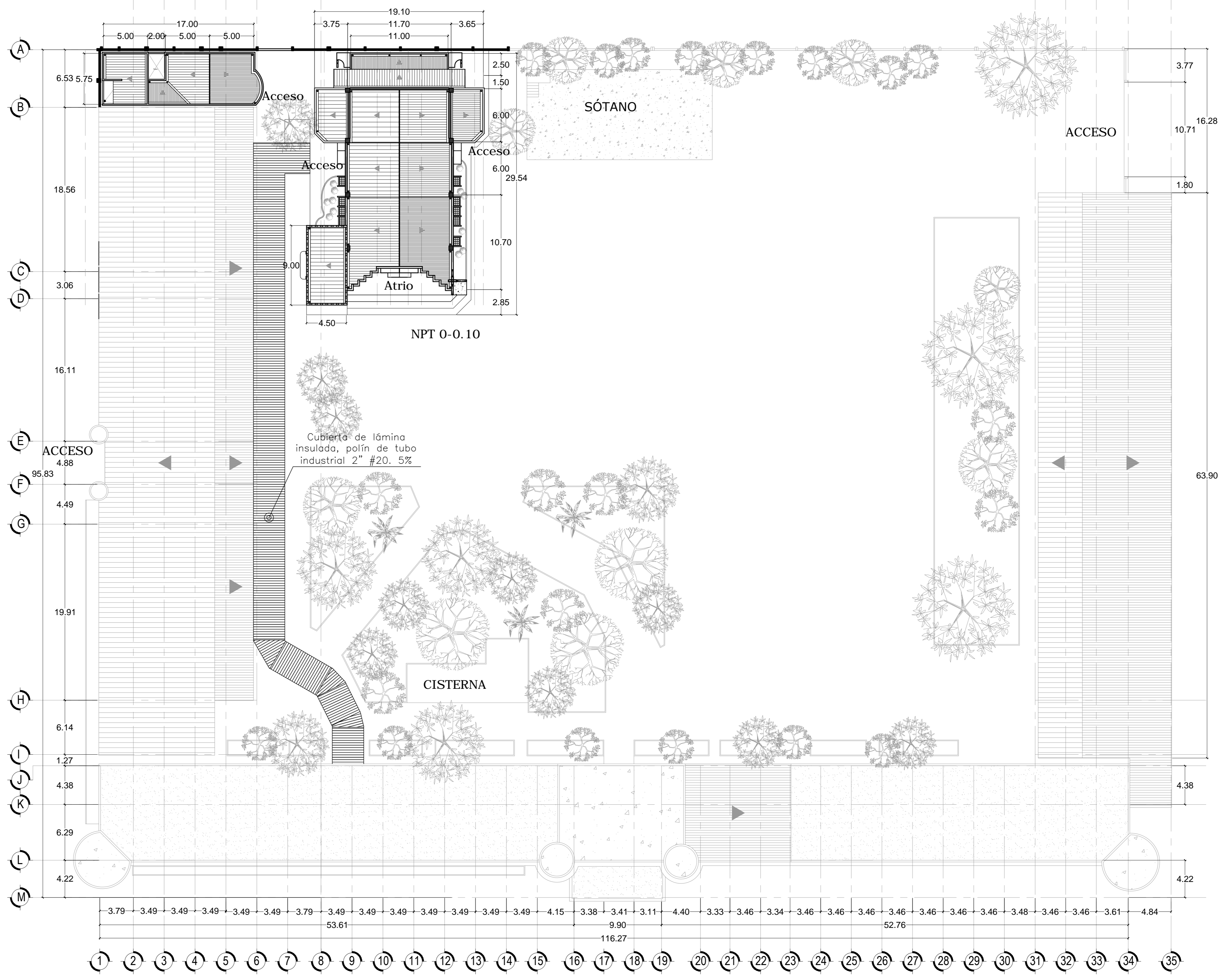
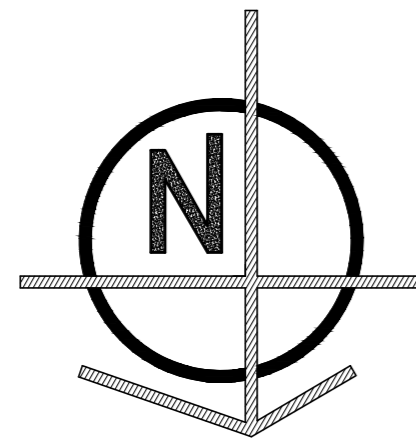

Planta de Techos de Conjunto

ESC. 1:250

Planta de Techos de Conjunto 1:250

<p>ESQUEMA DE UBICACIÓN:</p>	<p>UNIVERSIDAD DE EL SALVADOR FACULTAD DE INGENIERÍA Y ARQUITECTURA ESCUELA DE ARQUITECTURA</p> <p>PRESENTA: SERGIO ALEXANDER TREJO MENDOZA</p>	<p>SIMBOLOGÍA</p>	<p>CONTENIDO:</p> <p>Planta de Techos</p>
			<p>FUENTE:</p> <p>Elaboración Propia</p>
			<p>TEMA:</p> <p>PROYECTO ARQUITECTÓNICO CAPILLA SAN JUAN PABLO II DEL CENTRO DE HISTORIA MILITAR, BARRIO SAN JACINTO, SAN SALVADOR</p>
			<p>FECHA:</p> <p>FEBRERO 2017</p> <p>ESCALA:</p> <p>LAS INDICADAS</p>

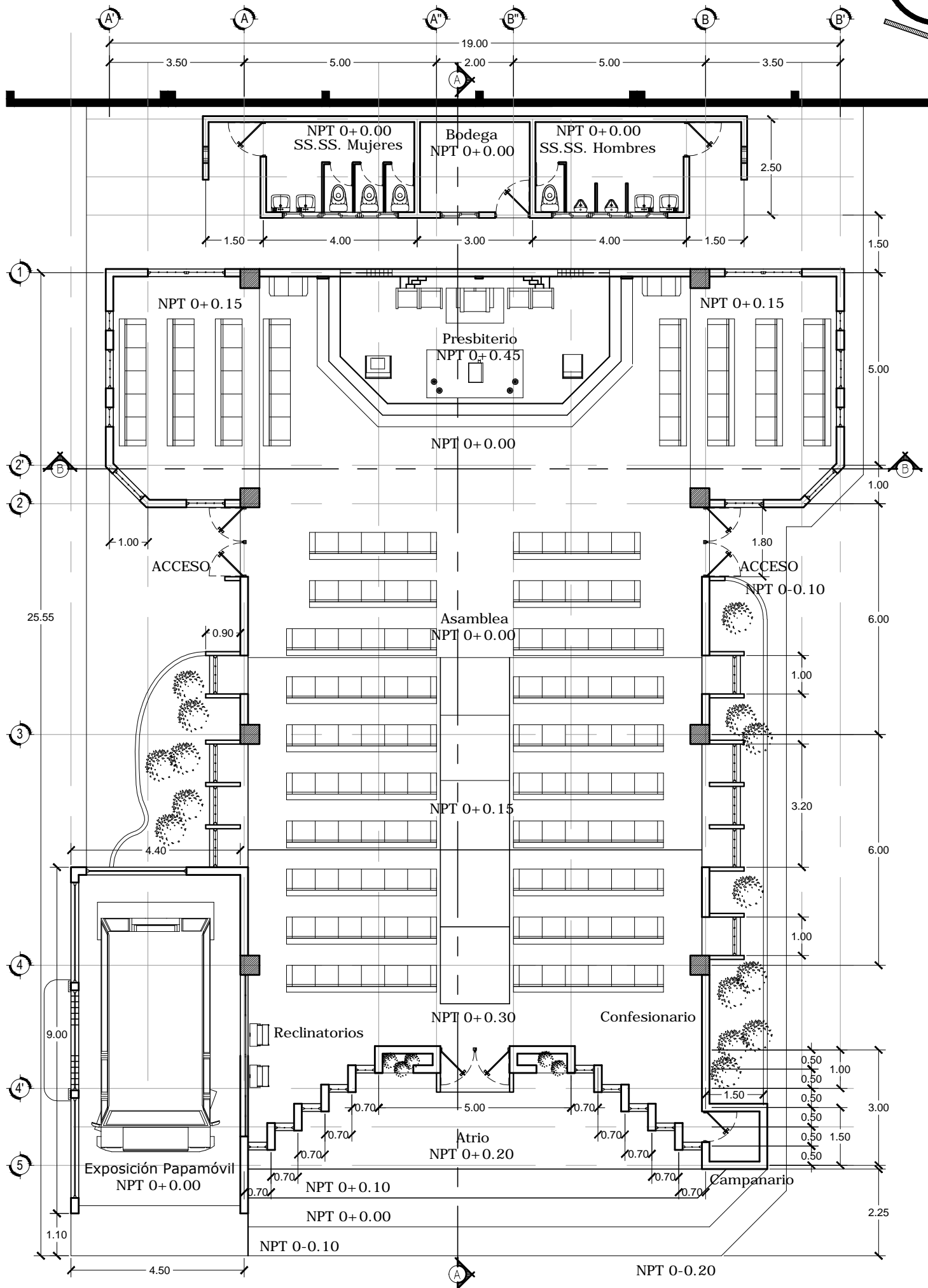
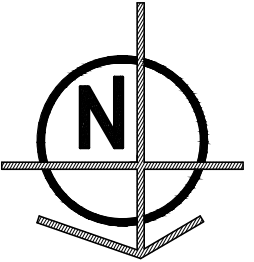

Planta Arquitectónica Capilla
 ESC. 1:125

Planos Arquitectónicos Templo.: 1:100

<p>ESQUEMA DE UBICACIÓN:</p>	<p>HACIA LA LIBERTAD POR LA CULTURA UNIVERSIDAD DE EL SALVADOR FACULTAD DE INGENIERÍA Y ARQUITECTURA ESCUELA DE ARQUITECTURA</p> <p>PRESENTA: SERGIO ALEXANDER TREJO MENDOZA</p>	<p style="text-align: center;">SIMBOLOGÍA</p>	<p>CONTENIDO: Planta Arquitectónica</p> <p>FUENTE: - Elaboración Propia</p> <p>TEMA: PROYECTO ARQUITECTÓNICO CAPILLA SAN JUAN PABLO II DEL CENTRO DE HISTORIA MILITAR, BARRIO SAN JACINTO, SAN SALVADOR</p> <p>FECHA: FEBRERO 2017</p> <p>ESCALA: LAS INDICADAS</p> <p style="text-align: right;">HOJA: TA 1 / 15</p>
------------------------------	--	---	---

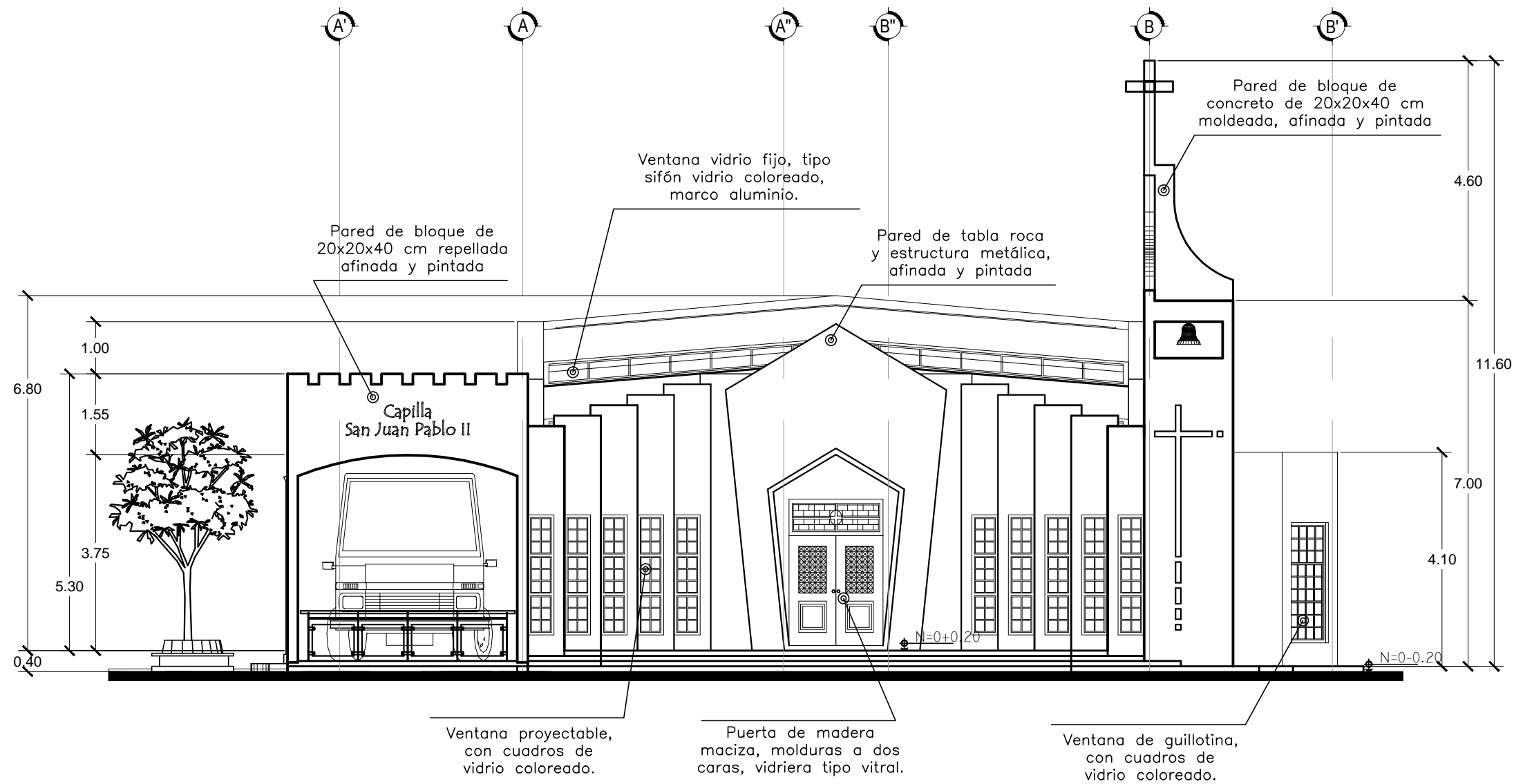

Fachada Norte

ESC. 1:100

Planos Arquitectónicos Templo - Esc.: 1:100

SIMBOLOGÍA

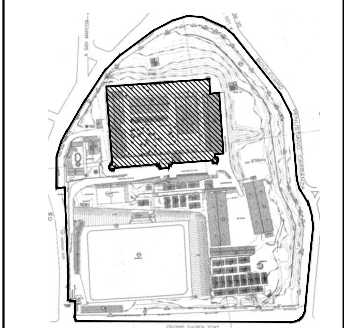

ESQUEMA DE UBICACIÓN:

CONTENIDO:	Fachadas
FUENTE:	Elaboración Propia
TEMA:	PROYECTO ARQUITECTÓNICO CAPILLA SAN JUAN PABLO II DEL CENTRO DE HISTORIA MILITAR, BARRIO SAN JACINTO, SAN SALVADOR
FECHA:	FEBRERO 2017
HOJA:	TA 2 / 15
ESCALA:	LAS INDICADAS

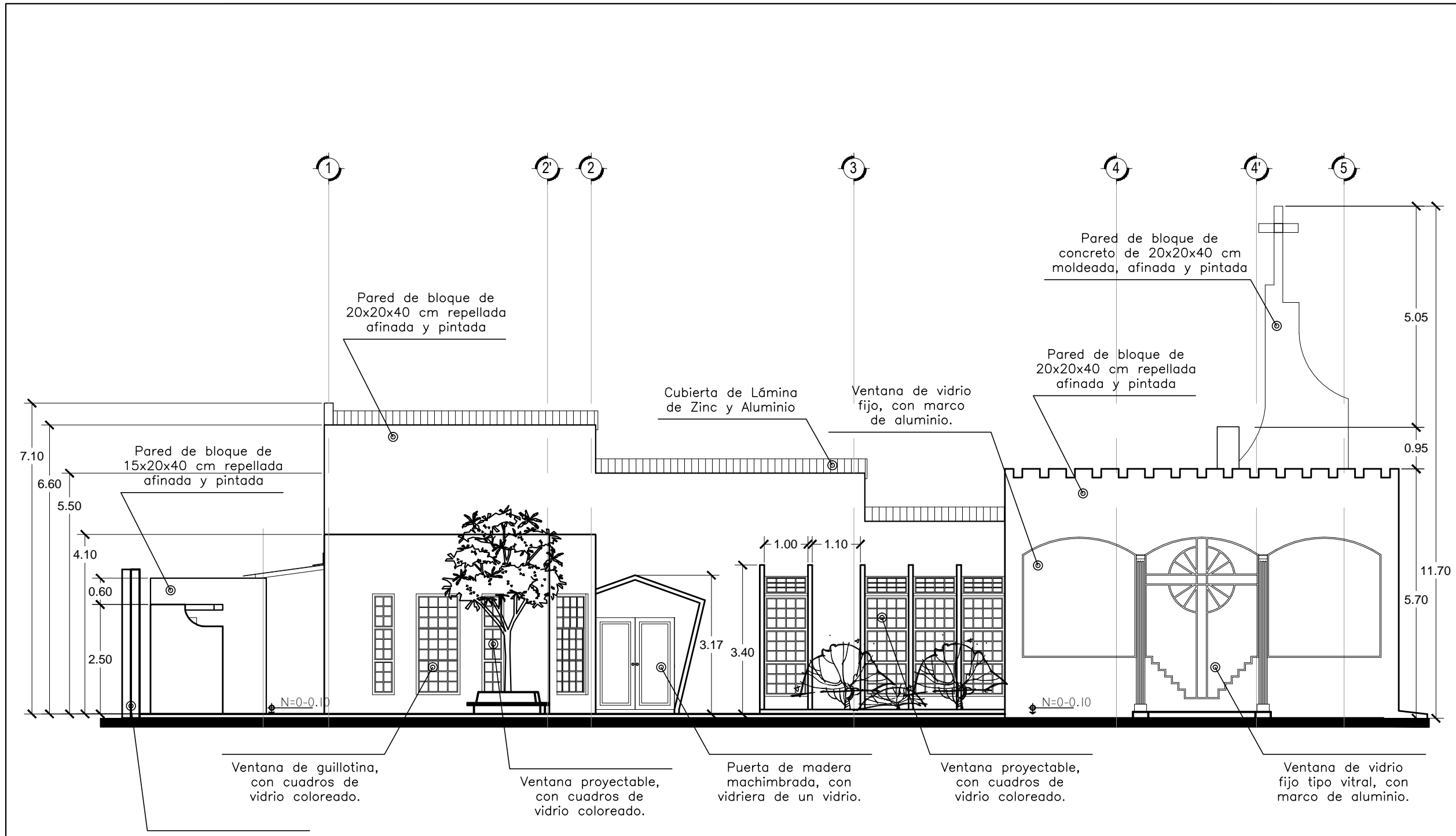

Fachada Oriente
 ESC. 1:100

Planos Arquitectónicos Templo - Esc.: 1:100

CONTENIDO: Fachadas	FUENTE: Elaboración Propia
	TEMA: PROYECTO ARQUITECTÓNICO CAPILLA SAN JUAN PABLO II DEL CENTRO DE HISTORIA MILITAR, BARRIO SAN JACINTO, SAN SALVADOR
FECHA: FEBRERO 2017	HOJA: TA 3 / 15
ESCALA: LAS INDICADAS	
SIMBOLOGÍA	
HACIA LA LIBERTAD POR LA CULTURA UNIVERSIDAD DE EL SALVADOR FACULTAD DE INGENIERÍA Y ARQUITECTURA ESCUELA DE ARQUITECTURA PRESENTA: SERGIO ALEXANDER TREJO MENDOZA	
ESQUEMA DE UBICACIÓN:	

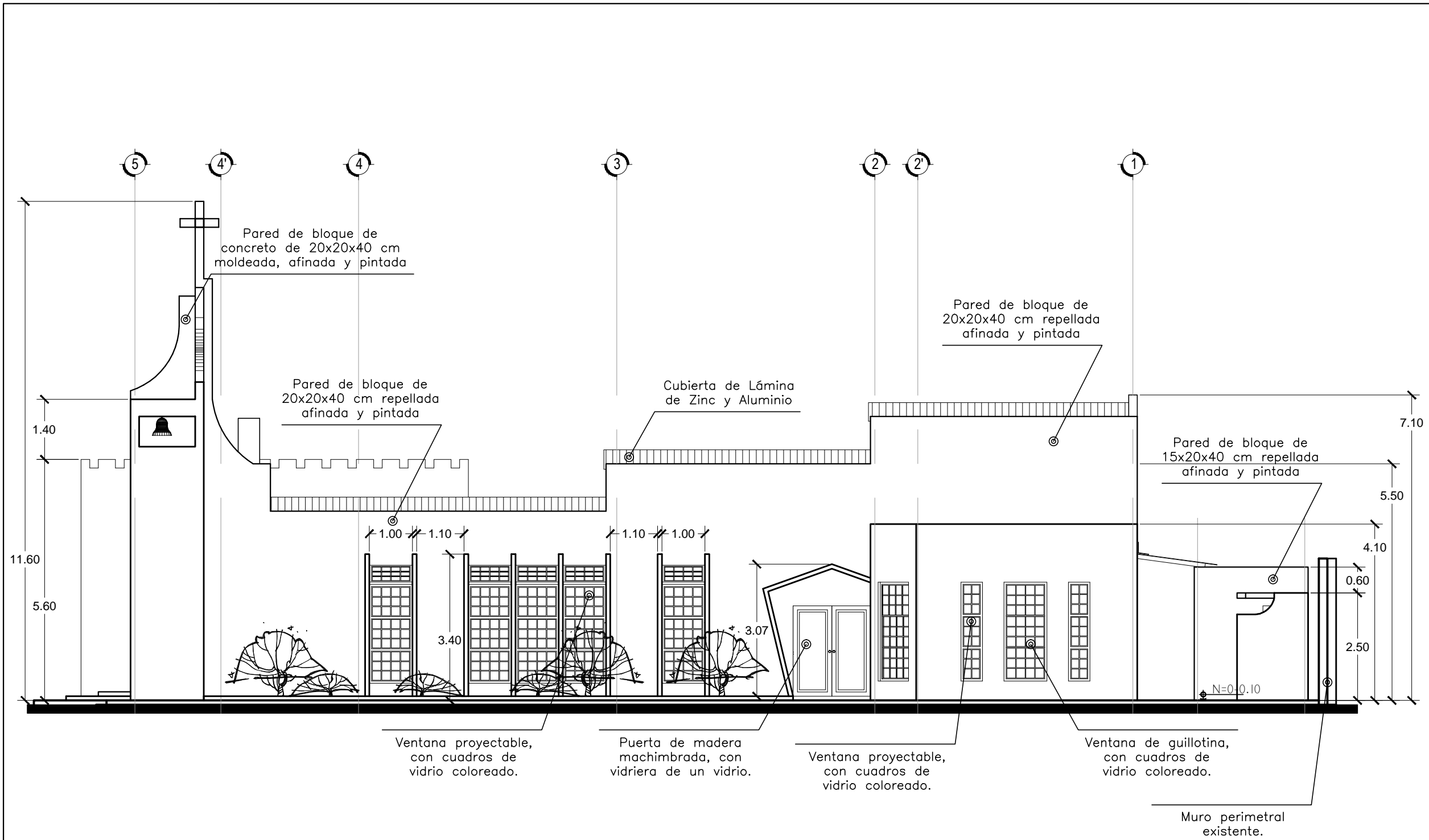

Fachada Poniente
ESC. 1:100

Planos Arquitectónicos Templo - Esc.: 1:100

CONTENIDO:	Fachadas
	FUENTE: Elaboración Propia
TEMA:	PROYECTO ARQUITECTÓNICO CAPILLA SAN JUAN PABLO II DEL CENTRO DE HISTORIA MILITAR, BARRIO SAN JACINTO, SAN SALVADOR.
FECHA:	FEBRERO 2017
ESCALA:	LAS INDICADAS
HOJA:	TA 4 / 15

SIMBOLOGÍA

HACIA LA LIBERTAD POR LA CULTURA
UNIVERSIDAD DE EL SALVADOR
FACULTAD DE INGENIERÍA Y ARQUITECTURA
ESCUELA DE ARQUITECTURA

PRESENTA: SERGIO ALEXANDER TREJO MENDOZA

ESQUEMA DE UBICACIÓN:

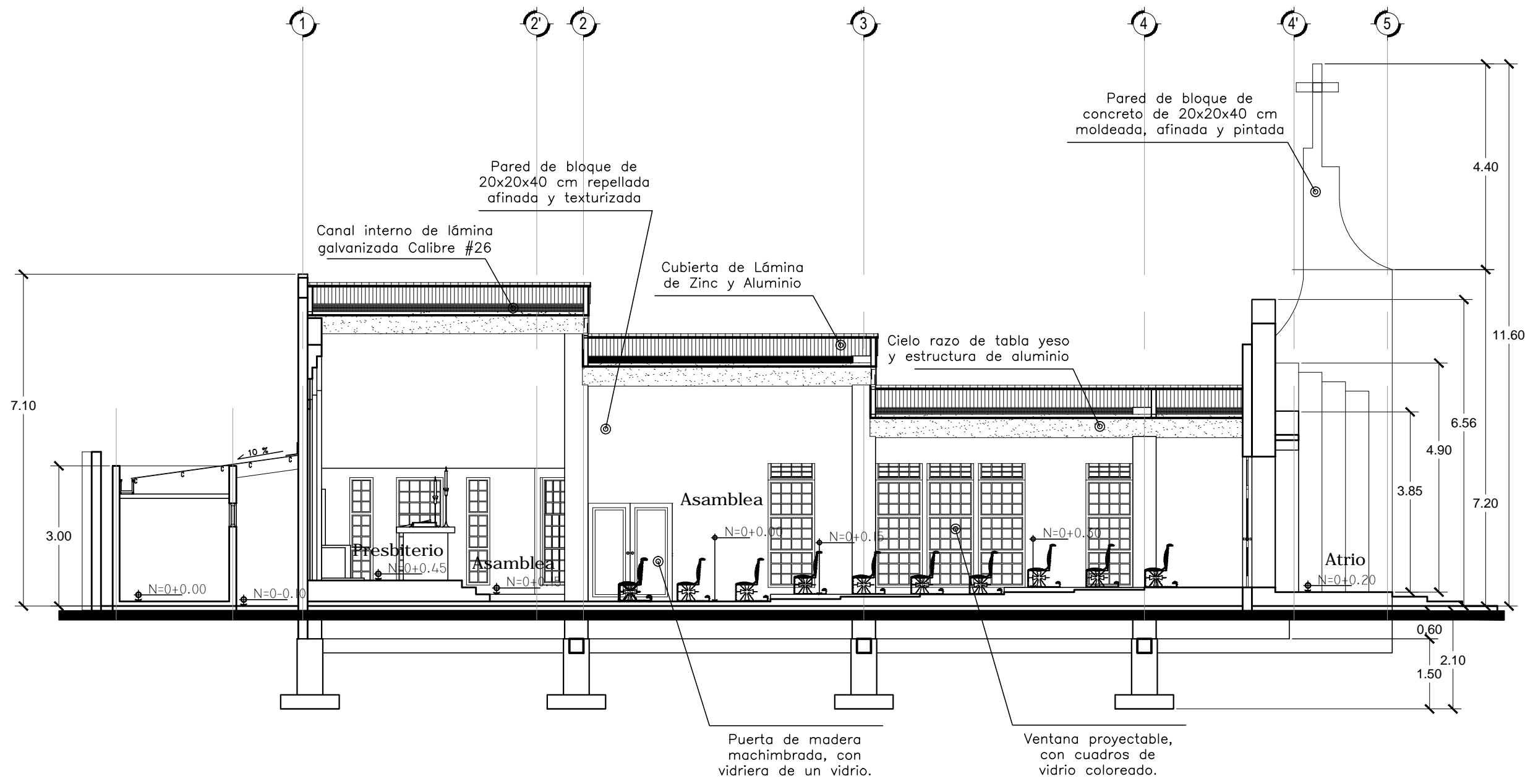

Corte Longitudinal A-A
ESC. 1:100

Planos Arquitectónicos Templo - Esc.: 1:100

CONTENIDO: Corte	
FUENTE: Elaboración Propia	
TEMA: PROYECTO ARQUITECTÓNICO CAPILLA SAN JUAN PABLO II DEL CENTRO DE HISTORIA MILITAR, BARRIO SAN JACINTO, SAN SALVADOR.	
FECHA: FEBRERO 2017	HOJA: TA 5 / 15
ESCALA: LAS INDICADAS	
SIMBOLOGÍA	
HACIA LA LIBERTAD POR LA CULTURA UNIVERSIDAD DE EL SALVADOR FACULTAD DE INGENIERÍA Y ARQUITECTURA ESCUELA DE ARQUITECTURA PRESENTA: SERGIO ALEXANDER TREJO MENDOZA	
ESQUEMA DE UBICACIÓN:	

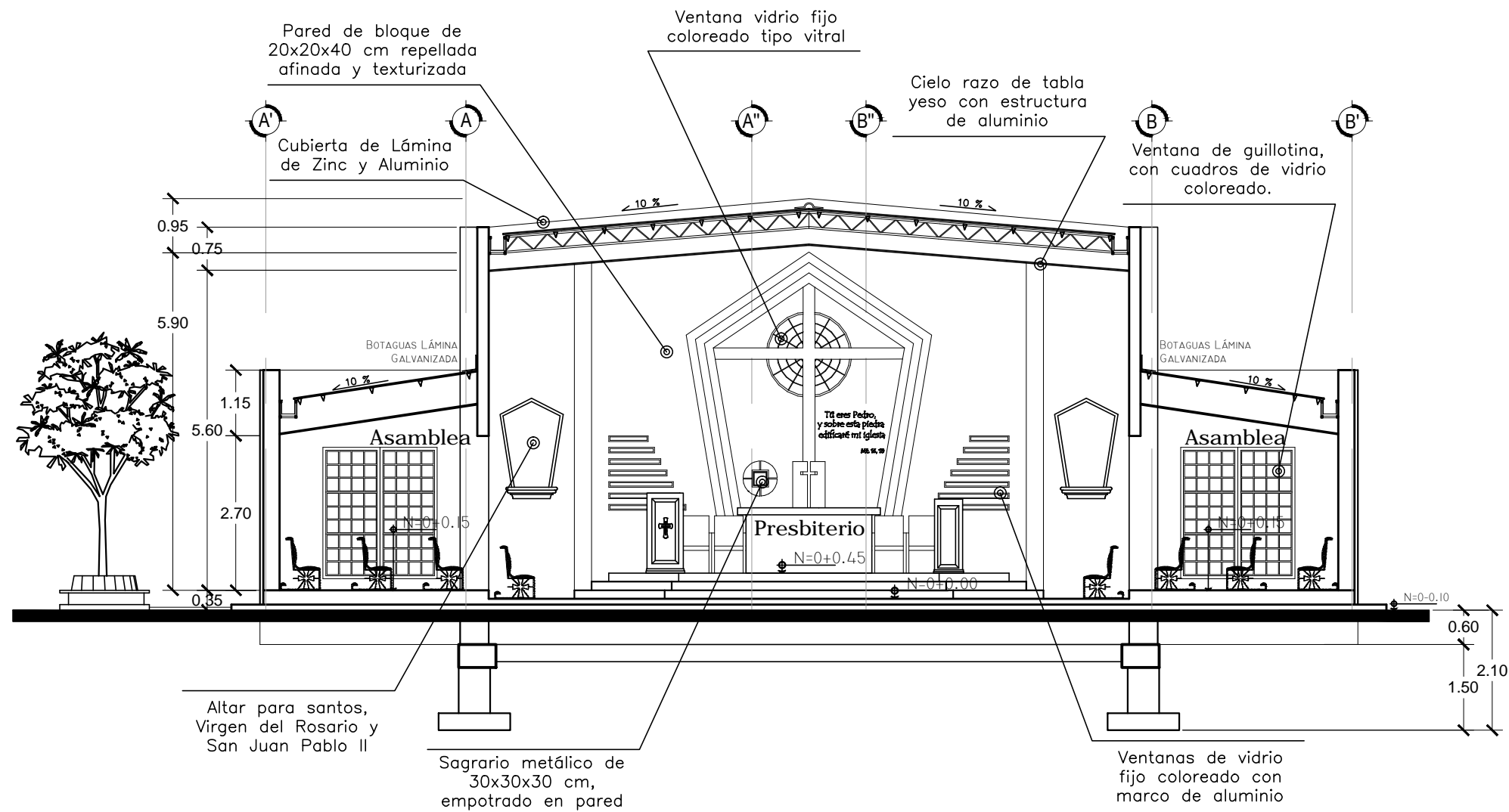

Corte Transversal B-B
ESC. 1:100

Planos Arquitectónicos Templo - Esc.: 1:100

SIMBOLOGÍA

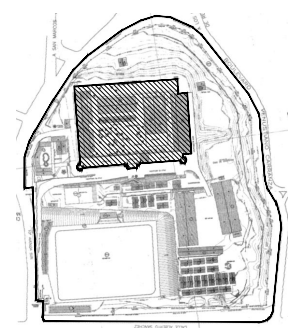
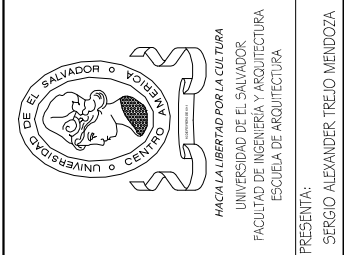

ESQUEMA DE UBICACIÓN:



CONTENIDO: Corte

FUENTE: Elaboración Propia

TEMA: PROYECTO ARQUITECTÓNICO CAPILLA SAN JUAN PABLO II DEL CENTRO DE HISTORIA MILITAR, BARRIO SAN JACINTO, SAN SALVADOR.

FECHA: FEBRERO 2017

ESCALA: LAS INDICADAS

HOJA: TA 6 / 15

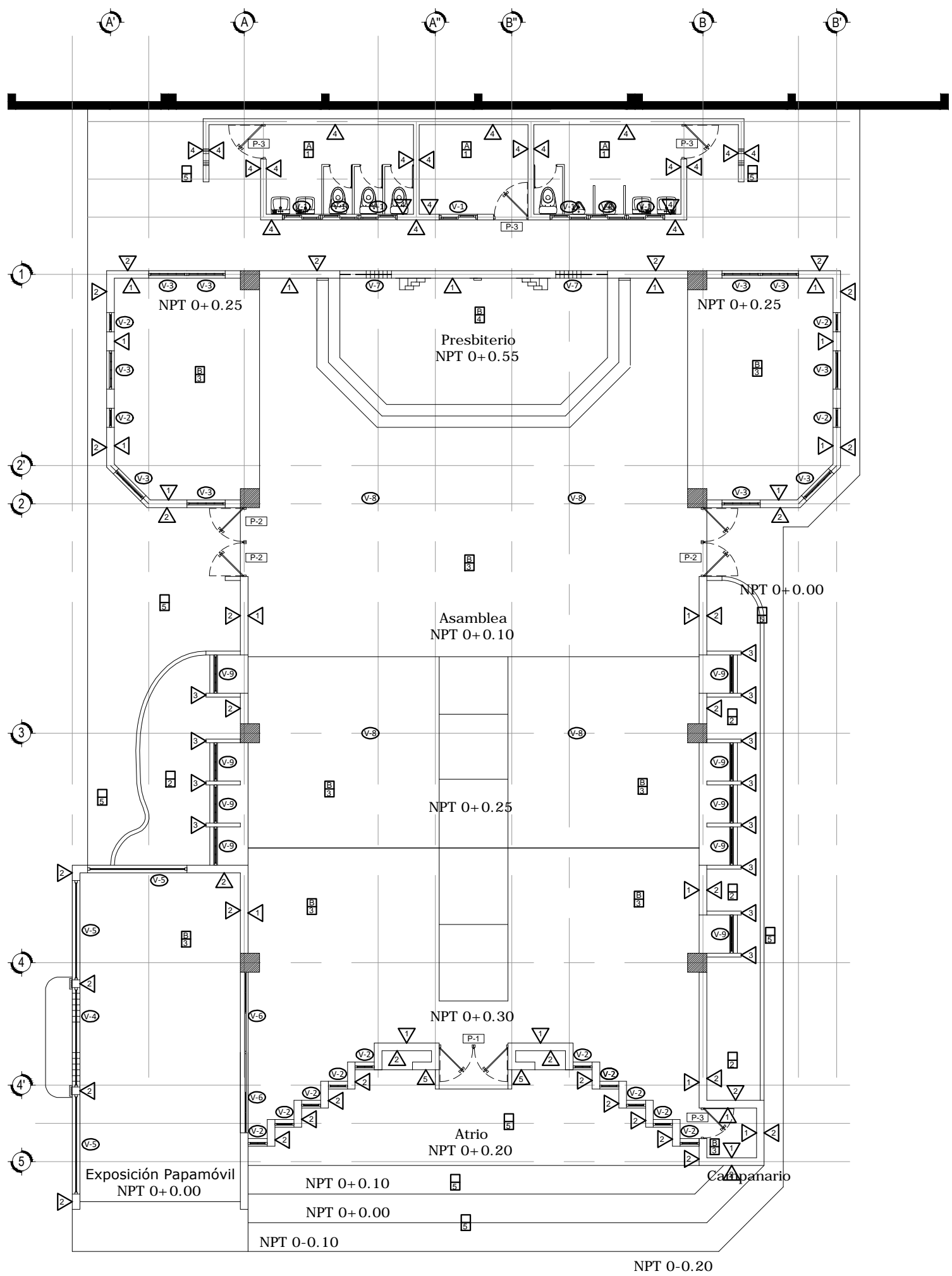

Planta de Acabados

ESC. 1:125

Planos Arquitectónicos Templo - Esc.: 1:125

ESQUEMA DE UBICACIÓN:

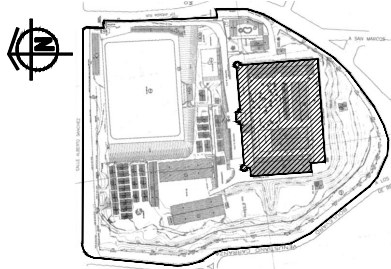

HACIA LA LIBERTAD POR LA CULTURA
UNIVERSIDAD DE EL SALVADOR
FACULTAD DE INGENIERÍA Y ARQUITECTURA
ESCUELA DE ARQUITECTURA

PRESENTA:
SERGIO ALEXANDER TREJO MENDOZA

SIMBOLOGÍA

CONTENIDO:

Acabados

FUENTE:
- Elaboración Propia

TEMA:
PROYECTO ARQUITECTÓNICO CAPILLA SAN JUAN PABLO II DEL CENTRO DE HISTORIA MILITAR, BARRIO SAN JACINTO, SAN SALVADOR

FECHA:
FEBRERO 2017

HOJA:
TA 7 / 15

ESCALA:
LAS INDICADAS

C U A D R O D E V E N T A N A S							
CLAVE	ANCHO	ALTO	AREA	REPISA	CUERPOS	CANT.	MATERIALES
(V-1)	1.00	0.50	0.50	1.50	2	7	VENTANA TIPO FRANCESA, CON MARCO DE ALUMINIO.
(V-2)	0.50	2.30	1.15	0.20	3	15	VENTANA PROYECTABLE, CON CUADROS DE VIDRIO COLOREADO.
(V-3)	1.00	2.30	2.30	0.20	3	9	VENTANA DE GUILLOTINA, CON CUADROS DE VIDRIO COLOREADO.
(V-4)	2.60	3.70	8.24	0.25	1	1	VENTANA DE VIDRIO FIJO, CON MARCO DE ALUMINIO.
(V-5)	2.60	2.75	6.81	1.20	1	3	VENTANA DE VIDRIO FIJO, CON MARCO DE ALUMINIO.
(V-6)	2.10	2.90	6.09	0.25	3	2	VENTANA DE VIDRIO FIJO, CON MARCO DE ALUMINIO.
(V-7)	1.35 - 0.70	0.10	---	---	1	14	VENT. VIDRIO FIJO, COLOREADO Y MARCO DE ALUMINIO.
(V-8)	5.60	0.45	2.52	---	7	4	VENT. VIDRIO FIJO, TIPO SIFÓN COLOREADO, MARCO ALUMINIO.
(V-9)	1.00	2.30	2.30	0.20	3	9	VENTANA PROYECTABLE, CON CUADROS DE VIDRIO COLOREADO.



C U A D R O D E P U E R T A S					
CLAVE	ANCHO	ALTO	N° HOJAS	CANT.	MATERIALES
P-1	1.80	2.80	2	1	PUERTA DE MADERA MACIZA, MOLDURAS A DOS CARAS, VIDRIERA TIPO VITRAL, Y REPISA DE VIDRIO
P-2	1.80	2.10	2	2	PUERTA DE MADERA MACHIMBRADA, CON VIDRIERA DE UN VIDRIO Y DOS TABLEROS EN EL INTERIOR.
P-3	0.80	2.10	1	3	PUERTA DE MADERA PREFABRICADA BARNIZADA COLOR BLANCO

C U A D R O D E P A R E D E S	
1	REPELLADO AFINADO Y TEXTURIZADO SOBRE PARED DE BLOQUE 20x20x40 CM
2	REPELLADO AFINADO Y PINTADO SOBRE PARED DE BLOQUE DE 20X20X40 CM
3	REPELLADO AFINADO Y PINTADO SOBRE PARED DE BLOQUE DE 10X20X40 CM
4	REPELLADO AFINADO Y PINTADO SOBRE PARED DE BLOQUE DE 15X20X40 CM
5	PARED DE TABLA ROCA Y ESTRUCTURA METÁLICA, AFINADA Y PINTADA

C U A D R O D E P I S O	
1	PISO CERÁMICO: MARMOLEADO GRIS OSCURO 45X45 CM
2	ENGRAMADO
3	PISO CERÁMICO: BEIGE 35X35 CM Y RUSTICO MARRÓN 35X35 CM
4	PISO REVESTIDO CON ALFOMBRA
5	ADOQUINADO: ADOQUIN TIPO BALDOSA 40X60 CM

C U A D R O D E C I E L O	
A	CIELO FALSO DE TABLA YESO CON ESTRUCTURA DE ALUMINIO H= 2.20
B	CIELO FALSO DE TABLA YESO CON ESTRUCTURA DE ALUMINIO H= 2.20

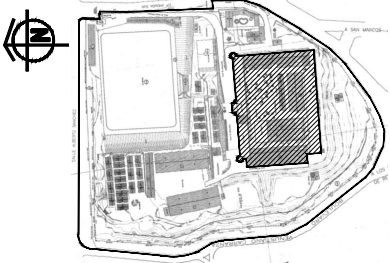
Planos Arquitectónicos Templo - Esc.: 1:100

ESQUEMA DE UBICACIÓN: 	 HACIA LA LIBERTAD POR LA CULTURA UNIVERSIDAD DE EL SALVADOR FACULTAD DE INGENIERÍA Y ARQUITECTURA ESCUELA DE ARQUITECTURA PRESENTA: SERGIO ALEXANDER TREJO MENDOZA	SIMBOLOGÍA	CONTENIDO: Acabados
			FUENTE: - Elaboración Propia
TEMA: PROYECTO ARQUITECTÓNICO CAPILLA SAN JUAN PABLO II DEL CENTRO DE HISTORIA MILITAR, BARRIO SAN JACINTO, SAN SALVADOR			FECHA: FEBRERO 2017
ESCALA: LAS INDICADAS			HOJA: TA 8 / 15

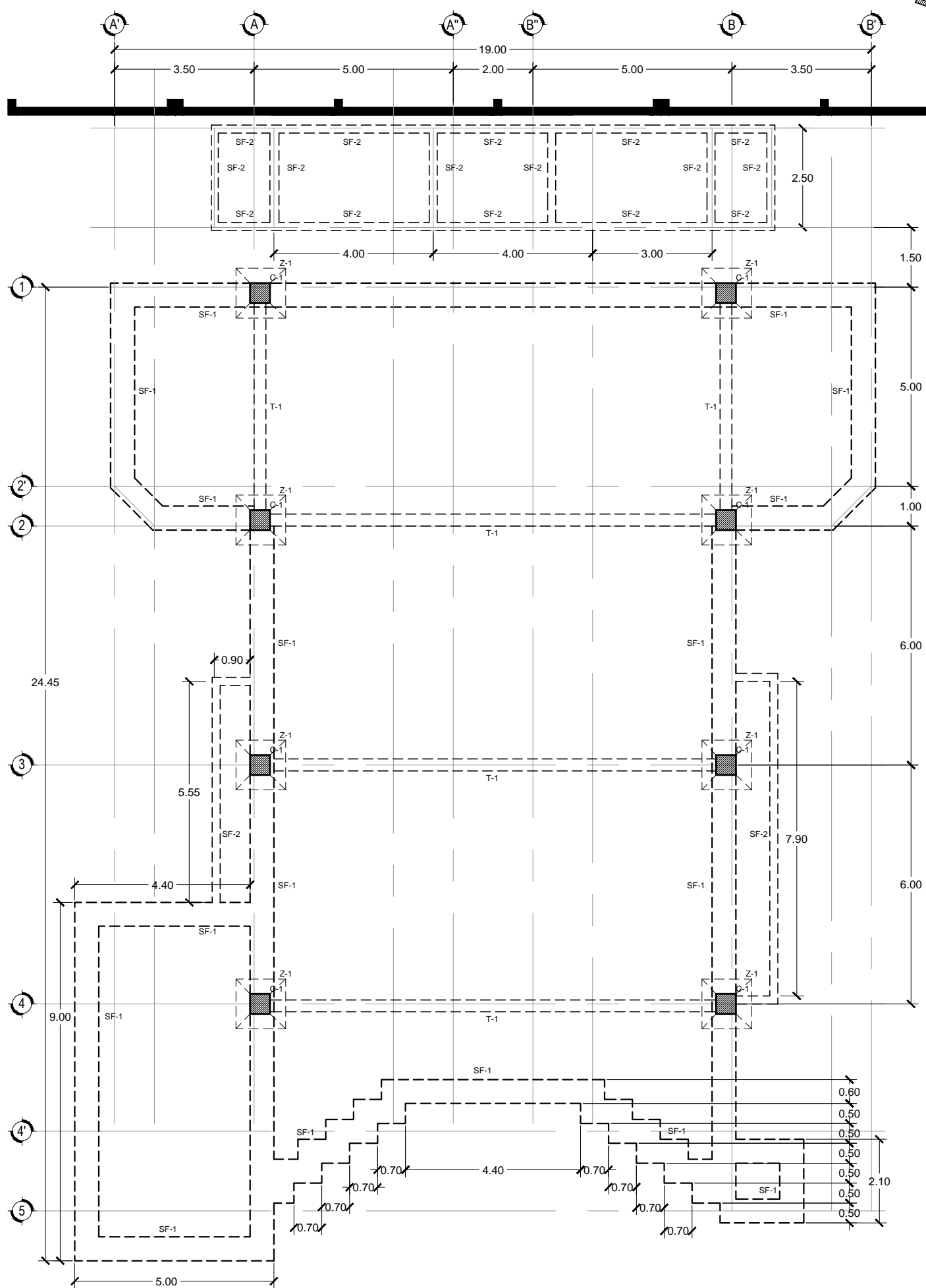
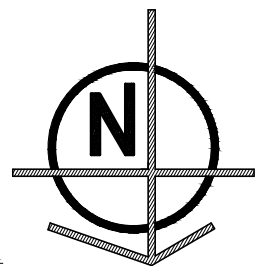

Planta de Fundaciones - Capilla
 ESC. 1:125

Planos Estructurales Templo - Esc.: 1:125

ESQUEMA DE UBICACIÓN:

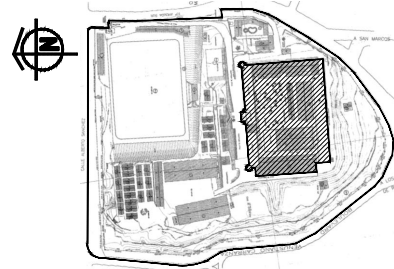

HACIA LA LIBERTAD POR LA CULTURA
 UNIVERSIDAD DE EL SALVADOR
 FACULTAD DE INGENIERÍA Y ARQUITECTURA
 ESCUELA DE ARQUITECTURA

PRESENTA:
 SERGIO ALEXANDER TREJO MENDOZA

SIMBOLOGÍA

CONTENIDO:

Fundaciones

FUENTE:

- Elaboración Propia

TEMA:

PROYECTO ARQUITECTÓNICO CAPILLA SAN JUAN PABLO II DEL CENTRO DE HISTORIA MILITAR, BARRIO SAN JACINTO, SAN SALVADOR

FECHA:

FEBRERO 2017

ESCALA:

LAS INDICADAS

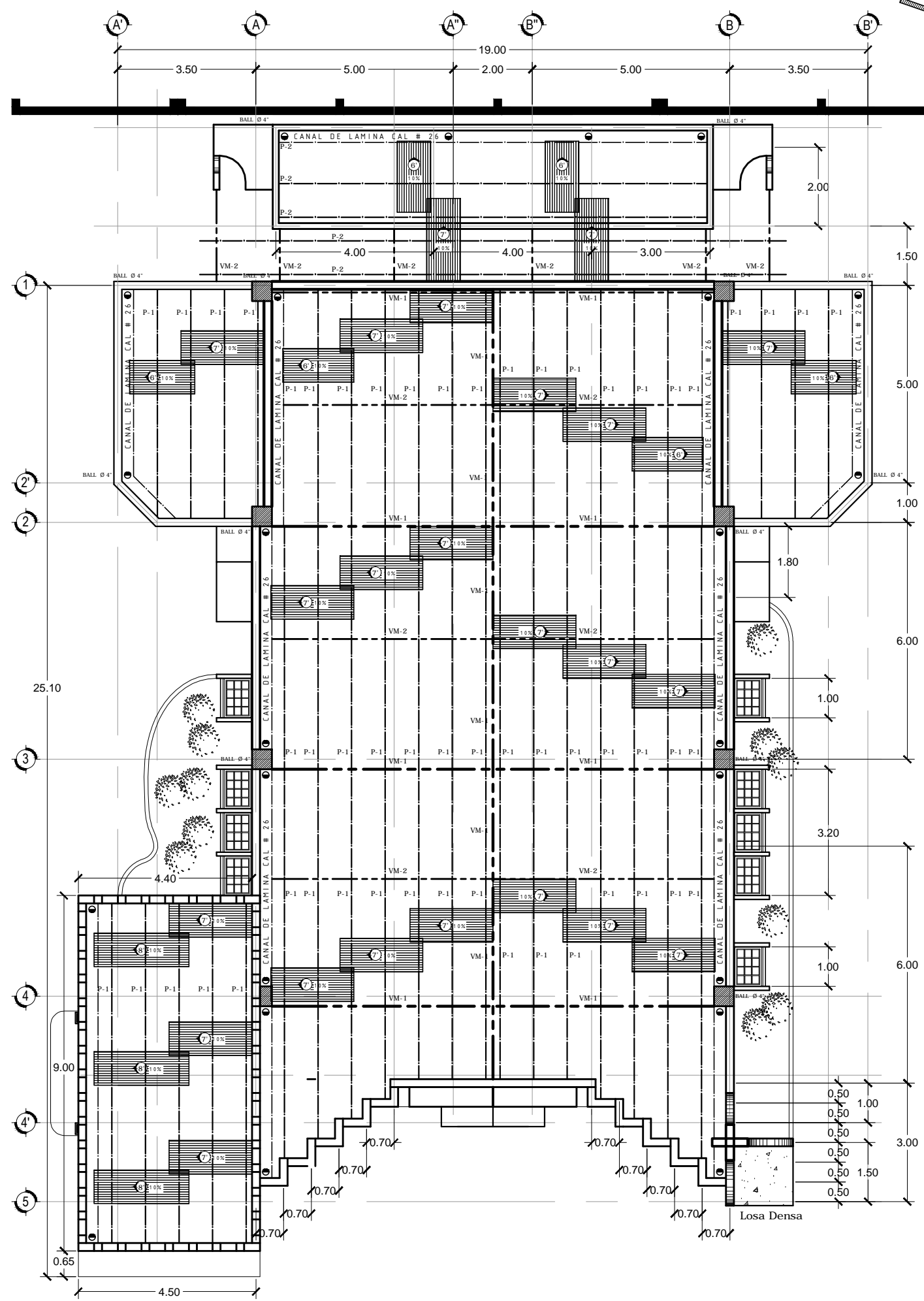
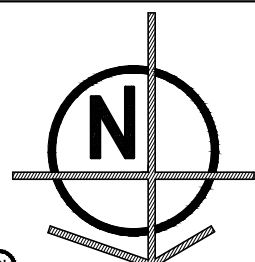

HOJA:

TE 9 / 15

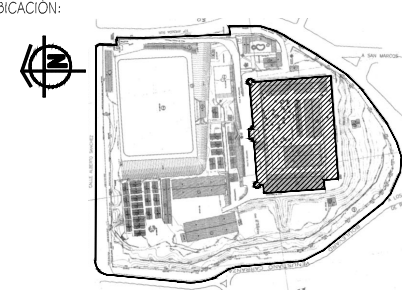

Planta Estructural de Techos - Capilla
 ESC. 1:125

Planos Estructurales Templo - Esc.: 1:125

<p>ESQUEMA DE UBICACIÓN:</p> 	 <p>HACIA LA LIBERTAD POR LA CULTURA UNIVERSIDAD DE EL SALVADOR FACULTAD DE INGENIERÍA Y ARQUITECTURA ESCUELA DE ARQUITECTURA</p> <p>PRESENTA: SERGIO ALEXANDER TREJO MENDOZA</p>	<p>SIMBOLOGÍA</p>	<p>CONTENIDO: Fundaciones</p> <p>FUENTE: - Elaboración Propia</p> <p>TEMA: PROYECTO ARQUITECTÓNICO CAPILLA SAN JUAN PABLO II DEL CENTRO DE HISTORIA MILITAR, BARRIO SAN JACINTO, SAN SALVADOR</p> <p>FECHA: FEBRERO 2017</p> <p>ESCALA: LAS INDICADAS</p> <p>HOJA: TE 10 / 15</p>
--	--	-------------------	---

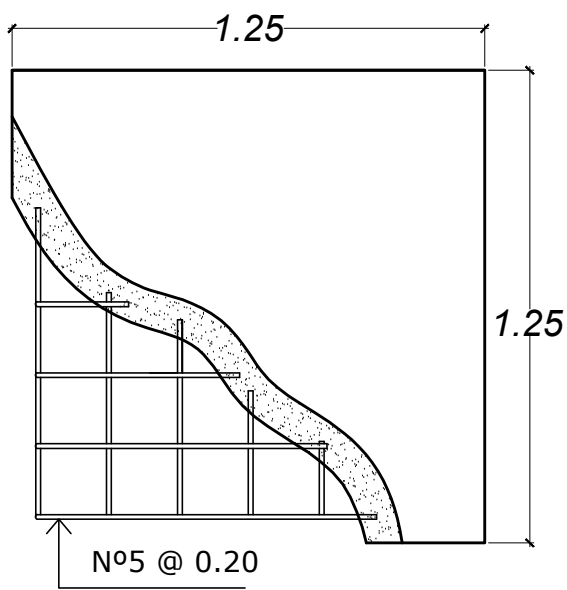

ZAPATA Z-1

ESC 1:20

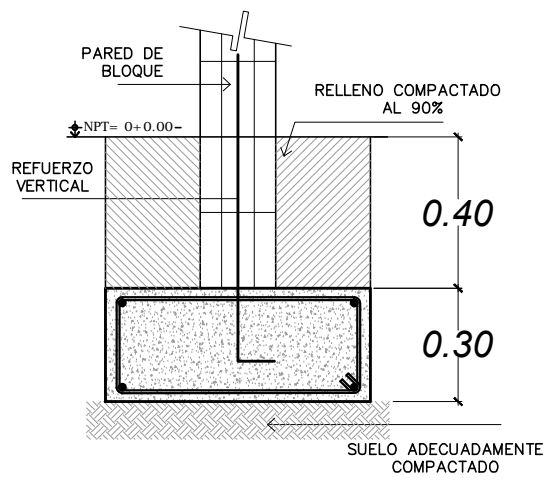

DETALLE DE SOLERA SF-1 CON PARED

ESC 1:20

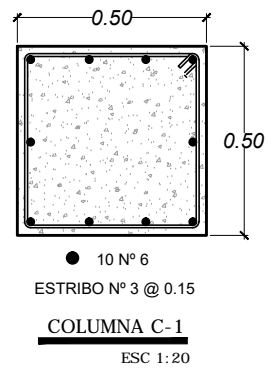

COLUMNA C-1

ESC 1:20

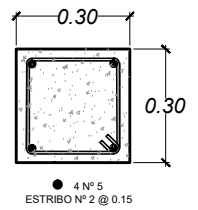

TENSOR T-1

ESC 1:20

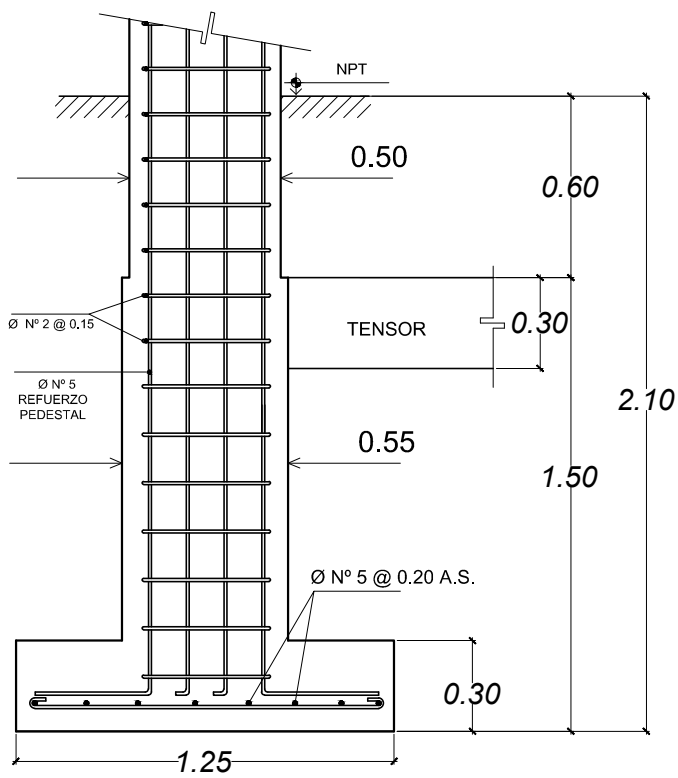

DESPLANTE DE FUNDACIONES

ESC 1:25

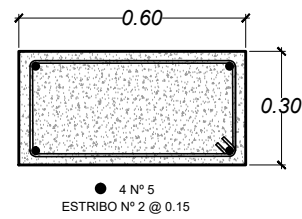

SOLERA DE FUNDACION S-1

ESC 1:20

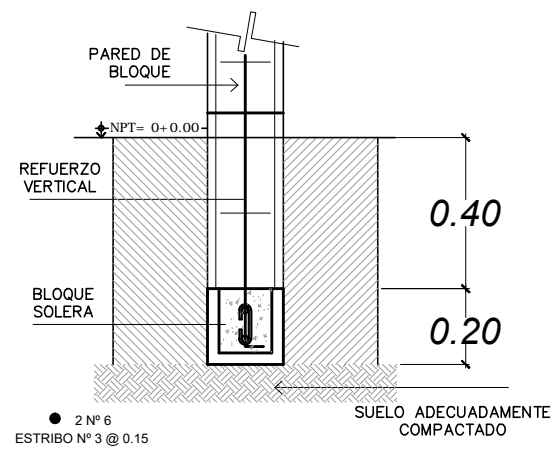

DETALLE DE SOLERA SF-2 CON PARED

ESC 1:20

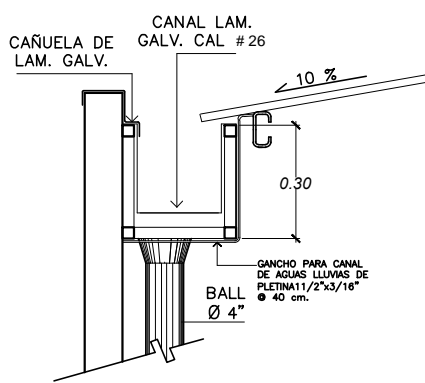

DETALLE CANAL INTERNO

ESC 1:20

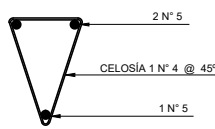

POLÍN P-1

SIN ESCALA

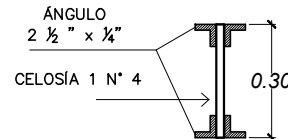

VIGA VM-1

ESC 1:20

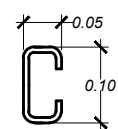

POLÍN P-2

ESC 1:10

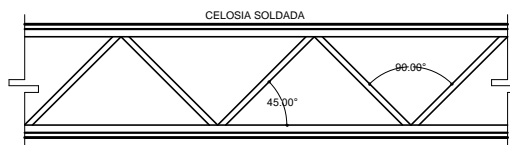

DETALLE VIGA VM-1 DE ALMA ABIERTA

ESC 1:20

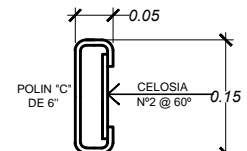

VIGA VM-2

ESC 1:10

Planos Estructurales Templo - Esc.: 1:100

ESQUEMA DE UBICACIÓN:

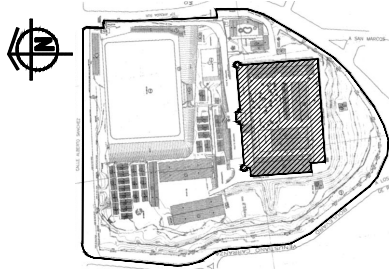

HACIA LA LIBERTAD POR LA CULTURA
UNIVERSIDAD DE EL SALVADOR
FACULTAD DE INGENIERÍA Y ARQUITECTURA
ESCUELA DE ARQUITECTURA

PRESENTA:
SERGIO ALEXANDER TREJO MENDOZA

SIMBOLOGÍA

CONTENIDO:

Detalles

FUENTE:

- Elaboración Propia

TEMA:

PROYECTO ARQUITECTÓNICO CAPILLA SAN JUAN PABLO II DEL CENTRO DE HISTORIA MILITAR, BARRIO SAN JACINTO, SAN SALVADOR

FECHA:

FEBRERO 2017

ESCALA:

LAS INDICADAS

HOJA:

TE 11 / 15

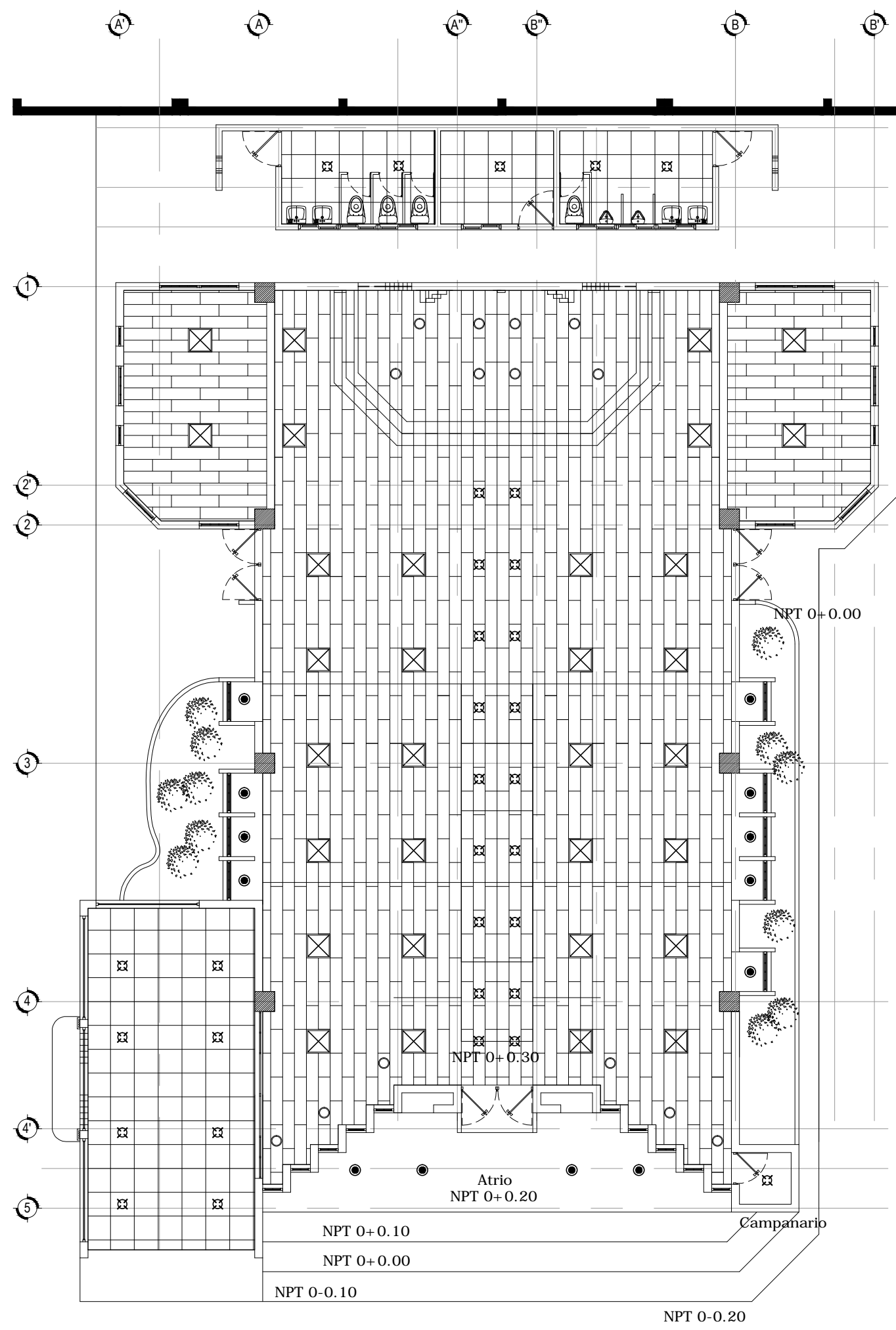
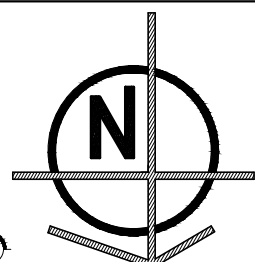

Cielo Reflejado
ESC. 1:125





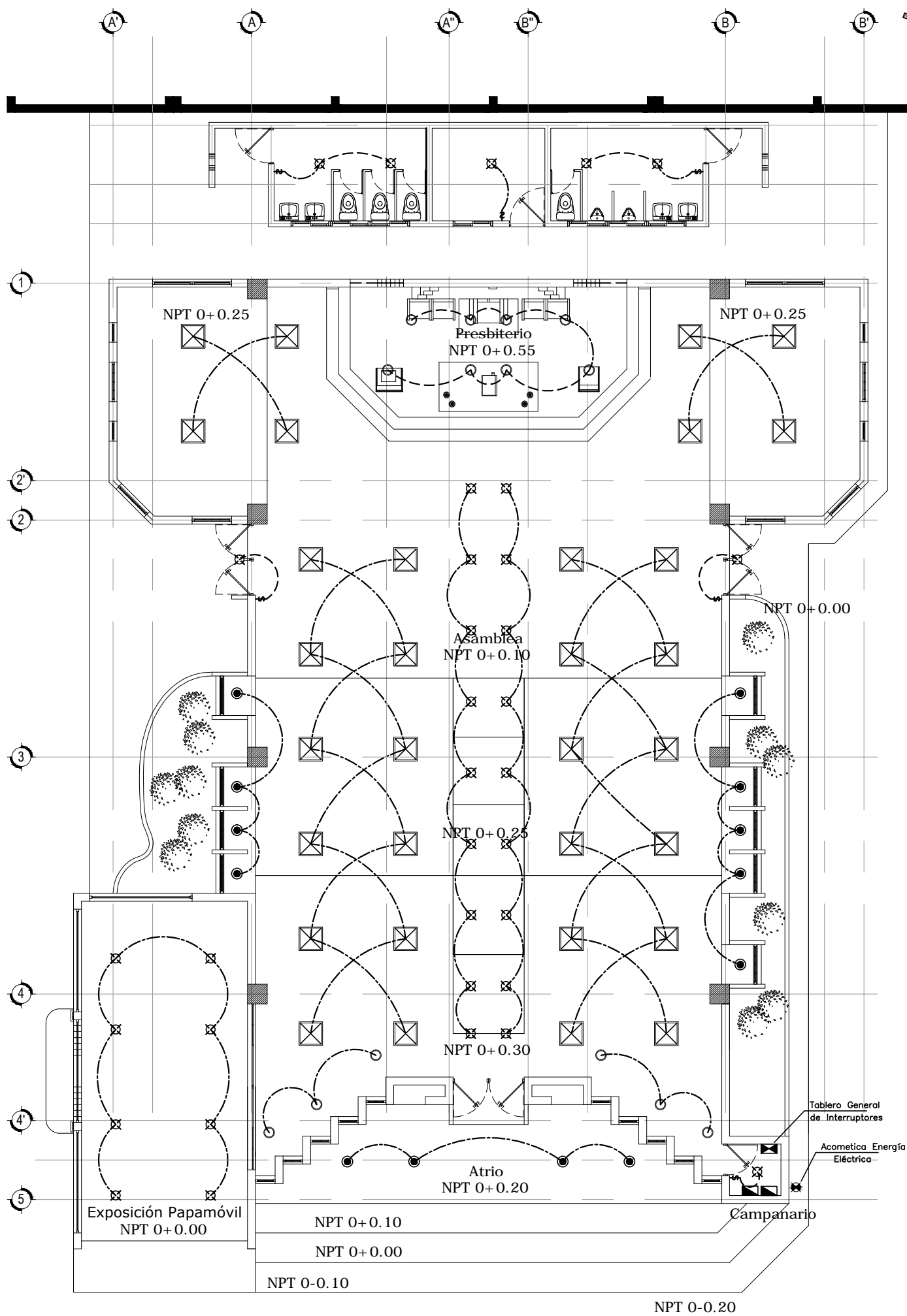
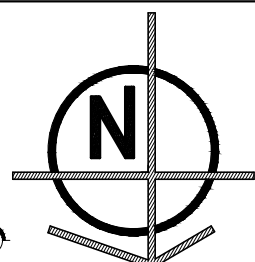

Planos de Instalaciones Templo - Esc.: 1:100

<p>ESQUEMA DE UBICACIÓN:</p>	<p>HACIA LA LIBERTAD POR LA CULTURA UNIVERSIDAD DE EL SALVADOR FACULTAD DE INGENIERÍA Y ARQUITECTURA ESCUELA DE ARQUITECTURA</p> <p>PRESENTA: SERGIO ALEXANDER TREJO MENDOZA</p>	<p>SIMBOLOGÍA</p> <ul style="list-style-type: none"> ☒ L07. LUMINARIA DE EMPOTRAR, PANEL LED 2X2P, 48W, 120V, 4,980LUMENS, 4000K. SIMILAR A SYLVANIA 503 LED SMD-S1 3 4980 lm 2x2 Opal. ⊗ BOMBILLO LED 9W, 120V, 806LUMENS, 6500K. SIMILAR A EAGLE 1175-W. ○ L05. LUMINARIA DE EMPOTRAR, TIPO OJO DE BUEY, 6PLG DE DIAMETRO, ARO BLANCO, PANEL LED 17.5W, 120V, 1,695LUMENS, 4000K. SIMILAR A COOPER LIGHTING SLD612840WH. ● L05. LUMINARIA DE PISO, TIPO OJO DE BUEY, 6PLG DE DIAMETRO, ARO BLANCO, PANEL LED 17.5W, 120V, 1,695LUMENS, 4000K. SIMILAR A COOPER LIGHTING SLD612840WH. ~ ENTRADA CONEXIÓN DE MICROONAS 	<p>CONTENIDO: Eléctricos: Cielos</p> <p>FUENTE: - Elaboración Propia</p> <p>TEMA: PROYECTO ARQUITECTÓNICO CAPILLA SAN JUAN PABLO II DEL CENTRO DE HISTORIA MILITAR, BARRIO SAN JACINTO, SAN SALVADOR</p> <p>FECHA: FEBRERO 2017</p> <p>ESCALA: LAS INDICADAS</p> <p>HOJA: TI 12 / 15</p>
------------------------------	--	--	--

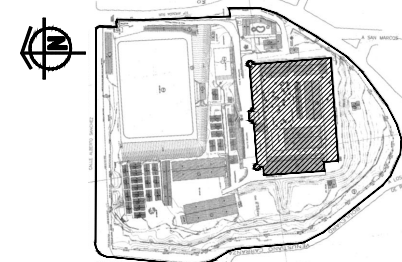

Luminarias
ESC. 1:125

Planos de Instalaciones Templo - Esc.: 1:100

<p>ESQUEMA DE UBICACIÓN:</p> 	 <p>HACIA LA LIBERTAD POR LA CULTURA UNIVERSIDAD DE EL SALVADOR FACULTAD DE INGENIERÍA Y ARQUITECTURA ESCUELA DE ARQUITECTURA</p> <p>PRESENTA: SERGIO ALEXANDER TREJO MENDOZA</p>	<p>SIMBOLOGÍA</p> <ul style="list-style-type: none">  L07. LUMINARIA DE EMPOTRAR, PANEL LED 2X2P, 48W, 120V, 4.980LUMENS, 4000K. SIMILAR A SYLVANIA 503 LED SMD-S1 3 4980 lm 2x2 Opal.  BOMBILLO LED 9W, 120V, 806LUMENS, 6500K. SIMILAR A EAGLE 1175-W.  L05. LUMINARIA DE EMPOTRAR, TIPO OJO DE BUEY, 6PLG DE DIAMETRO, ARO BLANCO, PANEL LED 17.5W, 120V, 1.695LUMENS, 4000K. SIMILAR A COOPER LIGHTING SLD612840WH.  L05. LUMINARIA DE PISO, TIPO OJO DE BUEY, 6PLG DE DIAMETRO, ARO BLANCO, PANEL LED 17.5W, 120V, 1.695LUMENS, 4000K. SIMILAR A COOPER LIGHTING SLD612840WH.  TABLERO DE DISTRIBUCION. 	<p>CONTENIDO: Eléctricos: Luminarias</p> <p>FUENTE: - Elaboración Propia</p> <p>TEMA: PROYECTO ARQUITECTÓNICO CAPILLA SAN JUAN PABLO II DEL CENTRO DE HISTORIA MILITAR, BARRIO SAN JACINTO, SAN SALVADOR</p> <p>FECHA: FEBRERO 2017</p> <p>ESCALA: LAS INDICADAS</p> <p>HOJA: TI 13 / 15</p>
--	---	---	--

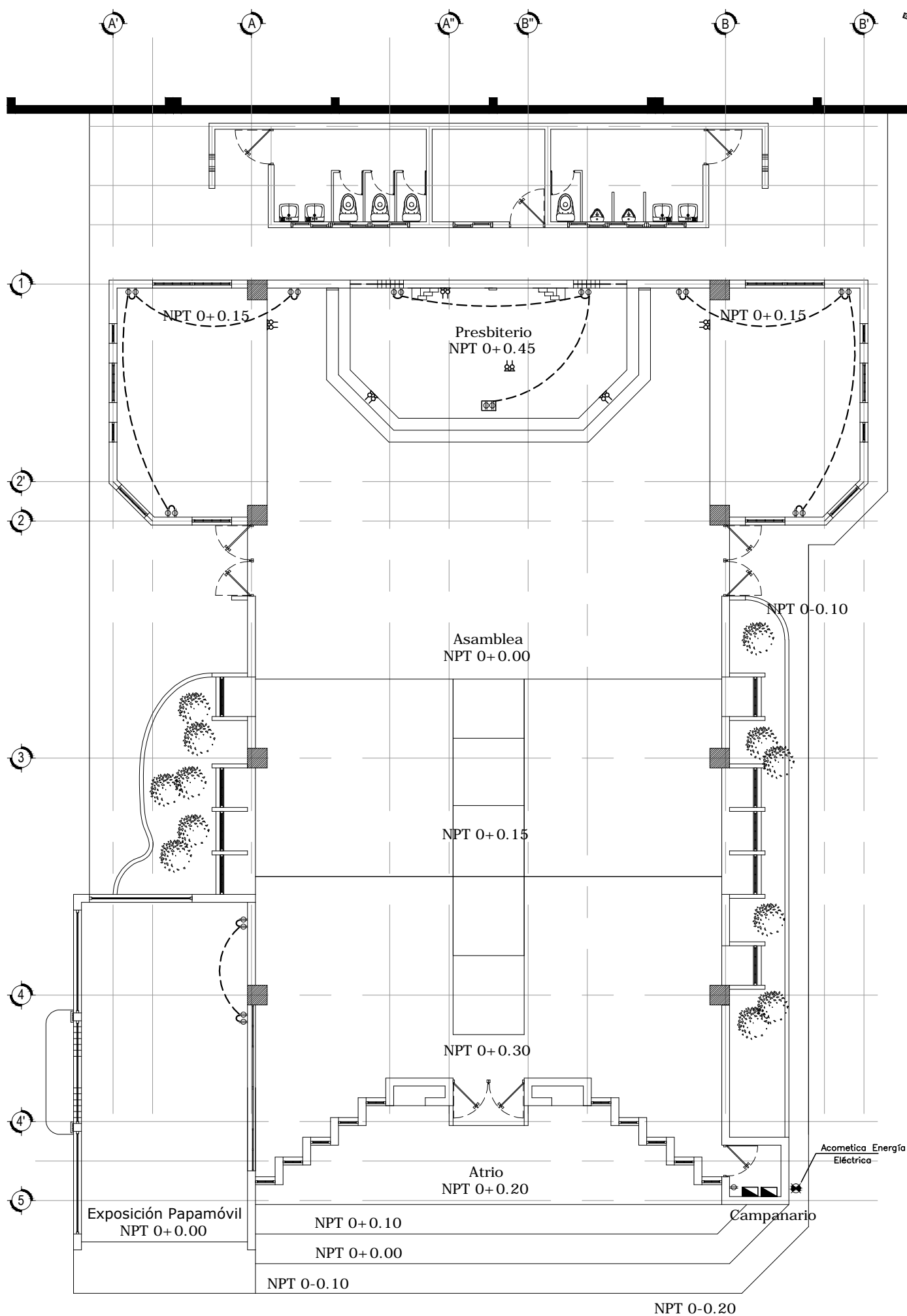
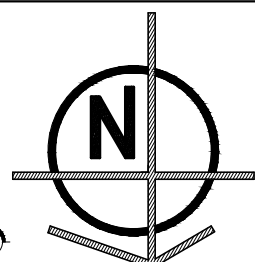

Tomas Eléctricos
ESC. 1:125

Planos de Instalaciones Templo - Esc.: 1:100

<p>ESQUEMA DE UBICACIÓN:</p>	<p>HACIA LA LIBERTAD POR LA CULTURA UNIVERSIDAD DE EL SALVADOR FACULTAD DE INGENIERÍA Y ARQUITECTURA ESCUELA DE ARQUITECTURA</p> <p>PRESENTA: SERGIO ALEXANDER TREJO MENDOZA</p>	<p>SIMBOLOGÍA</p> <ul style="list-style-type: none"> TOMACORRIENTE DOBLE POLARIZADO 15A, 125V, NEMA 5-15R, COLOR BLANCO. SIMILAR A LEVITON 16252/80301. TOMACORRIENTE DOBLE POLARIZADO PARA PISO 15A, 125V, NEMA 5-15R, COLOR BLANCO. SIMILAR A LEVITON 16252/80301. TABLERO DE DISTRIBUCION. ENTRADA CONEXIÓN DE MICRÓFONO 	<p>CONTENIDO: Eléctricos: Tomas</p> <p>FUENTE: - Elaboración Propia</p> <p>TEMA: PROYECTO ARQUITECTÓNICO CAPILLA SAN JUAN PABLO II DEL CENTRO DE HISTORIA MILITAR, BARRIO SAN JACINTO, SAN SALVADOR</p> <p>FECHA: FEBRERO 2017</p> <p>ESCALA: LAS INDICADAS</p> <p>HOJA: TI 14 / 15</p>
------------------------------	--	--	---

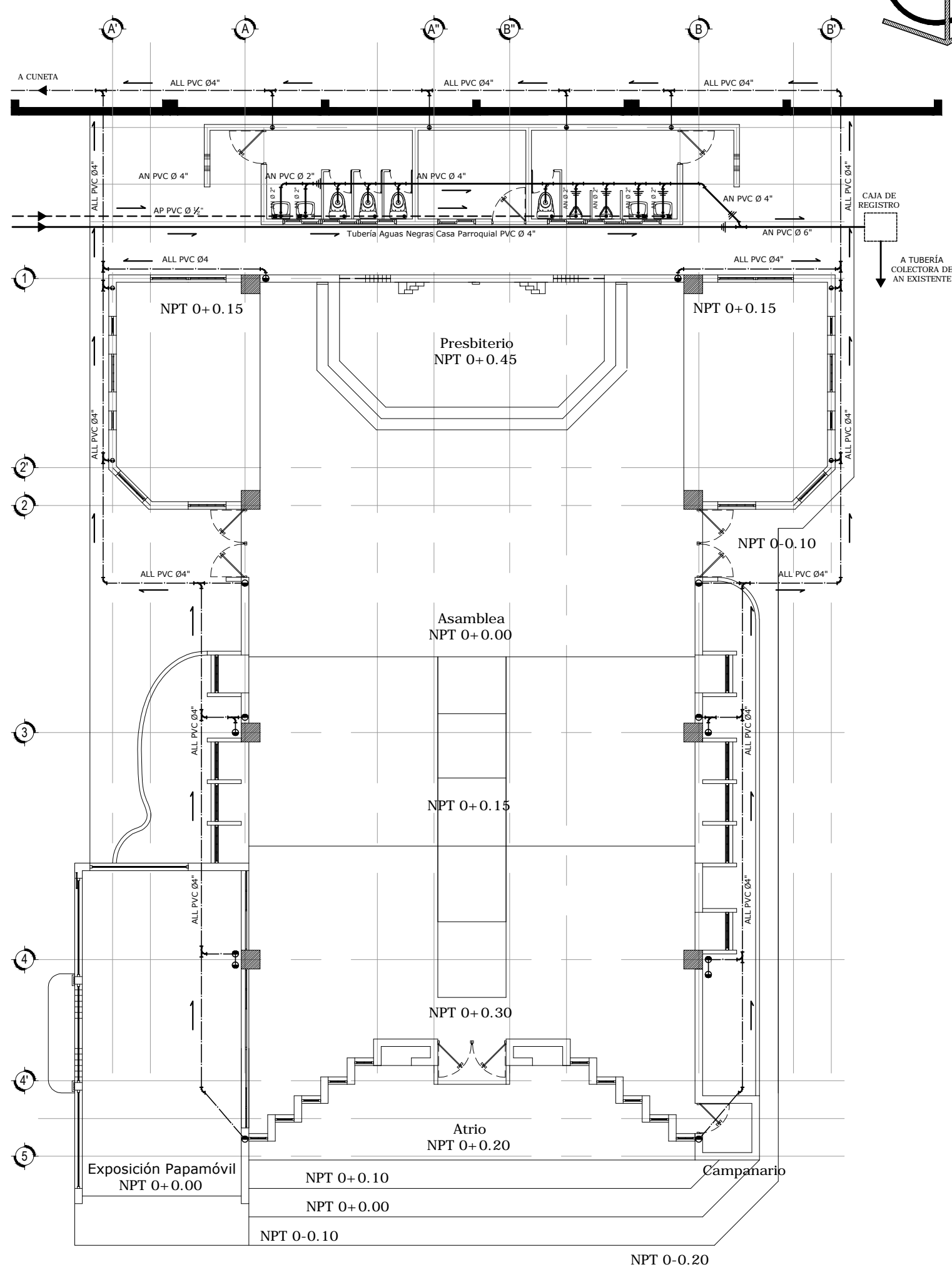
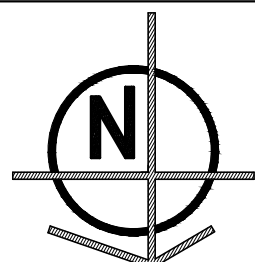

Planta de Instalaciones Hidráulicas
ESC. 1:125

Planos de Instalaciones Templo - Esc.: 1:100

<p>ESQUEMA DE UBICACIÓN:</p>	<p>HACIA LA LIBERTAD POR LA CULTURA UNIVERSIDAD DE EL SALVADOR FACULTAD DE INGENIERÍA Y ARQUITECTURA ESCUELA DE ARQUITECTURA</p> <p>PRESENTA: SERGIO ALEXANDER TREJO MENDOZA</p>	<p>SIMBOLOGÍA</p> <ul style="list-style-type: none"> TUBERIA DE AGUAS NEGRAS (PVC) TUBERIA DE AGUA POTABLE (PVC) TUBERIA DE AGUAS LLUVIAS (PVC) GRIFO (SALIDA DE AGUA POTABLE) DESAGUE A.N INODORO Y LAVAMANOS BAJADA DE AGUAS LLUVIAS (BALL) FLUJO DE AGUAS CURVA 90° YEE-TEE BUSHING REDUCTOR DE 2" A 4" Y 4" A 6" 	<p>CONTENIDO: AP, AN y ALL</p> <p>FUENTE: - Elaboración Propia</p> <p>TEMA: PROYECTO ARQUITECTÓNICO CAPILLA SAN JUAN PABLO II DEL CENTRO DE HISTORIA MILITAR, BARRIO SAN JACINTO, SAN SALVADOR</p> <p>FECHA: FEBRERO 2017</p> <p>ESCALA: LAS INDICADAS</p> <p>HOJA: TI 15 / 15</p>
------------------------------	--	---	--

4.1.6. Planos Casa Parroquial

4.1.6.1. Planos Arquitectónicos:

CA 01/12	Plantas Arquitectónicas Primero y Segundo Nivel
CA 02/12	Sección Longitudinal A-A y Transversal B-B
CA 03/12	Sección Transversal C-C y Fachada Principal
CA 04/12	Plantas de Acabados Primero y Segundo Nivel
CA 05/12	Cuadros de Acabados

4.1.6.2. Planos Estructurales

CE 06/12	Planta de Fundaciones y Planta de Entrepiso
CE 07/12	Detalles Estructurales
CE 08/12	Planta Estructural de Techos

4.1.6.3. Planos de Instalaciones

CI 09/12	Planta de Cielos Reflejados Primero y Segundo Nivel
CI 10/12	Planos de Luminarias Primero y Segundo Nivel
CI 11/12	Planos de Tomas Eléctricos Primero y Segundo Nivel
CI 12/12	Planos Hidráulicos Primero, Segundo Nivel Y Detalles de Instalaciones en Baños.

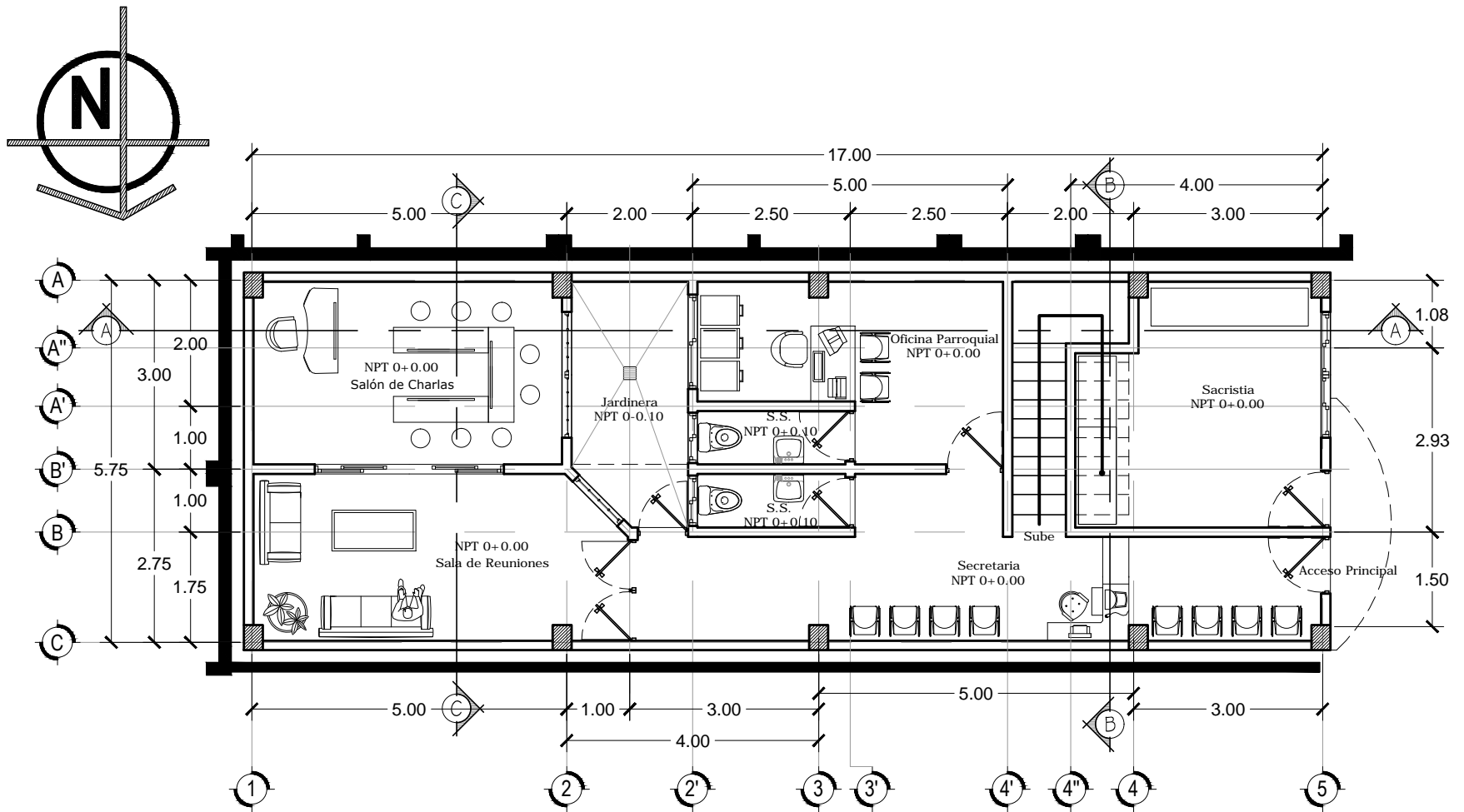

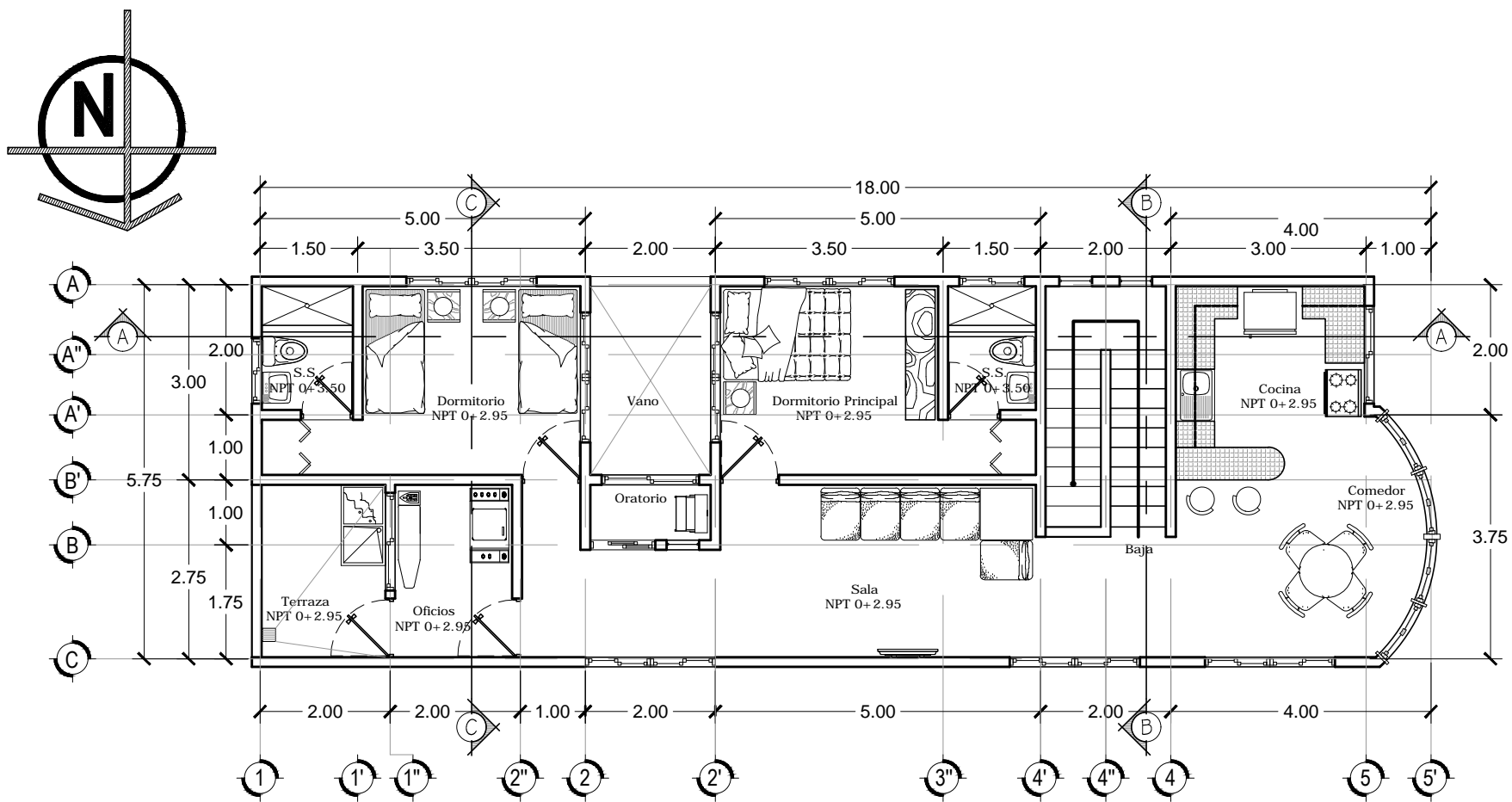

Planta Arquitectónica - Primer Nivel
 ESC. 1:100

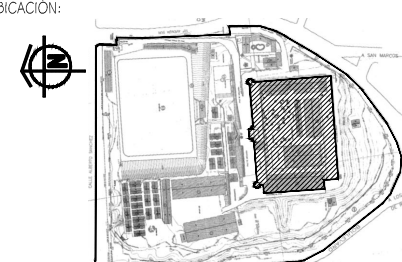

Planta Arquitectónica - Segundo Nivel
 ESC. 1:100

Planos Arquitectónicos Casa Parroquial - Esc.: 1:100

<p>ESQUEMA DE UBICACIÓN:</p> 	 <p>HACIA LA LIBERTAD POR LA CULTURA UNIVERSIDAD DE EL SALVADOR FACULTAD DE INGENIERÍA Y ARQUITECTURA ESCUELA DE ARQUITECTURA</p> <p>PRESENTA: SERGIO ALEXANDER TREJO MENDOZA</p>	<p>SIMBOLOGÍA</p>	<p>CONTENIDO: Plantas Arquitectónicas</p> <p>FUENTE: - Elaboración Propia</p> <p>TEMA: PROYECTO ARQUITECTÓNICO CAPILLA SAN JUAN PABLO II DEL CENTRO DE HISTORIA MILITAR, BARRIO SAN JACINTO, SAN SALVADOR</p> <p>FECHA: FEBRERO 2017</p> <p>ESCALA: LAS INDICADAS</p> <p>HOJA: CA 1 / 12</p>
--	--	-------------------	--

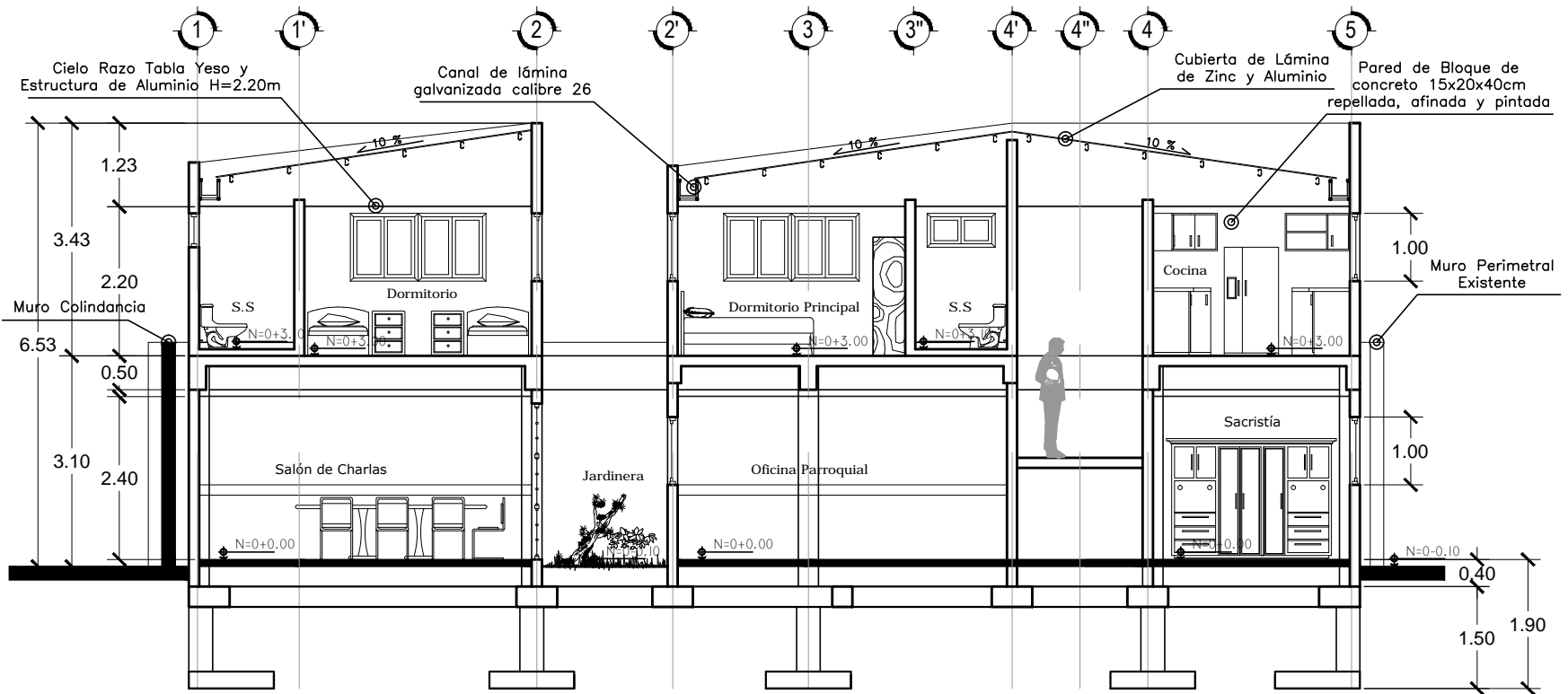

Corte Longitudinal A-A

ESC. 1:100

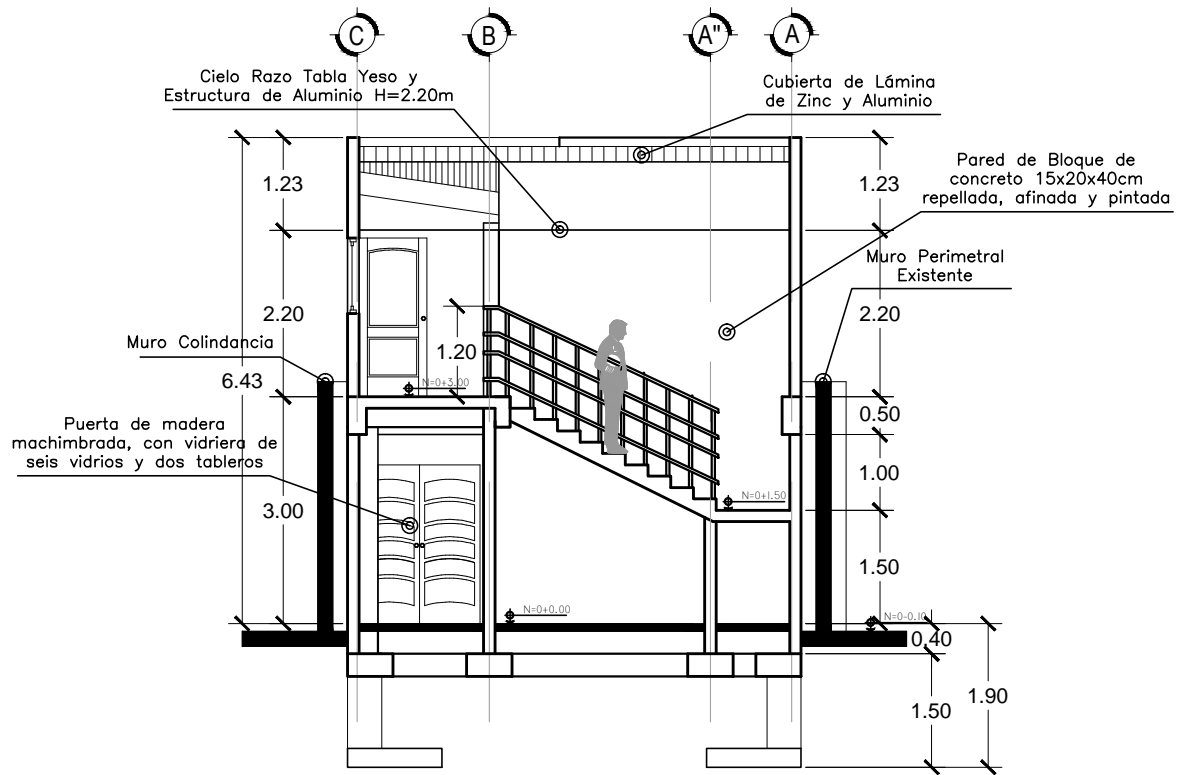

Corte Transversal B-B

ESC. 1:100

Planos Arquitectónicos Casa Parroquial - Esc.: 1:100

ESQUEMA DE UBICACIÓN:

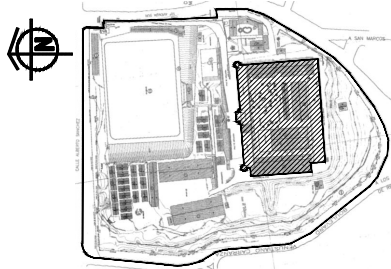

HACIA LA LIBERTAD POR LA CULTURA
UNIVERSIDAD DE EL SALVADOR
FACULTAD DE INGENIERÍA Y ARQUITECTURA
ESCUELA DE ARQUITECTURA
PRESENTA:
SERGIO ALEXANDER TREJO MENDOZA

SIMBOLOGÍA

CONTENIDO:

Cortes

FUENTE:

- Elaboración Propia

TEMA:

PROYECTO ARQUITECTÓNICO CAPILLA SAN JUAN PABLO II DEL CENTRO DE HISTORIA MILITAR, BARRIO SAN JACINTO, SAN SALVADOR

FECHA:

FEBRERO 2017

ESCALA:

LAS INDICADAS

HOJA:

CA 2 / 12

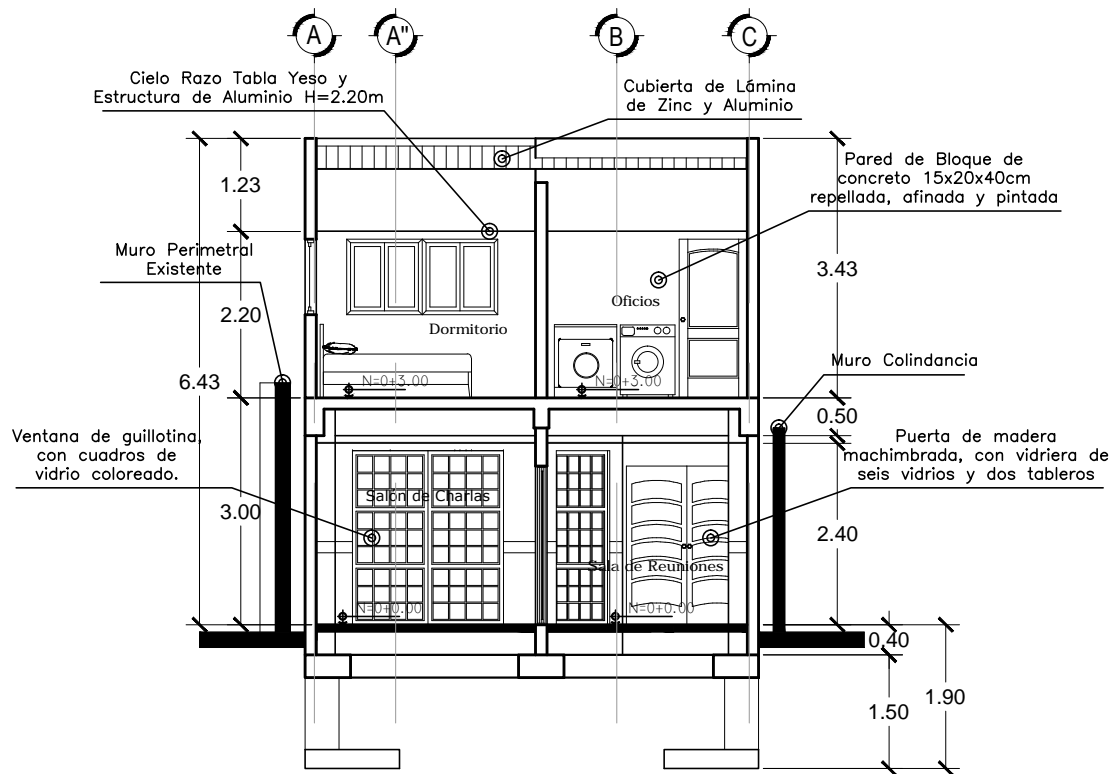

Corte Transversal C-C

ESC. 1:100

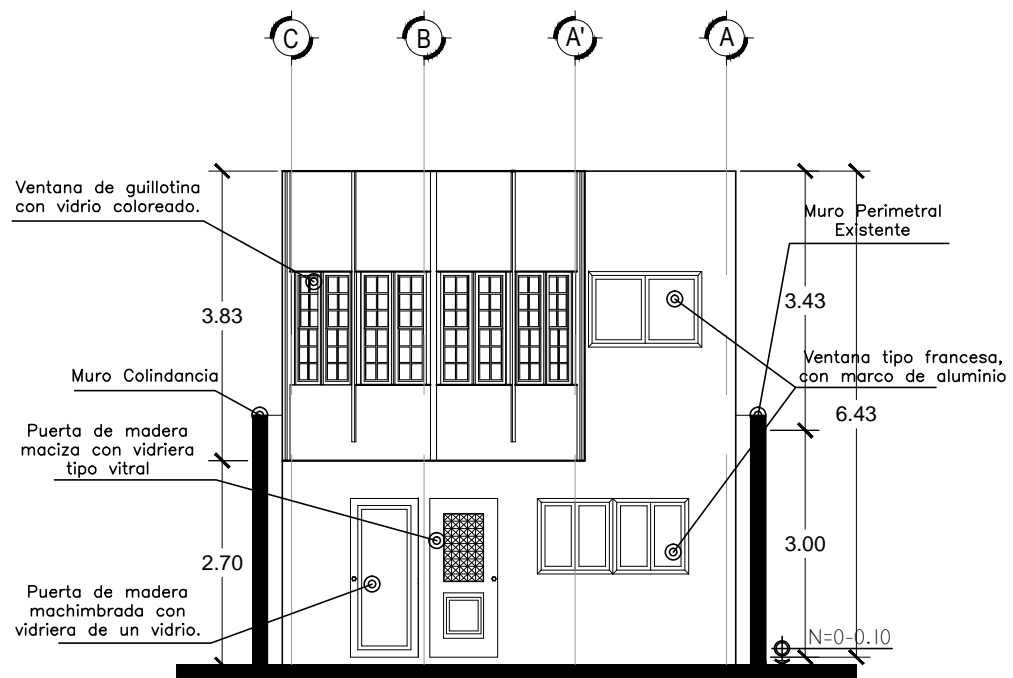

Fachada Principal Administración

ESC. 1:100

Planos Arquitectónicos Casa Parroquial - Esc.: 1:100

ESQUEMA DE UBICACIÓN:

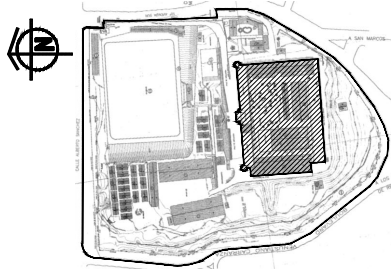

HACIA LA LIBERTAD POR LA CULTURA
UNIVERSIDAD DE EL SALVADOR
FACULTAD DE INGENIERÍA Y ARQUITECTURA
ESCUELA DE ARQUITECTURA

PRESENTA:
SERGIO ALEXANDER TREJO MENDOZA

SIMBOLOGÍA

CONTENIDO:

Cortes y Fachada

FUENTE:

- Elaboración Propia

TEMA:

PROYECTO ARQUITECTÓNICO CAPILLA SAN JUAN PABLO II DEL CENTRO DE HISTORIA MILITAR, BARRIO SAN JACINTO, SAN SALVADOR

FECHA:

FEBRERO 2017

ESCALA:

LAS INDICADAS

HOJA:

CA 3 / 12

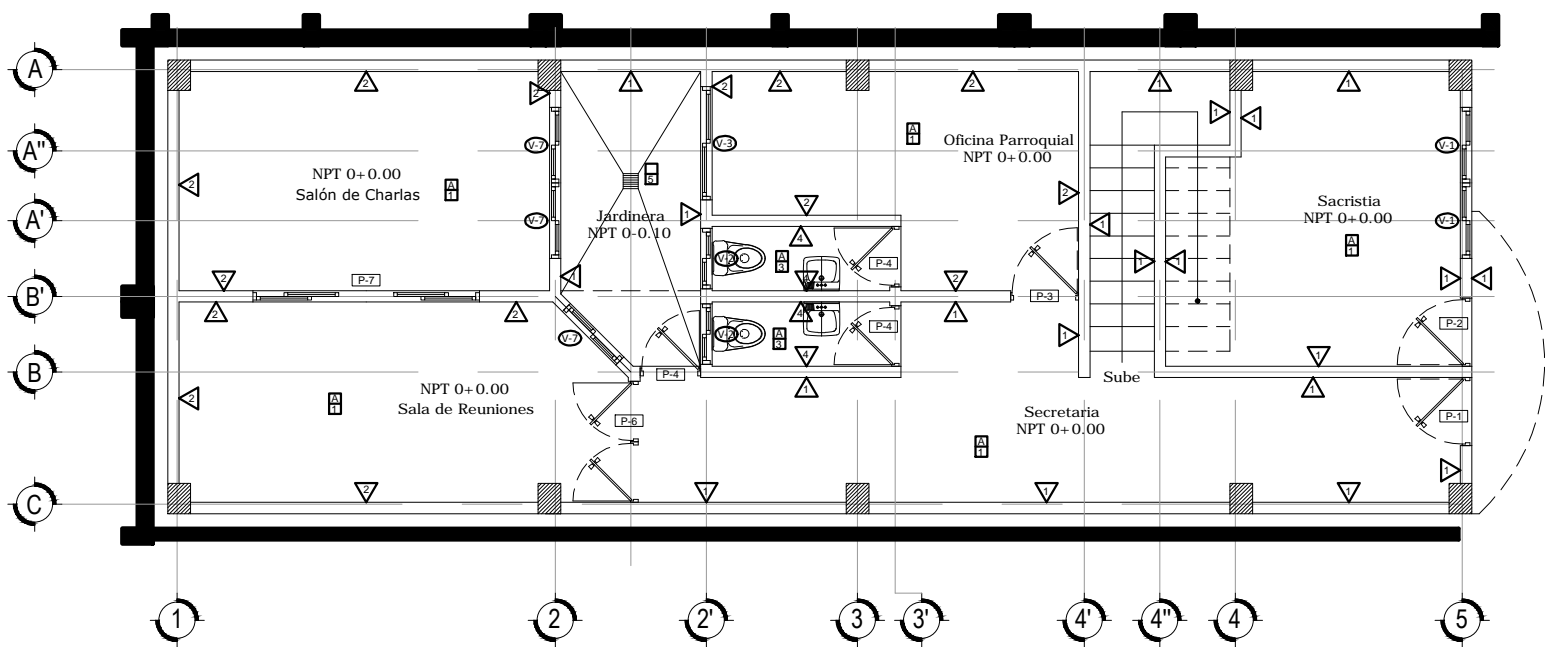

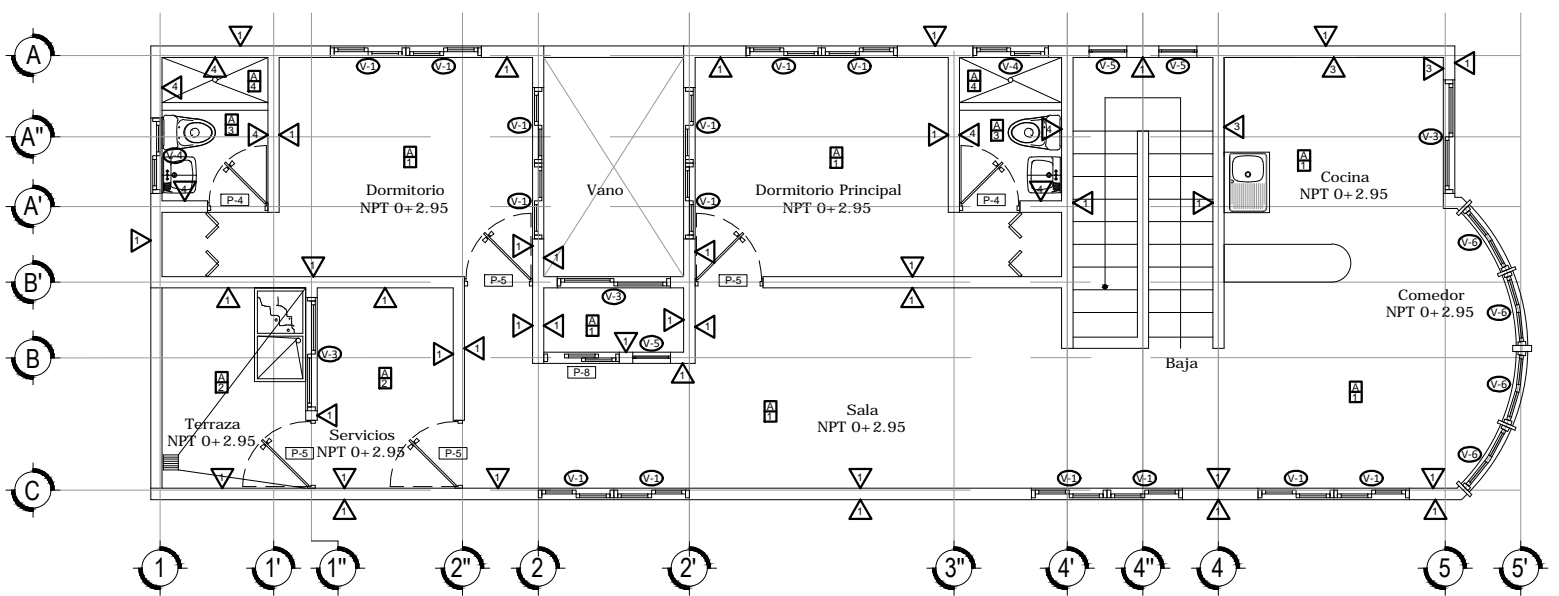

Planta de Acabados - Primer Nivel
 ESC. 1:100

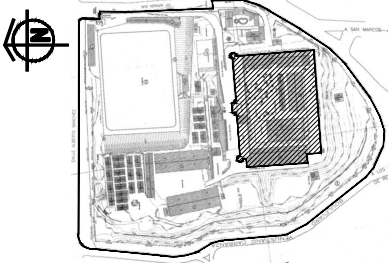

Planta de Acabados - Segundo Nivel
 ESC. 1:100

Planos Arquitectónicos Casa Parroquial - Esc.: 1:100

<p>ESQUEMA DE UBICACIÓN:</p> 	 <p>HACIA LA LIBERTAD POR LA CULTURA UNIVERSIDAD DE EL SALVADOR FACULTAD DE INGENIERÍA Y ARQUITECTURA ESCUELA DE ARQUITECTURA</p> <p>PRESENTA: SERGIO ALEXANDER TREJO MENDOZA</p>	<p>SIMBOLOGÍA</p>	<p>CONTENIDO: Acabados</p> <p>FUENTE: - Elaboración Propia</p> <p>TEMA: PROYECTO ARQUITECTÓNICO CAPILLA SAN JUAN PABLO II DEL CENTRO DE HISTORIA MILITAR, BARRIO SAN JACINTO, SAN SALVADOR</p> <p>FECHA: FEBRERO 2017</p> <p>ESCALA: LAS INDICADAS</p> <p>HOJA: CA 4 / 12</p>
--	--	-------------------	---

C U A D R O D E V E N T A N A S							
CLAVE	ANCHO	ALTO	AREA	REPISA	CUERPOS	CANT.	MATERIALES
V-1	1.00	1.00	1.00	1.10	2	16	VENTANA TIPO FRANCESA, CON MARCO DE ALUMINIO.
V-2	0.80	0.50	0.40	1.50	2	2	VENTANA TIPO FRANCESA, CON MARCO DE ALUMINIO.
V-3	1.50	1.00	1.50	1.10	2	4	VENTANA TIPO FRANCESA, CON MARCO DE ALUMINIO.
V-4	1.00	0.50	0.50	1.50	2	2	VENTANA TIPO FRANCESA, CON MARCO DE ALUMINIO.
V-5	0.50	1.90	0.95	0.20	1	3	VITRAL DIFERENTES MOTIVOS
V-6	0.95	1.50	1.43	0.60	4	4	VENTANA DE GUILLOTINA, CON VIDRIO COLOREADO.
V-7	1.00	2.30	2.30	0.00	3	3	VENTANA DE PROYECTABLE, CON CUADROS DE VIDRIO COLOREADO.

C U A D R O D E P U E R T A S					
CLAVE	ANCHO	ALTO	N° HOJAS	CANT.	MATERIALES
P-1	0.90	2.10	1	1	PUERTA DE MADERA MACHIMBRADA, CON VIDRIERA DE UN VIDRIO Y DOS TABLEROS EN EL INTERIOR.
P-2	0.90	2.10	1	1	PUERTA DE MADERA MACIZA CON MOLDURAS A DOS CARAS, CON VIDRIERA TIPO VITRAL
P-3	0.90	2.10	1	1	PUERTA DE MADERA MACHIMBRADA, CON VIDRIERA DE SEIS VIDRIOS Y DOS TABLEROS INTERIORES.
P-4	0.80	2.10	1	5	PUERTA DE MADERA DE DOS TABLEROS CON ARCO SUPERIOR E INTERMEDIO DOBLE COLOR BLANCO
P-5	0.90	2.10	1	4	PUERTA DE MADERA DE PINO CON TABLERO VERTICAL Y CENEFA LATERAL.
P-6	1.60	2.10	2	1	PUERTA DE MADERA MACHIMBRADA, CON VIDRIERA DE SEIS VIDRIOS Y DOS TABLEROS INTERIORES.
P-7	3.00	2.10	4	1	PUERTA CORREDIZA TIPO FRANCESA
P-8	1.00	2.10	2	1	PUERTA CORREDIZA TIPO FRANCESA

C U A D R O D E P A R E D E S	
1	REPELLADO AFINADO Y PINTADO SOBRE PARED DE BLOQUE 15x20x40 CM
2	1 HILADA DE FACHALETA DE PIEDRA 50X15 CM H= 0.95
3	2 HILADAS DE AZULEJO SOBRE MUEBLE 50X30 CM H= 1.00
4	ENCHAPADO CON AZULEJO 45X45 CM H= 1.35 Y 45X5 CM H=1.40
C U A D R O D E P I S O	
1	PISO CERÁMICO: MADERA CAOBA 50X30 CM
2	PISO CERÁMICO ANTIDESLIZANTE: MARMOLEADO BEIGE 45X45 CM
3	PISO CERÁMICO: MARMOLEADO GRIS OSCURO 45X45 CM
4	PISO CERÁMICO ANTIDESLIZANTE: PIEDRA AZUL 33X33 CM
5	ENGRAMADO
C U A D R O D E C I E L O	
A	CIELO FALSO DE TABLA YESO CON ESTRUCTURA DE ALUMINIO

Planos Arquitectónicos Casa Parroquial - Esc.: 1:100

ESQUEMA DE UBICACIÓN:

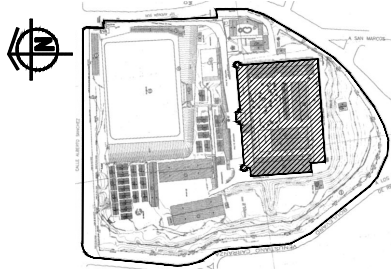

HACIA LA LIBERTAD POR LA CULTURA
UNIVERSIDAD DE EL SALVADOR
FACULTAD DE INGENIERÍA Y ARQUITECTURA
ESCUELA DE ARQUITECTURA
PRESENTA:
SERGIO ALEXANDER TREJO MENDOZA

SIMBOLOGÍA

CONTENIDO:

Acabados

FUENTE:
- Elaboración Propia

TEMA:
PROYECTO ARQUITECTÓNICO CAPILLA SAN JUAN PABLO II DEL CENTRO DE HISTORIA MILITAR, BARRIO SAN JACINTO, SAN SALVADOR

FECHA:
FEBRERO 2017
ESCALA:
LAS INDICADAS

HOJA:
CA 5 / 12

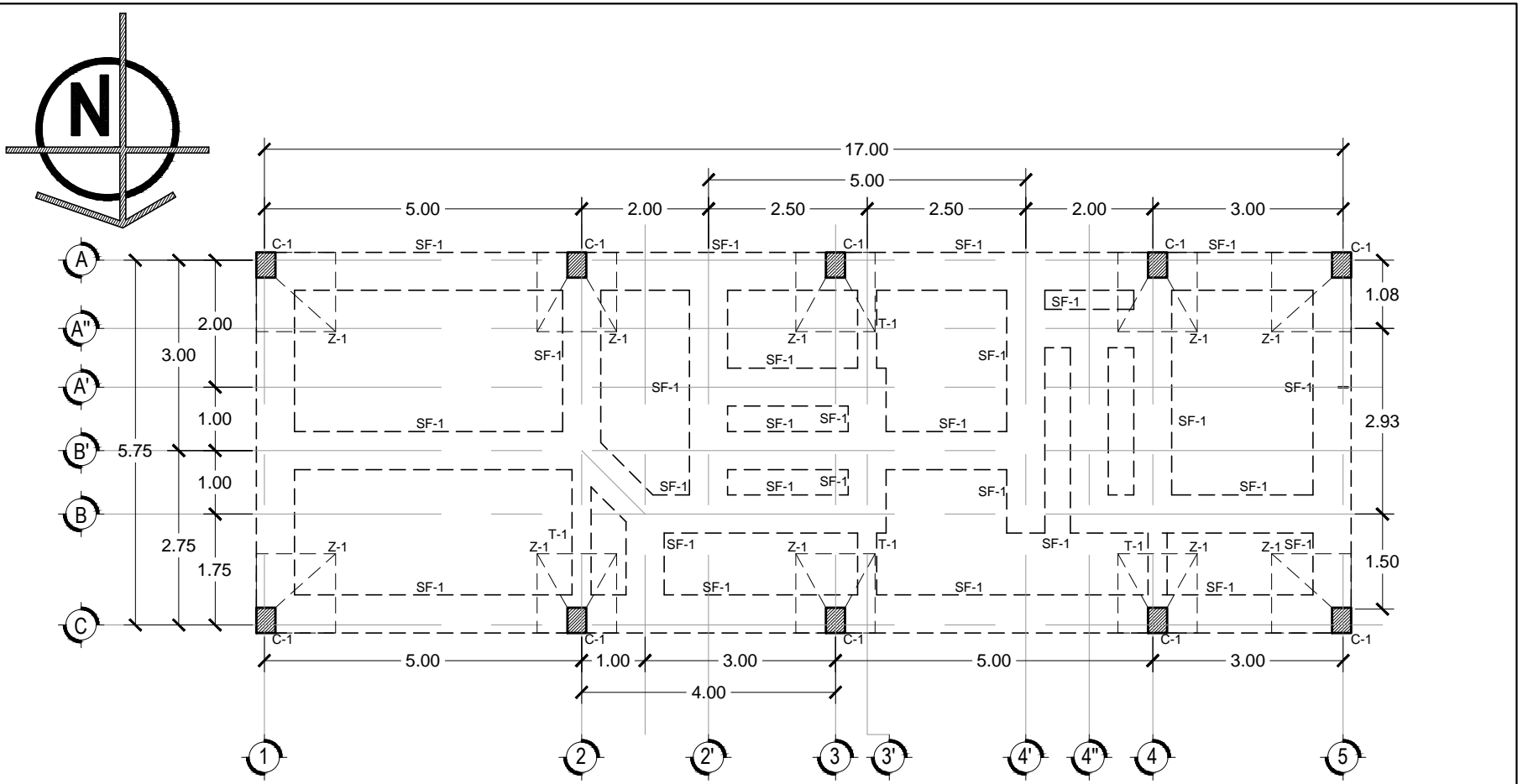

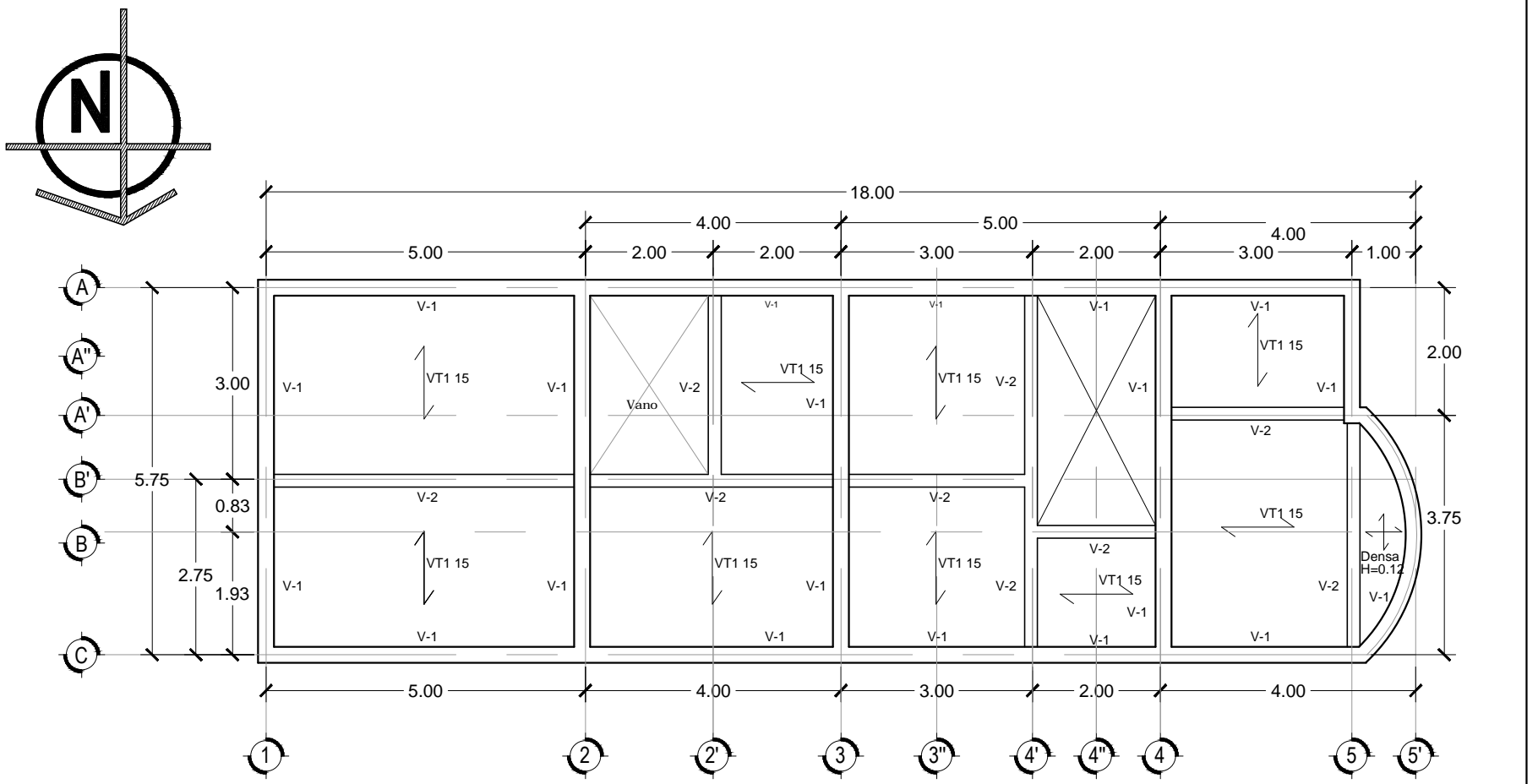

Planta de Fundaciones
 ESC. 1:100

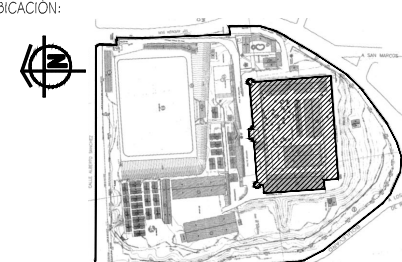

Planta Estructural de Entrepiso
 ESC. 1:100

Planos Estructurales Casa Parroquial - Esc.: 1/100

<p>ESQUEMA DE UBICACIÓN:</p> 	 <p>HACIA LA LIBERTAD POR LA CULTURA UNIVERSIDAD DE EL SALVADOR FACULTAD DE INGENIERÍA Y ARQUITECTURA ESCUELA DE ARQUITECTURA</p> <p>PRESENTA: SERGIO ALEXANDER TREJO MENDOZA</p>	<p>SIMBOLOGÍA</p>	<p>CONTENIDO: Fundaciones y Entrepiso</p> <p>FUENTE: - Elaboración Propia</p> <p>TEMA: PROYECTO ARQUITECTÓNICO CAPILLA SAN JUAN PABLO II DEL CENTRO DE HISTORIA MILITAR, BARRIO SAN JACINTO, SAN SALVADOR</p> <p>FECHA: FEBRERO 2017</p> <p>ESCALA: LAS INDICADAS</p> <p>HOJA: CE 6 / 12</p>
--	--	-------------------	--

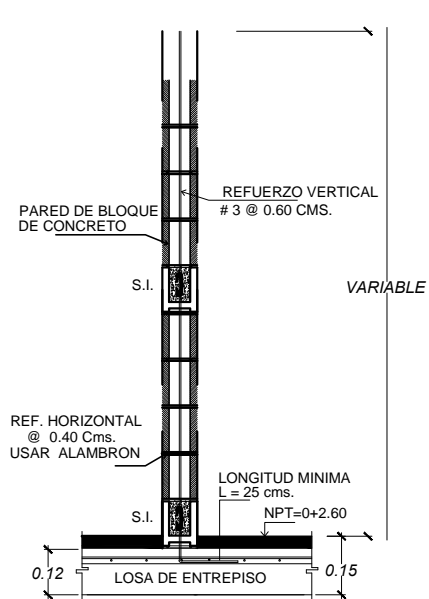

AMARRE DE PARED A LOSA

ESC 1:20

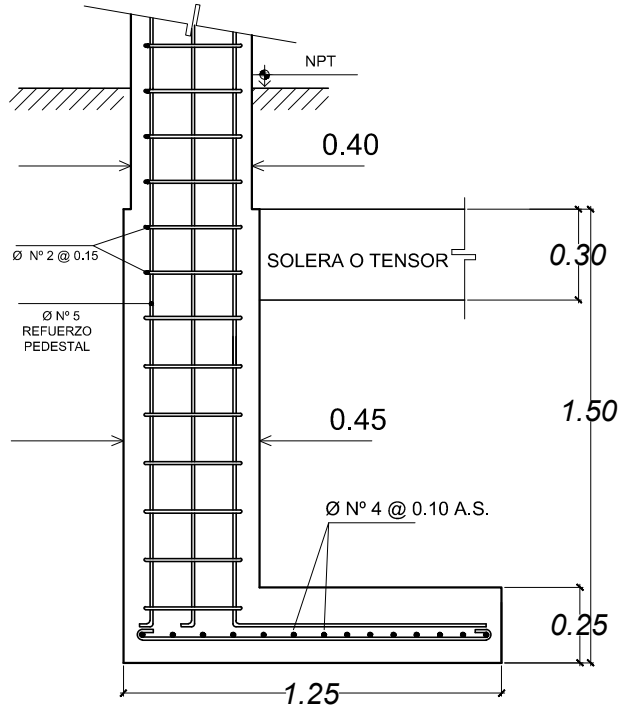

DESPLANTE DE FUNDACIONES

ESC 1:25

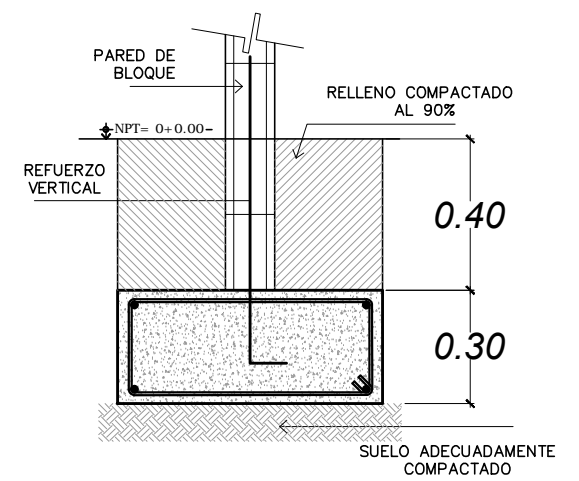

DETALLE DE SOLERA CON PARED

ESC 1:20

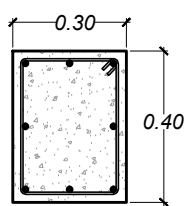

COLUMNA C-1

ESC 1:20

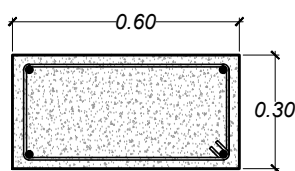

SOLERA DE FUNDACION S-1

ESC 1:20

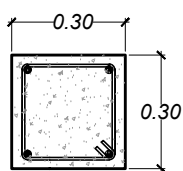

TENSOR T

ESC 1:20

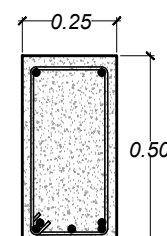

VIGA V-1

ESC 1:20

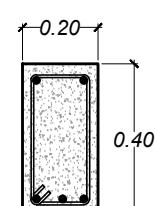

VIGA V-2

ESC 1:20

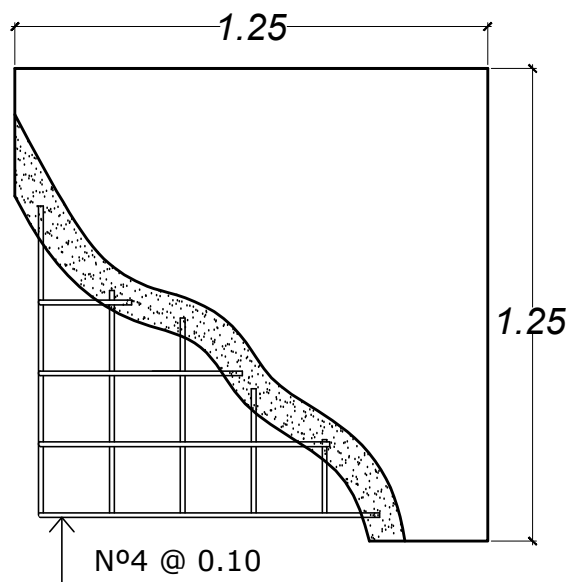

ZAPATA Z-1

ESC 1:20

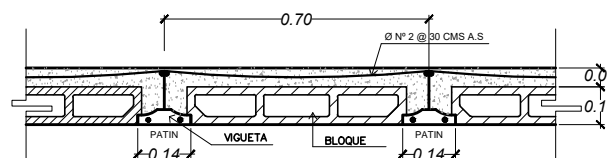

SISTEMA LOSA COPRESA TRADICIONAL
DETALLE DE LOSA TIPO VT1-15

ESC 1:20

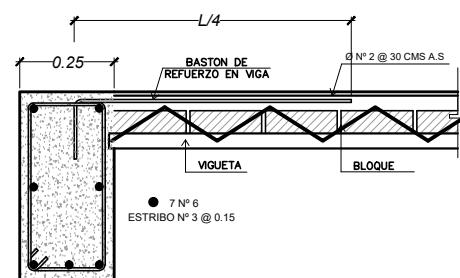

DETALLE DE APOYO DE VIGUETA EN VIGAS

ESC 1:20

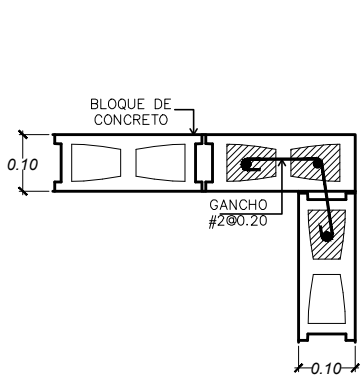

ESQUINA

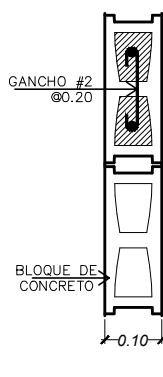

EXTREMO

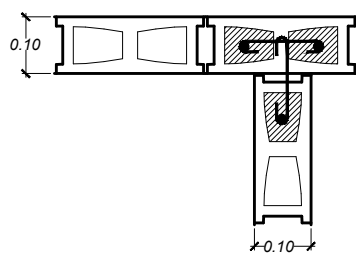

JUNTA DESFASADA

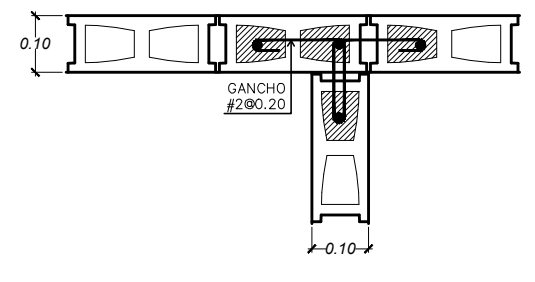

JUNTA T E

DETALLE TIPICO DE UNIONES DE PARED

ESC 1:20

Planos Estructurales Casa Parroquial - Esc.: 1:100

ESQUEMA DE UBICACIÓN:

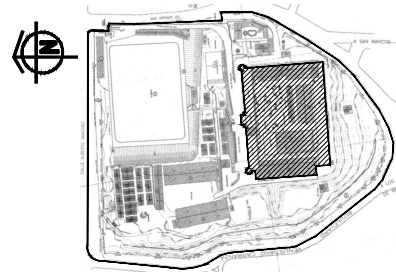

HACIA LA LIBERTAD POR LA CULTURA
UNIVERSIDAD DE EL SALVADOR
FACULTAD DE INGENIERIA Y ARQUITECTURA
ESCUELA DE ARQUITECTURA

PRESENTA:
SERGIO ALEXANDER TREJO MENDOZA

SIMBOLOGÍA

CONTENIDO:

Detalles

FUENTE:

- Elaboración Propia

TEMA:

PROYECTO ARQUITECTÓNICO CAPILLA SAN JUAN PABLO II DEL CENTRO DE HISTORIA MILITAR, BARRIO SAN JACINTO, SAN SALVADOR

FECHA:

FEBRERO 2017

ESCALA:

LAS INDICADAS

HOJA:

CE 7 / 12

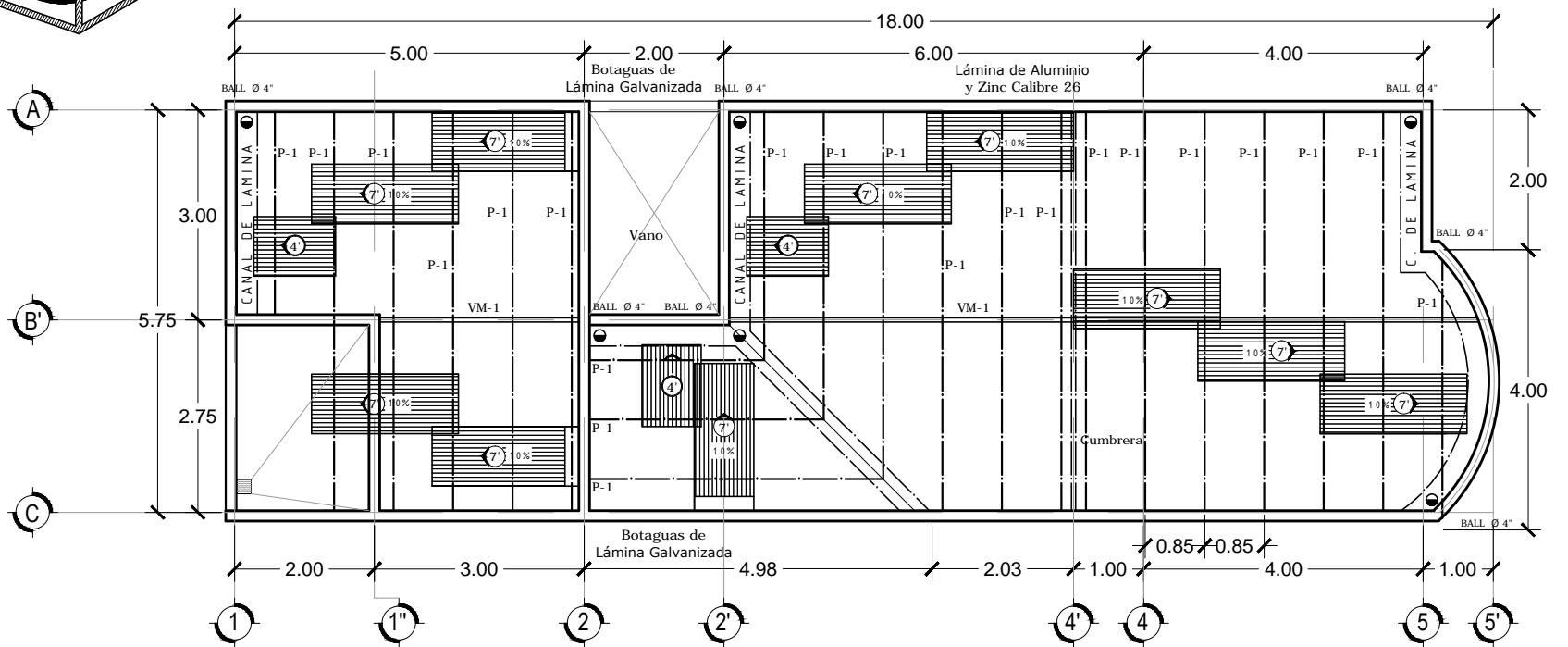
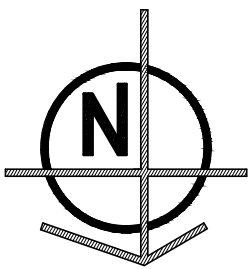

Planta Estructural de Techos

ESC. 1:100

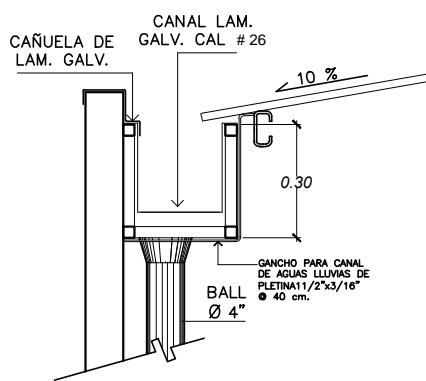

DETALLE CANAL INTERNO

ESC 1:20

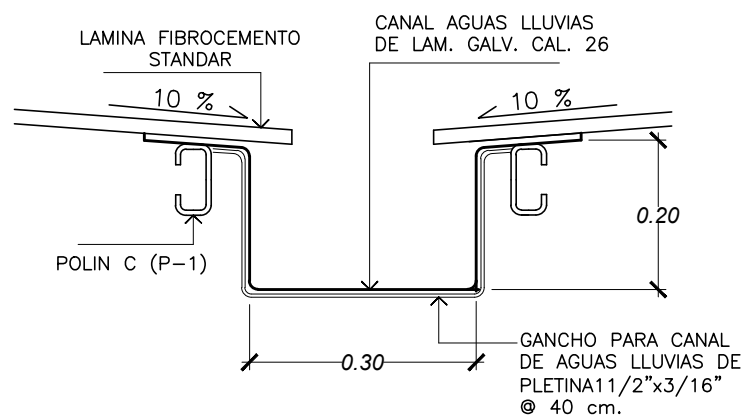

DETALLE DE CANAL

ESC 1:10

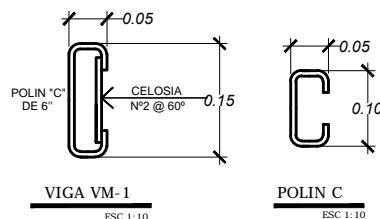

VIGA VM-1

ESC 1:10

POLIN C

ESC 1:10

Planos Estructurales Casa Parroquial - Esc.: 1/100

ESQUEMA DE UBICACIÓN:

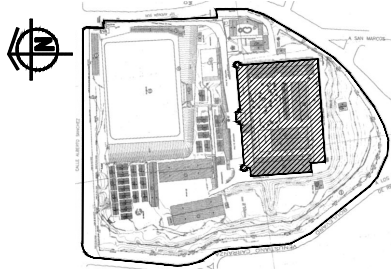

HACIA LA LIBERTAD POR LA CULTURA
UNIVERSIDAD DEL SALVADOR
FACULTAD DE INGENIERÍA Y ARQUITECTURA
ESCUELA DE ARQUITECTURA

PRESENTA:
SERGIO ALEXANDER TREJO MENDOZA

SIMBOLOGÍA

CONTENIDO:

Techos

FUENTE:

- Elaboración Propia

TEMA:

PROYECTO ARQUITECTÓNICO CAPILLA SAN JUAN PABLO II DEL CENTRO DE HISTORIA MILITAR, BARRIO SAN JACINTO, SAN SALVADOR

FECHA:

FEBRERO 2017

ESCALA:

LAS INDICADAS

HOJA:

CE 8 / 12

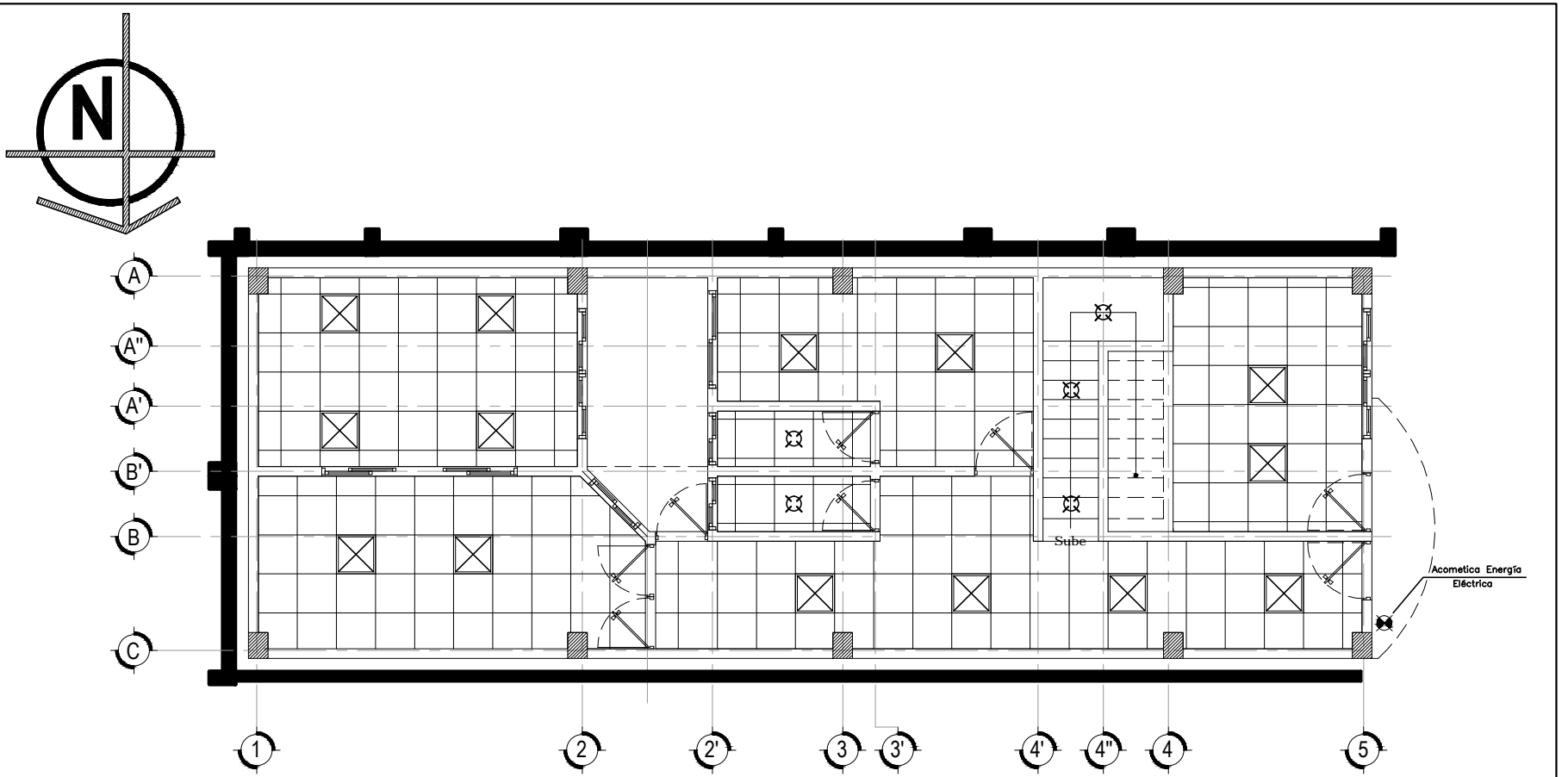

Cielo Reflejado - Primer Nivel
 ESC. 1:100

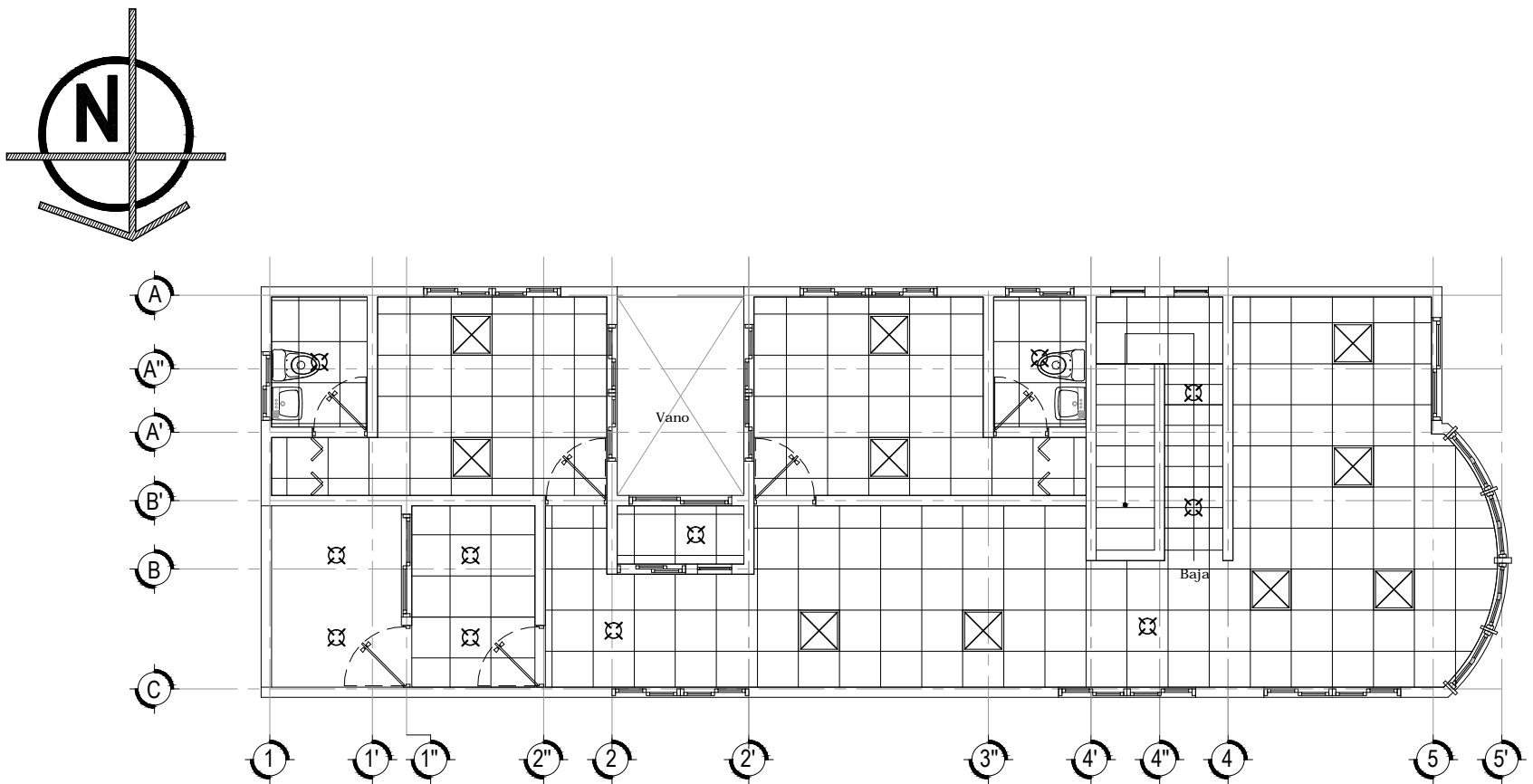

Cielo Reflejado - Segundo Nivel
 ESC. 1:100

Planos de Instalaciones Casa Parroquial - Esc.: 1:100

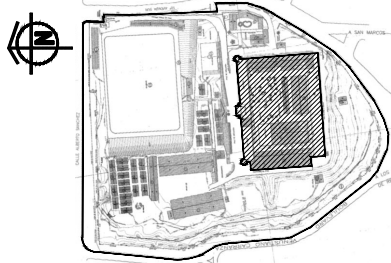

ESQUEMA DE UBICACIÓN:



HACIA LA LIBERTAD POR LA CULTURA
 UNIVERSIDAD DE EL SALVADOR
 FACULTAD DE INGENIERÍA Y ARQUITECTURA
 ESCUELA DE ARQUITECTURA

PRESENTA:
 SERGIO ALEXANDER TREJO MENDOZA

SIMBOLOGÍA

-  L07. LUMINARIA DE EMPOTRAR, PANEL LED 2X2P, 48W. 120V. 4,980LUMENS, 4000K. SIMILAR A SYLVANIA 503 LED SMD-S1 3 4980 lm 2x2 Opal.
-  BOMBILLO LED 9W. 120V. 806LUMENS, 6500K. SIMILAR A EAGLE 1175-W.
-  LUM1117 1X60W ES26, LÁMPARA DE PARED BOMBILLO LED, POTENCIA NOMINAL E27, ÍNDICE DE REPROD. CROMÁTICA 120V.

CONTENIDO:

Eléctricos: Cielo

FUENTE:

- Elaboración Propia

TEMA:

PROYECTO ARQUITECTÓNICO CAPILLA SAN JUAN PABLO II DEL CENTRO DE HISTORIA MILITAR, BARRIO SAN JACINTO, SAN SALVADOR

FECHA:

FEBRERO 2017

HOJA:

CI 9 / 12

ESCALA:

LAS INDICADAS

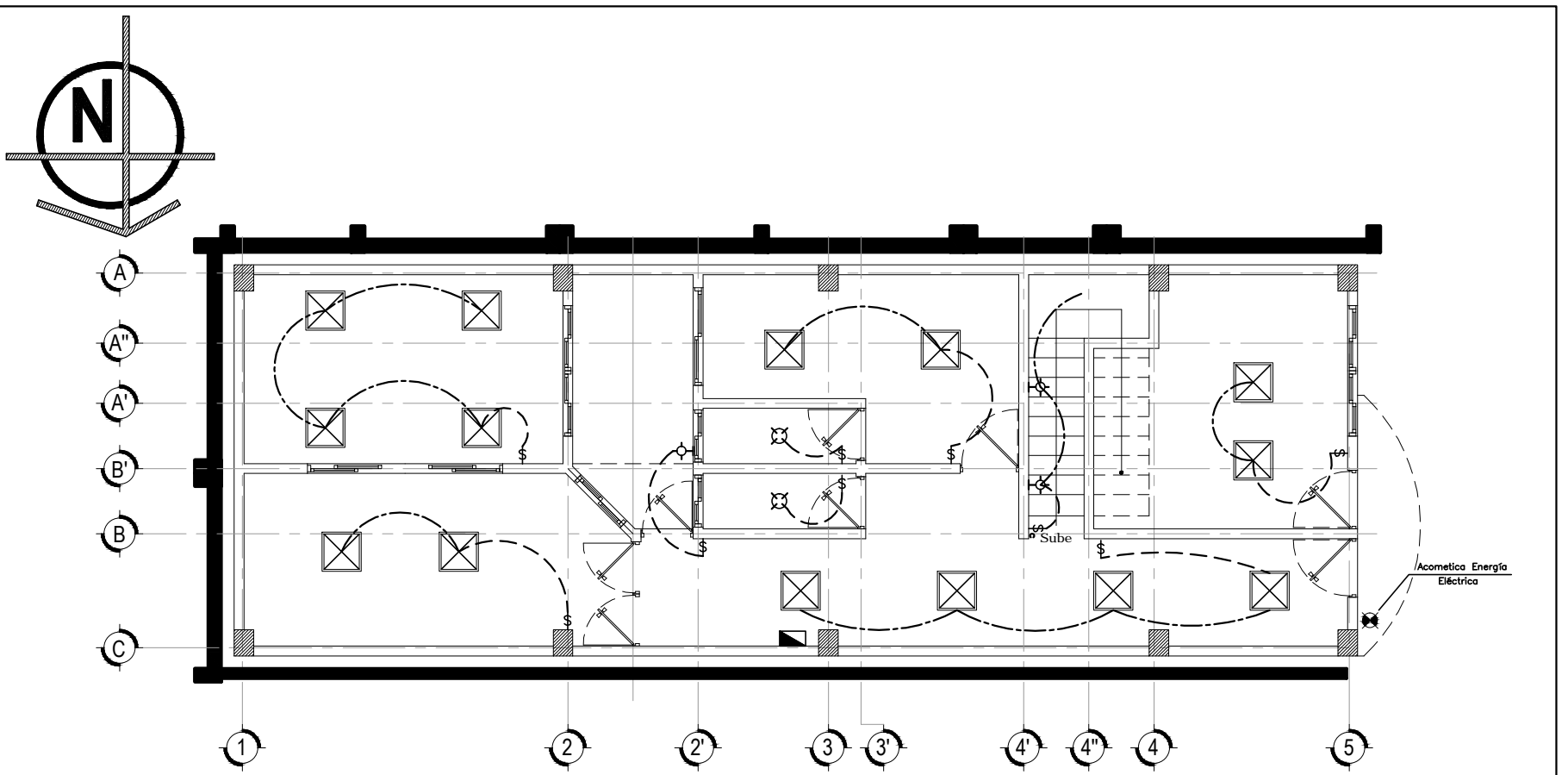

Luminarias - Primer Nivel
 ESC. 1:100

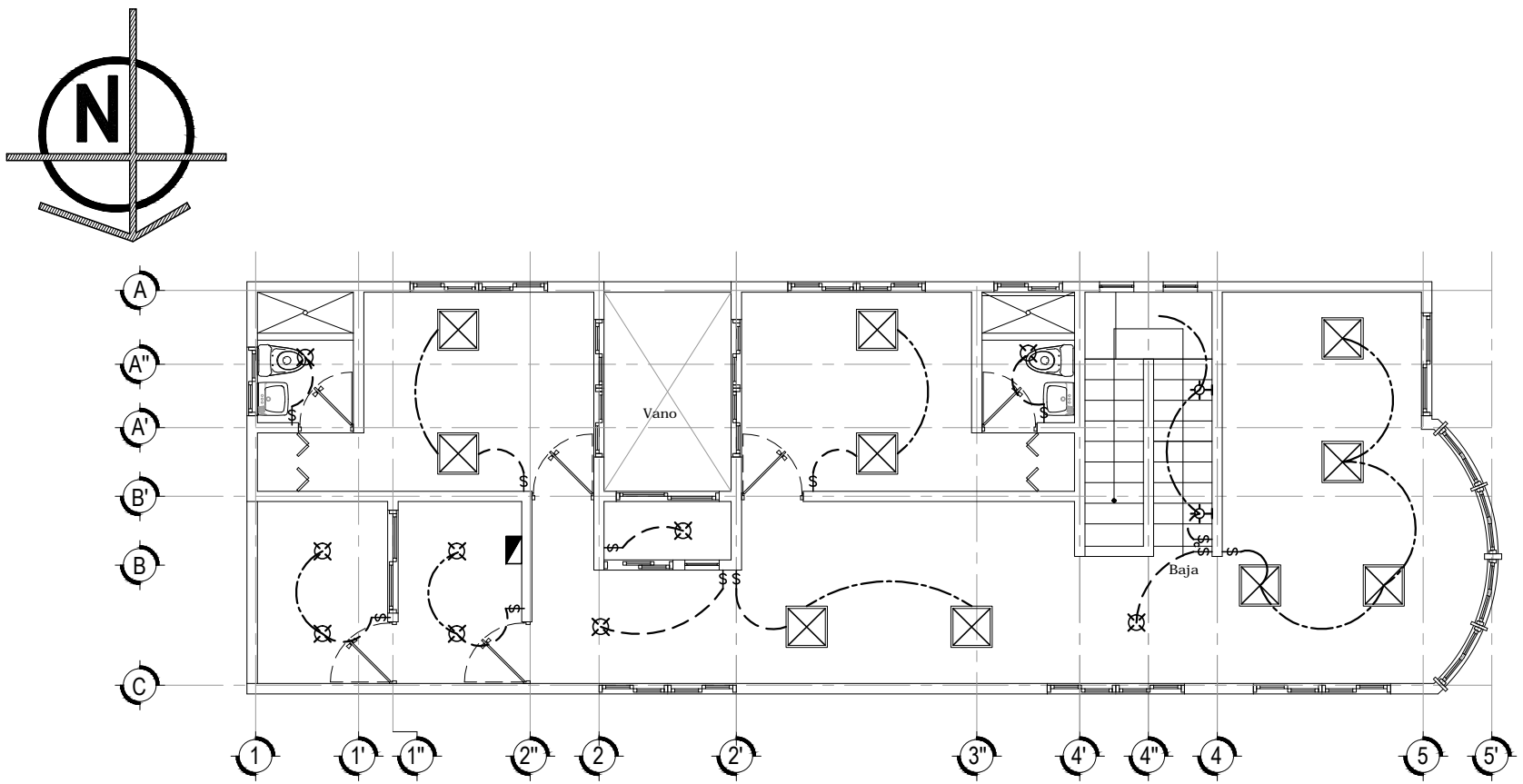

Luminarias - Segundo Nivel
 ESC. 1:100

Planos de Instalaciones Casa Parroquial - Esc.: 1:100

<p>ESQUEMA DE UBICACIÓN:</p>	<p>HACIA LA LIBERTAD POR LA CULTURA UNIVERSIDAD DE EL SALVADOR FACULTAD DE INGENIERÍA Y ARQUITECTURA ESCUELA DE ARQUITECTURA</p> <p>PRESENTA: SERGIO ALEXANDER TREJO MENDOZA</p>	<p>SIMBOLOGÍA</p> <ul style="list-style-type: none"> ☒ L07. LUMINARIA DE EMPOTRAR, PANEL LED 2X2P, 48W, 120V, 4.980LUMENS, 4000K. SIMILAR A SYLVANIA 503 LED SMD-S1 3 4980 lm 2x2 Opal. ⊗ BOMBILLO LED 9W, 120V, 806LUMENS, 6500K. SIMILAR A EAGLE 1175-W. ⊕ LUM1117 1X60W ES26, LÁMPARA DE PARED BOMBILLO LED, POTENCIA NOMINAL E27, ÍNDICE DE REPROD. CROMÁTICA 120V. ⚡ INTERRUPTOR SENCILLO, UN POLO, 15A, 120/277V, COLOR BLANCO. SIMILAR A LEVITON 5691-2/80301. ⚡ INTERRUPTOR DE CAMBIO, UN POLO, 15A, 120/277V, COLOR BLANCO. SIMILAR A LEVITON 5691-2/80301. ■ TABLERO DE DISTRIBUCION. 	<p>CONTENIDO: Eléctricos: Luminarias</p> <p>FUENTE: - Elaboración Propia</p> <p>TEMA: PROYECTO ARQUITECTÓNICO CAPILLA SAN JUAN PABLO II DEL CENTRO DE HISTORIA MILITAR, BARRIO SAN JACINTO, SAN SALVADOR</p> <p>FECHA: FEBRERO 2017</p> <p>ESCALA: LAS INDICADAS</p> <p>HOJA: CI 10 / 12</p>
------------------------------	--	--	--

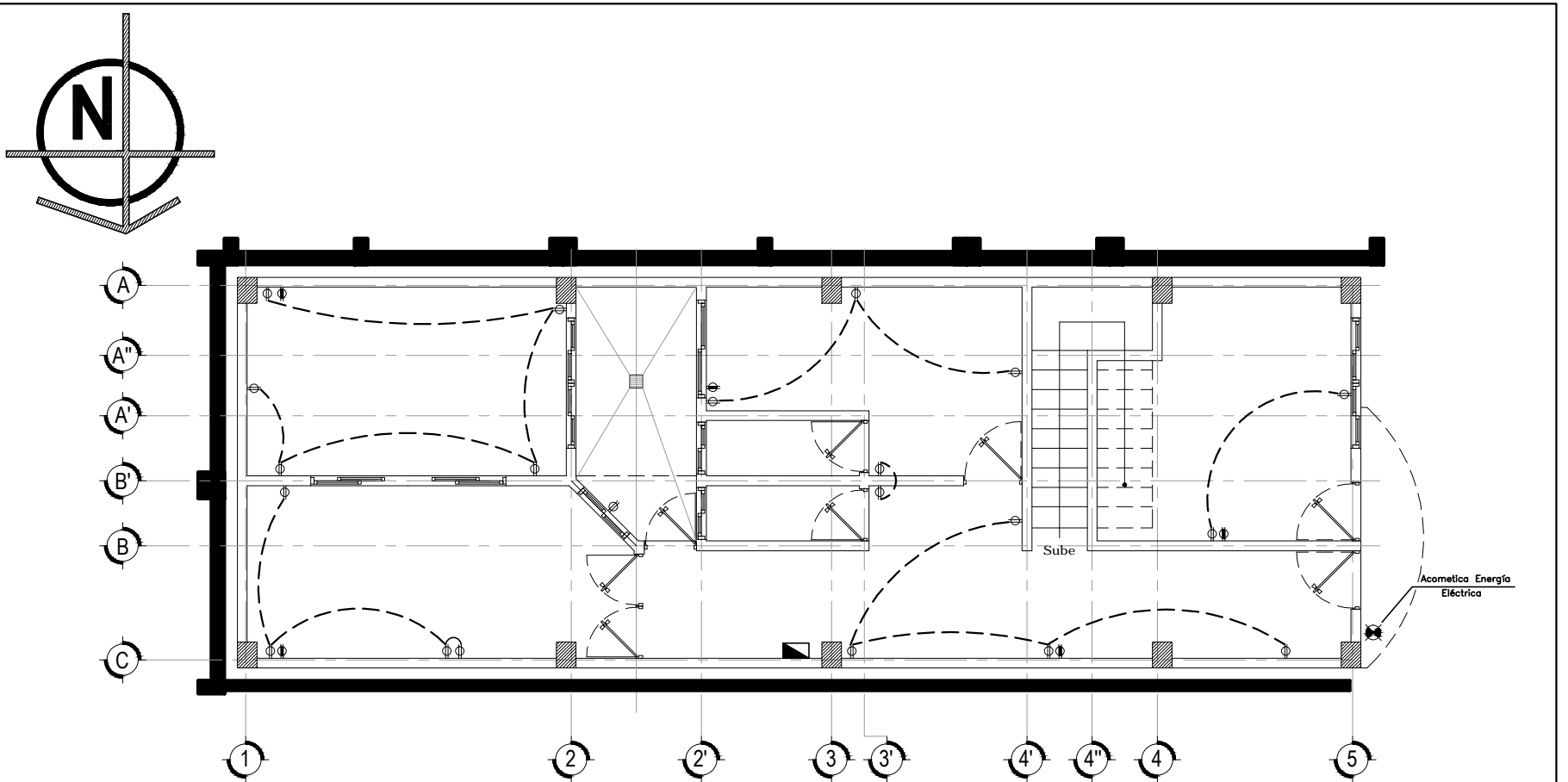

Tomas Eléctricos - Primer Nivel
 ESC. 1:100

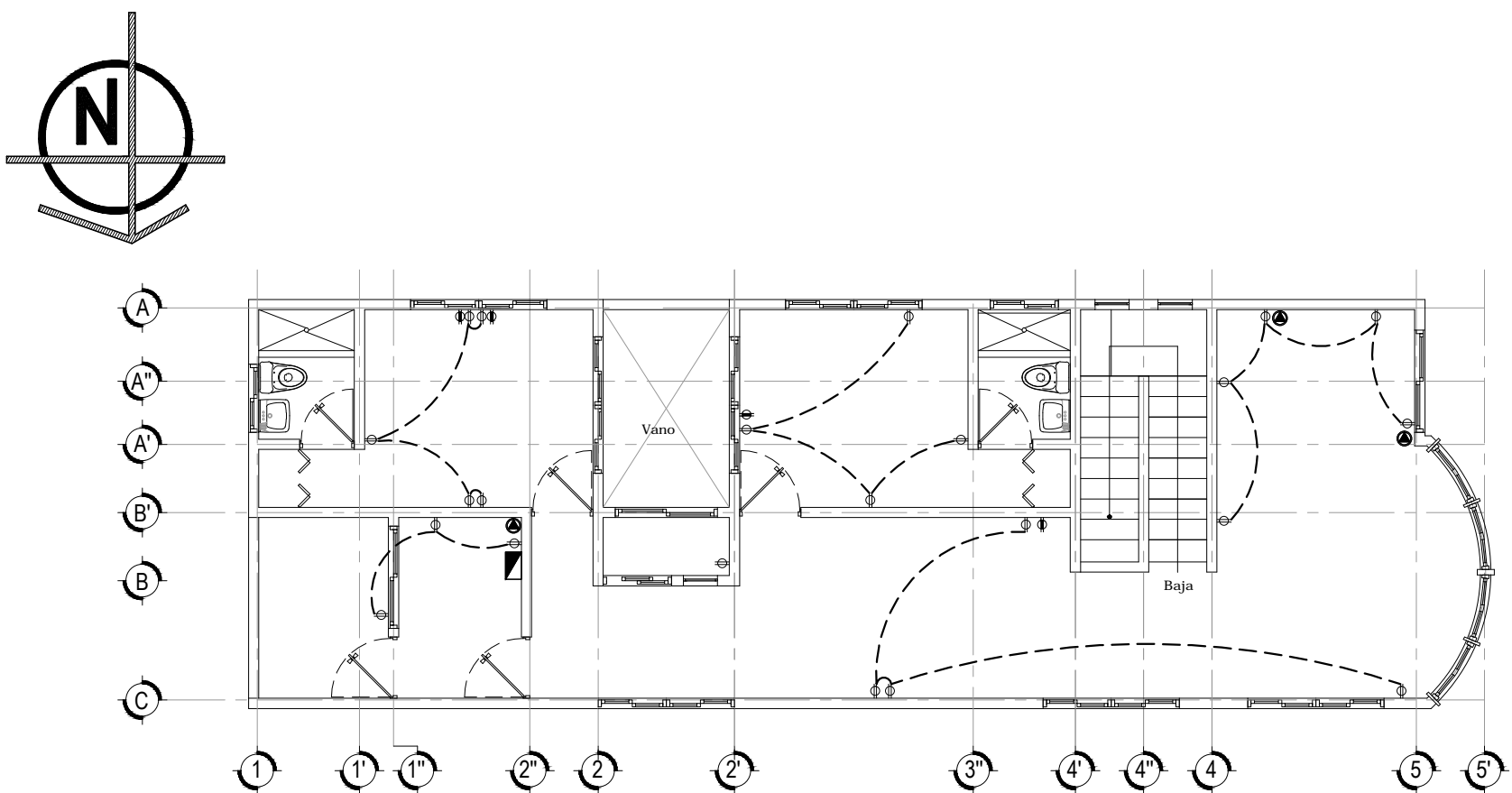

Tomas Eléctricos - Segundo Nivel
 ESC. 1:100

Planos de Instalaciones Casa Parroquial - Esc.: 1:100

<p>ESQUEMA DE UBICACIÓN:</p>	<p>HACIA LA LIBERTAD POR LA CULTURA UNIVERSIDAD DE EL SALVADOR FACULTAD DE INGENIERÍA Y ARQUITECTURA ESCUELA DE ARQUITECTURA</p> <p>PRESENTA: SERGIO ALEXANDER TREJO MENDOZA</p>	<p>SIMBOLOGÍA</p> <ul style="list-style-type: none"> ⊕ TOMACORRIENTE DOBLE POLARIZADO 15A, 125V, NEMA 5-15R, COLOR BLANCO. SIMILAR A LEVITON 16252/80301. ⊖ TOMACORRIENTE DOBLE PARA RED DE DATOS 15A, 125V, NEMA 5-15R, COLOR BLANCO. SIMILAR A LEVITON 16252/80301. ⊕⊖ TOMACORRIENTE DOBLE POLARIZADO PARA PISO 15A, 125V, NEMA 5-15R, COLOR BLANCO. SIMILAR A LEVITON 16252/80301. ⚡ TOMACORRIENTE A 220V ■ TABLERO DE DISTRIBUCION. 	<p>CONTENIDO: Eléctricos: Tomas</p> <p>FUENTE: - Elaboración Propia</p> <p>TEMA: PROYECTO ARQUITECTÓNICO CAPILLA SAN JUAN PABLO II DEL CENTRO DE HISTORIA MILITAR, BARRIO SAN JACINTO, SAN SALVADOR</p> <p>FECHA: FEBRERO 2017</p> <p>ESCALA: LAS INDICADAS</p> <p>HOJA: C111 / 12</p>
------------------------------	--	--	--

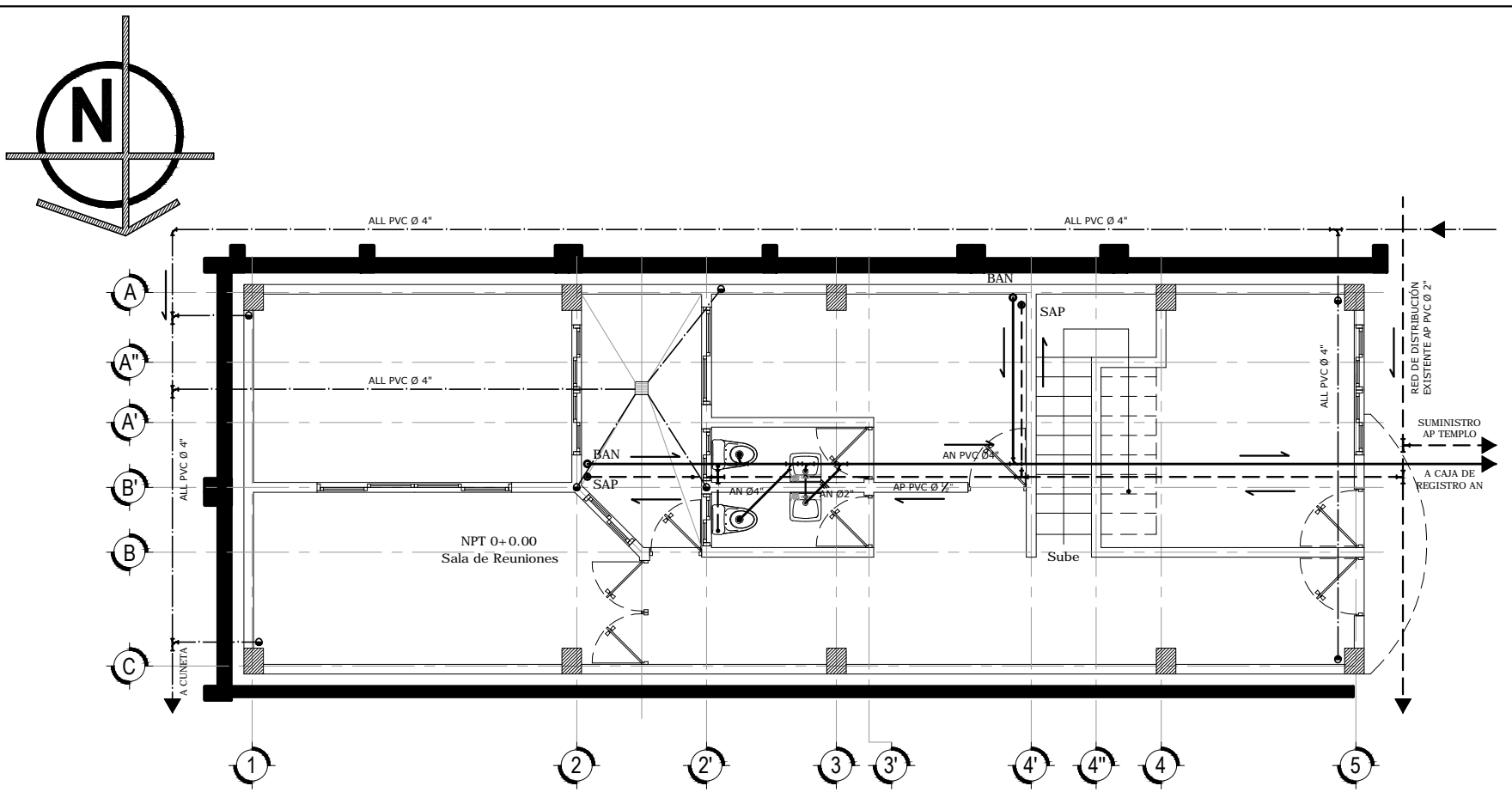

Planta Instalación Hidráulica - Primer Nivel
ESC. 1:100

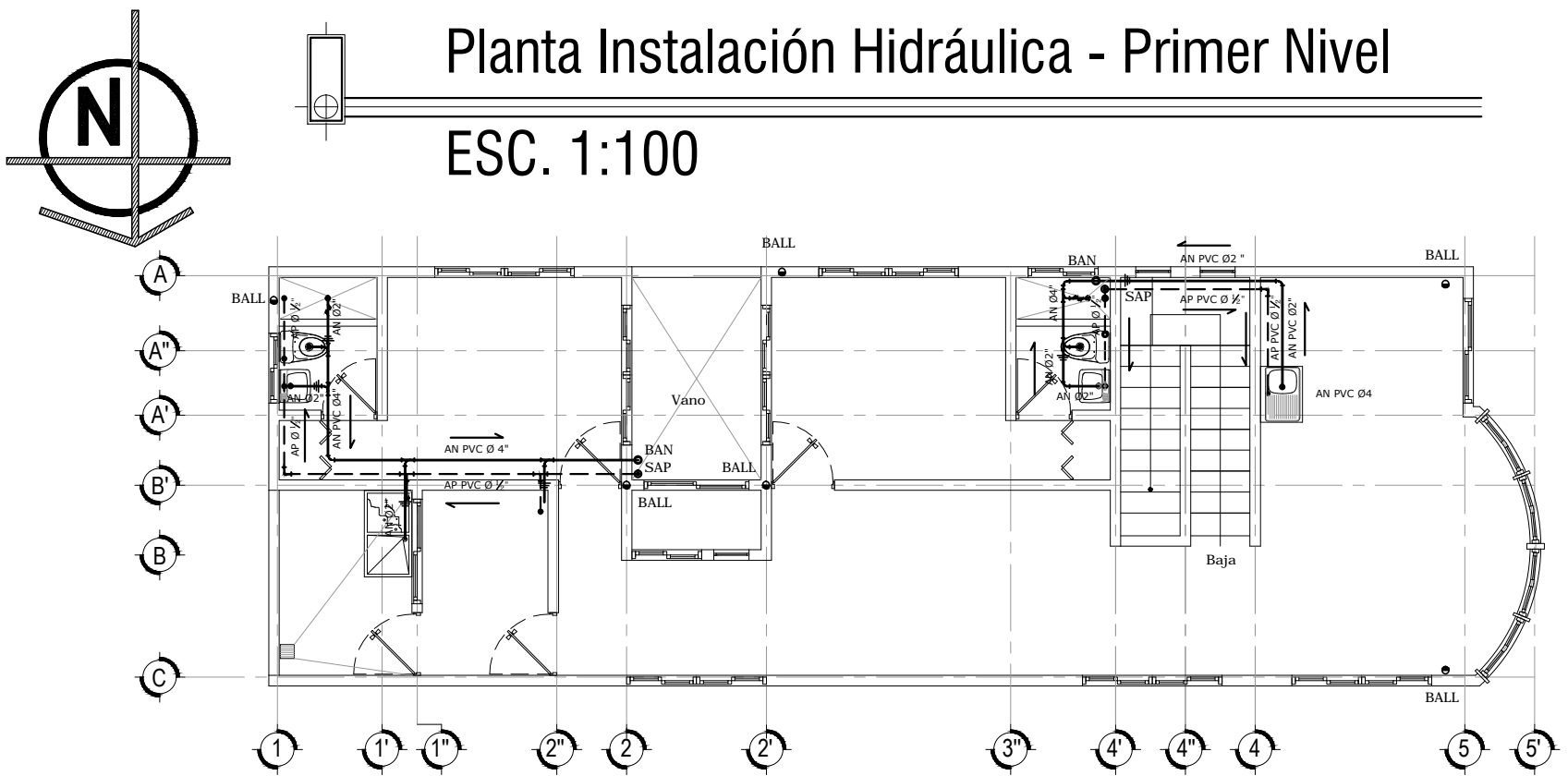

Planta Instalación Hidráulica - Segundo Nivel
ESC. 1:100

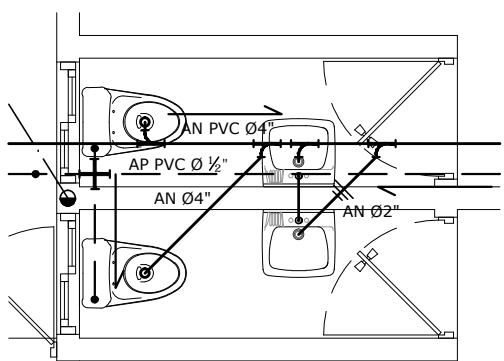

Detalle Baño Primer Nivel

ESC. 1:50

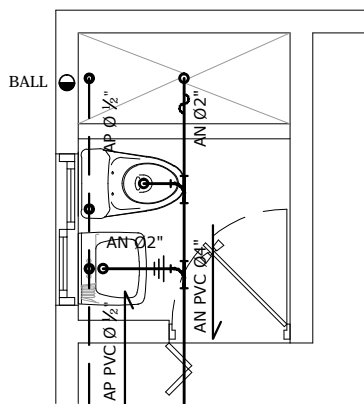

Detalle Baño Dormitorio 1

ESC. 1:50

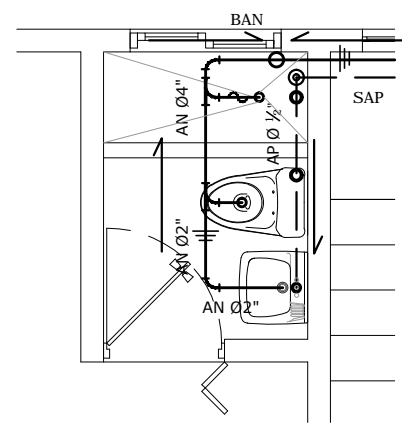

Detalle Baño Dormitorio Principal

ESC. 1:150

Planos de Instalaciones Hidráulicas Casa Parroquial - Esc.: 1:100

ESQUEMA DE UBICACIÓN:

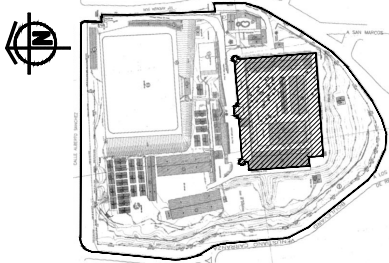

HACIA LA LIBERTAD POR LA CULTURA
UNIVERSIDAD DE EL SALVADOR
FACULTAD DE INGENIERÍA Y ARQUITECTURA
ESCUELA DE ARQUITECTURA

PRESENTA:
SERGIO ALEXANDER TREJO MENDOZA

SIMBOLOGÍA

	TUBERIA DE AGUAS NEGRAS (PVC)		CAJA TRAGANTE CON PARRILLA
	TUBERIA DE AGUA POTABLE (PVC)		CODO 90°
	TUBERIA DE AGUAS LLUVIAS (PVC)		CURVA 90°
	GRIFO (SALIDA DE AGUA POTABLE)		YEE-TEE
	DESAGUE A.N INODORO Y LAVAMANOS		BUSHING REDUCTOR DE 2" A 4"
	SUBIDA DE AGUA POTABLE (SAP)		TEE
	BAJADA DE AGUAS NEGRAS (BAN)		CRUZ PVC
	SIFON		
	BAJADA DE AGUAS LLUVIAS (BALL)		

CONTENIDO:

AP, AN y ALL

FUENTE:
- Elaboración Propia

TEMA:
PROYECTO ARQUITECTÓNICO CAPILLA SAN JUAN PABLO II DEL CENTRO DE HISTORIA MILITAR, BARRIO SAN JACINTO, SAN SALVADOR

FECHA:
FEBRERO 2017

HOJA:
CI 12/12

ESCALA:
LAS INDICADAS

4.2. Estimación Presupuestaria

4.2.1. Estimación Presupuestaria del Templo

N°	Partidas y Contenidos	U	Cantidad	Materiales	Mano Obra	Total Costos Unitarios	Costos Parciales	Costos Totales
1.0	Obras Preliminares							\$ 1,756.25
1.1	Limpieza y Desalojo	m ²	625		\$ 0.21	\$ 0.21	\$ 131.25	
1.2	Trazo General	m ²	625	\$ 1.55	\$ 1.05	\$ 2.60	\$ 1,625.00	
2.0	Terracería							\$ 848.15
2.1	Excavaciones en Fundaciones							\$ 611.97
2.1.1	Excavaciones en Zapata Z-1	m ³	26.24			\$ 6.55	\$ 171.87	
2.1.2	Excavaciones en Solera de Fundación SF-1	m ³	44.58			\$ 6.55	\$ 292.00	
2.1.3	Excavaciones en Solera de Fundación SF-2	m ³	6.90			\$ 6.55	\$ 45.20	
2.1.4	Excavaciones en Tensor T-1	m ³	15.71			\$ 6.55	\$ 102.90	
2.2	Relleno Compactado en Fundaciones							\$ 236.18
2.2.1	Compactación en Zapata Z-1	m ³	18.40			\$ 5.15	\$ 94.76	
2.2.2	Compactación en Solera de Fundación SF-1	m ³	16.98			\$ 5.15	\$ 87.45	
2.2.3	Compactación en Tensor T-1	m ³	10.48			\$ 5.15	\$ 53.97	
3.0	Concreto Reforzado							\$ 11,718.64
3.1	Concreto Reforzado en Fundaciones							\$ 4,129.20
3.1.1	Zapata Z-1	U	8.00	\$ 114.76	\$ 20.33	\$ 135.09	\$ 1,080.72	
3.1.2	Solera de Fundación SF-1	ml	106.15			\$ -	\$ -	

3.1.3	Solera de Fundación SF-2	ml	57.50	\$ 20.40	\$ 4.60	\$ 25.00	\$ 1,437.50	
3.1.4	Tensor T-1	ml	58.20	\$ 23.25	\$ 4.43	\$ 27.68	\$ 1,610.98	
3.2	Concreto Reforzado Elementos Estructurales							\$ 7,416.13
3.2.1	Pedestal P-1	U	8.00	\$ 151.19	\$ 6.77	\$ 157.96	\$ 1,263.68	
3.2.2	Columna C-1	ml	46.20	\$ 104.92	\$ 28.25	\$ 133.17	\$ 6,152.45	
3.3	Concreto Reforzado para Entrepiso							\$ 173.31
3.3.1	Losa Densa H=13cm	m ²	2.89	\$ 41.90	\$ 18.07	\$ 59.97	\$ 173.31	
4.0	Paredes							\$ 22,144.21
4.1	Paredes de Bloque de Concreto tipo Saltex de 20x20x40 cm, 2 Hiladas Enterradas	m ²	65.46	\$ 26.06	\$ 6.62	\$ 32.68	\$ 2,139.23	
4.2	Paredes de Bloque de Concreto tipo Saltex de 20x20x40 cm	m ²	536.23	\$ 13.56	\$ 11.33	\$ 24.89	\$13,346.76	
4.3	Paredes de Tabla Roca	m ²	76.57			\$ 17.50	\$ 1,339.98	
4.4	Cielo Raso de Tabla Yeso	m ²	342.67	\$ 8.37	\$ 7.15	\$ 15.52	\$ 5,318.24	
5.0	Techos							\$ 29,078.93
5.1	Viga VM-1 Alma Abierta	ml	87.20	\$ 62.36	\$ 50.00	\$ 112.36	\$ 9,797.79	
5.2	Viga VM-2 Polín "C"	ml	8.20	\$ 37.27	\$ 7.01	\$ 44.28	\$ 363.10	
5.3	Polín P-1 Espacial	ml	377.80			\$ 30.00	\$11,334.00	
5.4	Polín P-2 Polín "C"	ml	54.25	\$ 25.04	\$ 3.24	\$ 28.28	\$ 1,534.19	
5.5	Cubierta de Lámina de Zinc y Aluminio	m ²	342.67	\$ 9.70	\$ 1.00	\$ 10.70	\$ 3,666.57	
5.6	Canal de Lámina Galvanizada	ml	58.89	\$ 33.88	\$ 6.59	\$ 40.47	\$ 2,383.28	
6.0	Pisos							\$ 22,672.67
6.1	Piso Cerámico con Sub-Base de Suelo Cemento	m ²	317.93	\$ 49.54	\$ 5.22	\$ 54.76	\$17,409.85	
6.2	Piso Cerámico Antideslizante con Sub-Base de Suelo Cemento	m ²	24.74	\$ 49.54	\$ 5.22	\$ 54.76	\$ 1,354.76	
6.3	Acera con base de suelo cemento y piedra cuarta	m ²	154.1	\$ 15.73	\$ 5.73	\$ 21.46	\$ 3,306.99	

6.4	Arriate con Engramado	m ²	25.72	\$ 8.08	\$ 15.29	\$ 23.37	\$ 601.08	
7.0	Instalaciones Hidráulicas							\$ 3,983.95
7.1	Red de tubería PVC 315 PSI ø1/2" para la distribución del Agua Potable, incluye accesorios	ml	18.92			\$ 9.50	\$ 179.74	
7.2	Red de tubería PVC 100 PSI ø2" para evacuación de Aguas Negras, incluye accesorios	ml	5.00			\$ 10.30	\$ 51.50	
7.3	Red de tubería PVC 100 PSI ø4" para evacuación de Aguas Negras, incluye accesorios	ml	33.70			\$ 10.30	\$ 347.11	
7.4	Red de tubería PVC 100 PSI ø6" para evacuación de Aguas Negras, incluye accesorios	ml	3.75			\$ 10.30	\$ 38.63	
7.5	Red de tubería PVC 100 PSI ø4" para evacuación de Aguas Lluvias, incluye accesorios	ml	111.10			\$ 10.30	\$ 1,144.33	
7.6	Suministro e instalación de tubería PVC ø4" para Bajada de Aguas Lluvias, incluye accesorios	ml	112.80			\$ 15.30	\$ 1,725.84	
7.7	Botaguas con canaleta y cubierta de techos con lámina galvanizada #26 incluyen ganchos, fijación y soldadura	ml	31.05			\$ 16.00	\$ 496.80	
8.0	Instalaciones Eléctricas							\$ 3,369.00
8.1	Suministro e instalación de alimentación de circuito para luminarias.	ml	190			\$ 4.60	\$ 874.00	
8.2	Suministro e instalación de interruptor sencillo tipo dado.	U	6			\$ 4.50	\$ 27.00	

8.3	Suministro e instalación de toma corriente doble polarizado con protección de corto circuito.	U	19			\$ 33.00	\$ 627.00	
8.4	Suministro e instalación de alimentador de circuito a tomas corrientes.	ml	35			\$ 4.60	\$ 161.00	
8.5	Suministro e instalación de tomas para micrófono	U	12			\$ 20.00	\$ 240.00	
8.6	Suministro e Instalación de Tablero	U	3			\$ 320.00	\$ 960.00	
8.7	Suministro e instalación de acometida eléctrica	ml	20			\$ 24.00	\$ 480.00	
9.0	Puertas							\$ 342.50
9.1	Puerta P-1 Puerta de Madera Maciza, Molduras a dos Caras, Vidriera Tipo Vitral, y Repisa de Vidrio (1.80 ancho x 2.80 alto)	U	1			\$ 150.00	\$ 150.00	
9.2	Puerta P-2 Puerta de Madera Machimbrada, con Vidriera de un Vidrio y dos Tableros en el Interior (1.80 ancho x 2.10 alto)	U	2			\$ 55.00	\$ 110.00	
9.3	Puerta P-3 Puerta de Madera Prefabricada Barnizada Color Blanco (0.80 ancho x 2.10 alto)	U	3			\$ 27.50	\$ 82.50	
10.0	Ventanas							\$ 6,408.50
10.1	Ventana V-1 Ventana tipo francesa (1.00 ancho x 0.50 alto)	U	7			\$ 25.00	\$ 175.00	
10.2	Ventana V-2 Ventana proyectable con vidrios coloreados (0.50 ancho x 2.30 alto)	U	15			\$ 97.50	\$ 1,462.50	
10.3	Ventana V-3 Ventana de Guillotina con vidrios coloreados (1.00 ancho x 2.30 alto)	U	9			\$ 65.00	\$ 585.00	

10.4	Ventana V-4 Ventana de vidrio fijo (2.60 ancho x 3.70 alto)	U	1			\$ 265.00	\$ 265.00	
10.5	Ventana V-5 Ventana de vidrio fijo (2.60 ancho x 2.75 alto)	U	3			\$ 245.00	\$ 735.00	
10.6	Ventana V-6 Ventana de vidrio fijo (2.10 ancho x 2.90 alto)	U	2			\$ 280.00	\$ 560.00	
10.7	Ventana V-7 Ventana de Vidrio Fijo Coloreado	U	1			\$ 71.00	\$ 71.00	
10.8	Ventana V-8 Ventana Tipo Sifón (5.60 ancho x 0.45 alto)	U	4			\$ 150.00	\$ 600.00	
10.9	Ventana V-9 Ventana Proyectable con vidrios coloreados (1.00 ancho x 2.30 alto)	U	9			\$ 195.00	\$ 1,755.00	
10.10	Ventana Tipo Vitral	U	1			\$ 200.00	\$ 200.00	
11.0	Acabados en Paredes							\$ 16,022.55
11.1	Repello para Paredes	m ²	1072.46	2.73	2.27	\$ 5.00	\$ 5,362.30	
11.2	Afinado Vertical en Paredes	m ²	1072.46	1.37	1.14	\$ 2.51	\$ 2,691.87	
11.3	Pintura en General en Paredes	m ²	1072.46	7.01	0.42	\$ 7.43	\$ 7,968.38	
12.0	Artefactos Sanitarios							\$ 1,200.00
12.1	Inodoros	U	4			\$ 150.00	\$ 600.00	
12.2	Lavamanos	U	4			\$ 75.00	\$ 300.00	
12.3	Mingitorios	U	2			\$ 150.00	\$ 300.00	
	Total de Costos Directos							\$132,112.13

Total de Costos \$ 132,112.13

Total de m² Construidos 400.00

Costo del m² Construido \$ 330.29

4.2.2. Estimación Presupuestaria para Casa Parroquial

N°	Partidas y Contenidos	U	Cantidad	Materiales	Mano Obra	Total Costos Unitarios	Costos Parciales	Costos Totales
1.0	Obras Preliminares							\$ 314.72
1.1	Limpieza y Desalojo	m ²	112.00		\$ 0.21	\$ 0.21	\$ 23.52	
1.2	Trazo General	m ²	112.00	\$ 1.55	\$ 1.05	\$ 2.60	\$ 291.20	
2.0	Terracería							\$ 621.81
2.1	Excavaciones en Fundaciones							\$ 429.61
2.1.1	Excavaciones en Zapata Z-1	m ³	30.45			\$ 6.55	\$ 199.45	
2.1.2	Excavaciones en Solera de Fundación SF-1	m ³	33.98			\$ 6.55	\$ 222.57	
2.1.3	Excavaciones en Tensor T-1	m ³	1.16			\$ 6.55	\$ 7.60	
2.2	Relleno Compactado en Fundaciones							\$ 192.20
2.2.1	Compactación en Zapata Z-1	m ³	23.71			\$ 5.15	\$ 122.11	
2.2.2	Compactación en Solera de Fundación SF-1	m ³	12.95			\$ 5.15	\$ 66.69	
2.2.3	Compactación en Tensor T-1	m ³	0.66			\$ 5.15	\$ 3.40	
3.0	Concreto Reforzado							\$ 16,764.49
3.1	Concreto Reforzado en Fundaciones							\$ 1,473.14
3.1.1	Zapata Z-1	U	10.00	\$ 69.92	\$ 13.30	\$ 83.22	\$ 832.20	
3.1.2	Solera de Fundación SF-1	ml	14.56	\$ 36.74	\$ 6.33	\$ 43.07	\$ 627.10	
3.1.3	Tensor T-1	ml	0.50	\$ 23.25	\$ 4.43	\$ 27.68	\$ 13.84	
3.2	Concreto Reforzado Elementos Estructurales							\$ 3,533.40

3.2.1	Pedestal P-1	U	10.00	\$ 92.47	\$ 16.12	\$ 108.59	\$ 1,085.90	
3.2.2	Columna C-1	U	10.00	\$ 194.24	\$ 50.51	\$ 244.75	\$ 2,447.50	
3.3	Concreto Reforzado para Entrepiso							\$ 11,757.95
3.3.1	Viga V-1	ml	63.90	\$ 63.21	\$ 14.44	\$ 77.65	\$ 4,961.84	
3.3.2	Viga V-2	ml	29.50	\$ 43.08	\$ 14.25	\$ 57.33	\$ 1,691.24	
3.3.3	Losa Copresa VT1-15	m ²	91.68	\$ 39.73	\$ 14.12	\$ 53.85	\$ 4,936.97	
3.3.4	Losa Densa H=13cm	m ²	2.80	\$ 41.90	\$ 18.07	\$ 59.97	\$ 167.92	
4.0	Paredes							\$ 12,712.94
4.1	Paredes de Bloque de Concreto tipo Saltex de 15x20x40 cm, 2 Hiladas Enterradas	m ²	10.32	\$ 26.06	\$ 6.62	\$ 32.68	\$ 337.26	
4.2	Paredes de Bloque de Concreto tipo Saltex de 15x20x40 cm	m ²	398.24	\$ 13.56	\$ 11.33	\$ 24.89	\$ 9,912.19	
4.3	Cielo Raso de Tabla Yeso	m ²	158.73	\$ 8.37	\$ 7.15	\$ 15.52	\$ 2,463.49	
5.0	Techos							\$ 5,757.34
5.1	Viga VM-1 Polín "C"	ml	19.25	\$ 37.27	\$ 7.01	\$ 44.28	\$ 852.39	
5.2	Polín P-1 Polín "C"	ml	109.63	\$ 25.04	\$ 3.24	\$ 28.28	\$ 3,100.34	
5.3	Cubierta de Lámina de Zinc y Aluminio	m ²	89.72	\$ 9.70	\$ 1.00	\$ 10.70	\$ 960.00	
5.4	Canal de Lámina Galvanizada	ml	20.87	\$ 33.88	\$ 6.59	\$ 40.47	\$ 844.61	
6.0	Pisos							\$ 5,611.20
6.1	Piso Cerámico con Sub-Base de Suelo Cemento	m ²	72.06	\$ 49.54	\$ 5.22	\$ 54.76	\$ 3,946.01	
6.2	Piso Cerámico Antideslizante con Sub-Base de Suelo Cemento	m ²	4	\$ 49.54	\$ 5.22	\$ 54.76	\$ 219.04	
6.3	Piso Cerámico sobre Losa	m ²	72.68	\$ 11.71	\$ 2.96	\$ 14.67	\$ 1,066.22	
6.4	Piso Cerámico Antideslizante sobre Losa	m ²	15.13	\$ 11.71	\$ 2.96	\$ 14.67	\$ 221.96	
6.5	Engramado	m ²	6.76	\$ 8.08	\$ 15.29	\$ 23.37	\$ 157.98	

7.0 Instalaciones Hidráulicas								\$ 2,004.74
7.1	Red de tubería PVC 315 PSI ø1/2" para la distribución del Agua Potable, incluye accesorios	ml	40.00			\$ 9.50	\$ 380.00	
7.2	Red de tubería PVC 100 PSI ø2" para evacuación de Aguas Negras, incluye accesorios	ml	15.00			\$ 10.30	\$ 154.50	
7.3	Red de tubería PVC 100 PSI ø4" para evacuación de Aguas Negras, incluye accesorios	ml	30.00			\$ 10.30	\$ 309.00	
7.4	Red de tubería PVC 100 PSI ø4" para evacuación de Aguas Lluvias, incluye accesorios	ml	45.00			\$ 10.30	\$ 463.50	
7.5	Suministro e instalación de tubería PVC ø4" para Bajada de Aguas Lluvias, incluye accesorios	ml	35.00			\$ 15.30	\$ 535.50	
7.6	Botaguas con canaleta y cubierta de techos con lámina galvanizada #26 incluyen ganchos, fijación y soldadura	ml	10.14			\$ 16.00	\$ 162.24	
8.0 Instalaciones Eléctricas								\$ 3,817.58
8.1	Suministro e instalación de alimentación de circuito para luminarias.	ml	72.3			\$ 4.60	\$ 332.58	
8.2	Suministro e instalación de interruptor sencillo tipo dado.	U	19			\$ 4.50	\$ 85.50	
8.3	Suministro e instalación de interruptor doble tipo dado.	U	2			\$ 5.60	\$ 11.20	
8.4	Suministro e instalación de toma corriente doble polarizado con protección de corto circuito.	U	43			\$ 33.00	\$ 1,419.00	

8.5	Suministro e instalación de tomacorriente para cocina 220v con su alambrado	U	3			\$ 235.00	\$ 705.00	
8.6	Suministro e instalación de alimentador de circuito a tomas corrientes.	ml	70.5			\$ 4.60	\$ 324.30	
8.7	Suministro e instalación de tomas para teléfono	U	9			\$ 20.00	\$ 180.00	
8.8	Suministro e Instalación de Tablero	U	2			\$ 320.00	\$ 640.00	
8.9	Suministro e instalación de acometida eléctrica	ml	5			\$ 24.00	\$ 120.00	
9.0	Puertas							\$ 843.50
9.1	Puerta P.3 Puerta de Madera Machimbrada, Vidriera de un Vidrio (0.90 ancho x 2.10 alto)	U	1			\$ 27.50	\$ 27.50	
9.2	Puerta P.4 Puerta de Madera Maciza, Molduras a dos Caras, Vidriera Tipo Vitral, y Repisa de Vidrio (0.90 ancho x 2.10 alto)	U	1			\$ 30.00	\$ 30.00	
9.3	Puerta P.5 Puerta de Madera Machimbrada, Vidriera de Seis Vidrios (0.90 ancho x 2.10alto)	U	1			\$ 35.00	\$ 35.00	
9.4	Puerta P.6 Puerta de Madera de Dos Tableros, con arco doble superior e intermedio color blanco (0.80 ancho x 2.10alto)	U	5			\$ 27.50	\$ 137.50	
9.5	Puerta P.7 Puerta de Madera de Pino con Tablero Vertical y Cenefa Lateral (0.90 ancho x 2.10alto)	U	4			\$ 27.50	\$ 110.00	
9.6	Puerta P.8 Puerta de Madera Machimbrada, Vidriera de Seis	U	1			\$ 62.50	\$ 62.50	

	Vidrios, dos Hojas (1.60 ancho x 2.10alto)							
9.7	Puerta P-9 Puerta corrediza tipo Francesa Marco de Aluminio (3.00 ancho x 2.10 alto)	U	1			\$ 294.00	\$ 294.00	
9.8	Puerta P-10 Puerta corrediza tipo Francesa Marco de Aluminio (1.00 ancho x 2.10 alto)	U	1			\$ 147.00	\$ 147.00	
10.0	Ventanas							\$ 2,485.00
10.1	Ventana V-1 Ventana tipo francesa (1.00 ancho x 1.00 alto)	U	16			\$ 50.00	\$ 800.00	
10.2	Ventana V-2 Ventana tipo francesa (0.80 ancho x 0.50 alto)	U	2			\$ 20.00	\$ 40.00	
10.3	Ventana V-3 Ventana tipo francesa (1.50 ancho x 1.00 alto)	U	4			\$ 75.00	\$ 300.00	
10.4	Ventana V-4 Ventana tipo francesa (1.00 ancho x 0.50 alto)	U	2			\$ 25.00	\$ 50.00	
10.5	Ventana V-5 Ventana Tipo Vitral (0.50 ancho x 1.90 alto)	U	3			\$ 150.00	\$ 450.00	
10.6	Ventana V-6 Ventana de Guillotina con vidrios coloreados (0.95 ancho x 1.50 alto)	U	4			\$ 65.00	\$ 260.00	
10.7	Ventana V-7 Ventana proyectable con vidrios coloreados (1.00 ancho x 2.30 alto)	U	3			\$ 195.00	\$ 585.00	
11.0	Acabados en Paredes							\$ 12,913.35
11.1	Repello para Paredes	m ²	796.48	2.73	2.27	\$ 5.00	\$ 3,982.40	
11.2	Afinado Vertical en Paredes	m ²	796.48	1.37	1.14	\$ 2.51	\$ 1,999.16	
11.3	Pintura en General en Paredes	m ²	796.48	7.01	0.42	\$ 7.43	\$ 5,917.85	

11.4	Enchapado de azulejos decorativo para la cocina	m ²	2.70	8.27	20.95	\$ 29.22	\$ 78.89	
11.5	Enchapado de azulejos para baño	m ²	32.00	8.27	20.95	\$ 29.22	\$ 935.04	
12.0	Artefactos Sanitarios							\$ 1,281.60
12.1	Inodoros	U	4			\$ 150.00	\$ 600.00	
12.2	Lavamanos	U	4			\$ 75.00	\$ 300.00	
12.3	Duchas y grifos cromados	U	2			\$ 78.70	\$ 157.40	
12.4	Lavatrastos	U	1			\$ 33.90	\$ 33.90	
12.5	Grifos	U	3			\$ 5.10	\$ 15.30	
12.6	Pila y Lavadero	U	1			\$ 175.00	\$ 175.00	
13.0	Escaleras							\$ 1,137.28
13.1	Forjado de Escaleras Interiores	m ²	8			\$ 129.66	\$ 1,037.28	
13.2	Barandal Metálico	ml	2			\$ 50.00	\$ 100.00	
	Total de Costos Directos							\$ 83,651.86

Total de m2 Construidos 1er Nivel 103.50

Total de m2 Construidos 2do Nivel 106.28

Total de m2 Construidos 209.78

Total de Costos \$ 83,651.86

Total de m² Construidos 209.78

Costo del m2 Construido \$ 398.76

Resumen de Costos:

Total de Costos Templo	\$	132,112.13
Total de Costos Casa Parroquial	\$	83,651.86
Total General	\$	215,763.99

4.3. Conclusiones y Recomendaciones

4.3.1. Conclusiones

Luego de realizar el Proyecto de Diseño Arquitectónico para la Capilla San Juan Pablo II del Centro de Historia Militar y de analizar los diferentes factores que intervienen en el mismo, se ha concluido lo siguiente:

La religión es un derecho de todo ser humano, y para hacer cumplir este derecho, es necesario contar con instalaciones adecuadas para brindar una asistencia religiosa de calidad, para ello, se elabora este proyecto de Diseño Arquitectónico de la Capilla, como respuesta a las necesidades de los usuarios del CHM y a las nuevas necesidades que puedan surgir debido a la demanda espiritual de personas que desean seguir practicando su fe católica.

Para lograr proporcionar un diseño que permita el adecuado desarrollo de las actividades físico-espaciales

de la iglesia católica se ha implementado un diseño arquitectónico, que reúne elementos simbólicos de San Juan Pablo II, y otros elementos que aportan un significado catequético para los fieles; estos elementos hacen que el edificio sea atractivo para los fieles.

4.3.2. Recomendaciones

Para solventar los problemas actuales con los que cuenta el Centro de Historia Militar y los que pueden surgir a causa del incremento en la afluencia de usuarios del área social, es necesario atender a las necesidades de nuevas y mejores instalaciones, para lo cual la propuesta realizada por medio del análisis de la información obtenida, se adapta a la realidad del Cuartel, con un diseño funcional que brinde calidad de atención, por esta razón la propuesta del diseño arquitectónico debe respetarse en la medida de lo posible.

Referencias Bibliográficas

Centro de Historia Militar. (11 de Febrero de 2016).
Reseña Histórica del Museo Militar Cuartel "El
Zapote". San Jacinto, San Salvador, El Salvador.

Ducci, M. E. (1989). *Introducción al Urbanismo:
Conceptos Básicos*. Trillas.

Montalvo, A. (14 de Junio de 2005). *En el Museo Militar
se expondrá el Papamóvil*. Recuperado el 08 de
Abril de 2016, de elsalvador.com:
[http://archivo.elsalvador.com/noticias/2005/06/14/
escenarios/esc2.asp](http://archivo.elsalvador.com/noticias/2005/06/14/escenarios/esc2.asp)

Sánchez, S. d. (2004). *Monografía Barrio San Jacinto*.
San Salvador: Casa de la Cultura de San Jacinto.
Recuperado el 05 de Abril de 2016

Santa Sede. (30 de Junio de 2005). *Su Santidad Juan
Pablo II, Breve Biografía*. Recuperado el 08 de
Abril de 2016, de Oficina de Prensa de la Santa
Sede:

[http://www.vatican.va/news_services/press/docu
mentazione/documents/santopadre_biografie/gio
vanni_pablo_ii_biografia_breve_sp.html](http://www.vatican.va/news_services/press/documentazione/documents/santopadre_biografie/giovanni_pablo_ii_biografia_breve_sp.html)

Vividor, G. E. (13 de Abril de 2011). *Restaurarán el
Papamóvil*. Recuperado el 08 de Abril de 2016, de
elsalvador.com:

[http://archivo.elsalvador.com/ESPECIALES/2011
/jp/nota10.asp](http://archivo.elsalvador.com/ESPECIALES/2011/jp/nota10.asp)