

**UNIVERSITY OF EL SALVADOR
SCHOOL OF ARTS AND SCIENCES
DEPARTMENT OF FOREIGN LANGUAGES**



TRANSLATION AS A BRIDGE IN GLOBAL MEDIA AND ENTERTAINMENT

**LA TRADUCCIÓN COMO VÍNCULO EN LOS MEDIOS Y EL
ENTRETENIMIENTO GLOBAL**

PRESENTED BY:

**MILENA LISBETH RAMÍREZ SANTACRUZ (RS10017)
MANUEL EDMUNDO ALVARADO VELÁSQUEZ (AV14003)**

**FINAL REPORT OF SPECIALIZATION COURSE TRANSLATION
FUNDAMENTALS**

IN ORDER TO OBTAIN THE DEGREE OF:

**BACHELOR OF ARTS IN MODERN LANGUAGES WITH A MAJOR IN FRENCH
AND ENGLISH**

SPECIALIZATION PROFESSOR

M^sT. CRISTIAN ALEXANDER TORRES MELÉNDEZ

GENERAL COORDINATOR OF THE GRADUATION PROCESS

MIGUEL ANGEL CARRANZA

**CIUDAD UNIVERSITARIA, DR. FABIO CASTILLO FIGUEROA, SAN
SALVADOR, EL SALVADOR, CENTROAMÉRICA, OCTOBER 2025**

AUTHORITIES OF THE UNIVERSITY OF EL SALVADOR

M.SC. JUAN ROSA QUINTANILLA
RECTOR

DR. EVELYN BEATRIZ FARFÁN MATA
ACADEMIC VICE-RECTOR

M.S.C. ROGER ARMANDO ARIAS ALVARADO
ADMINISTRATIVE VICE-RECTOR

PEDRO ROSALÍO ESCOBAR CASTANEDA
GENERAL SECRETARY

ANA RUTH AVELAR
DEFENDER OF UNIVERSITY RIGHTS

CARLOS AMÍLCAR SERRANO RIVERA
ATTORNEY GENERAL

AUTHORITIES OF THE SCHOOL OF ARTS AND SCIENCES

MR. JULIO CÉSAR GRANDE RIVERA
DEAN

MS. MARIA BLAS CRUZ JURADO
VICE-DEAN

MS. NATIVIDAD TESHÉ PADILLA
SECRETARY

SANDRA LORENA BENAVIDES DE SERRANO
DIRECTOR OF THE GRADUATE SCHOOL

AUTHORITIES OF THE DEPARTMENT OF FOREIGN LANGUAGES

JOSE ISRAEL OLIVA

HEAD OF THE FOREIGN LANGUAGES DEPARTMENT

MIGUEL ANGEL CARRANZA

GENERAL COORDINATOR OF THE GRADUATION PROCESS

MsT. CRISTIAN ALEXANDER TORRES MELENDEZ

SPECIALIZATION PROFESSOR

INDEX

1. INTRODUCTION	5
1.1 Introduction	5
1.2 Importance of Translation	6
2. TRANSLATION PROCESS	7
2.1 Concept of Translation Process	7
2.2 Definition of Translation Process	7
2.3 Translation Process	8
2.4 Translation Steps	9
2.5 Five Translation Techniques with Examples.....	10
3. TRANSLATIONS.....	12
3.1 Original Version of Documents and their Translation	13
4. CONCLUSION	130
5. RECOMMENDATIONS	132
6. REFERENCES	133
7. ANNEXES	135

1. INTRODUCTION

1.1 Introduction

This final report provides a reflection on the topics, activities, and experiences that were engaged during the specialization course. Throughout the course, it was explored both the historical foundations of translation and the range of techniques that shape professional practice, including modulation, transposition, equivalence, omission, and the contrast between literal and oblique translation etc. These areas of study offered not only theoretical insight but also practical strategies for addressing diverse translation challenges.

The assignments carried out during the course played a key role in strengthening translation skills. A variety of texts were translated from English into Spanish and vice versa, applying the techniques studied to achieve accurate and contextually appropriate results. In addition, official documents such as birth certificates, marriage certificates, and diplomas were translated, requiring careful attention to formality, precision, and consistency.

By combining theoretical study with hands-on practice, this course helped consolidate the understanding of translation as both an academic discipline and a professional field. As Aranda (2007) explains, translation involves navigating linguistic structures, cultural nuances, and textual conventions across languages. Likewise, Newmark (1988) emphasizes that selecting the appropriate translation technique depends on the communicative function of the text and its context, a principle that guided much of the practical work throughout the course. This report therefore aims to highlight the knowledge gained and the competencies developed, while also reflecting on the challenges and progress made throughout the learning process.

1.2 Importance of Translation

In today's globalized society, translation has become an essential tool for communication between cultures, institutions, and professional fields. It is not simply about changing words from one language into another, but about conveying meaning, cultural context, and accuracy. To achieve this, translators need both a solid understanding of theory and the ability to apply techniques such as modulation, transposition, equivalence, omission, and the distinction between literal and oblique translation. Without this knowledge, there is a risk of producing errors that can alter the original message or even affect the validity of official documents (Bell, 1991).

Ultimately the importance of this discipline is especially clear when dealing with sensitive texts such as legal records, certificates, or academic diplomas. In these cases, even a small mistake can lead to misunderstandings with serious professional or legal consequences. For that reason, translation should not be seen only as a linguistic task, but also as a professional responsibility that requires precision, cultural awareness, and ethical commitment.

2. TRANSLATION PROCESS

2.1 Concept of Translation Process

Translation is the process of converting the meaning of a written message (text) from one language to another. Translators must strike a fine balance between staying true to the original meaning and making a text sound natural in the target language to ensure that the final text communicates the same message, feeling, and tone as the original (Ghosal, 2023; Munday, 2022).

2.2 Definition of Translation Process

Translation is a process and a product. According to Catford (1965), translation is the replacement of textual material in one language (SL) by equivalent textual material in another language (TL) (p. 20). This definition shows that translation is a process in the sense that it is an activity performed by people through time, when expressions are translated into simpler ones in the same language (rewording and paraphrasing). It can also be done from one language into another different language. As Osman (2017) emphasizes, translation involves not only linguistic transfer but also cultural negotiation, making it a dynamic and interpretive act. Translation is, on the other hand, a product since it provides us with access to other cultures, ancient societies, and the life of civilizations when the translated texts reach us (Yowell & Mutfah, 1999; Bassnett, 2014).

2.3 Translation Process

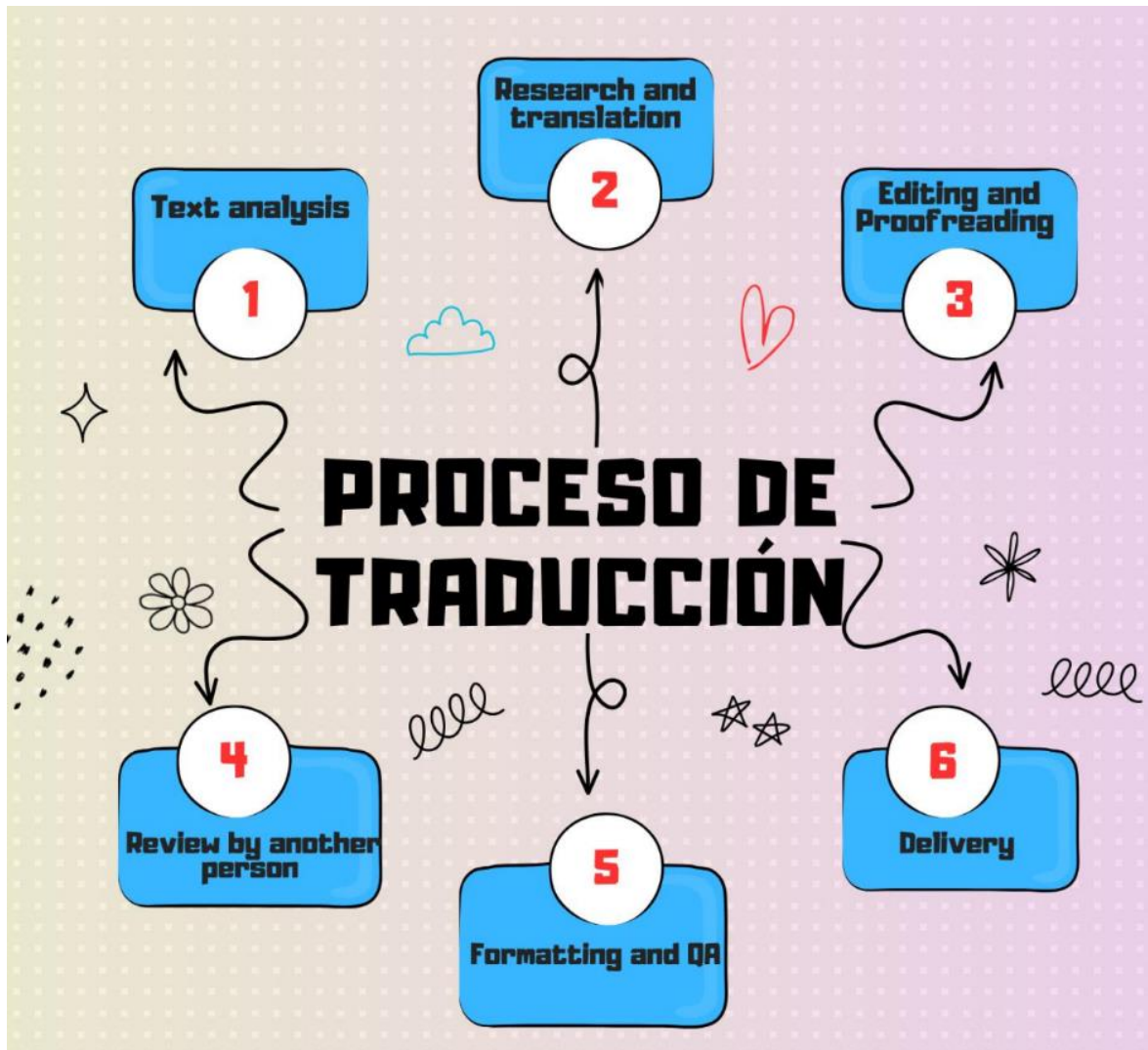

2.4 Translation Steps

- **Text Analysis:**

The first reading of the document gives the translator a general understanding of its subject matter and style. This step helps identify what kind of resources may be needed, such as dictionaries or glossaries. It is crucial to fully grasp both the source and target languages, as well as the cultural context, before starting the translation.

- **Research and Translation:**

At this stage, the translator investigates any unfamiliar terms, specialized topics, or potential challenges that could appear in the text. Once this is done, the translation is carried out with the support of tools like Wordfast or Trados, which make the process more efficient.

- **Editing and Proofreading:**

After the first version is complete, the text is carefully reviewed to detect and correct grammar, spelling, or structural mistakes. The translator also refines the style to ensure the result is both accurate and natural-sounding in the target language.

- **Review by Another Person:**

To guarantee quality, another person, whether a professional translator or simply a second reader, reviews the work. This step helps confirm that the translated version conveys the same meaning and intention as the original text.

- **Formatting and QA:**

The translation undergoes a final check to spot any overlooked errors in spelling, grammar, or consistency. The document is then formatted to match the layout of the source text, since delivering it in a disorganized way could confuse the client.

- **Deliver:**

Finally, the polished and properly formatted translation is submitted to the client, ready for immediate use or publication.

2.5 Five Translation Techniques with Examples

1. Modulation:

Modulation involves changing the point of view or the form of a message while keeping its meaning. It helps make translations sound natural and culturally appropriate rather than a literal word-for-word conversion.

Example:

“It’s not difficult.” (English) translated as **“Es fácil.”** (Spanish). Here, the negative statement in English is turned into a positive one in Spanish to preserve naturalness.

2. Amplification:

Amplification adds extra information in the translation to clarify meaning or provide context that might not be obvious in the original text. This is especially important when translating between languages with different cultural backgrounds.

Example:

“He passed away.” (English) translated and adjusted to **“Él falleció después de una larga enfermedad.”** (Spanish). The translator adds contextual information to make the sentence clearer for the target audience.

3. Explanation:

Explanation involves adding details or clarifying references that are implicit in the source text. This ensures that the reader fully understands the meaning.

Example:

“He went to the capital.” (English) translated as **“Él viajó a la capital de Francia, París.”** (Spanish). Here, the translator clarifies which capital is being referred to.

4. **Adaptation:**

Adaptation adjusts cultural references, idioms, or local expressions to make the translation relevant and understandable for the target audience. This is crucial when literal translation would confuse or mislead readers.

Example:

“**He’s a real Sherlock Holmes.**” (English) translated as “**Es todo un detective.**” (Spanish). The cultural reference to Sherlock Holmes is adapted to convey the meaning in Spanish without requiring the reader to know the original reference.

5. **Transposition:**

Transposition changes the grammatical category of a word or phrase to make the sentence more natural in the target language. It helps maintain fluency and readability.

Example:

The Spanish phrase “**He spoke quickly.**” (Here, the adverb “quickly” is expressed as a noun phrase “con rapidez” to sound natural in Spanish.) Spanish using transposition: “**Habló con rapidez.**”

3. TRANSLATIONS

Translating a text is far more than swapping words from one language to another; it's a thoughtful, layered process that demands both linguistic skill and cultural sensitivity. Speaking a language fluently doesn't automatically make someone a translator. Effective translation demands a structured approach that includes understanding the original text, researching terminology, selecting the right technique, and revising with care. Each step plays a vital role in ensuring the final version resonates with clarity and purpose.

Different texts call for different strategies: technical documents may benefit from literal translation, while literary works often require creative adaptation. Tools like translation memories and specialized glossaries can support the process, but human insight remains irreplaceable. As Hatim and Munday (2004) emphasize, translation involves not just transferring words, but interpreting meaning within context — a task that requires both analytical skill and cultural awareness.

The following examples will illustrate how applying a thoughtful translation process leads to results that are not only accurate, but also resonate with the target audience.

3.1 Original Version of Documents and their Translation

The Meaning of Colors in Cultures Around the World. Original:

The meaning of colors in cultures around the world Color quite literally colors the way we view our worlds. Here's an in-depth look at various colors symbolized in cultures around the world. If you've ever had the blues or been so angry you saw red, then you are familiar with the powerful ways in which color can describe intangible ideas and emotion. In art and anthropology, color symbolism refers to color's ability to signify to a viewer. While there are some universal associations people have with different colors, their meanings differ from culture to culture.

Translation:

El significado de los colores en las culturas alrededor del globo terráqueo. Los colores casi literal pintan la forma en la que vemos el mundo. Esta es una mirada profunda a lo que los colores simbolizan en las culturas alrededor del mundo. Si alguna vez has estado demasiado triste o demasiado enojado que has visto rojo, entonces estás familiarizado con las poderosas formas en el cual los colores pueden describir ideas y emociones intangibles. En el arte y la antropología, la simbología del color se refiere a la habilidad que tiene el color para dar significado al observador. Mientras que hay algunas asociaciones universales que las personas tienen con diferentes colores, sus significados difieren de cultura en cultura.

Yo Milena Lisbeth Ramirez Santracruz, en calidad de presidenta de Write on Words, declaro que soy competente para traducir del inglés al español y que la siguiente traducción es una traducción correcta y fiel hasta mi leal saber y entender del documento **The meaning of colors in custures around the world.**

Firma del traductor

Not all dreams are in color. Original:

Not All Dreams Are in Color

While most people report dreaming in color, roughly 12% of people claim to only dream in black and white. In studies where dreamers have been awakened and asked to select colors from a chart that match those in their dreams, soft pastel colors are those most frequently chosen. People who are under the age of 25 rarely report dreaming in black and white. People over the age of 55, however, report black and white dreams about 25% of the time. Researchers believe that this difference is a result of childhood exposure to black and white television. This idea is supported by an older study, which found that people in the 1940s rarely reported dreaming in color.

Translation:

No todas las personas sueñan a colores.

Mientras que la mayoría de personas dicen soñar a color, casi 12% asegura que sueña en blanco y negro. En estudios donde los participantes despertaron y se les pidió que seleccionarán en una gráfica los colores que coincidían con los de sus sueños, los colores suaves en tonos pastel, son con frecuencia los más elegidos. Las personas menores a 25 años rara vez dicen soñar en blanco y negro. Sin embargo, las personas mayores de 55 años, afirman soñar en blanco y negro el 25% de las ocasiones. Los investigadores creen que esta diferencia es debido a la exposición en la infancia a la televisión en blanco y negro. Esta idea es respaldada por un estudio anterior, el cual encontró que las personas en la década de los años 40 rara vez reportaron soñar a color.

Yo Milena Lisbeth Ramirez Santracruz, en calidad de presidenta de Write on Words, declaro que soy competente para traducir del inglés al español y que la siguiente traducción es una traducción correcta y fiel hasta mi leal saber y entender del documento **Not all dreams are in color.**

Firma del traductor

Harry Potter and the Sorcerer's stone – chapter 1. Original:

Harry Potter and the Sorcerer's Stone - Chapter 1

It was on the corner of the street that he noticed the first sign of something peculiar — a cat reading a map. For a second, Mr. Dursley didn't realize what he had seen — then he jerked his head around to look again. There was a tabby cat standing on the corner of Privet Drive, but there wasn't a map in sight. What could he have been thinking of? It must have been a trick of the light. Mr. Dursley blinked and stared at the cat. It stared back. As Mr. Dursley drove around the corner and up the road, he watched the cat in his mirror. It was now reading the sign that said Privet Drive — no, looking at the sign; cats couldn't read maps or signs. Mr. Dursley gave himself a little shake and put the cat out of his mind.

Translation:

Harry Potter y la piedra filosofal - Capítulo 1

Fue en la esquina de la calle donde él notó la primera señal de algo insólito — un gato leyendo un mapa. Por un segundo, el señor Dursley no se había percatado de lo que había visto — volteó su cabeza para dar otro vistazo. Había un gato atigrado parado en la esquina de la calle Privet Drive, pero no había ningún mapa a la vista. ¿En qué estaba pensando? Debió ser una ilusión óptica. El señor Dursley parpadeó y observó al gato, el cual también lo observaba. El señor Dursley conducía alrededor de la esquina cuesta arriba, él vio al gato por el retrovisor. El gato estaba ahora leyendo el letrero que decía Privet Drive — no, mirando el letrero; los gatos no pueden leer ni mapas ni letreros. El señor Dursley se despabiló y sacó al gato de su cabeza.

Yo Milena Lisbeth Ramirez Santracruz, en calidad de presidenta de Write on Words, declaro que soy competente para traducir del inglés al español y que la siguiente traducción es una traducción correcta y fiel hasta mi leal saber y entender del documento **Harry Potter and the Sorcerer's stone – chapter 1.**

Firma del traductor

Practica 2. Original:

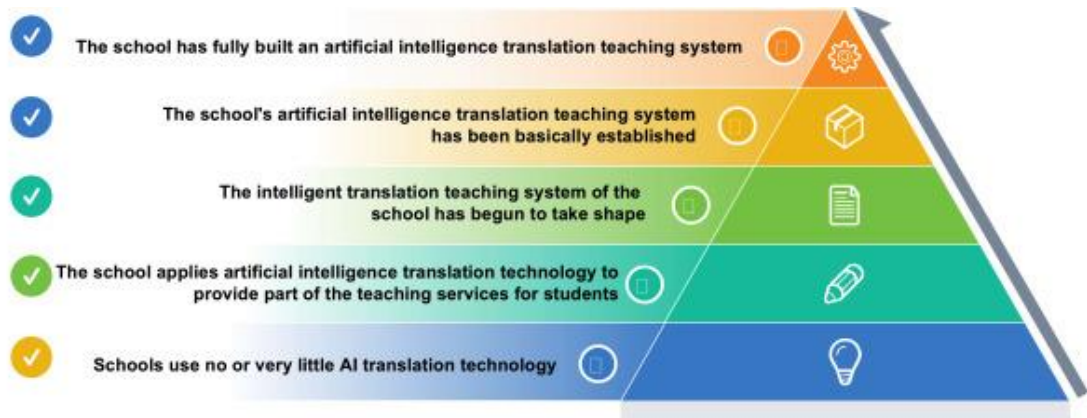

Translation:



Yo Milena Lisbeth Ramirez Santracruz, en calidad de presidenta de Write on Words, declaro que soy competente para traducir del inglés al español y que la siguiente traducción es una traducción correcta y fiel hasta mi leal saber y entender del documento **Practica 2**.

Firma del traductor

Practica 2. Original:

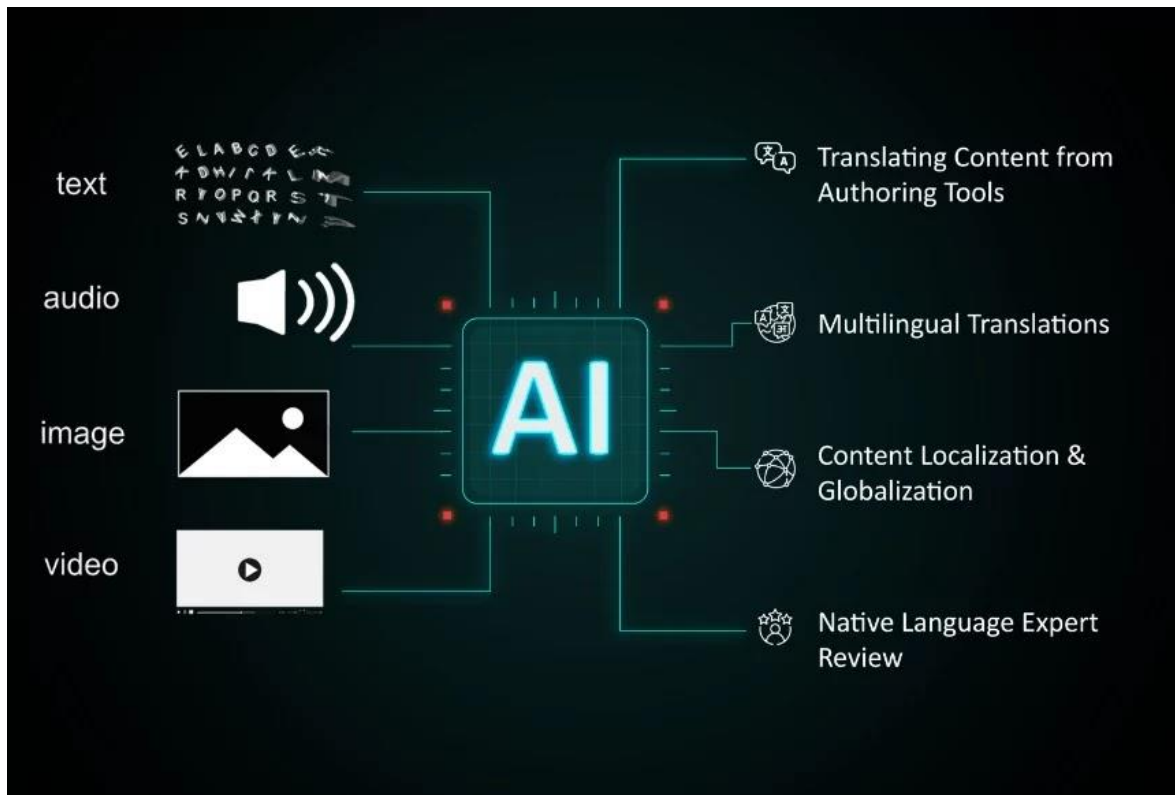

Translation:

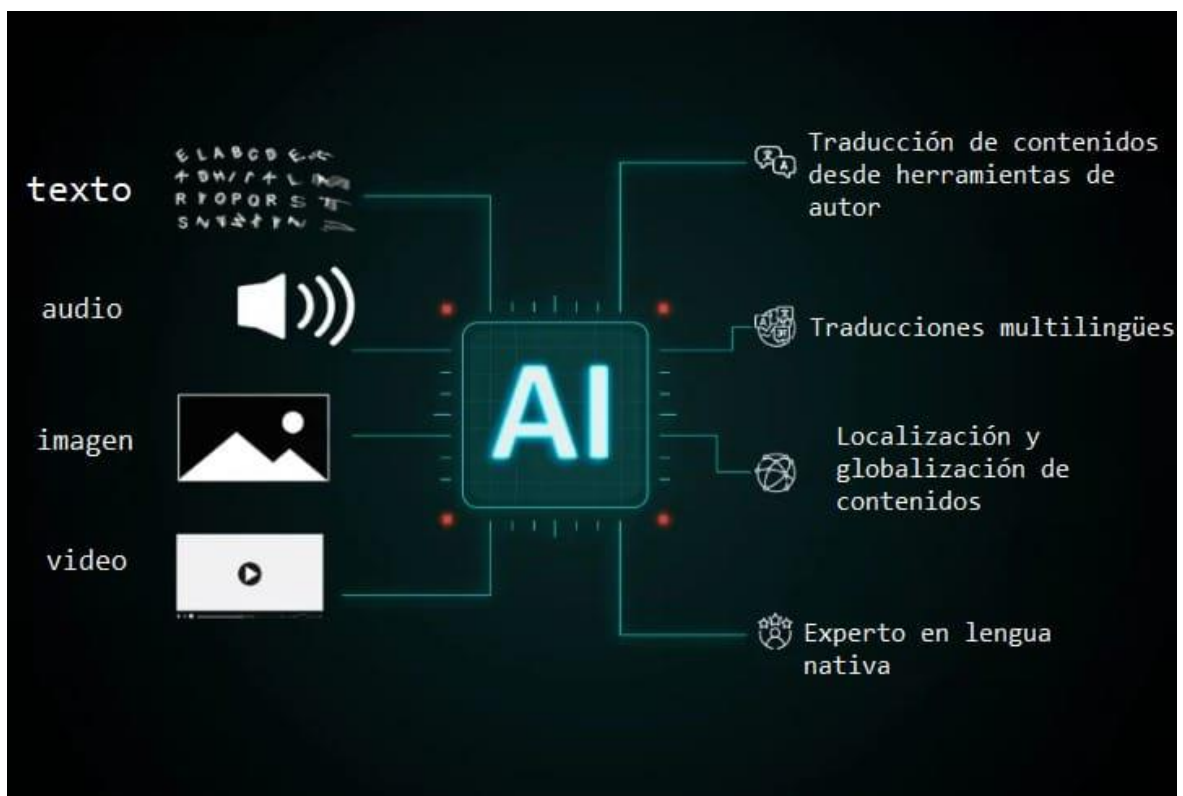

Yo Milena Lisbeth Ramirez Santracruz, en calidad de presidenta de Write on Words, declaro que soy competente para traducir del inglés al español y que la siguiente traducción es una traducción correcta y fiel hasta mi leal saber y entender del documento **Practica 2**.

Firma del traductor

Practica 2. Original:

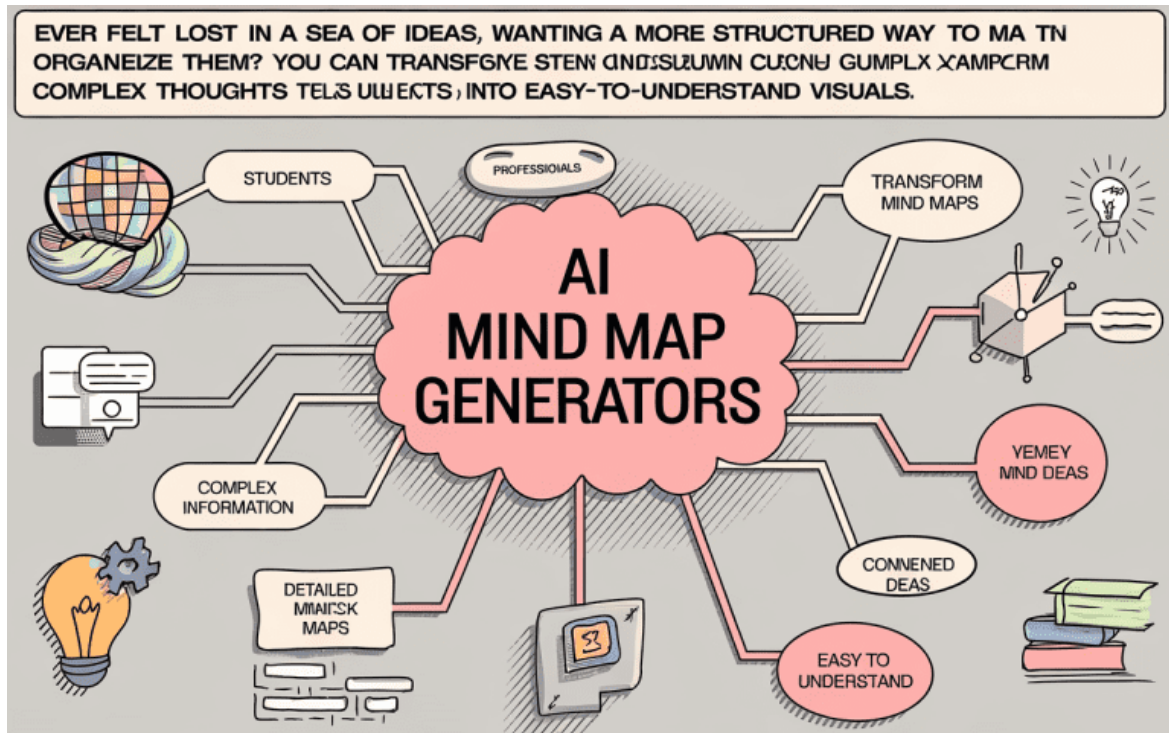

Translation:

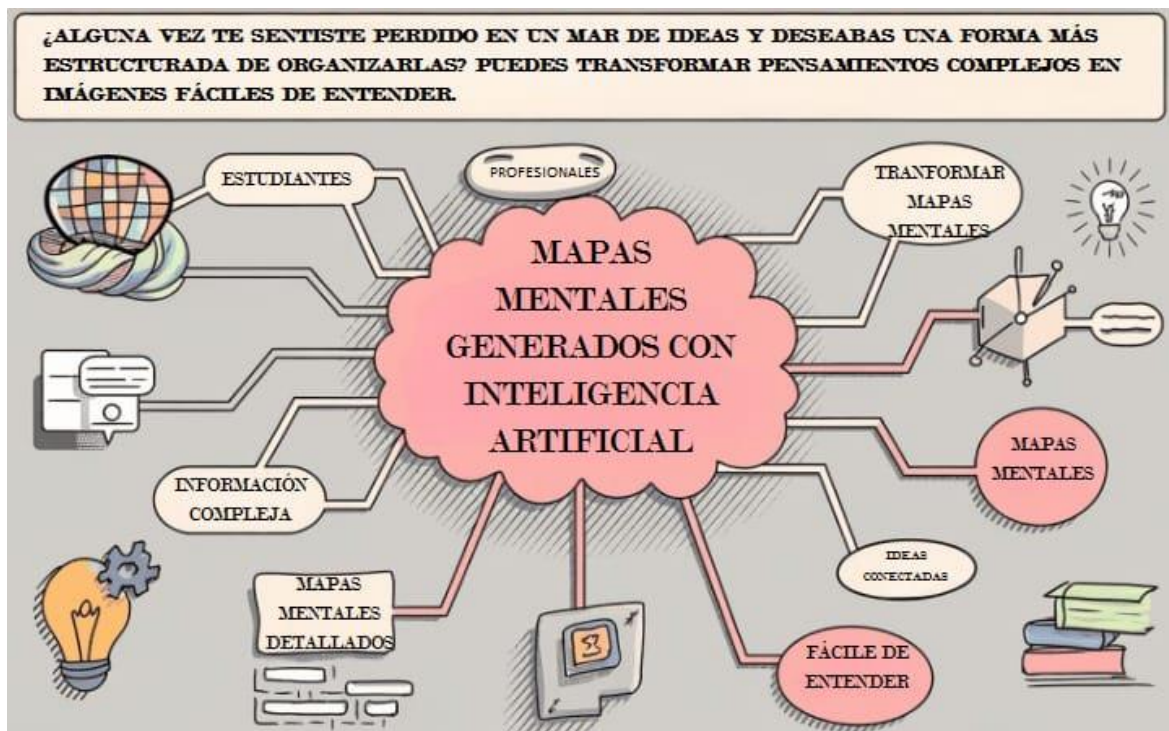

Yo Milena Lisbeth Ramirez Santracruz, en calidad de presidenta de Write on Words, declaro que soy competente para traducir del inglés al español y que la siguiente traducción es una traducción correcta y fiel hasta mi leal saber y entender del documento **Practica 2**.

Firma del traductor

Practica 1. Original:

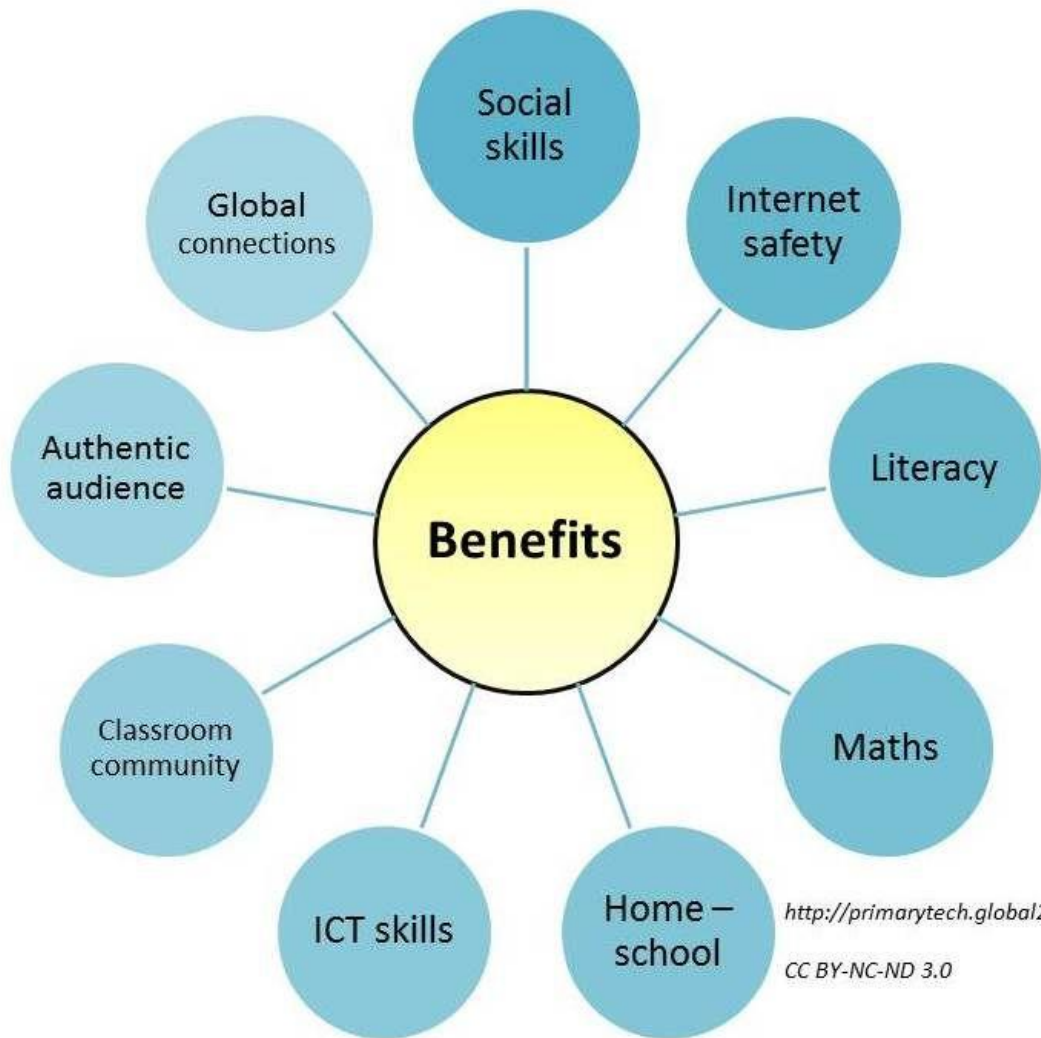

<http://primarytech.global2.vic.edu.au>

CC BY-NC-ND 3.0

Translation:

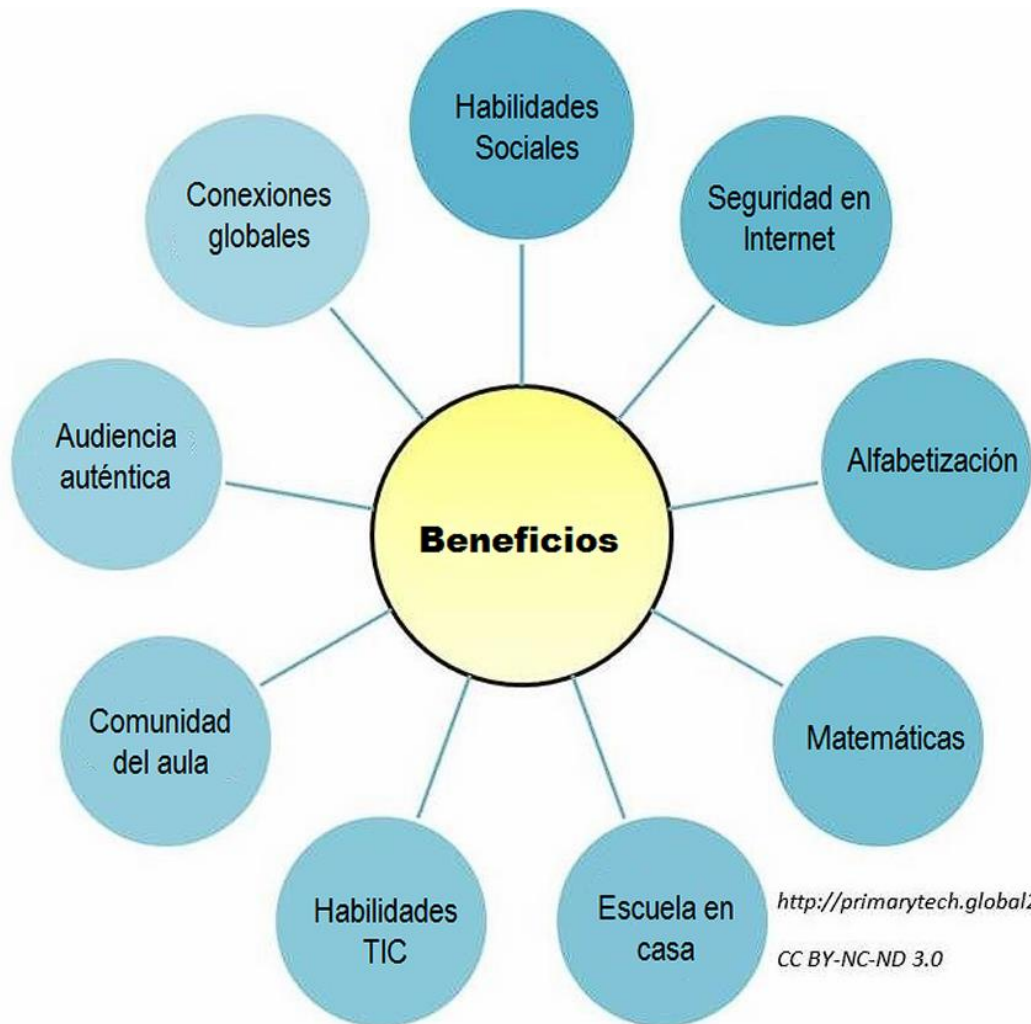

<http://primarytech.global2.vic.edu.au>

CC BY-NC-ND 3.0

Yo Milena Lisbeth Ramirez Santracruz, en calidad de presidenta de Write on Words, declaro que soy competente para traducir del inglés al español y que la siguiente traducción es una traducción correcta y fiel hasta mi leal saber y entender del documento **Practica 1**.

Firma del traductor

Practica 2. Original:

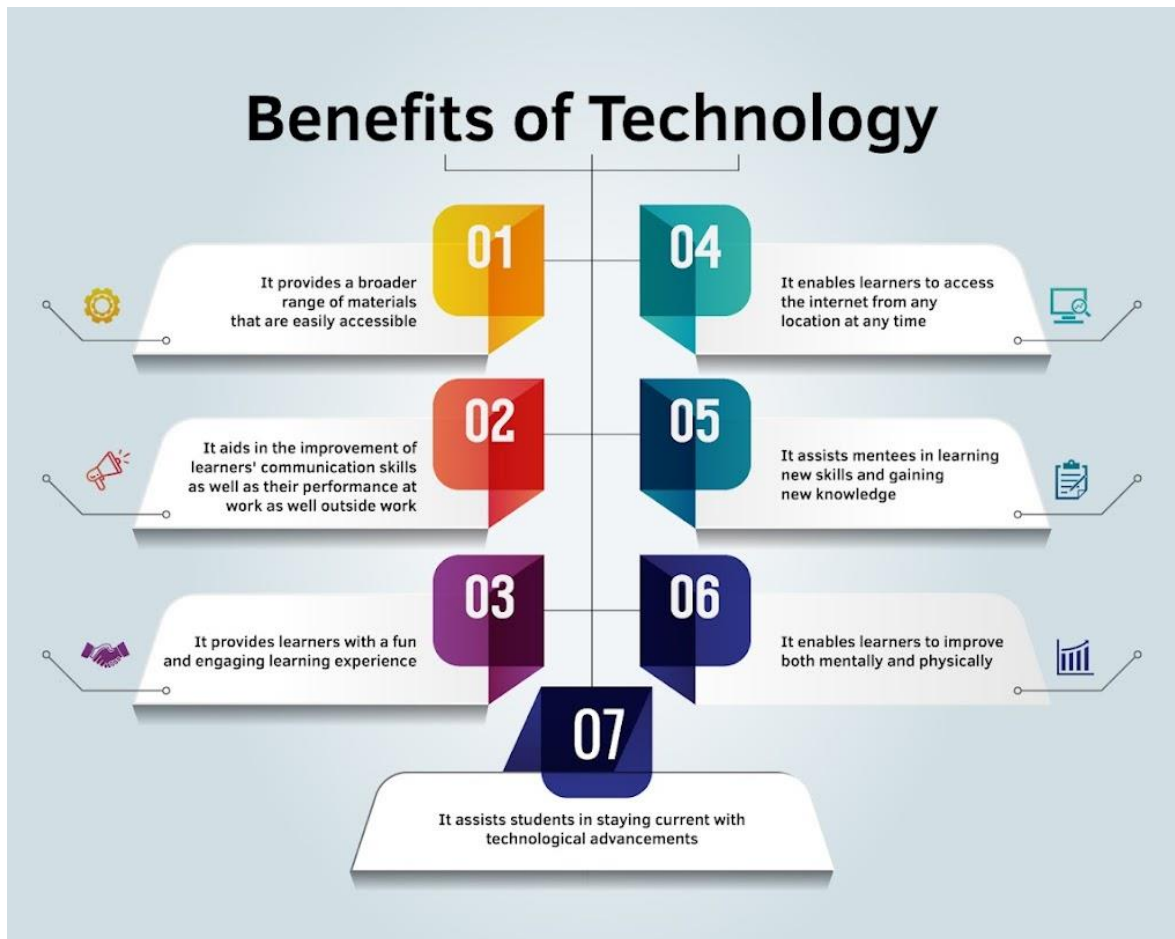

Translation:



Yo Milena Lisbeth Ramirez Santracruz, en calidad de presidenta de Write on Words, declaro que soy competente para traducir del inglés al español y que la siguiente traducción es una traducción correcta y fiel hasta mi leal saber y entender del documento **Practica 2**.

Firma del traductor

Practica 3. Original:



Translation:



Yo Milena Lisbeth Ramirez Santracruz, en calidad de presidenta de Write on Words, declaro que soy competente para traducir del inglés al español y que la siguiente traducción es una traducción correcta y fiel hasta mi leal saber y entender del documento **Practica 3**.

Firma del traductor

What is emotional intelligence?. Original:



CAREER & PROFESSIONAL DEVELOPMENT TEAM

 <p>Michelle Ponce Director</p>	 <p>Ro Lee Associate Director</p>	 <p>Rebecca Grim Peer Career Consultant</p>	 <p>Chris Varano Peer Career Consultant</p>	 <p>Kaajal Sheth Social Media & Communications Specialist</p>
 <p>Ciara Hernandez Campus & Industry Partnership Specialist</p>	 <p>Vaishnavi Mansabdar Campus & Industry Partnership Specialist</p>	 <p>Kasturi Gavali Data & Analytics Specialist</p>	 <p>Jason Sun Data & Analytics Specialist</p>	

REGULAR INTELLIGENCE

EMOTIONAL INTELLIGENCE



Regular intelligence

Is the ability to learn new concepts and apply your knowledge to problems.

Emotional Intelligence

The ability to manage both your own emotions and understand the emotions of people around you.

<http://tinyurl.com/SixSecondEQ>

Claremont Graduate University
Career & Professional Development

FOUR PARTS OF EMOTIONAL INTELLIGENCE

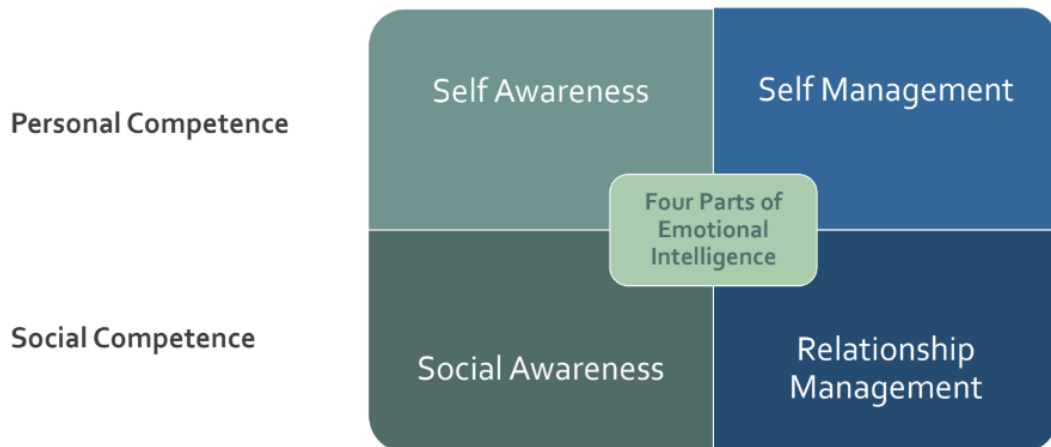

Claremont Graduate University
Career & Professional Development

EMOTIONAL INTELLIGENCE DOMAINS AND COMPETENCIES

Self-awareness	Self-management	Social awareness	Relationship management
Emotional self-awareness	Emotional self-control	Empathy	Influence
	Adaptability		Coach and mentor
	Achievement orientation	Organizational awareness	Conflict management
	Positive outlook		Teamwork
			Inspirational leadership

Source: More Than Sound, LLC, 2017

© HBR

Claremont Graduate University
Career & Professional Development



SELF-AWARENESS

Your ability to accurately understand **your** emotions and stay aware of them as they happen. Be aware of the effect of your actions, moods, and emotions on other people.

How does it effect your performance?
 How do you respond to certain people?
 How do you respond to specific situations?

Does it help your performance?
 Does it hurt your performance?

Claremont Graduate University
Career & Professional Development

SELF-AWARENESS ACTION

Accurately recognize your emotions as they happen

Understand your general tendencies for responding to different people and situations

Practice watching your emotions diligently

Track your tendencies in different emotional situations

 Claremont Graduate University
Career & Professional Development

SELF-AWARENESS | STEP 1

Observe what you are feeling and doing as the situation unfolds.

Don't wait until things go so far that your emotions make it hard for you to think about them objectively.

Don't wait until the feeling goes away. You need to recognize your emotions in the moment to learn about them.

 Claremont Graduate University
Career & Professional Development



SELF-AWARENESS STEP 2

Monitor the thoughts and physical signs that accompany a particular feeling.

What thoughts and sensations accompany those feelings?



SELF-AWARENESS STEP 3

These responses to people and situations may be positive or negative.

Try to discover why you react the way you do.

SOCIAL-AWARENESS

Your ability to accurately sense emotions in others and understand what is really going on.



This often means understanding what other people are thinking and feeling, even if you don't feel the same way.

CAN YOU THINK OF SITUATION
WHERE YOU TEND TO IGNORE
WHAT YOU ARE FEELING?

WHAT IS IT ABOUT THE PERSON OR SITUATION THAT ELICITS YOUR RESPONSE?

- Do your thoughts race?
- Does your mind go blank?
- Do you sweat?
- Does your heartbeat fast?
- Does your throat get tight?
- Do you shake?
- Do you feel tense?
- Do you get tunnel vision?
- Fight or flight?

HOW DO WE USE
EMOTIONAL
INTELLIGENCE
IN TEAMS?



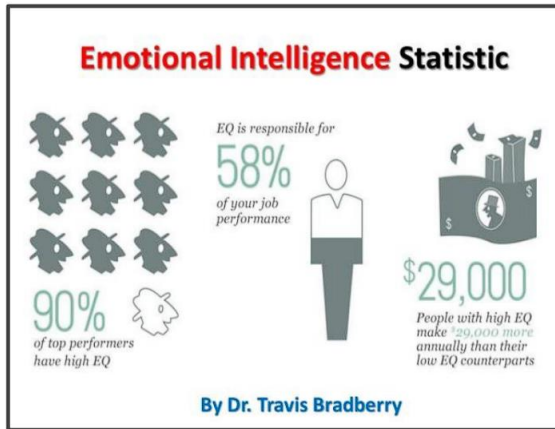

DO EMPLOYERS CARE ABOUT EMOTIONAL INTELLIGENCE?

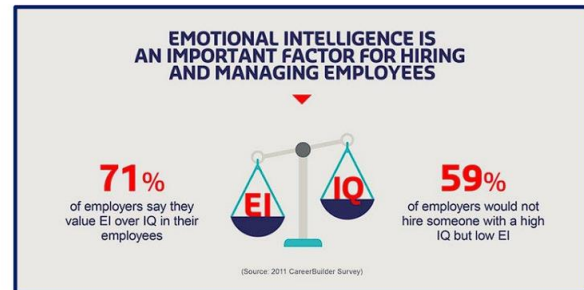

Claremont Graduate University
Career & Professional Development

EMPLOYERS & EMOTIONALLY INTELLIGENT CANDIDATES

More effective in roles and thrive in workplace

Self-regulate and adjust to new situations and conflict

Understand relationships and have empathy

Listen well and are good communicators

Ability to navigate technological changes, work environment

BBC Article by Joanna York, [Why leaders are looking for "emotional intelligence"](https://www.bbc.com/worklife/article/20221005-eq-why-leaders-are-looking-for-emotional-intelligence): <https://www.bbc.com/worklife/article/20221005-eq-why-leaders-are-looking-for-emotional-intelligence>
 LinkedIn Article by Rajalingam R, [Why Employers Prefer Candidates with High Emotional Intelligence?](https://www.linkedin.com/pulse/why-employers-prefer-candidates-high-emotional-intelligence-rajalingam-r-7trix-articles_directory): https://www.linkedin.com/pulse/why-employers-prefer-candidates-high-emotional-intelligence-rajalingam-r-7trix-articles_directory

Claremont Graduate University
Career & Professional Development

IMPROVING YOUR EMOTIONAL INTELLIGENCE AT WORK

Tips	Application
Communicate clearly	Express opinions and needs in a direct way while still respecting others
Respond to conflict appropriately	Stay calm during stressful conflict; avoid outbursts and making impulsive decisions
Utilize active listening skills	Listen for clarity and pay attention to non-verbal details.
Practice self-awareness	Be self-aware of emotions and how they affect others.
Take criticism well	Avoid getting offended or defensive, rather take time to understand the source of critique.
Empathize	Relate to others on a basic human level.
Be approachable and sociable	Smile and present a positive presence. Utilizing interpersonal skills to communicate (verbal or nonverbal) and create relationships.

NHS Foundation Trust, <https://www.sfh-tr.nhs.uk/media/10128/hs-emotional-intelligence.pdf>

Claremont Graduate University
Career & Professional Development

EMOTIONAL INTELLIGENCE AND CAREER ENHANCEMENT

Self-Awareness:

Address issues in a non-reactive way to work more productively

Self-Management:

Avoid being taken over by negative emotions to avoid mistakes

Motivation:

Strive for continuous progress and ask for feedback

Empathy:

Create team harmony and understand others' opinions & feelings

Relationship Management:

Inspire team to reach higher levels of performance and productivity

BBC Article by Joanna York, *Why leaders are looking for "emotional intelligence"*: <https://www.bbc.com/worklife/article/20221005-eg-why-leaders-are-looking-for-emotional-intelligence>

LinkedIn Article by Rajalingam R, *Why Employers Prefer Candidates with High Emotional Intelligence?*: https://www.linkedin.com/pulse/why-employers-prefer-candidates-high-emotional-rajalingam-r-7trk-articles_directory

Claremont Graduate University
Career & Professional Development

Translation:

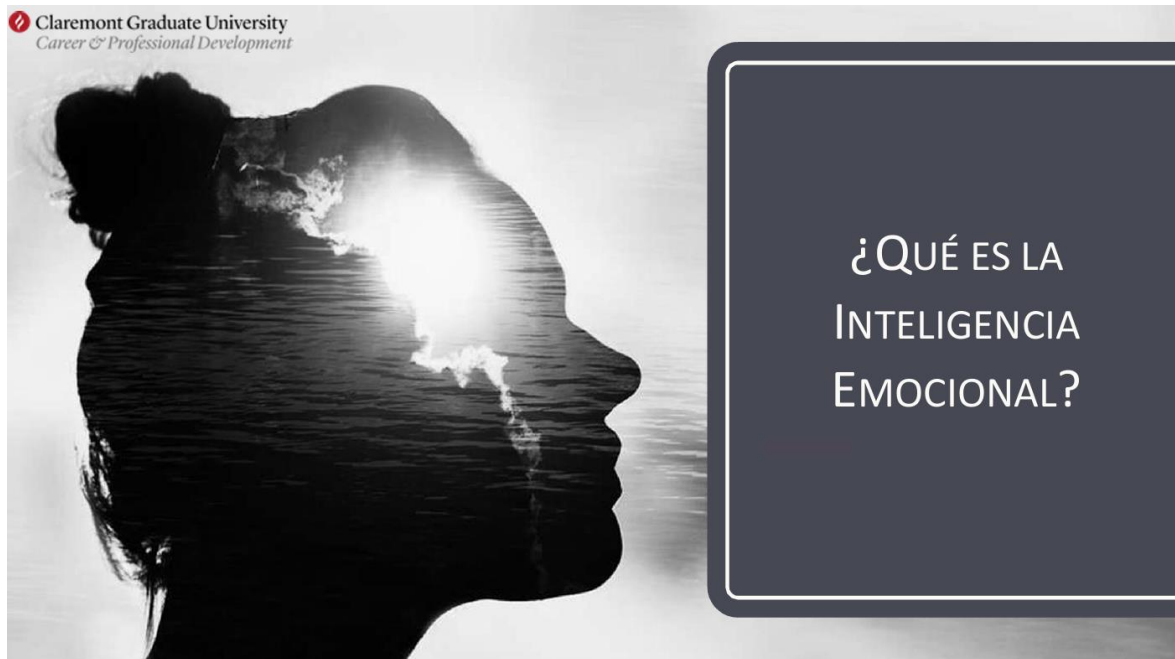

EQUIPO DE CARRERA Y DESARROLLO PROFESIONAL



Michelle
Director



Ro
Director Asociado



Rebecca
Consultor de
carrera
profesional



Chris
Consultor de
carrera
profesional



Kaajal
Redes sociales y
Especialista en comunicaciones



Ciara Hernandez
Especialista en asociaciones con
Campus e Industria



Vaishnavi Mansabdar
Especialista en Alianzas
Universitarias



Kasturi Gavali
Especialista en
Datos y Analítica



Jason Sun
Especialista en Datos y Analítica

INTELIGENCIA CONVENCIONAL

INTELIGENCIA EMOCIONAL

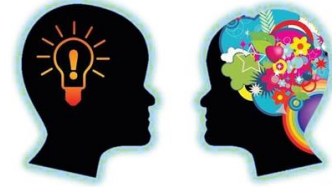

Inteligencia convencional

Es la capacidad de aprender nuevos conceptos y aplicar los conocimientos para la resolución de problemas.

Inteligencia emocional

Es la capacidad de gestionar tanto las propias emociones como de comprender las emociones de las demás personas de nuestro entorno.

<http://tinyurl.com/SixSecondEQ>

 Claremont Graduate University
Career & Professional Development

LOS CUATRO COMPONENTES DE LA INTELIGENCIA EMOCIONAL

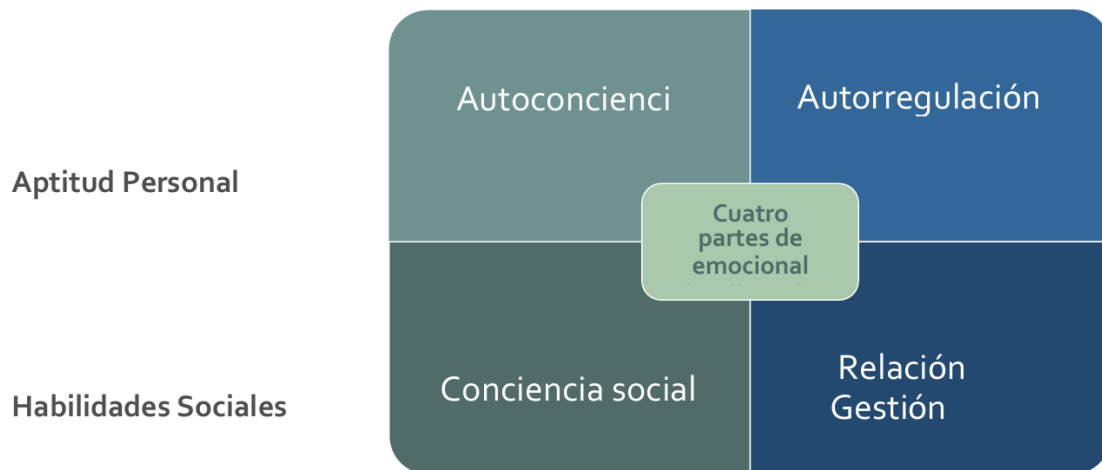

 Claremont Graduate University
Career & Professional Development

DOMINIOS Y COMPETENCIAS DE LA INTELIGENCIA EMOCIONAL

Conciencia propia	Autogestión	Conciencia social	Gestión de relación
Conciencia propia emocional	Autocontrol emocional	Empatía	Influencia
	Adaptabilidad		Entrenador y mentor
	Orientación al logro	Conciencia organizacional	Manejo de conflictos
	Perspectiva positiva		Trabajo en equipo
			Liderazgo inspirador

Fuente : More Than Sound, LLC, 2017

© HBR

Claremont Graduate University
Career & Professional Development



AUTOCONCIENCIA

Capacidad de comprender con claridad las emociones y estar consciente a medida que ocurren. Estar consciente del efecto que tienen tus acciones, estados de ánimo y emociones en otras personas.

¿Cómo afecta tu desempeño?

¿Ayuda a tu desempeño?

¿Cómo respondes a ciertas personas?

¿Afecta a tu rendimiento?

¿Cómo respondes a situaciones específicas?

Claremont Graduate University
Career & Professional Development

ACCIÓN DE AUTOCONOCIMIENTO

Reconocer con precisión tus emociones a medida que ocurren

Comprender tus Comprendes tus tendencias generales para responder a diferentes personas y situaciones

Practique observar sus emociones con diligencia

Realiza un seguimiento de tus tendencias en diferentes situaciones emocionales

 Claremont Graduate University
Career & Professional Development

AUTOCONCIENCIA | PASO 1

Observe lo que siente y hace a medida que se desarrolla la situación.

No espere hasta que las cosas lleguen tan lejos que sus emociones le dificulten pensar en ellas objetivamente.

No espere hasta que la sensación desaparezca. Necesitas reconocer tus emociones en el momento para aprender sobre ellas.

 Claremont Graduate University
Career & Professional Development

AUTOCONCIENCIA PASO 2

Monitoree los pensamientos y signos físicos que acompañan a un sentimiento en particular.

¿Qué pensamientos y sensaciones acompañan a esos sentimientos?

AUTOCONCIENCIA PASO 3

Estas respuestas a las personas y situaciones pueden ser positivas o negativas.

Intente descubrir por qué reacciona de la manera que lo hace.

CONCIENCIA SOCIAL

Su capacidad para percibir con precisión las emociones de los demás y comprender lo que realmente ocurre.



Esto a menudo significa comprender lo que otras personas están pensando y sintiendo, incluso si no se siente igual.

 Claremont Graduate University
Career & Professional Development

¿PUEDE PENSAR EN UNA
SITUACIÓN EN LA QUE TIENDA A
IGNORAR LO QUE SIENTE?

 Claremont Graduate University
Career & Professional Development

¿QUÉ TIENE LA PERSONA O LA SITUACIÓN QUE PROVOCA SU RESPUESTA?

¿Sus pensamientos se aceleran?
blanco?

¿Suda mucho?

¿Su mente se queda en

¿Su corazón late rápido?
temblores?

¿Se le tensa la garganta?

¿Experimenta

¿Se siente tenso?
general?

¿Suele tener una visión muy limitada del panorama
¿Luchar o huir?

¿CÓMO SE USA LA
INTELIGENCIA
EMOCIONAL
EN EQUIPOS?





¿LES IMPORTA A LOS EMPLEADORES LA INTELIGENCIA EMOCIONAL?



EMPLEADORES Y CANDIDATOS CON INTELIGENCIA EMOCIONAL

Personal más eficaz en los roles y prosperos en el lugar de trabajo

Autorregulables y adaptación a nuevas situaciones y conflictos

Entendimiento de las relaciones y empatía

Habilidad para escuchar bien y ser buenos comunicadores

Capacidad para adaptarse a los cambios tecnológicos

Artículo de la BBC de Joanna York, [¿por qué los líderes buscan "Inteligencia emocional?"](https://www.bbc.com/worklife/article/20221005-why-leaders-are-looking-for-emotional-intelligence); <https://www.bbc.com/worklife/article/20221005-why-leaders-are-looking-for-emotional-intelligence>

Artículo de LinkedIn de Rajalingam R, [¿Por qué los empleadores prefieren candidatos con alta inteligencia emocional?](https://www.linkedin.com/pulse/why-employers-prefer-candidates-high-emotional-rajalingam-r/?trk=articles_directory); https://www.linkedin.com/pulse/why-employers-prefer-candidates-high-emotional-rajalingam-r/?trk=articles_directory

MEJORANDO TU INTELIGENCIA EMOCIONAL EN EL TRABAJO

Consejos	Solicitud
Comunicarse con claridad	Expresar opiniones y necesidades de manera directa sin dejar de respetar a los demás
Responder al conflicto de manera apropiada	Mantenga la calma durante los conflictos estresantes; evite los arrebatos y tomar decisiones impulsivas
Use habilidades de escucha activa	Escuche para mayor claridad y preste atención a los detalles no verbales.
Practique la autoconciencia	Sea consciente de las emociones y de cómo afectan a los demás.
Tomar bien las críticas	Evite ofenderse o ponerse a la defensiva, más bien tómese el tiempo para comprender la fuente de la crítica.
Empatice	Relacionarse con los demás en un nivel humano básico.
Ser accesible y sociable	Sonríe y muestra una presencia positiva. Utilice las habilidades interpersonales para comunicarse (verbal o no verbal) y crear relaciones.

NHS Foundation Trust, <https://www.sfh-tr.nhs.uk/media/10128/hs-emotional-intelligence.pdf>

Claremont Graduate University
Career & Professional Development

INTELIGENCIA EMOCIONAL Y MEJORA DE LA CARRERA PROFESIONAL

Autoconocimiento:

Abordar los problemas de una manera no reactiva para trabajar de manera más productiva

Autogestión

Evitar dejarse llevar por las emociones negativas para evitar errores

Motivación:

Esforzarse por lograr un progreso continuo y pedir retroalimentación

Empatía:

Crear armonía en el equipo y comprender las opiniones y sentimientos de los demás

Gestión de relaciones:

Inspira al equipo para alcanzar niveles más altos de rendimiento y productividad

Artículo de la BBC de Joanna York, [Por qué los líderes buscan "inteligencia emocional"](https://www.bbc.com/worklife/article/20221005-why-leaders-are-looking-for-emotional-intelligence): <https://www.bbc.com/worklife/article/20221005-why-leaders-are-looking-for-emotional-intelligence>

Artículo de LinkedIn de Rajalingam R, [¿Por qué los empleadores prefieren candidatos con alta inteligencia emocional?](https://www.linkedin.com/pulse/why-employers-prefer-candidates-high-emotional-rajalingam-r-7trk4/articles): <https://www.linkedin.com/pulse/why-employers-prefer-candidates-high-emotional-rajalingam-r-7trk4/articles>

Claremont Graduate University
Career & Professional Development

Yo Milena Lisbeth Ramirez Santracruz, en calidad de presidenta de Write on Words, declaro que soy competente para traducir del inglés al español y que la siguiente traducción es una traducción correcta y fiel hasta mi leal saber y entender del documento **What is emotional intelligence?**.

Firma del traductor

PROJECT. Original:

Learning to Transform Oneself and Society

Education for Sustainable Living

Policies and practices from around the world



Developing the ability to

- identify principles
- know oneself
- make critical, reflected decisions
- generate and implement new ideas
- solve conflicts
- be of service to others



UNEP



Partnership for Education and Research
about Responsible Living

www.perlprojects.org



United Nations
Educational, Scientific and
Cultural Organization



UN Decade of Education for
Sustainable Development

Learning to transform oneself and society: Education for sustainable living

All around the world groups of informed, skilled and motivated people are striving to achieve more responsible ways of living. It is recognized that education is essential to achieve sustainable development for all. There is also a growing recognition that people everywhere need to acquire the knowledge and skills to change their consumption behavior and to become more creative and active citizens.

The question today is what policies and practices are needed to facilitate education for sustainable living and what lessons can be learned from the experiences already taking place in different countries.

This brochure is the second in a series which focus the formal education system as well as informal education and provides an overview of policies and practices from diverse countries to assist further action around the globe.



"... when the world decides to act it can dramatically alter the trajectory of hazardous trends that threaten human well-being"

U.N. Under-Secretary General and UNEP Executive Director, Achim Steiner,
commenting on statistics presented in the Global Environmental Outlook 5 report

Education for sustainable living cannot be postponed

“Business as usual” is an option many now realize is no longer viable. Many social structures fail to meet the needs of the people. And even existing financial systems are being questioned as to their equity and efficiency. To meet the demands of a rapidly changing world, citizens are needed who have learned how to learn, to reflect, and to initiate, adapt to and evaluate change not only within themselves but also in society.

Some aspects of education for sustainable living can be found in present day curricula, classrooms and informal educational initiatives. However, on the conceptual level, understanding of sustainable consumption based on sustainable human development is often vague, lacking insight into the values and principles motivating human activity. Course content is often disconnected and without the necessary foundation of updated scientific data. Practical approaches to the themes—approaches which combine theory and research with the students’ everyday lives—are few and far between. Most importantly, schools seldom focus on learning which enables students to develop self-awareness and the ability to contribute to constructive change.

How does education for sustainable living differ from existing educational programs?

Education for sustainable living consists of core life skills needed for all ages as well as specific environmental, consumer and civic skills for functioning in today’s global community. Education for sustainable living uses participatory, practical and personalized methods that also involve the local community.



Life skills which are needed include the ability to:

- **identify principles** which safeguard the basic values of integrity, honesty, compassion, and justice
- **know oneself** and cope with one’s emotions
- **make critical, reflected decisions** which take into consideration both short- and long term consequences, and the affects the decisions will have on others
- **generate and implement new ideas** which are socially and ecologically responsible
- **solve conflicts** peacefully and with empathy
- **be of service to others** by appreciating diversity and actively contributing to community development

The UN Decade of Education for Sustainable Development (2005-2014) led by UNESCO, endeavors to integrate the principles, values and practices of sustainable development into all levels and types of education and learning. Education for sustainable living is one important part of education for sustainable development.

The Marrakech Process is a global multi-stakeholder process initiated in 2003, to promote sustainable patterns of consumption and production (SCP) and work towards a 'Global Framework for Action on SCP', the so-called 10-Year Framework of Programmes on SCP.



Education for Sustainable Consumption (ESC) aims at providing knowledge, values and skills to enable individuals and social groups to become actors of change towards more sustainable consumption behaviors. The objective is to ensure that the basic needs of the global community are met, quality of life for all is improved, inefficient use of resources and environmental degradation are avoided. ESC is therefore about providing citizens with the appropriate information and knowledge on the environmental and social impacts of their daily choices, as well as workable solutions and alternatives. ESC integrates fundamental rights and freedoms including consumers' rights, and aims at empowering citizens for them to participate in the public debate and economy in an informed and ethical way.

Here and Now! Education for Sustainable Consumption, UNEP 2010, p.11

How can PERL assist?

As a key objective of the UN Decade on Education for Sustainable Development, mainstreaming education for sustainable consumption, through policy-making and pilot projects can only be done with the support and cooperation of governments, regional and international organizations and civil society organizations. PERL (The Partnership for Education and Research about Responsible Living) is an international network of experts, researchers, teachers and policy-makers (from over 140 institutions in more than 50 countries) that are developing methods, materials and guidelines to implement education for sustainable living.

Knowing what other regions are doing often stimulates ideas about how to initiate or further develop policies and practices in one's own country. PERL's global network can provide information on a wide variety of initiatives in different countries and settings. The process of establishing a public dialog involving stakeholders, the educational sector and the government is often a demanding one. PERL can offer advice based on previous experiences. PERL also has experienced partners to assist with adapting approaches, methods and materials to local conditions



What policies and practices are being used?

Countries have undertaken a variety of approaches to implement education for sustainable living. The examples shown in this brochure have been selected to cover different regions of the world. The following categories have been used to show policies and practices:

- **Personal development programs**
- **Creative arts**
- **Intergenerational activities**
- **Service oriented initiatives**
- **Grassroots campaigns**

What can be learned from current experiences?

The examples presented in this brochure show that there are many ways to start implementing education for sustainable living. Lessons can be learned from what has worked but it is just as important to learn from what has not worked. Experience shows that four factors are particularly important:

- 1. Cultural and historical context:** What works in one country or location may not work in another. It is important to look at the factors that have shaped the educational situation that exists in a given place, and to look for strengths to help implement educational initiatives.
- 2. Collaboration between civil society, the educational sector and government:** Various initiatives may have different leaders, but collaboration between stakeholder groups is essential to ensure that progress is made.
- 3. Encouraging creativity:** Learning to recognize, develop and implement creative solutions is essential for stimulating innovation.
- 4. Monitoring of initiatives:** Periodic monitoring is necessary so that essential themes are not missed, to track implementation progress and to identify weaknesses that need to be addressed.



• Personal development programs

Consumption is primarily about fulfilling basic needs—food, clothing, shelter, etc.—but it is also about identity creation, social relationships and status. Learning to recognize the drivers behind our consumption patterns and developing the strength of character to make critical, knowledge-based, socially responsible decisions about how we interact with the market are vital processes for the emergence of aware, independent and empathic individuals. Numerous programs for furthering responsible, sustainable living focus on values, personal development and positive social interaction.



Worldwide

This is our Time¹

Time seeks effective and innovative ways to enable young people from many different cultures and countries to meet each other in the virtual village, to interact and communicate “face to face” on current issues such as sustainable development, rights of the child, peace, the intercultural dialogue, tolerance and related topics of global concern. Books, the internet and the media show and teach us a lot about other countries and its peoples. But it is in meeting and interacting with the ‘locals’ a culture comes to life. Videoconferencing offers youth the unique opportunity to meet their peers through a live video-link between two or more schools. During a 24-hour learning marathon, schools from all time zones and both hemispheres are simultaneously

online. They take part in the intercultural interactive game ‘Unite the Nations’ through the videoconferences. *Time* enables youth not only to get to know each other, but also sets up and ‘broadcasts’ live debates. Unite the Nations challenges students to take a closer look at their own culture as well as foreign cultures.

Latin America

The Earth Charter Initiative²

The Earth Charter courses contribute to integrating into formal education and life-long learning the knowledge, values and skills needed for a sustainable way of life. The content is extensive covering many diverse aspects of sustainable development. Some of the outcomes which the courses aim to achieve and which are directly related to personal development are:

- understanding interconnectedness, interdependence and systems thinking;
- respect earth and life in all its diversity and the treatment of all living beings with respect and consideration;

¹ <http://www.timeproject.org/>

² www.earthcharter.org/

- care for community of life with understanding, compassion and love;
- contributing to the building of democratic societies that are just, participatory, sustainable, and peaceful;
- affirmation of gender equality and equity as prerequisites to sustain development;
- upholding the right of all, without discrimination, to a natural and social environment supportive of human dignity, bodily health, and spiritual well-being, with special attention to the rights of indigenous peoples and minorities;
- strengthening democratic institutions at all levels, and providing transparency and accountability in governance, inclusive participation in decision making, and access to justice;
- promotion of a culture of tolerance, non violence, and peace;
- universal responsibility (shared and differentiated responsibility).



Earth Charter courses and other activities have been held throughout Latin America especially in: Argentina, Belize, Bolivia, Brazil, Chile, Colombia, Costa Rica, Cuba, Curacao, Dominican Republic, Ecuador, Guatemala, Honduras, Mexico, Peru, Trinidad And Tobago, and Venezuela.

Egypt

Walk for the Nile: Character Building for Environmental Awareness: ³

The study of the impact of marketing trends on teens has lead countries and international organizations, such as the World Health Organization (WHO), to call for regulating marketing practice in respect to children. International schools have reacted by providing character building programs which include projects aiming at raising awareness about the hazards of over-consumption from socio-psychological as well as from environmental and social perspective. One example of environmental campaigns in Egyptian schools are the campaigns conducted on school level by Hayah International Academy. The school involves multiple stakeholders in its initiatives, including parents, corporates/private sector, and public policy makers. The campaigns include the "Go Green" campaign but also the notable "Walk for a Cause" campaign which collected donations for preservation of the Nile water.

³ www.hayahacademy.com/home.aspx?ItemID=225013&RootID=2250



• Creative arts

The dilemmas connected to sustainable consumption are not new, only more serious and urgent. Music, art, drama and literature are important parts of the commercial world. They can also be a valuable part of the learning process as means of describing either dilemmas, information or suggested solutions. Classical literature, as well as modern literature, has dealt with the majority of ESC themes and reading and discussing relevant books, articles, short stories, poems, etc are important methods of learning about sustainable consumption.

France

Association Pour la Terre ⁴

The mission of the French nonprofit Association Pour la Terre is educating children and young people through music and musically related events related to sustainable development. Since 2001 it has focused on holding tree planting events for 6 to 12 year old children throughout the world, with environmental songs and art, in collaboration with major forest organizations such as the USDA Forest Service, National Park Service, and French ONF. Pour la Terre was requested to produce a CD of music for children and young people along with an accompanying school kit presenting each song and sustainable development in general. The kits were made available to children in over 7660 educational facilities in over 180 countries. Pour la Terre amassed the support and participation of major international artists – from STING, Santana, Mana, Yannick Noah, Youssou N’Dour, Stereophonics, the John Butler Trio and Raffi, to Maria Muldaur, Tokiko Kato, Buzy, Kitaro, the Doobie Brothers, Shana Morrison, Mickey3, Dand Earth Mama.



Colombia

Women weavers of fique ⁵

DESIS (Design for Social Innovation towards Sustainability) is a network of design labs, based in design schools and design-oriented universities, actively involved in promoting social innovation as part of the design profession and as a tool for sustainability, and for strengthening social fabric by involving students and the local communities. Santa Barbara town is located south-west of Medellín in Columbia. There, a community of women in the area has been involved in the production and transformation of fique (which

is made of the maguey tree leaves) as kind of art. The community is consolidating this community-based enterprise to become an autonomous and sustainable organization.

⁴ www.pourlaterre.org

⁵ <http://www.desis-network.org/content/upb-universidad-pontifica-bolivariana-desis-lab-columbia>

• Intergenerational activities

Education for sustainable consumption is not only an activity for teachers and students alone. It is an important part of informal life-long learning and is carried out in the family, the local community and informal educational settings. It involves bridging gaps between generations by identifying common values, setting goals together and promoting interaction and cooperation at the community level. ESC respects diversity of culture and choice of lifestyle. ESC encourages listening to, learning from and caring for knowledge and ways of being which may be different from our own. ESC aims at finding viable solutions built on both innovation and traditional knowledge.



Thailand

Eco-school⁶

The school strengthening for Sustainable Livelihood development. The conceptual framework of Eco-school was intended to construct knowledge management process focusing on problems based on local community with the collaboration between the students, teachers, schools, families and communities. The outcome from the activities created a set of a clear step knowledge which resolved the com-

munity's problems by similar practices. Management processes starts from creating the interaction in their community to acknowledge problems that occurred among various parties. When problems were recognized, the science education and social study were applied as a tool for analysis. Then, the details of the problems were studied. Troubleshooting process is a set of knowledge acquired from the synthesis. Such knowledge can be brought to rationally study the problems or any interesting issues. This interactive learning encourages learners to understand the problem, initiate problem solving process, create project plan, and implement the task. The PDCA (Plan-Do-Check-Act) was primarily used as a tool in systematic working in order to effectively create learning skill.

Indonesia

ADIWIYATA Program (on EE learning school/green school) ⁷

The Ministry of Environment initiated the Adiwiyata program in 2006. The program structure is for schools to develop a learning model with content on the living environment, either integrated into the core curriculum or defined as special activities. The main goal of the project is to create good conditions for schools to become places of learning & awareness of citizens of schools (teachers, students & other workers), so in the future citizens of these schools can participate in charge of protect and manage the environment & sustainable development. Schools work together to conduct research and develop teaching materials on both global and local environmental issues. The learning approach is participatory and activity-based learning. And partnership building with local government, private companies and NGOs is encouraged. The program also has an award program for schools who have made major achievements in adoption of "green" curriculum, participation in community actions and improvements of school infrastructure.



Japan

Household Eco-account Book ⁸

One of the specific areas of interest in Japan is the reduction of household CO₂ emissions. "Household Eco-account Book" projects can be identified promoting ESC on this interest. The project encourages families to track their resource usage and waste production and enables them to directly see their progress in reducing household CO₂ emissions. This project was initially promoted by MOE in 1999 through the publication of guidelines, but it has been further implemented by local councils, electric companies, and corporate employers.

" Each and every one of us can make changes in the way we live our lives and become part of the solution [to climate change] "

'An Inconvenient Truth' (2006)

⁷ <http://enviroscope.iges.or.jp/modules/envirolib/view.php?docid=2660>

⁸ http://www.env.go.jp/policy/edu/desd/39key_ideas_en-1.pdf

• Service oriented initiatives

Education for sustainable consumption contributes to the integration of democratic ideals with the personal aspirations of the individual. It involves knowing about and being able to exercise the responsibilities of a citizen as well as the specific rights of a consumer. It includes learning how to help, share and be of assistance to others. ESC can be taught in part as community-involvement service projects. "There are many best practices that develop respect for a non-discriminatory, gender-sensitive world; act to achieve social solidarity and international understanding; learn to live sustainably; respect and protect the earth and its environment; adopt behaviors and practices that restrain and minimize our ecological footprint on the world around us – without depriving us of opportunities for development and fulfillment." ⁹

Turkey

Kardelenler : Snowdrops ¹⁰

As an NGO, Cagdas Yasami Destekleme Dernegi (CYDD) has been aware of the problems of the limited enrollment of girls as early as 1997 and has started a scholarship project for girls' education to motivate families with economic difficulties to send their daughters to school as well as to raise awareness about the importance of girls' education for gender equality. Until now, a total of 54,344 girls have benefited from this scholarship project. This umbrella scholarship project was supported by various corporate partners, media and individuals under various titles. "Snowdrops" is a project supported by Turkcell which is Turkey's leading GSM operator. "Daddy Send me to School" is a co-project with Dogan Media group and "I have a daughter in Anatolia who is going to be a teacher" is a project supported by individuals and also by various corporate partners as community-involvement service projects. The media and corporate partners also have done a lot of publicity in cooperation with CYDD to make public aware of the need to educate girls and also raise further funds for CYDD projects. The scholarship projects are producing a growing number of sub-projects, such as local tutoring programs, trips to other parts of the country, mentorship programs for self development to name a few.



⁹ Combes B. The UN Decade of Education for Sustainable Development 2005 – 2014 p.4

¹⁰ <http://www.cydd.org.tr/projele.asp>

Germany

Fair Trade International ¹¹

Fairtrade International is a global organization working to secure a better deal for farmers and workers in developing countries by coordinating Fairtrade at an international level. The FAIR-TRADE Mark offers informed consumers citizen a positive way to buy products in solidarity with those who produced them. Buying Fairtrade products helps producers to improve their lives and invest in their future. Fairtrade strives to protect workers' rights, enable fair and decent working conditions and ensure freedom from forced labour, including the elimination of exploitative child labor. It also facilitates coping with climate change and encourages sustainability. Thanks to the Fairtrade Premium paid to their community's Fairtrade cooperative, SCFCU, students in Ethiopia could go to school for example. In Tanzania, Kagera Cooperative Union (KCU) also uses part of the Fairtrade income to invest in the three schools for the children of the coffee farmer villages. By using the Fairtrade Premium they hired more teachers and offered pupils more nutritious school lunches.



- **Grassroots campaigns**

Sustainable consumption issues are complex and often controversial. Education for sustainable living seeks to help learners become conscious of civil society's power to initiate alternative ways of thinking and acting. It imparts the ability not only to envision alternative futures but to create reasonable paths of action leading to these. It encourages concrete actions.

Republic Of Korea

Green Shop Movement ¹²

The first movement was started in the city of Gwacheon, Korea in 1992 for resource management and environmental protection by encouraging citizens' sustainable consumption pattern. It is noticeable that this movement was triggered by community members, not initiated by government, and resulted in opening a shop titled "Green Shop". The original aim of this shop was to encourage citizens' participation in exchanging daily life items which they did not use anymore but that were still in good condition for the purpose of practicing sustainable consumption in their daily life. This movement received a great response not only from the community members but also the local government as it showed how an ordinary citizen can incorporate new beliefs regarding consumption into practical behaviour. It is also notable that an education programme is provided to community members whenever Green Shops open in a new city or province in order to increase their awareness and knowledge towards sustainable consumption and enable them to take actual action. This expanded education-oriented activity indicates an evolution of the Green Shop goals over the last two decades from simple recycling or energy saving activities into creating a culture of sustainable community living. In addition, many of the reports and online dialogues on the Green Shop Movement web-site indicates communicating with and contributing to a local community as a key factor for achieving maintenance.

¹¹ <http://www.fairtrade.net/>

¹² http://greenshop.or.kr/sub01_1.html

Translation:

Aprendiendo a transformarse a uno mismo y a la sociedad

Educación para una vida sostenible

Políticas y prácticas de todo el mundo



Desarrollar la capacidad de:

- identificar principios
- conocerse a uno mismo
- tomar decisiones críticas y reflexivas
- generar e implementar nuevas ideas
- resolver conflictos
- servir a los demás



www.perlprojects.org



Organización de las Naciones Unidas
para la Educación, la Ciencia
y la Cultura



División de la Educación para
Desarrollo sostenible

Aprender a transformarse a sí mismo y a la sociedad: Educación para una vida sostenible

En todo el mundo, grupos de personas informadas, capacitadas y motivadas se esfuerzan por lograr formas de vida más responsables. Se reconoce que la educación es esencial para lograr el desarrollo sostenible para todos. También hay un reconocimiento de que las personas en todas partes necesitan adquirir los conocimientos y habilidades para cambiar su consumo y convertirse en ciudadanos más creativos y activos.

La pregunta hoy es qué políticas y prácticas se necesitan para facilitar la educación para una vida sostenible y qué lecciones se pueden aprender de las experiencias que ya se están en diferentes países.

Este folleto es el segundo de una serie que también se centra en el sistema de educación formal como educación informal y proporciona una visión general de las políticas y prácticas de diversos países para ayudar a tomar nuevas medidas en todo el mundo.



"... cuando el mundo decide actuar, puede alterar drásticamente la trayectoria de las tendencias peligrosas que amenazan el bienestar humano "

Secretario General Adjunto de la ONU y Director Ejecutivo de PNUMA, Achim Steiner
Comentarios sobre las estadísticas presentadas en el informe Global Environmental Outlook 5

La educación para una vida sostenible no puede posponerse

"Lo mismo de siempre" La conveniencia de esta opción es algo que hoy en día muchos cuestionan. Muchas estructuras sociales no satisfacen las necesidades de las personas. E incluso los sistemas financieros existentes están siendo cuestionados en cuanto a su equidad y eficiencia. Para satisfacer las demandas de un mundo que cambia a gran velocidad, se necesitan ciudadanos que hayan aprendido a aprender, reflexionar, iniciar, adaptarse y evaluar el cambio no solo dentro de sí mismos sino también en la sociedad.

Algunos aspectos de la educación para una vida sostenible se pueden encontrar tanto en los planes de estudio actuales, como en las aulas y las iniciativas educativas informales. Sin embargo, a nivel conceptual, la comprensión del consumo sostenible basado en el desarrollo humano sostenible a menudo es vaga, carece de comprensión de los valores y principios que motivan la actividad humana. El contenido del curso con frecuencia está discontinuado y sin la base necesaria de datos científicos actualizados. Los enfoques prácticos de los temas—enfoques que combinan la teoría y la investigación con la vida diaria de los estudiantes—son escasos y distantes entre sí. Lo más importante, es que las escuelas rara vez se centran en el aprendizaje que permite a los estudiantes desarrollar la autoconciencia y la capacidad de contribuir al cambio constructivo.

¿En qué se diferencia la educación para una vida sostenible de los programas educativos existentes?

La educación para una vida sostenible consiste en habilidades básicas necesarias para todas las edades así como competencias medioambientales, de consumo y cívicas específicas para desenvolverse en la comunidad global actual. La educación para una vida sostenible utiliza métodos participativos, prácticos y personalizados que también involucran a la comunidad local.



Las aptitudes para la vida que se necesitan incluyen la capacidad de:

- **identificar principios** que salvaguarden los valores básicos de integridad, honestidad, compasión y justicia
- **conocerse a sí mismo** y afrontar a las propias emociones
- **tomar decisiones críticas y reflexivas** que tengan en cuenta las consecuencias a corto y largo plazo, y los efectos que las decisiones tendrán en los demás
- **generar e implementar nuevas ideas** que sean social y ecológicamente responsables
- **resolver conflictos** de forma pacífica y empática
- **estar al servicio de los demás** apreciando la diversidad y contribuyendo de forma activa al desarrollo de la comunidad

El Decenio de las Naciones Unidas de la Educación para el Desarrollo Sostenible (2005-2014), dirigido por la UNESCO, se esfuerza por integrar los principios, valores y prácticas del desarrollo sostenible en todos los niveles y tipos de educación y aprendizaje. La educación para una vida sostenible es una parte importante de la educación para el desarrollo sostenible.

El "Proceso de Marrakech" es un proceso global multilateral iniciado en 2003, para promover patrones de consumo y producción sostenible (CPS). Y también para lograr un «Marco de acción global sobre CPS», el llamado Marco decenal de programas sobre CPS.



La Educación para el Consumo Sostenible (ECS) tiene como objetivo proporcionar conocimientos, valores y habilidades para permitir que las personas y los grupos sociales se conviertan en actores de cambio hacia comportamientos de consumo más sostenibles. El objetivo es garantizar que las necesidades básicas de la comunidad global sean satisfechas, se mejore la calidad de vida para todos, se evite el uso ineficiente de los recursos y la degradación ambiental. Por lo tanto, la ECS trata de proporcionar a los ciudadanos la información y el conocimiento adecuados sobre los impactos ambientales y sociales de sus decisiones diarias, así como soluciones y alternativas viables. ESC integra los derechos y libertades fundamentales, incluidos los derechos de los consumidores, y tiene como objetivo empoderar a los ciudadanos para que participen en el debate público y la economía de una manera informada y ética.

¡Aquí y ahora! Educación para el consumo sostenible, PNUMA 2010, p.11

¿Cómo puede ayudar PERL?

Como objetivo clave del Decenio de las Naciones Unidas sobre la Educación para el Desarrollo Sostenible, la integración de la educación para el consumo sostenible, a través de la formulación de políticas y proyectos piloto, solo puede hacerse con el apoyo y la cooperación de los gobiernos, las organizaciones regionales e internacionales y organizaciones de la sociedad PERL, por sus siglas en inglés (La Alianza para la Educación y la Investigación de la Vida Sostenible) es una red internacional de expertos, investigadores, docentes y legisladores (de más de 140 instituciones en más de 50 países) que están desarrollando métodos, materiales y directrices para implementar la educación para una vida sostenible.

Saber lo que están haciendo otras regiones a menudo estimula ideas sobre cómo iniciar o desarrollar políticas y prácticas en el propio país. La red global de PERL puede proporcionar información sobre una amplia variedad de iniciativas en diferentes países y entornos. El proceso de establecer un diálogo público que involucre a las partes interesadas, el sector educativo y el gobierno es a menudo exigente. PERL puede ofrecer consejos basados en experiencias previas. PERL también cuenta con socios experimentados para ayudar a adaptar los enfoques, métodos y materiales a las condiciones locales



¿Qué políticas y prácticas se están utilizando?

Los países han adoptado una variedad de enfoques para implementar la educación para una vida sostenible. Los ejemplos que se muestran en este folleto han sido seleccionados para cubrir diferentes regiones del mundo. Se han utilizado las siguientes categorías para mostrar las políticas y prácticas:

- Programas de desarrollo personal
- Artes creativas
- Actividades intergeneracionales
- Iniciativas orientadas al servicio
- Campañas de base

¿Qué se puede aprender de las experiencias actuales?

Los ejemplos presentados en este folleto muestran que hay muchas maneras de comenzar a implementar la educación para una vida sostenible. Se pueden aprender lecciones de lo que ha funcionado, pero es igual de importante aprender de lo que no ha funcionado. La experiencia muestra que cuatro factores son particularmente importantes:

- 1. Contexto cultural e histórico:** Lo que funciona en un país o lugar puede no funcionar en otro. Es importante observar los factores que han influido a la situación educativa que existe en un lugar determinado y buscar fortalezas para ayudar a implementar iniciativas educativas.
- 2. Colaboración entre la sociedad civil, el sector educativo y el gobierno:** Varias iniciativas pueden tener diferentes líderes, pero la colaboración entre los grupos de partes interesadas es esencial para garantizar un avance.
- 3. Fomentar la creatividad:** Aprender a reconocer, desarrollar e implementar soluciones creativas es esencial para estimular la innovación.
- 4. Seguimiento de iniciativas:** Es necesario un seguimiento periódico para que no se pasen por alto temas esenciales, para realizar un seguimiento del progreso de la implementación e identificar las debilidades que deben abordarse.



Programas de desarrollo personal

El consumo se orienta esencialmente con la satisfacción de las necesidades básicas (alimentación, vestimenta, vivienda, etc.), pero también con la creación de identidad, las relaciones sociales y el estatus. Aprender a reconocer los impulsores detrás de nuestros patrones de consumo y desarrollar la fuerza de carácter para tomar decisiones críticas, basadas en el conocimiento y social responsables sobre cómo interactuamos con el mercado son procesos vitales para el surgimiento de individuos conscientes, independientes y empáticos. Existen muchos programas de formación en valores, desarrollo personal e interacción social positiva para fomentar una vida responsable y sostenible.

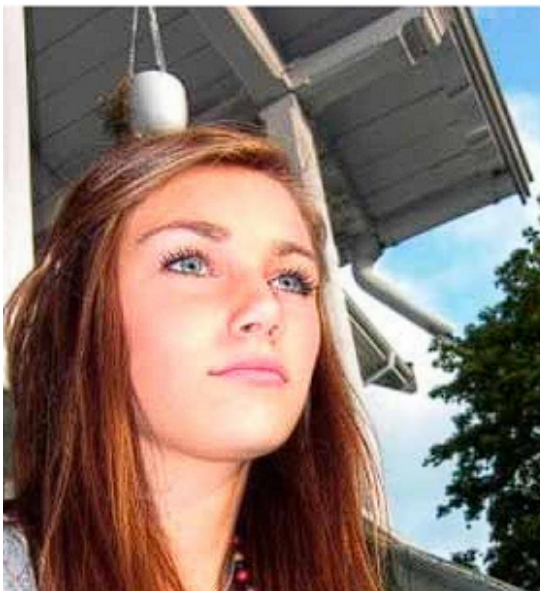

Internacional

Este es nuestro momento¹

El tiempo busca formas efectivas e innovadoras de permitir que los jóvenes de diferentes culturas y países se reúnan en ciudad virtual, interactúen y se comuniquen "cara a cara" sobre temas actuales como el desarrollo sostenible, los derechos del niño, la paz, el diálogo intercultural, la tolerancia y temas relacionados de interés mundial. Los libros, el Internet y los medios de comunicación muestran y enseñan mucho sobre otros países y sus pueblos. Pero es al conocer e interactuar con los "lugareños" que una cultura cobra vida. Las videoconferencias ofrecen a la juventud la oportunidad única de conocer a sus compañeros a través de un enlace de video en vivo entre dos o más escuelas. Durante una maratón de aprendizaje de 24 horas, las escuelas de todas las zonas horarias y ambos hemisferios están de forma simultánea

en línea. Forman parte del juego interactivo

intercultural 'Unite the Nations' (o "Une a las Naciones" en español) a través de las videoconferencias.

Time permite a los jóvenes no solo conocerse, sino también organizar y "transmitir" debates en vivo. La Organización de las Naciones Unidas (ONU) desafía a los estudiantes a echar un vistazo más de cerca a su propia cultura, así como a las culturas extranjeras.

América Latina

La Iniciativa "Earth Charter" (Carta de la Tierra)²

Los cursos de Earth Charter (o Carta a la Tierra en español) contribuyen a integrar en la educación formal y el aprendizaje permanente, los conocimientos, valores y habilidades necesarios para un estilo de vida sostenible. El contenido es amplio y abarca aspectos muy diversos del desarrollo sostenible. Algunos de los resultados que pretenden alcanzar los cursos y que están de manera directa relacionados con el desarrollo personal son:

- comprender la interconexión, la interdependencia y el pensamiento sistémico;
- respetar la tierra y la vida en toda su diversidad y el tratamiento de todos los seres vivos con respeto y consideración;
- cuidar la comunidad de vida con comprensión, compasión y amor;

¹<http://www.timeproject.org/>

² www.earthcharter.org/

- contribuir a la construcción de sociedades democráticas justas, participativas, sostenibles y pacíficas;
- asegurar la igualdad y equidad de género como requisitos previos para sostener el desarrollo;
- defendiendo el derecho de todos, sin discriminación, a un entorno natural y social que favorezca la dignidad humana, la salud física y el bienestar espiritual, prestando especial atención a los derechos de los pueblos indígenas y las minorías;
- fortalecer las instituciones democráticas a todos los niveles y proporcionar transparencia y capacidad de rendición de cuentas en la gobernanza, la participación inclusiva en la toma de decisiones y el acceso a la justicia;
- - promoción de una cultura de tolerancia, no violencia y paz;
- asumir la responsabilidad universal (compartida y diferenciada).

Los cursos de Earth Charter y otras diversas actividades relacionadas se han desarrollado en toda Latinoamérica, con especial énfasis en: Argentina, Belice, Bolivia, Brasil, Chile, Colombia, Costa Rica, Cuba, Curazao, Ecuador, Guatemala, Honduras, México, Perú, República Dominicana, Trinidad y Tobago y Venezuela.



Egipto

Caminata por el Nilo: Formación de Carácter para la Conciencia Ambiental: ³

El estudio en el impacto de las tendencias de publicidad en adolescentes ha llevado a países y organizaciones internacionales, siendo una de las principales la Organización Mundial de la Salud (OMS), a exigir la regulación de las prácticas de publicidad para garantizar el cuidado a los niños. En respuesta, las escuelas internacionales han implementado programas de formación del carácter que incluyen proyectos con el propósito de aumentar la conciencia sobre los peligros del sobreconsumo desde perspectivas socio-psicológicas, ambientales y sociales. Un ejemplo de campañas ambientales en las escuelas egipcias son las campañas realizadas a nivel escolar por la Hayah International Academy. La escuela se apoya con la participación de diversos grupos interesados en sus iniciativas, tales como padres, empresas o sector privado y entidades públicas encargadas de formular políticas para la comunidad. Entre las campañas de esta iniciativa están "Go Green" y la destacada "Walk for a Cause", la cual recaudó fondos para la conservación del agua del Nilo.



Artes creativas

Los problemas asociados con el consumo sostenible han existido durante mucho tiempo, pero en la actualidad se han incrementado y requieren atención inmediata. Música, arte, drama y literatura son partes importantes del mundo comercial. Estas también pueden ser una parte valiosa en el proceso de aprendizaje, ya que sirven para describir dilemas, proporcionar información o sugerir soluciones. Tanto la literatura clásica como la moderna han abordado la mayoría de los temas relacionados con la Educación para el Consumo Sostenible (ECS). Leer y discutir libros, artículos, cuentos, poemas y otros textos relevantes son métodos esenciales para el aprendizaje sobre el consumo sostenible.

Francia

Asociación "Pour la Terre" (para la tierra) ⁴

La Asociación "Pour la Terre" (Para la Tierra en español) sin fines de lucro, se dedica a educar a niños y jóvenes sobre la importancia del desarrollo sostenible utilizando la música y eventos musicales como herramientas educativas. Desde el año 2001, la organización ha centrado sus esfuerzos en educar a los niños de 6 a 12 años en todo el mundo sobre el medio ambiente por medio de la combinación de canciones y el arte, en colaboración con las principales organizaciones forestales como el Servicio Forestal del Departamento de Agricultura de los Estados Unidos (USDA, por sus siglas en inglés), el Servicio de Parques Nacionales de Estados Unidos (National Park Service) y la Oficina Nacional de Bosques de Francia (ONF, por sus siglas en francés). "Pour la Terre" recibió la solicitud de producir un CD de música para niños y jóvenes, junto con un kit escolar que presenta cada canción y el desarrollo sostenible en general. Los kits fueron distribuidos a más de 7,660 centros educativos en más de 180 países. "Pour la Terre" acumuló el apoyo y la participación de los principales artistas internacionales, desde STING, Santana, Mana, Yannick Noah, Youssou N'Dour, Stereophonics, el John Butler Trio y Raffi, a Maria Muldaur, Tokiko Kato, Buzy, Kitaro, los Doobie Brothers, Shana Morrison, Mickey3, Dand Earth Mama.



Colombia

Tejedoras de fique ⁵

DESIS (Design for Social Innovation towards Sustainability, o Diseño para la Innovación Social hacia la Sostenibilidad en español) es una red de laboratorios de diseño ubicados en escuelas de diseño y universidades con el fin de desarrollar el diseño. La finalidad consiste en la promoción de la innovación social como el fundamento de la integración de la profesión del diseño, por ende la utilización de las herramientas para la sostenibilidad y el fortalecimiento del tejido social, con la implicación de los estudiantes y comunidades locales. La ciudad de Santa Bárbara se

encuentra al suroeste de Medellín en Colombia. Allí, una comunidad de mujeres de la zona se ha involucrado en la producción y transformación del fique (que está hecho de las hojas del árbol de maguey) como una especie de arte. La comunidad ha realizado la consolidación de esta empresa comunitaria para que se convierta en una organización rentable y soberana.

• Actividades inter-generacionales

La Educación es sostenible por su utilidad debido que la actividad involucra un todo y no solo a los profesores y docentes. Esto es fundamental para el aprendizaje continuo fuera del entorno escolar, que se realiza en el ámbito familiar, en la comunidad local, además en contextos educativos no formales. Este enfoque está implicado en cerrar brechas entre generaciones al identificar valores comunes, establecer metas conjuntas y fomentar la interacción y cooperación a nivel comunitario. La Educación para el Consumo Sostenible (ESC) respeta la diversidad de la cultura y la elección del estilo de vida. ESC fomenta escuchar, aprender y cuidar el conocimiento y las formas de ser que pueden ser diferentes a las nuestras. ESC tiene como objetivo encontrar soluciones viables fundamentadas en la innovación y en los saberes tradicionales.



Tailandia

Eco escuela ⁶

La escuela Ambiental se enfoca en fortalecer el desarrollo de medios de vida sostenibles. El marco conceptual de las escuelas Eco está diseñado para la construcción del proceso de gestión del conocimiento focalizado en problemas locales, en donde existe la colaboración de los estudiantes, docentes, escuelas, familias y comunidades. El desenlace de las actividades fue la creación de un conjunto de conocimientos para la resolución de problemas

Las actividades generaron un conjunto pasos precisos que resolvieron los problemas

comunitarios a través de prácticas similares. Los procesos de gestión comienzan con la creación de interacción dentro de la comunidad para identificar los problemas entre las diversas partes. Una vez identificados los problemas, fue necesario la aplicación de la educación científica y el estudio social como herramientas de análisis. Luego, se estudiaron los detalles de los problemas. El proceso de resolución de problemas se basa en un conjunto de conocimientos adquiridos a partir de la síntesis de estos mismos. Tal conocimiento puede utilizarse para investigar de forma racional los problemas o cualquier tema de interés. Este aprendizaje interactivo impulsa a los estudiantes a comprender los problemas. Primero se debe iniciar con el proceso de resolución de problemas, luego crear un plan de proyecto y la implementación efectiva de las acciones correspondientes. El ciclo PDCA (Planificar-Hacer-Verificar-Actuar) se utilizó principalmente como una herramienta de trabajo sistemático para desarrollar eficazmente habilidades de aprendizaje.

Indonesia

Programa ADIWIYATA (en escuela de aprendizaje de Educación ambiental/Escuela Ecológica) ⁷

El Ministerio de Medio Ambiente inició el programa Adiwiyata en 2006. La estructura del programa es para que las escuelas desarrollen un modelo de aprendizaje con contenidos sobre el entorno cotidiano, ya sea integrarlos en el plan de estudios básico o establecerlos como actividades especiales. El objetivo principal del proyecto es crear las mejores condiciones para que las escuelas se conviertan en lugares de aprendizaje y conciencia de los ciudadanos de las escuelas (maestros, estudiantes y otros trabajadores), para que en el futuro los ciudadanos de estas escuelas puedan tomar un rol y participar en el cuidado y gestión del medio ambiente y el desarrollo sostenible. Las escuelas trabajan en conjunto para llevar a cabo investigaciones y desarrollar materiales didácticos sobre problemas medioambientales tanto a nivel mundial como del país. El enfoque de aprendizaje es participativo y basado en actividades dinámicas. Y se fomenta la creación de asociaciones con el gobierno local, las empresas privadas y las ONGs. El programa también incluye un premio para las escuelas que han logrado avances significativos en la adopción de un currículo "verde", la participación en acciones comunitarias y las mejoras en la infraestructura escolar.



Japón

Libro de Cuentas Ecológicas del Hogar ⁸

Una de las áreas específicas de interés en Japón es la reducción de las emisiones de CO₂ en los hogares. Los proyectos del "Libro de Cuentas Ecológicas del Hogar" pueden identificarse promoviendo la reducción para la sostenibilidad comunitaria (ESC) en este interés. El proyecto alienta a las familias a realizar un seguimiento de su consumo de recursos y producción de residuos que les permite ver directamente su progreso en la reducción de las emisiones de CO₂ en sus hogares. Este proyecto fue promovido al principio por el Ministerio de Energía en 1999 a través de la publicación de directrices, pero ha sido implementado por los consejos locales, las empresas eléctricas y los empleadores corporativos.

"Todos y cada uno de nosotros podemos hacer cambios en la forma en que vivimos nuestras vidas y ser parte de la solución al cambio climático]"

'Una verdad incómoda' (2006)

⁷ <http://enwiroscope.iges.or.jp/modules/envirolib/view.php?docid=2660>

⁸ http://www.env.go.jp/policy/edu/desd/39key_ideas_en-1.pdf

• Iniciativas orientadas al servicio

La educación para el consumo sostenible contribuye a la integración de los ideales democráticos que van de la mano con las aspiraciones personales del individuo. Implica conocer y ser capaz de ejercer las responsabilidades de un ciudadano así como los derechos específicos de un consumidor. Incluye aprender a ayudar, compartir y ser de ayuda para los demás. La ESC se puede enseñar como proyectos de servicio de participación comunitaria. "Hay una gran cantidad de buenas prácticas que desarrollan el respeto por un mundo no discriminatorio y sensible al género; estas actúan para lograr la solidaridad social y el entendimiento internacional; aprenden a vivir de manera sostenible; respetan y protegen la tierra y su medio ambiente; adoptan comportamientos y prácticas que restringen y minimizan nuestra huella ecológica en el mundo que nos rodea, sin privarnos de oportunidades de desarrollo y crecimiento." ⁹

Turquía

Kardelenler : Campanillas de invierno ¹⁰

Como ONG, Cagdas Yasami Destekleme Dernegi (CYDD) ha sido consciente de los problemas de la matrícula limitada de niñas desde 1997 y ha iniciado un proyecto de becas para la educación de niñas para motivar a las familias con dificultades económicas para matricular a sus hijas a la escuela así como para crear conciencia sobre la importancia de la educación de las niñas para la igualdad de género. Hasta ahora, un total de 54,344 niñas se han beneficiado de este proyecto de becas. Este proyecto escolar de becas fue realizado con la ayuda de varios socios corporativos, medios de comunicación e personas bajo diversos títulos. "Snowdrops" es un proyecto apoyado por Turkcell, que es el principal operador GSM de Turquía. "Papá mándeme a la escuela" es un co-proyecto con el grupo Dogan Media y "Tengo una hija en Anatolia que va a ser maestra" es un proyecto apoyado por individuos y también por varios socios corporativos como proyectos de servicio de participación comunitaria. Los medios de comunicación y los socios corporativos han hecho una amplia publicidad en cooperación con CYDD para concientizar al público sobre la necesidad de educar a las niñas y también recaudar más fondos para los proyectos de CYDD. Los proyectos académicos están produciendo un número creciente de subproyectos, como programas locales de tutoría, viajes a otras partes del país, programas de tutoría para el autodesarrollo solo por nombrar algunos.



⁹ Combes B. El Decenio de las Naciones Unidas de la Educación para el Desarrollo Sostenible 2005 – 2014 p.4

¹⁰ <http://www.cydd.org.tr/projeler.asp>

Alemania

Comercio Justo Internacional ¹¹

Fairtrade International es una organización mundial que trabaja para garantizar una mejor calidad de vida de los agricultores y trabajadores en los países en desarrollo, con la ayuda de la coordinación de un comercio imparcial a nivel internacional. La marca FAIRTRADE ofrece a los consumidores residentes una alternativa viable para la realización de compras con el fin de ayudar a los productores locales. Comprar productos Fairtrade ayuda a los productores a mejorar sus vidas e invertir en su futuro. Fairtrade se esfuerza por proteger los derechos de los trabajadores, permitir condiciones de trabajo justas y decentes y garantizar un ambiente libre de trabajo forzoso, incluyendo la eliminación de la explotación laboral infantil. También facilita hacer frente al cambio climático y fomenta la sostenibilidad. Gracias a la cuota Fairtrade Premium pagada a la cooperativa de comercios Justos de su comunidad, SCFCU, los estudiantes en Etiopía pueden ir a la escuela, por ejemplo. En Tanzania, Kagera Cooperative Union (KCU) también utiliza parte de los ingresos de Comercio Justo para invertir en las tres escuelas para los niños de las aldeas de productores de café. Al utilizar la prima Fairtrade, contratan más maestros y ofrecen a los alumnos almuerzos escolares más nutritivos.



República de Corea

Movimiento de tiendas ecológicas ¹²

El primer movimiento se inició en la ciudad de Gwacheon, Corea del Sur, en 1992, para la gestión de recursos y la protección del medio ambiente con el fin de la implantación del consumo rentable de los habitantes. Es evidente que este movimiento es incentivado por miembros de la comunidad, no iniciado por el gobierno, y fue el resultado de la apertura de un comercio llamado "Green shop". El objetivo principal de esta tienda era fomentar la participación de los ciudadanos en el intercambio de artículos de la vida diaria que ya no utilizaban pero que todavía estaban en buenas condiciones con el fin de practicar un consumo sostenible en su vida diaria. Este movimiento recibió una gran respuesta no solo de los miembros de la comunidad sino también del gobierno local, ya que mostró cómo un ciudadano común puede incorporar nuevas creencias sobre el consumo en el comportamiento práctico. También es destacado que se proporciona un programa de educación a los miembros de la comunidad cada vez que se abren Tiendas ecológicas en una nueva ciudad o provincia con el fin de aumentar su conciencia y conocimiento hacia el consumo sostenible y permitirles tomar medidas reales. Esta actividad ampliada orientada a la educación indica una evolución de los objetivos de la Tienda Ecológica en las dos últimas décadas, desde actividades simples de reciclaje o ahorro de energía hasta la creación de una cultura de vida comunitaria sostenible. Además, muchos de los informes y diálogos en línea en el sitio web del Movimiento de Green shop indican que comunicarse y contribuir a una comunidad local es un factor clave para lograr el mantenimiento.

<http://www.fairtrade.net/>

¹¹ http://greenshop.or.kr/sub01_1.html

• Campañas de base

Los temas enlazados con el consumo sustentable son complejas y con frecuencia controvertidas. La educación para una vida sostenible busca ayudar a los alumnos a tomar conciencia del poder de la sociedad civil para iniciar formas alternativas de pensar y actuar. Imparte la capacidad no sólo de prever futuros alternativos, sino también de crear vías razonables de acción que conduzcan a ellos. Promueve acciones concretas.

Yo Milena Lisbeth Ramirez Santracruz, en calidad de presidenta de Write on Words, declaro que soy competente para traducir del inglés al español y que la siguiente traducción es una traducción correcta y fiel hasta mi leal saber y entender del documento **PROJECT**.

Firma del traductor

MANUAL. Original:



XVM279BT

INSTALLATION/OWNER'S MANUAL

Media Receiver with Bluetooth®
featuring a 7" Touch Screen Display

 Bluetooth®

 USB

 SD
CG

 MP3

 Dual



Safety Information

Please read all instructions carefully before attempting to install or operate.

Due to its technical nature, it is highly recommended that your DUAL XVM279BT is installed by a professional installer or an authorized dealer. This product is only for use in vehicles with 12VDC negative ground only.

To prevent damage or injury:

- Make sure to ground the unit securely to the vehicle chassis ground.
- Do not remove the top or bottom covers of the unit.
- Do not install the unit in a spot exposed to direct sunlight or excessive heat or the possibility of water splashing.
- Do not subject the unit to excessive shock.
- When replacing a fuse, only use a new one with the prescribed rating. Using a fuse with the wrong rating may cause the unit to malfunction.
- To prevent short circuits when replacing a fuse, disconnect the wiring harness first.
- Use only the provided hardware and wire harness.
- You cannot view video while the vehicle is moving. Find a safe place to park and engage the parking brake.
- If you experience problems during installation, consult your nearest DUAL dealer.
- If the unit malfunctions, reset the unit as described on page 10 first. If the problem still persists, consult your nearest DUAL dealer or call tech assistance @ 1-866-382-5476.
- To clean the monitor, wipe only with a dry silicone cloth or soft cloth. Do not use a stiff cloth, or volatile solvents such as paint thinner and alcohol. They can scratch the surface of the panel and/or remove the printing.
- When the temperature of the unit falls (as in winter), the liquid crystal inside the screen will become darker than usual. Normal brightness will return after using the monitor for a while.
- When extending the ignition, battery or ground cables, make sure to use automotive-grade cables or other cables with an area of 0.75mm (AWG 18) or more to prevent voltage drops.
- Do not touch the liquid crystal fluid if the LCD is damaged or broken. The liquid crystal fluid may be hazardous to your health or fatal. If the liquid crystal fluid from the LCD contacts your body or clothing, wash it off with soap immediately.

FCC Compliance

This device complies with Part 15 of the FCC Rules. Operation is subject to the following two conditions:

- (1) this device may not cause harmful interference, and
- (2) this device must accept any interference received, including interference that may cause undesired operation.

Warning: Changes or modifications to this unit not expressly approved by the party responsible for compliance could void the user's authority to operate the equipment.

Note: This equipment has been tested and found to comply with the limits for a Class B digital device, pursuant to Part 15 of the FCC Rules. These limits are designed to provide reasonable protection against harmful interference in a residential installation. This equipment generates, uses and can radiate radio frequency energy and, if not installed and used in accordance with the instructions, may cause harmful interference to radio communications. However, there is no guarantee that interference will not occur in a particular installation. If this equipment does cause harmful interference to radio or television reception, which can be determined by turning the equipment off and on, the user is encouraged to try to correct the interference by one or more of the following measures:

- Reorient or relocate the receiving antenna.
- Increase the separation between the equipment and receiver.
- Connect the equipment into an outlet on a circuit different from that to which the receiver is connected.
- Consult the dealer or an experienced radio/TV technician for help.



Preparation

Before You Start

- Disconnect negative battery terminal. Consult a qualified technician for instructions.
- Avoid installing the unit where it would be subject to high temperatures, such as from direct sunlight, or where it would be subject to dust, dirt or excessive vibration.

Getting Started

- Insert the supplied keys into the slots as shown, and slide the unit out of the mounting sleeve.
- Install mounting sleeve into opening, bending tabs to secure.
- Connect wiring harness as shown on page 6. Consult a qualified technician if you are unsure.
- Certain vehicles may require an installation kit and/or wiring harness adapter (sold separately).
- Reconnect negative battery terminal, and test for correct operation.
- Snap trim ring into place (if required).
- Slide unit into mounting sleeve to secure.

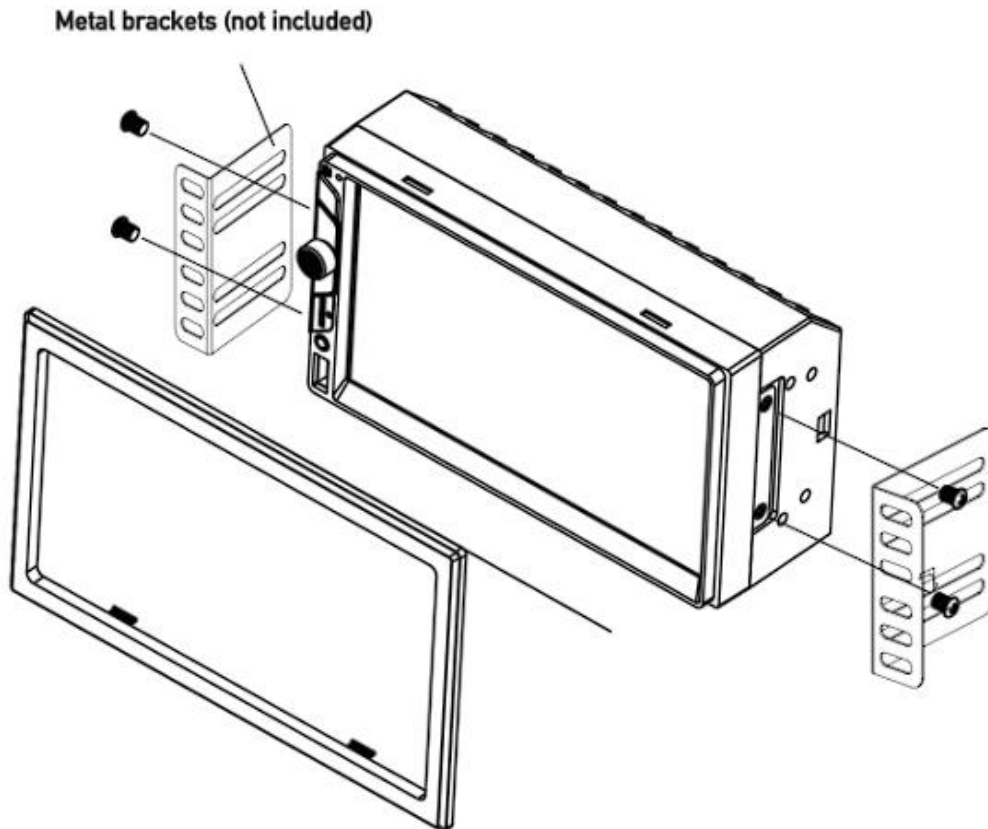

TYPICAL FRONT-LOAD DIN MOUNTING METHOD

Wiring Diagram - Inputs/Outputs

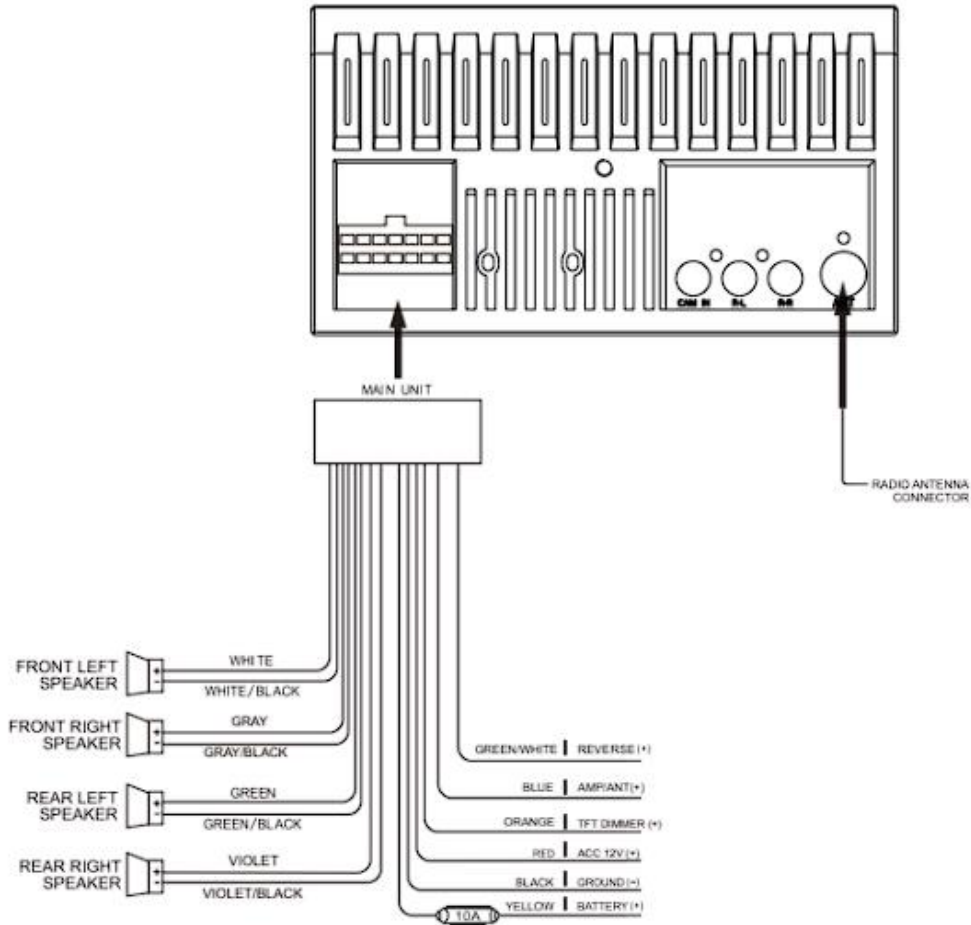

Note:

When replacing a fuse, make sure to use the correct type and amperage. Using an incorrect fuse could cause damage. The unit uses (1) 10 amp ATC mini style fuse located on the power connector.

Wiring Notes:

Subwoofer output

The Subwoofer preamp audio output (black jacket with green RCA) is active in all audio modes.

Rear camera input

A rear view camera (not included) can be used with the Camera input.

Control Locations



- | | |
|---------------------------|---------------------|
| ① Voice Activation Button | ⑤ microSD Card Slot |
| ② Tune/Track Up | ⑥ Reset |
| ③ Power/Volume/Mute | ⑦ Auxiliary Input |
| ④ Tune/Track Down | ⑧ USB Port |

General Operation

Power On/Off	Momentarily press  to turn the unit on. Press and hold to turn the unit off.
Volume	Rotate the volume knob to increase or decrease the volume level.
Mute	Momentarily press MUTE to silence the audio. Momentarily press MUTE again to return to the previously selected volume. Rotating the volume knob while the volume is muted will also cancel the mute function.
Mode	Press MODE to step through all available input modes: Radio, microSD, USB, Bluetooth Phone, Bluetooth Music, Auxiliary Input, Rear Camera and Settings. Modes of operation are indicated on the display and/or the monitor. Optional USB device and microSD card must be connected/inserted to appear in the mode selection string.
Auxiliary Input	Connect external audio/video devices to the 3.5mm auxiliary input on the front panel.
USB Input	Insert a USB device to play MP3 or FLAC audio files.
microSD Card	Insert a microSD card into the microSD card slot to play MP3 or FLAC audio files.
Main Menu	Press the house icon in the top left corner to access the Main Menu screen.



Reset	To resolve abnormal operation or if the unit is inoperable, use the tip of a pen to press the RESET button. The unit will reset the main processor to the default settings.
--------------	--

General Operation

Setup Menu

From the Main Menu screen, select **Settings** to access the Setup menu and select from three categories represented by the icons on the left side of the screen: Settings, Audio and Bluetooth.



Settings:

- **Time Setting** - Access and adjust date and time settings.
- **Beep** - Turn the audible beep on or off.
- **Camera** - Turn the rear camera input on or off.
- **Loudness** - Press to turn Loudness feature on or off.
- **Radio Area** - Adjust the following radio options: USA, Asia, Europe or South America.
- **Calibration** - Follow the prompts to calibrate the touch screen.
- **Version** - View current version numbers for the unit.
- **Restore default** - Press to restore unit to factory settings.

Audio:

- **Sound Effect** - Adjust EQ, Treble/Bass or Balance/Fader settings.

Bluetooth:

- **Auto Connect** - Turn Auto Connect feature on or off.
- **Auto Answer** - Turn Auto Answer feature on or off.

Touch Screen Controls

The touch screen controls on the bottom of each screen allow direct access to important features during any mode of operation.

Dimmer ①

Press to dim the display.

Voice Activation ②

Press to utilize Voice Activation feature.

Audio ③

Press to adjust audio options such as EQ, Treble/Bass or Balance/Fader.

Navigation ④

Press to directly access Navigation app.

Settings ⑤

Press to access the settings menu.

AM/FM Tuner Operation



Radio Operation	Select the Radio icon from the Main Menu screen.
Main Menu ①	Press to return to Main Menu screen.
Current Mode Indicator ②	Displays current mode of operation.
Tune Frequency Down ③	Press and hold << to seek a lower frequency. Press << momentarily to tune the unit down one step at a time.
Band ④	Press between 2 AM and 3 FM bands.
Local / Distance ⑤	Press to toggle between Local and Distance tuning.
Tune Frequency Up ⑥	Press and hold >> to seek a higher frequency. Press >> momentarily to tune the unit up one step at a time.
Stereo ⑦	Press to toggle between Stereo and Mono tuning.
Preset Stations ⑧	Press and hold to set the current station in that preset spot. Press momentarily to recall the desired preset and begin playback.
AS/PS ⑨	Press to scan presets and listen to the first 10 seconds of each. Press again to stop scanning and listen to the station. Press and hold to automatically find and store the strongest stations as presets.

USB/microSD Card Operation



USB/microSD Operation

To play audio files from a USB device or microSD card, insert device and playback will begin automatically. To return to USB or microSD card playback from another mode of operation, select the corresponding icon from the Main Menu.

- **USB Playback** - Insert a USB device into the USB slot on the side of the unit.
- **microSD Card Playback** - Insert microSD card into the microSD slot on the top of the unit. When inserting a microSD card, the label should face up.

- Main Menu** ① Press to return to Main Menu screen.
- Current Mode Indicator** ② Displays current mode of operation.
- Repeat** ③ Press to select a repeat option: Repeat 1, Repeat Folder or Repeat Off.
- Random** ④ Press to enable or disable random playback.
- Previous File / Track** ⑤ Press to go back to the previous file or track.
- Play / Pause** ⑥ Press to pause or resume playback.
- Next File / Track** ⑦ Press to advance to the next file or track.
- Folder Down** ⑧ Press to advance to the next folder.
- Folder Up** ⑨ Press to go back to the previous folder.
- Direct Search** ⑩ Press to directly enter file number to begin playback of that file.

Bluetooth Operation



Preparation

Before you can use a Bluetooth device, it must be paired and connected. Make sure that Bluetooth is activated on your device before you begin the pairing process.

Pairing a New Device

The unit broadcasts the pairing signal constantly when no devices are currently connected. Complete the pairing sequence from your Bluetooth device. Refer to the owner's manual for your device for more details. **The device name is "XVM279BT". The Bluetooth passcode is "0000".** The unit can be in any mode of operation when pairing is performed. On certain phones, pairing may need to be done more than once.

Connecting a Paired Device

Most Bluetooth devices support the auto-connect feature and will connect automatically if the device is in range when the unit is powered-on. If your device was previously paired but does not connect, enter the Bluetooth setup menu and turn Auto Connect on.

Bluetooth Phone

To access the phone, select Bluetooth Phone from the Main Menu or press the phone icon from any operational mode.

Main Menu ①

Press to return to the Main Menu screen.

Phone Keypad ②

Use the phone keypad to dial the desired phone number. Alternately, numbers can be dialed directly from the phone.

Current Mode Indicator ③

Displays current mode of operation.

Bluetooth Phone ④

Press to access Bluetooth phone.

Bluetooth Music ⑤

Press to access Bluetooth music.

Available Devices ⑥

Press to view a list of available devices.

Talk ⑦

Press to connect a call.

End Call ⑧

Press to end a call.

Bluetooth Operation

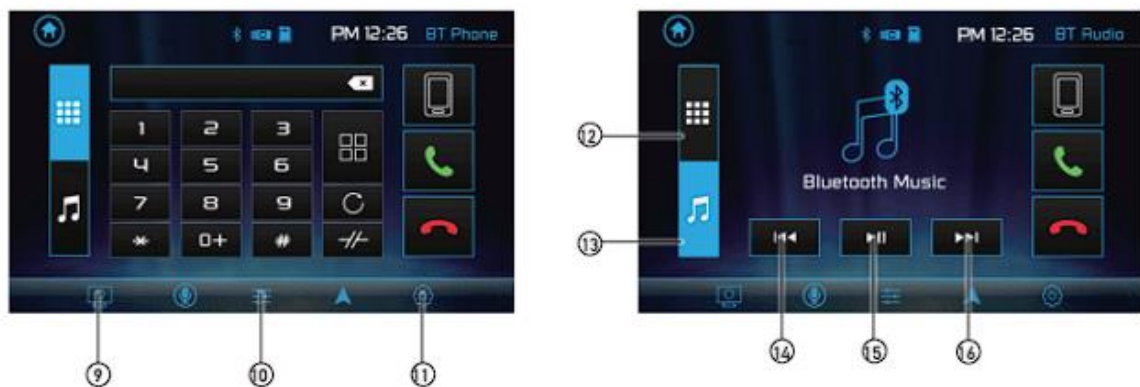

- Dimmer ⑨ Press to dim the display.
- Audio ⑩ Press to adjust Audio options.
- Settings ⑪ Press to access the Settings menu.
- Bluetooth Phone ⑫ Press to access Bluetooth Phone (from Music mode).
- Bluetooth Music ⑬ Press to access Bluetooth Music (from Phone mode).
- Previous File / Track ⑭ Press to go back to the previous file or track.
- Play / Pause ⑮ Press to pause or resume playback.
- Next File/Track ⑯ Press to advance to the next file or track.

Rear Camera Operation - (Optional)

- Using Rear Camera**
 - Connect an optional rear camera to the Camera Input (Black RCA connector). Refer to the wiring diagram for details.
 - Manual selection - Touch CAMERA icon from the Main Menu or from any operational mode (when enabled) to select camera mode. Touch the top left area on the screen to exit camera mode.
 - Note:** The manual mode is for dedicated cameras that are ALWAYS on while driving, it is not meant for cameras that are connected to the vehicle's reverse light.
- Auto Selection**
 - The unit will automatically select camera mode when connected to the reverse lamp circuitry.
 - Note:** The external video output is not active when using the rear camera input.



Navigation Hot Button

Press the Navi hot button to connect your receiver to your phone through the on-screen UI. Instantly stream audio from your favorite navigation apps on a connected smartphone through your car's receiver via Bluetooth.

Note: A smartphone with data is required to stream navigation.

Dual iPlug P1 Smart App Remote Control

Use the Dual iPlug P1 Smart App Remote Control on an Apple or Android smartphone to control the receiver via Bluetooth.

Change the mode, station, song, volume, and settings directly from your smartphone without being in the receiver's line-of-sight.

Download the Dual iPlug P1 Smart App Remote Control from Apple App Store or Google Play Store and install it on your smartphone or tablet (QR code download link on the right).



Voice Activation

Your receiver is designed with an easy access voice activation button to use Siri® or the Google Assistant™ via your car's Bluetooth. Interact with your smartphone assistant while you drive with only the push of a button! Bluetooth should be paired between your smartphone and the receiver. Press the voice activation button , and the receiver will switch into Bluetooth mode. This will activate Siri® or Google Assistant™ on your smartphone. You will need to manually switch back to the previous or desired mode once this operation is terminated.

Front 3.5mm Aux Input

Connect an optional audio source into the 3.5mm (front panel) input. Select auxiliary input from the Main Menu to listen to audio. Adjust volume on the external audio source as needed (if connected to the headphone output of the device).

Translation:



XVM279BT

MANUAL DE INSTALACIÓN Y DEL USUARIO

Receptor multimedia con
Bluetooth® y pantalla táctil de 7
pulgadas



Información de seguridad

Antes de intentar manipular o instalar este dispositivo, por favor lea con atención todas las instrucciones.

Debido a su naturaleza técnica, es de suma importancia que un instalador profesional o un distribuidor autorizado instale su dispositivo DUAL XVM279BT. Este producto está diseñado solo para vehículos con polo a tierra negativo de 12V en específico.

Tome en cuenta las siguientes precauciones para evitar daños o lesiones:

- Asegúrese de conectar con firmeza la unidad a la toma de tierra del chasis del vehículo.
- No retire las cubiertas superior o inferior de la unidad.
- Evite instalar la unidad en un lugar expuesto a la luz solar, a altas temperaturas, al agua o la humedad.
- No someta la unidad a golpes excesivos.
- Cuando reemplace un fusible, use únicamente uno nuevo con el valor nominal prescrito. Al usar un fusible con el valor nominal incorrecto puede provocar un mal funcionamiento de la unidad.
- Para evitar cortocircuitos al reemplazar un fusible, desconecte primero el cableado eléctrico del vehículo.
- Utilice únicamente los accesorios y el arnés del cableado eléctrico proporcionado.
- No puedes ver videos mientras el vehículo está en movimiento. Encuentre un lugar seguro donde estacionar y ponga el freno de mano.
- Si experimenta problemas durante la instalación, consulte a su distribuidor DUAL más cercano.
- Si la unidad no funciona correctamente, reiniciela como se describe en la página 10. Si el problema persiste, consulte a su distribuidor DUAL más cercano o llame al centro de asistencia técnica 1-866-382-5476.
- Para limpiar el monitor, limpie únicamente con un paño de silicona seco o un paño suave. Evite el uso de paños rígidos ni disolventes volátiles como disolvente de pintura y alcohol. El uso de los productos mencionados puede rayar la superficie del panel y/o borrar la impresión.
- Cuando la temperatura de la unidad descienda (como en invierno), el cristal líquido que está dentro de la pantalla se oscurecerá más de lo habitual. El brillo normal se restablecerá después de usar el monitor por un tiempo.
- Al extender los cables de encendido, ya sea de batería o tierra, asegúrese de usar cables de grado automotriz u otros cables con un área de 0.75 mm (AWG 18) o más para prevenir pérdidas de voltaje.
- Si la pantalla LCD está dañada o rota, no toque el líquido cristalino. El líquido de cristal líquido puede ser peligroso para su salud o incluso mortal. Si el líquido de la pantalla LCD entra en contacto con su cuerpo o ropa, lávese con jabón de inmediato.

Cumplimiento con la FCC

Este dispositivo cumple con la Parte 15 de las Regulaciones de la FCC. El funcionamiento de la unidad está sujeto a las siguientes dos condiciones:

- (1) este dispositivo no puede causar interferencias perjudiciales y
- (2) este dispositivo debe aceptar cualquier interferencia que reciba, incluso aquellas que puedan provocar un funcionamiento indebido.

Advertencia: Cualquier cambio o modificación de esta unidad no aprobados expresamente por la parte responsable del cumplimiento podría anular la autoridad del usuario para utilizar este equipo.

NOTA: Este equipo ha sido sometido a las pruebas pertinentes y cumple con los límites establecidos para un dispositivo digital de Clase B, conforme al Apartado 15 de las Normas de la FCC. Estos requisitos pretenden garantizar una protección adecuada ante posibles interferencias perjudiciales en una instalación residencial. Este equipo genera, utiliza y puede emitir energía de radiofrecuencia y, si no se instala y utiliza conforme a las instrucciones, podría causar interferencias perjudiciales en las comunicaciones de radio. No obstante, no se puede garantizar que no haya interferencias en una instalación particular. Si este equipo causa interferencias perjudiciales en la recepción de radio o televisión, lo cual puede determinarse al apagar y encender el equipo, se recomienda al usuario intentar corregir la interferencia mediante una o más de las siguientes medidas:

- Cambie la orientación o la ubicación de la antena receptora.
- Incrementa la distancia entre el equipo y el receptor.
- Conecte el equipo a un tomacorriente o en un circuito distinto al que está conectado el receptor.
- Consulte al distribuidor o a un técnico especializado en radio/TV para obtener ayuda.

Preparación

Antes de empezar

- Desconecte el polo negativo de la batería. Consulte a un técnico calificado para obtener instrucciones.
- Evite instalar la unidad donde esté expuesta a altas temperaturas, como la luz solar directa, o donde esté sujeta a polvo, suciedad o vibraciones excesivas.

Primeros Pasos

- Inserte las llaves suministradas en las ranuras como se muestra y deslice la unidad fuera del marco de montaje.
- Instale el marco de montaje en la abertura, doblando las pestañas para asegurar.
- Conecte el cableado eléctrico como se muestra en la página 6. Consulte a un técnico calificado si tiene dudas.
- Algunos vehículos pueden requerir un kit de instalación y/o un adaptador para el cableado eléctrico (se venden por separado).
- Vuelva a conectar el terminal negativo de la batería y verifique el funcionamiento correcto.
- Coloque el anillo de acabado en su sitio (si es necesario).
- Deslice la unidad en el marco de montaje para asegurarla.

Soportes metálicos (no incluidos)

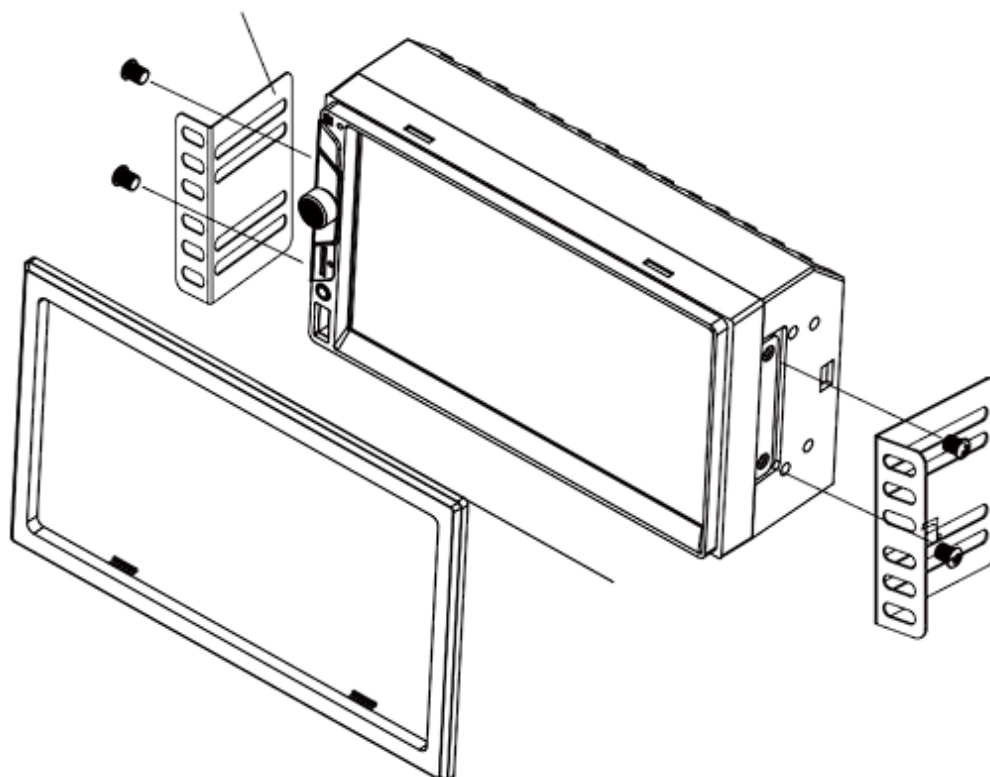

MÉTODO DE INSTALACIÓN ESTÁNDAR DIN CON ACCESO FRONTAL

Diagrama de cableado - Entradas/Salidas

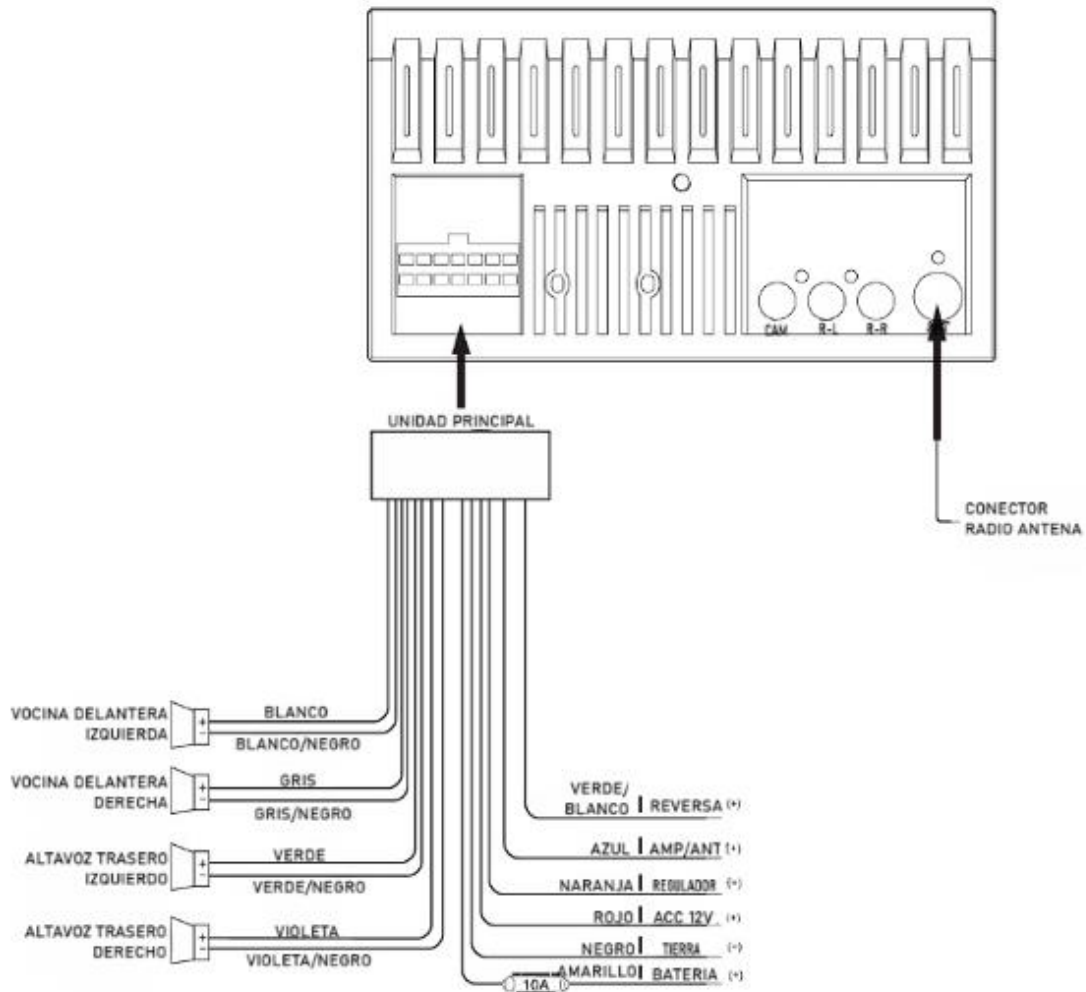

Nota:

Al reemplazar un fusible, asegúrate de utilizar el tipo y amperaje correctos. El uso de un fusible incorrecto podría causar daños al equipo. La unidad utiliza (1) fusible ATC estilo mini de 10 amperios situado en el conector de alimentación.

Notas del cableado:

Salida de subwoofer

La salida de audio del preamplificador del **subwoofer**, con cubierta negra y conector RCA verde, funciona en todos los modos de audio.

Entrada de cámara trasera

Se puede utilizar una cámara de visión trasera (no incluida) con la entrada de la **cámara**.

Ubicaciones de control



- ① Botón de activación de voz
- ② Sintonizar/ Buscar pista
- ③ Encendido/Volumen/ Silencio
- ④ Sincronizar/Localizar

- ⑤ Ranura para tarjeta microSD
- ⑥ Restablecer
- ⑦ Entrada Auxiliar
- ⑧ Puerto USB

Funcionamiento general

Encendido/Apagado	Presione por un momento  para encender la unidad. Manténgalo pulsado para apagarlo.
Volumen	Gire la perilla de volumen para aumentar o disminuir el nivel de volumen.
Silenciar	Presione por un momento MUTE para silenciar el audio. Presione por un momento MUTE de nuevo para volver al volumen previamente seleccionado. Girar la perilla de volumen mientras el volumen está silenciado también cancelará la función de silencio.
Modo	Presione MODE para pasar por todos los modos de entrada disponibles: Radio, microSD, USB, Bluetooth teléfono, Bluetooth música, entrada auxiliar, cámara trasera y ajustes. Los modos de funcionamiento se indican en la pantalla y/o el monitor. El dispositivo USB opcional y la tarjeta microSD deben estar conectados/insertados para aparecer en la cadena de selección de modo.
Entrada auxiliar	Conecte dispositivos externos de audio/video a la entrada auxiliar de 3.5 mm en el panel frontal.
Entrada USB	Inserte un dispositivo USB para reproducir archivos de audio MP3 o FLAC.
Tarjeta microSD	Inserte una tarjeta microSD en la ranura correspondiente para reproducir archivos de audio MP3 o FLAC.
Menú Principal	Pulse el icono de la casa en la esquina superior izquierda para acceder a la pantalla del menú principal.
Reiniciar	<p>Para resolver el funcionamiento anormal o si la unidad no funciona, utilice la punta de un bolígrafo para presionar el botón de REINICIO. La unidad restablecerá el procesador principal a la configuración predeterminada.</p>



Funcionamiento general

Menú de ajustes

Seleccionar en la pantalla del menú principal **Configuración** para acceder al menú Configuración y seleccione entre tres categorías representadas por los iconos en el lado izquierdo de la pantalla: Configuración, Audio y Bluetooth.



Ajustes:

- **Configuración de hora:** accede y ajuste la configuración de fecha y hora.
- **Sonido:** encienda o apague el sonido.
- **Cámara:** activar o desactivar la entrada de la cámara trasera.
- **Volumen:** presione para activar o desactivar la función de volumen.
- **Área de cobertura de radio:** ajuste las siguientes opciones de radio: EE. UU., Asia, Europa o Sudamérica.
- **Calibración** - Siga las indicaciones para calibrar la pantalla táctil.
- **Versión**- Ver los números de versión actuales de la unidad.
- **Restaurar valores predeterminados:** presione para restaurar la unidad a los ajustes de fábrica.

Audio:

- **Efecto de sonido**- Ajuste las Configuraciones de Ecuilización, Agudos/Graves o Balance/Regulador.

Bluetooth:

- **Conexión automática**- Activa o desactiva la función de conexión automática.
- **Respuesta automática**- Activar o desactivar la función de respuesta automática.

Controles de Pantalla táctil

Los controles táctiles en la parte inferior de cada pantalla permiten acceder directamente a funciones importantes durante cualquier modo de operación.

- Regulador de intensidad** ① Presione para acceder al menú de ajustes.
- Activación por voz** ② Presione para utilizar la función de activación por voz.
- Audio** ③ Presione para justar opciones de audio como ecualizador, agudos/graves o balance/Atenuador.
- Navegación** ② Presione para acceder directamente a la aplicación de navegación.
- Ajustes** ③ Presione para acceder al menú de ajustes.

Funcionamiento del Sintonizador AM/FM

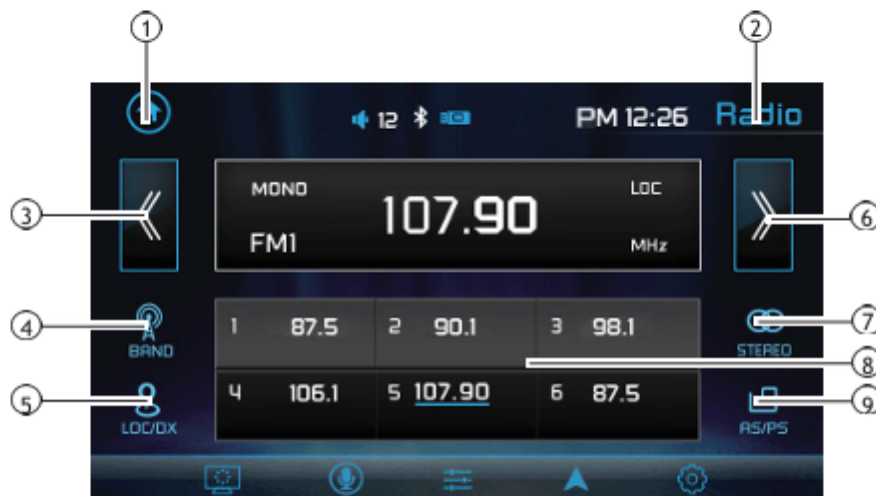

Operación de Radio	Seleccione el icono de Radio en la pantalla del menú principal.
Menú principal ①	Pulse para volver a la pantalla del menú principal.
Indicador del modo actual ②	Muestra el modo de funcionamiento actual.
Sincronización de frecuencia baja ③	Mantenga presionado << para buscar una frecuencia más baja. Presione << por un momento para sintonizar la unidad paso a paso.
Banda ④	Presione entre bandas 2 AM y 3 FM.
Local / Distancia ⑤	Presione para alternar entre la sintonización local y a distancia.
Aumento de frecuencia de sincronización ⑥	Mantenga pulsado >> para buscar una frecuencia más alta. Presione >> por un momento para sintonizar la unidad un paso a la vez.
Estéreo ⑦	Presione para alternar entre la sintonización estéreo y mono.
Estaciones preestablecidas ⑧	Mantenga presionado para establecer la emisión actual en ese lugar preestablecido. Pulse por un momento para recuperar el pre ajuste deseado y comenzar la reproducción.
AS/PS ⑨	Pulse para escanear los pre ajustes y escuchar los primeros 10 segundos de cada uno. Presione de nuevo para detener el escaneo y escuchar la emisora. Mantenga presionado para encontrar y almacenar de forma automática las estaciones más fuertes como reajustes.

Funcionamiento USB/Tarjeta microSD



Funcionamiento USB /microSD

Para reproducir archivos de audio desde un dispositivo USB o tarjeta microSD, inserte el dispositivo y la reproducción comenzará de forma automática. Para volver a la tarjeta USB o microSD reproducción desde otro modo de funcionamiento, seleccione el icono correspondiente en el menú principal.

- **Reproducción USB** - Inserte un dispositivo USB en la ranura USB en el lateral de la unidad.
- **reproducción de tarjeta microSD** - Inserte la tarjeta microSD en la ranura microSD en la parte superior de la unidad. Al insertar una tarjeta microSD, la etiqueta debe estar hacia arriba.

- Menú principal** ① Pulse para volver a la pantalla del menú principal.
- Indicador de modo actual** ② Muestra el modo de funcionamiento actual
- Repetir** ③ Pulse para seleccionar una opción de repetición: Repetir 1, Repetir carpeta o Repetir
- Aleatorio** ④ desactivado. Pulse para habilitar o deshabilitar la reproducción aleatoria.
- Archivo anterior / Pista** ⑤ Presione para volver al archivo o pista anterior. Presione
- Reproducir / Pausar** ⑥ para pausar o reanudar la reproducción.
- Siguiente archivo / Pista** ⑦ Presione para avanzar al siguiente archivo o pista.
- Bajar carpeta** ⑧ Presione para avanzar a la siguiente carpeta.
- Subir carpeta** ⑨ Presione para volver a la carpeta anterior.
- Búsqueda directa** ⑩ Pulse para introducir de forma directa el número de archivo y comenzar la reproducción de ese mismo archivo.

Funcionamiento de Bluetooth



<p>Preparación</p>	<p>Antes de poder usar un dispositivo Bluetooth, debe ser emparejado y conectado. Asegúrese de que el Bluetooth esté activado en tu dispositivo antes de comenzar el proceso de emparejamiento.</p>
<p>Emparejar un Nuevo Dispositivo</p>	<p>La unidad emite la señal de emparejamiento constantemente cuando no hay dispositivos conectados. Completa la secuencia de emparejamiento desde tu dispositivo Bluetooth. Consulte el manual de instrucciones de su dispositivo para más detalles. El nombre del dispositivo es "XVM279BT". El código de acceso Bluetooth es "0000". La unidad puede estar en cualquier modo de funcionamiento cuando se realiza el emparejamiento. En algunos teléfonos, puede ser necesario realizar el emparejamiento más de una vez.</p>
<p>Conectar un dispositivo emparejado</p>	<p>La mayoría de los dispositivos bluetooth admiten la función de conexión automática y se conectarán automáticamente si el dispositivo está dentro del alcance cuando la unidad esté encendida. Si su dispositivo estaba emparejado con anterioridad, pero no se conecta, ingrese al menú de configuración de Bluetooth y active la Conexión automática.</p>
<p>Teléfono bluetooth</p>	<p>Para acceder al teléfono, seleccione "Teléfono Bluetooth" en el Menú principal o pulse el icono del teléfono desde cualquier modo operativo.</p>
<p>Menú Principal ①</p>	<p>Presione para volver a la pantalla del Menú Principal.</p>
<p>Teclado del teléfono ②</p>	<p>Utilice el teclado del teléfono para marcar el número de teléfono de su preferencia. Como alternativa, los números pueden marcarse de forma directa desde el teléfono.</p>
<p>Indicador de modo actual ③</p>	<p>Muestra el modo de funcionamiento actual.</p>
<p>Bluetooth Teléfono ④</p>	<p>Presione para acceder al Teléfono Bluetooth.</p>
<p>Bluetooth Música ⑤</p>	<p>Presione para acceder a música de bluetooth.</p>
<p>Dispositivos Disponibles ⑥</p>	<p>Presione para ver una lista de dispositivos disponibles.</p>
<p>Hablar ⑦</p>	<p>Presione para conectar una llamada.</p>
<p>Finalizar llamada ⑧</p>	<p>Presione para finalizar una llamada.</p>

Funcionamiento del Bluetooth



- | | |
|---|---|
| <p>Atenuador</p> <p>Audio ⑩</p> <p>Configuración ⑪</p> <p>Teléfono Bluetooth ⑫</p> <p>Música Bluetooth ⑬</p> <p>Archivo anterior/ Pista ⑭</p> <p>Reproducir / Pausar ⑮</p> <p>Siguiente archivo/Pista ⑯</p> | <p>Pulse para disminuir la iluminación.</p> <p>Pulse para ajustar las Opciones de Audio.</p> <p>Pulse para acceder al Menú de Configuración.</p> <p>Presione para acceder al Teléfono Bluetooth (desde el modo Música).</p> <p>Presione para acceder a Música Bluetooth (desde el modo Teléfono).</p> <p>Presione para volver al archivo o pista anterior.</p> <p>Presione para pausar o reanudar la reproducción.</p> <p>Presione para avanzar al siguiente archivo o pista.</p> |
|---|---|

Funcionamiento de la cámara trasera - (Opcional)

Uso de la cámara trasera

Conecte una cámara trasera opcional a la entrada de la cámara (Conector RCA negro). Consulte el diagrama de cableado para obtener más detalles

Selección manual - Toque el icono CÁMARA en el menú principal o en cualquier modo de operación (cuando esté habilitado) para seleccionar el modo cámara. Toque el área superior izquierda de la pantalla para salir del modo cámara.

Nota: El modo manual es para cámaras dedicadas que están SIEMPRE encendidas mientras se conduce, no está diseñado para cámaras que se conectan a la luz de marcha atrás del vehículo.

Selección Automática

La unidad seleccionará automáticamente el modo de cámara cuando se conecte al circuito de la luz de marcha atrás.

Nota: La salida de video externa no está activa cuando se utiliza la entrada de la cámara trasera.

Botón de acceso directo de navegación

Presione el botón de acceso rápido de Navegación para conectar el receptor al teléfono a través de la interfaz de usuario en pantalla. Transmite al instante el audio de sus aplicaciones favoritas de navegación de un smartphone conectado a través del receptor vía Bluetooth de su automóvil.

Nota: Se necesita un smartphone reciente para transmitir la navegación.

Control remoto de aplicación inteligente iPlug P1 doble

Utilice la aplicación del control remoto inteligente Dual iPlug P1 en un teléfono inteligente Apple o Android para controlar el receptor a través de Bluetooth.

Cambie el modo, estación, canción, volumen y configuración directamente desde su teléfono inteligente sin estar en la línea de visión del receptor.

Descargue la aplicación de control remoto Dual iPlug P1 Smart desde la App Store de Apple o Google Play Store e instálela en su teléfono inteligente o tableta (enlace de descarga de código QR a la derecha).



Activación por voz

Su receptor está diseñado con un botón de activación por voz de fácil acceso para usar Siri® o el Asistente de Google™ a través del Bluetooth de su automóvil. Interactúe con el asistente de tu smartphone mientras conduce con solo pulsar un botón. El Bluetooth debe estar emparejado entre su smartphone y el receptor. Presione el botón de activación por voz , y el receptor cambiará al modo Bluetooth. Esto activará Siri® o el Asistente de Google™ en su smartphone. Tendrá que cambiar manualmente al modo anterior o deseado una vez que finalice esta operación.

Entrada auxiliar frontal de 3.5 mm

Conecte una fuente de audio opcional a la entrada de 3.5 mm (panel frontal). Seleccione la entrada auxiliar del Menú Principal para escuchar el audio. Ajuste el volumen en la fuente de audio externa según sea necesario (si está conectado a la salida de auriculares del dispositivo).

Yo Milena Lisbeth Ramirez Santracruz, en calidad de presidenta de Write on Words, declaro que soy competente para traducir del inglés al español y que la siguiente traducción es una traducción correcta y fiel hasta mi leal saber y entender del documento **MANUAL**.

Firma del traductor

Certificado de Nacimiento. Original:

State of North Carolina
Department of Health and Human Services
N.C. VITAL RECORDS

Certificate of Birth Resulting in Stillbirth

1. Name of Fetus Lily Katherine Allen-Ball 2. Sex Female
3. Date of Delivery March 16, 2010 4. County of Delivery Wake County
5. Name of Facility Rex Healthcare
6. City, Town or Location Raleigh, North Carolina

PARENTAGE

Father	Mother
7. Name _____	9. Maiden Name <u>Hannah Rose Allen</u>
8. Date of Birth _____	10. Date of Birth <u>August 12, 1989</u>

Date Filed March 22, 2010 Fetal Death Report Number 201000000131
Date Issued March 19, 2012

This is to certify that this certificate is based upon information available from a fetal death report on file in this office.

Linda Brinkley
Linda Brinkley
State Registrar

This certificate is not proof of a live birth.



06/2011
NC Vital Records

Translation:

Estado de Carolina del Norte
Departamento de Salud y Servicios Humanos
N.C. REGISTROS VITALES

Certificado de Nacimiento Resultante en Mortinato

1. Nombre del Feto: Lily Katherine Allen-Ball 2. Sexo: Femenino
3. Fecha de Parto: 16/03/2010 4. Condado del Parto: Condado de Wake
5. Nombre de la Institución: Rex Healthcare
6. Ciudad, Pueblo o Localidad: Raleigh, Carolina del Norte

FILIACIÓN

Padre	Madre
7. Nombre _____	9. Nombre de soltera: <u>Hannah Rose Allen</u>
8. Fecha de Nacimiento _____	10. Fecha de Nacimiento: <u>12/08/1989</u>

Fecha de Registro: 22/03/2010 Número de Informe de Muerte Fetal: 201000000131
Fecha de Emisión: 19/03/2012

Se certifica que este certificado se basa en la información disponible en un informe de muerte fetal en archivo en esta oficina.

Firma
Linda Brinkley
Registradora Estatal

Round
Seal

Este certificado no es prueba de un nacimiento con vida

06/2011
NC Vital Records

Yo Milena Lisbeth Ramirez Santracruz, en calidad de presidenta de Write on Words, declaro que soy competente para traducir del inglés al español y que la siguiente traducción es una traducción correcta y fiel hasta mi leal saber y entender del documento **Acta de nacimiento**.

Firma del traductor

Acta de nacimiento. Original:



BIRTH - NAISSANCE

 **Ontario**

Birth Certificate
Certificat de naissance

CERTIFIED EXTRACT FROM
BIRTH REGISTRATION
EXTRAIT CERTIFIÉ CONFORMÉ
DE L'ENREGISTREMENT
DE NAISSANCE

Registrar General
Registraire général de l'état civil

Deputy Registrar General
Registraire générale adjointe

Name ZHANG, EMILY WEI
Nom

Date of Birth MARCH 7, 1992
Date de naissance

Sex F
Sexe

Birthplace SAULT STE. MARIE
Lieu de naissance

Date of Registration MARCH 20, 1992
Date d'enregistrement

Registration No. 1992-05-365291
No d'enregistrement

Issue Date JUN 30, 2014
Date de issue

Certificate No 14883092-001
No de certificat



0 N 0 0 0 0 0 0 0 3

Translation:

NACIMIENTO NAISSANCE

 Ontario

Partida de nacimiento
Certificat de naissance

Sello redondo

Extracto certificado del registro de nacimiento
EXTRAIT CERTIFIÉ CONFORMÉ DE L'ENREGISTREMENT DE NAISSANCE

Firma Registrador General
Registraire général de l'état civil

Firma Registrador General Adjunto
Registraire générale adjointe

Version 2014

Nombre
Nom **ZHANG, EMILY WEI**

Fecha de nacimiento
Date de naissance **7 DE MARZO DE 1992** Sexo
Sexe **F**

Lugar de nacimiento
Lieu de naissance **SAULT STE. MARIE**

Fecha de registro
Date d'enregistrement **20 DE MARZO DE 1992**

Número de registro
No d'enregistrement **1992-05-365291**

Fecha de emisión
Date de issue

Número de certificado
No de certificat **14883092-001**



0 N 0 0 0 0 0 0 0 3

Yo Milena Lisbeth Ramirez Santracruz, en calidad de presidenta de Write on Words, declaro que soy competente para traducir del inglés al español y que la siguiente traducción es una traducción correcta y fiel hasta mi leal saber y entender del documento **Acta de nacimiento**.

Firma del traductor

Acta de nacimiento. Original:

No fee is chargeable for this certificate

1 & 2 ELIZ. 2 CH. 20

CERTIFICATE OF BIRTH

GH



Name and Surname.....

Sex..... Male

Date of Birth..... Thirteenth June 1979

Place of Birth (Registration District)..... Oxford

(Sub-district)..... Oxford

I, R. Dawson Registrar of Births and Deaths
for the sub-district of OXFORD in the
Registration District of OXFORD do hereby
certify that the above particulars have been compiled from an entry in
a register in my custody.

Date 19.6.1979

R. Dawson
Registrar of Births and Deaths.

CAUTION:—Any person who (1) falsifies any of the particulars on this certificate, or
(2) uses a falsified certificate as true, knowing it to be false, is liable to prosecution.

Acta de nacimiento. Translation:

No se cobra nada por este certificado

1 & 2 ELIZ. 2 CAP. 30

GH

ACTA DE NACIMIENTO

Nombre y Apellido _____

Sexo Masculino

Fecha de nacimiento 13 de junio 1929

Lugar de Nacimiento { Distrito de Registro Oxford
Subdistrito Oxford

Yo, R. Dawson registrador de nacimientos y defunciones
para el subdistrito de OXFORD dentro del
distrito de registro de OXFORD el abajo firmante
certifica que los datos aquí presentados han sido recopilados y anotados en un registro
bajo mi custodia.

Fecha 19/6/1929

Firma
Registrador de Nacimientos
y Defunciones

Precaución : - Cualquier persona que (1) falsifique cualquiera de los datos de este certificado, o (2) utilice un
certificado falsificado como verdadero, a sabiendas de que es falso, estará sujeta a enjuiciamiento.

Yo Milena Lisbeth Ramirez Santracruz, en calidad de presidenta de Write on Words, declaro que soy competente para traducir del inglés al español y que la siguiente traducción es una traducción correcta y fiel hasta mi leal saber y entender del documento **Acta de nacimiento**.

Firma del traductor

Translation:

ESTADO DE CALIFORNIA
CERTIFICACION DE ACTA OFICIAL

CONDADO DE LOS ANGELES
REGISTRADOR / SECRETARIO DEL CONDADO

CONFIDENCIAL
LICENCIA Y CERTIFICADO DE MATRIMONIO
DEBE SER LEGIBLE - NO HAGA BORRADURAS, CORRECCIONES CON CORRECTOR NI OTRAS ALTERACIONES
USE SOLO TINTA OSCURA

DATOS DE LA PRIMERA PERSONA		DATOS DE LA SEGUNDA PERSONA	
1A. NOMBRE BRITINI	1B. SEGUNDO NOMBRE ANNE	11A. NOMBRE COMPLETO DE LA MADRE/MADRE NICOLE UNGER	11B. ESTADO DE NACIMIENTO (SI FUERA DE EE. UU., INDIQUE EL PAIS) CA
1C. APELLIDO ACTUAL PALMER	1D. APELLIDO AL NACER (SI ES DIFERENTE EN 1C) -	12A. NOMBRE ANDREA	12B. SEGUNDO NOMBRE -
2. FECHA DE NACIMIENTO (DD/MM/AAAA) 26/08/1987	3. ESTADO/PAIS DE NACIMIENTO CA	13. FECHA DE NACIMIENTO (DD/MM/AAAA) 09/11/1974	14. ESTADO/PAIS DE NACIMIENTO ITA
4. MATRIMONIOS ANTERIORES / SRDP 0	5. ULTIMO MATRIMONIO/SRDP TERMINADO POR: <input type="checkbox"/> FALLECIMIENTO <input type="checkbox"/> DIVORCIO <input type="checkbox"/> ANULACION <input type="checkbox"/> TERMINACION SRDP <input type="checkbox"/> N/A	15. MATRIMONIOS ANTERIORES / SRDP 0	16. ULTIMO MATRIMONIO/SRDP TERMINADO POR: <input type="checkbox"/> FALLECIMIENTO <input type="checkbox"/> DIVORCIO <input type="checkbox"/> ANULACION <input type="checkbox"/> TERMINACION SRDP <input type="checkbox"/> N/A
6. DIRECCION 5525 CANOGA AVE 115	7. CIUDAD WOODLAND HILLS	17. DIRECCION 5525 CANOGA AVE 115	18. CIUDAD WOODLAND HILLS
8. ESTADO/PAIS CA	9. CODIGO POSTAL 91367	19. ESTADO/PAIS CA	20. CODIGO POSTAL 91367
10A. NOMBRE COMPLETO DE NACIMIENTO DEL PADRE / PROGENITOR TIM LAURENCE PALMER		10B. ESTADO DE NACIMIENTO (SI FUERA DE EE. UU., INDIQUE EL PAIS) CA	
11A. NOMBRE COMPLETO DE LA MADRE/MADRE NICOLE UNGER		11B. ESTADO DE NACIMIENTO (SI FUERA DE EE. UU., INDIQUE EL PAIS) CA	
12A. NOMBRE ANDREA		12B. SEGUNDO NOMBRE -	
12C. APELLIDO ACTUAL DIPRE'		12D. APELLIDO DE NACIMIENTO (SI ES DIFERENTE AL 12C) -	
13. FECHA DE NACIMIENTO (DD/MM/AAAA) 09/11/1974		14. ESTADO/PAIS DE NACIMIENTO ITA	
15. MATRIMONIOS ANTERIORES / SRDP 0		16. ULTIMO MATRIMONIO/SRDP TERMINADO POR: <input type="checkbox"/> FALLECIMIENTO <input type="checkbox"/> DIVORCIO <input type="checkbox"/> ANULACION <input type="checkbox"/> TERMINACION SRDP <input type="checkbox"/> N/A	
17. DIRECCION 5525 CANOGA AVE 115		18. CIUDAD WOODLAND HILLS	
19. ESTADO/PAIS CA		20. CODIGO POSTAL 91367	
21A. NOMBRE COMPLETO DE NACIMIENTO DEL PADRE / PROGENITOR BRUNO DIPRE'		21B. ESTADO DE NACIMIENTO (SI FUERA DE EE. UU., INDIQUE EL PAIS) ITA	
22A. NOMBRE COMPLETO DE LA MADRE/MADRE TULLIA ORLANDI		22B. ESTADO DE NACIMIENTO (SI FUERA DE EE. UU., INDIQUE EL PAIS) ITA	
<p>23. FIRMA DE LA PERSONA QUE FIGURA EN LOS CAMPOS 1A-1D /s/ BRITINI ANNE PALMER</p> <p>24. FIRMA DE LA PERSONA QUE FIGURA EN LOS CAMPOS 12A-12D /s/ ANDREA DIPRE'</p>			
<p>10. EL ABAJO FIRMANTE CERTIFICA POR LA PRESENTE QUE LAS PERSONAS QUE FIGURAN EN EL PRESENTE DOCUMENTO PARA CONTRAER MATRIMONIO HAN COMPARECIDO PERSONALMENTE ANTE MI Y HE HAN DEMOSTRADO, BASÁNDOSE EN PRUEBAS SATISFACTORIAS, QUE SON LAS PERSONAS QUE AFIRMAN SER, O QUE LA PERSONA QUE OFICIA LA CEREMONIA HA COMPARECIDO PERSONALMENTE ANTE MI Y HE HA PRESENTADO LO CORRESPONDIENTE DE CONFORMIDAD CON LA SECCION 502 DEL CODIGO DE FAMILIA. LAS PARTES HAN DECLARADO ADEMÁS QUE CUMPLEN TODOS LOS REQUISITOS DE LA LEY Y DENTRO DEL ESTADO DE CALIFORNIA, PARA CELEBRAR EL MATRIMONIO DE LAS PERSONAS MENCIONADAS ANTERIORMENTE DE CONFORMIDAD CON LA SECCION 500 DEL CODIGO DE FAMILIA. NOTA: LA CEREMONIA MATRIMONIAL DEBE CELEBRARSE EN EL ESTADO DE CALIFORNIA.</p> <p>11. EL ABAJO FIRMANTE CERTIFICA POR LA PRESENTE QUE LAS PERSONAS QUE FIGURAN EN EL PRESENTE DOCUMENTO PARA CONTRAER MATRIMONIO HAN COMPARECIDO PERSONALMENTE ANTE MI Y HE HAN DEMOSTRADO, BASÁNDOSE EN PRUEBAS SATISFACTORIAS, QUE SON LAS PERSONAS QUE AFIRMAN SER, O QUE LA PERSONA QUE OFICIA LA CEREMONIA HA COMPARECIDO PERSONALMENTE ANTE MI Y HE HA PRESENTADO LO CORRESPONDIENTE DE CONFORMIDAD CON LA SECCION 502 DEL CODIGO DE FAMILIA. LAS PARTES HAN DECLARADO ADEMÁS QUE CUMPLEN TODOS LOS REQUISITOS DE LA LEY Y DENTRO DEL ESTADO DE CALIFORNIA, PARA CELEBRAR EL MATRIMONIO DE LAS PERSONAS MENCIONADAS ANTERIORMENTE DE CONFORMIDAD CON LA SECCION 500 DEL CODIGO DE FAMILIA. NOTA: LA CEREMONIA MATRIMONIAL DEBE CELEBRARSE EN EL ESTADO DE CALIFORNIA.</p>			
25A. FECHA DE EMISION 12/11/2015		25B. CADUCIDAD 10/02/2016	25C. NOMBRE DEL SECRETARIO ADJUNTO DEL CONDADO DEAN C. LOGAN
25D. NUMERO DE LICENCIA DE MATRIMONIO C2353224		25E. DEBE VUELVA LA LICENCIA DE MATRIMONIO CUMPLIMENTADA A (INCLUYA LA DIRECCION) 12400 Imperial Highway, Norwalk, CA 90650	
<p>26. SELLO DEL NOTARIO</p> <p>26A. ESTADO DE CALIFORNIA, CONDADO DE: LOS ANGELES</p> <p>26B. TIPO DE NOTARIO</p> <p>26C. FIRMA DEL NOTARIO</p>			
<p>27A. DIA DEL MATRIMONIO (DD/MM/AAAA) 12/11/2015</p> <p>27B. CIUDAD DEL MATRIMONIO VAN NUYS</p> <p>27C. PAIS DEL MATRIMONIO LOS ANGELES</p>			
28A. FIRMA DE LA PERSONA QUE SOLEMNIZA EL MATRIMONIO ANDREA ORLITZ		28B. DENOMINACION RELIGIOSA (SI ES CLERO) SIN DENOMINACION	
28C. NOMBRE DE LA PERSONA QUE SOLEMNIZA EL MATRIMONIO (ESCRIBA A MAQUINA O DE IMPRENTA DE FORMA CLARA) ANDREA ORLITZ		28D. TITULO OFICIAL MINISTRO	
28E. DIRECCION, CIUDAD, ESTADO/PAIS Y CODIGO POSTAL 14729 VICTORY PLVD, VAN NUYS, CA 91411			
29A. PRIMERO - DEBE SER EL MISMO A 1A		29B. SEGUNDO NOMBRE	
30A. PRIMERO - DEBE SER EL MISMO A 12A		30B. SEGUNDO NOMBRE	
31A. NOMBRE DEL SECRETARIO DEL CONDADO DEAN C. LOGAN		31B. FIRMA DEL SECRETARIO DEL CONDADO <i>Firma</i>	
		31C. FECHA DE ACEPTACION PARA EL REGISTRO 14 MARZO 2016	

DEPARTAMENTO DE SALUD PUBLICA DE CALIFORNIA - REGISTROS VITALES RS-123 (01/01/2015)

LOGO REDONDO DEL ESTADO DE CALIFORNIA

POR LA PRESENTE SE CERTIFICA QUE ESTE DOCUMENTO ES UNA COPIA FIEL DEL REGISTRO OFICIAL ARCHIVADO ANTE EL REGISTRADOR / SECRETARIO DEL CONDADO

Firma
DEAN C. LOGAN
REGISTRADOR / SECRETARIO DEL CONDADO

ESTA COPIA NO ES VALIDA A MENOS QUE ESTE ELABORADA SOBRE UN BORDE GRABADO QUE MUESTRE EL SELLO Y LA FIRMA DEL REGISTRADOR / SECRETARIO DEL CONDADO

06 MAYO 2016



1000001046374

LOGO REDONDO REGISTRADOR / SECRETARIO DEL CONDADO CONDADO DE LOS ANGELES

CUALQUIER ALTERACION O BORRADO ANULA ESTE CERTIFICADO

Yo Milena Lisbeth Ramirez Santracruz, en calidad de presidenta de Write on Words, declaro que soy competente para traducir del inglés al español y que la siguiente traducción es una traducción correcta y fiel hasta mi leal saber y entender del documento **Certificado de matrimonio.**

Firma del traductor

Certificado de nacimiento. Original:

STATE OF TEXAS CERTIFICATION OF VITAL RECORD										
DEPARTMENT OF STATE HEALTH SERVICES VITAL STATISTICS										
TEXAS DEPARTMENT OF STATE HEALTH SERVICES - VITAL STATISTICS DEC 01 2021 STATE OF TEXAS					BIRTH NUMBER					
1. Child's Name First Middle Last			2. Date of Birth (mm/dd/yyyy)		3. Sex					
4a. Place of Birth - County BEXAR			4b. City or Town (if outside city limits, give precinct no.) SAN ANTONIO		5. Time of Birth 01:38 PM		6a. Plurality - Single, Twin, Triplet, etc. SINGLE		6b. If Plural Birth, Born 1st, 2nd, 3rd, etc.	
7a. Place of birth: <input type="checkbox"/> Clinic / Doctor's Office <input type="checkbox"/> Licensed Birthing Center <input checked="" type="checkbox"/> Hospital			7b. Name of Hospital or Birthing Center, NP* (If Not Institution, Give Street Address) NORTH CENTRAL BAPTIST HOSPITAL							
8a. Attendant's Name, NPI, and Mailing Address STEPHANIE SCHAEFER 520 MADISON OAK DRIVE SAN ANTONIO, TEXAS 78258			8b. <input checked="" type="checkbox"/> MD <input type="checkbox"/> DO <input type="checkbox"/> CNM <input type="checkbox"/> Midwife <input type="checkbox"/> Other (Specify):				9a. Certifier - I certify that this child was born alive at the place and time and on the date as stated. MEGHAN CONTRERAS Signature and Title			
9b. <input type="checkbox"/> Attendant <input checked="" type="checkbox"/> Facility Administrator / Designer <input type="checkbox"/> Other (Specify):			11. Date of Birth (mm/dd/yyyy)		12. Birthplace (State, Territory or Foreign Country)					
10. Mother's Name Prior to First Marriage First Middle Last Suffix			13a. Residence - State TEXAS							
13b. County BEXAR			13c. City, Town or Location SAN ANTONIO				13d. Street Address or Rural Location			
13e. Zip Code			13f. Inside City Limits <input checked="" type="checkbox"/> Yes <input type="checkbox"/> No		14. Mailing Address: <input checked="" type="checkbox"/> Same As Residence, or: (If Same As Residence, Enter Zip Code Only)					
15. Father's Name Prior to First Marriage First Middle Last Suffix			16. Date of Birth (mm/dd/yyyy)		17. Birthplace (State, Territory or Foreign Country)					
18. Signature of State Registrar <i>Tara Das</i>										
VS-111.2 REV. 01/05 WARNING: THE PENALTY FOR KNOWINGLY MAKING A FALSE STATEMENT IN THIS FORM CAN BE 2-10 YEARS IN PRISON AND A FINE OF UP TO \$5,000.										

ISSUED
DEC 29 2021
WARNING: THIS DOCUMENT HAS A DARK BLUE BORDER AND A COLORED BACKGROUND

TARA DAS
STATE REGISTRAR

ANY ALTERATION OR ERASURE VOIDS THIS CERTIFICATE

Translation:

ESTADO DE TEXAS			CERTIFICACIÓN DE REGISTRO VITAL		
DEPARTAMENTO ESTATAL DE SERVICIOS DE SALUD DE TEXAS					
ESTADÍSTICAS VITALES					
DEPARTAMENTO ESTATAL DE SERVICIOS DE SALUD DE TEXAS - ESTADÍSTICAS VITALES					
01 de diciembre de 2021					
ESTADO DE TEXAS			CERTIFICADO DE NACIMIENTO		NÚMERO DE NACIMIENTO
1. Nombre del Niño			Primer	Medio	Último
2. Fecha de nacimiento (mm/dd/aaaa)			26/11/2021		3. Sexo
4a. Lugar de nacimiento - Condado			4b. Ciudad o Pueblo (Si los límites de la Ciudad están cortados, indique el precinto no.)		5. Hora de Nacimiento
BEXAR			SAN ANTONIO		01:38 P. M.
7a. Lugar de nacimiento			7b. Nombre del Hospital o del Parto, NPI		6a. Pluralidad: Soltero, gemelo, trillizo, etc.
<input type="checkbox"/> Clínica / Consultorio médico <input type="checkbox"/> Centro de maternidad con licencia <input checked="" type="checkbox"/> Hospital <input type="checkbox"/> Parto en casa <input type="checkbox"/> ¿Planeado dar a luz en casa? <input type="checkbox"/> Si <input type="checkbox"/> No <input type="checkbox"/> Otro (Especificar)			NORTH CENTRAL BAPTIST HOSPITAL		6b. Si el Nacimiento Es Plural, Nacido el 1er, 2do, 3er, etc.
8a. Nombre del Asistente, NPI y Dirección Postal			8b. Certificador-Certifico que este niño nació vivo en el lugar, hora y fecha indicados.		
STEPHANIE SCHAEFER			MEGHAN CONTRERAS		01/12/2021
520 MADISON OAK DRIVE SAN ANTONIO, TEXAS 78258			Firma y título		Fecha de firma
8b. <input checked="" type="checkbox"/> MD <input type="checkbox"/> DO <input type="checkbox"/> CNM <input type="checkbox"/> Partera <input type="checkbox"/> Otro (Especificar)			9b. <input type="checkbox"/> Asistente <input checked="" type="checkbox"/> Administrador de la Instalación / Designado <input type="checkbox"/> Otro (Especificar)		
10. Nombre de la Madre Antes del Primer Matrimonio			Primer	Medio	Último
11. Fecha de nacimiento (mm/dd/aaaa)			12. Lugar de nacimiento (Estado, Territorio o País extranjero)		
13a. Residencia - Estado		13b. Condado	13c. Ciudad, Pueblo o Ubicación		13d. Dirección o Ubicación Rural
TEXAS		BEXAR	SAN ANTONIO		
13e. Código Postal		13f. Dentro de los Límites de la Ciudad <input checked="" type="checkbox"/> Si <input type="checkbox"/> No	14. Dirección Postal		<input checked="" type="checkbox"/> Igual que Residencia, o: (Si es igual a la residencia, ingrese solo el código postal)
15. Nombre del Padre Antes del Primer Matrimonio			Primer	Medio	Último
16. Fecha de nacimiento (mm/dd/aaaa)			17. Lugar de nacimiento (Estado, Territorio o País Extranjero)		
18. Firma del Registrador Estatal					
<i>Firma</i>					
VS-111.2 REV. 01/05 ADVERTENCIA: LA MULTA POR HACER UNA DECLARACIÓN FALSA A SABIENDAS EN ESTE FORMULARIO PUEDE SER DE 2 A 10 AÑOS DE PRISIÓN Y UNA MULTA DE HASTA \$5,000.					



Esta es una copia verdadera y correcta del registro registrado en el Estado de Texas. Emitido bajo la autoridad de la Sección 191.051, Código de Salud y Seguridad.

EXPEDIDO 29 de diciembre de 2021

Firma TARA DAS REGISTRADOR ESTATAL



ADVERTENCIA: ESTE DOCUMENTO TIENE UN BORDE AZUL OSCURO Y UN FONDO DE COLOR

Yo Milena Lisbeth Ramirez Santracruz, en calidad de presidenta de Write on Words, declaro que soy competente para traducir del inglés al español y que la siguiente traducción es una traducción correcta y fiel hasta mi leal saber y entender del documento **Certificado de nacimiento**.

Firma del traductor

Transcript. Original:



NATIONAL INSTITUTE OF TECHNOLOGY : SILCHAR

(An Institute of National Importance)

SILCHAR - 788010, ASSAM, INDIA

Website : www.nits.ac.in

Acad-F

25 August

TRANSCRIPT

PROGRAMME: BACHELOR OF TECHNOLOGY (B.TECH.)
BRANCH: ELECTRONICS & COMMUNICATION ENGINEERING

1. Name of student : [REDACTED]
2. Registration No : [REDACTED]
3. Year of Admission : [REDACTED]
4. Year of Passing : [REDACTED]

Details of SPI & CPI obtained

Semester	Exam. Held	Subject code	Subject	Credit	Grade obtained	Year of passing in improvement if any
1 st	Nov-Dec - 2015	HS 1101	Communication Skills	06	BB	
		MA 1101	Mathematics-I	08	CC	
		EE 1101	Basic Electrical Engineering	06	BB	
		CH 1101	Chemistry	08	BB	
		CE 1101	Engineering Graphics	05	CC	
		CH 1111	Chemistry Laboratory	02	BB	
		ME 1111	Workshop	03	AA	
		Extra curriculum activities = NSS				Non Credit
Total 1st semester Performance Index =				38	SPI= 7.47	
2 nd	April - 2016	ME 1101	Engineering Mechanics	08	AB	
		MA 1102	Mathematics-II	08	CD	
		EC 1101	Basic Electronics	06	BC	
		PH 1101	Physics	08	CC	
		CS 1101	Introduction to Computing	06	AB	
		CS 1111	Computing Laboratory	02	AB	
		PH 1111	Physics Laboratory	02	BB	
		EE 1111	Electrical Science Laboratory	02	AB	
Total 2nd semester Performance Index=				42	SPI= 7.33	
Cumulative Performance Index =				80	CPI= 7.40	
3 rd	Nov-Dec - 2016	MA 1201	Mathematics-III	08	CD	
		EC 1201	Signals, Systems and Networks	08	CC	
		CS 1201	Data Structure	08	CD	
		EC 1202	Analog Electronic Circuits	08	CD	
		EC 1203	Semiconductor Devices & Circuits	06	BB	Nov-Dec 17
		EC 1211	Electronics Laboratory-I	02	BB	
		Total 3rd semester Performance Index =				40
Cumulative Performance Index =				120	CPI= 6.47	
4 th	May-2017	EC 1204	Principles of Communication Engineering	08	BC	
		EC 1205	Pulse and Digital Electronic Circuits	08	BB	
		EC 1206	Analog Integrated Circuits and Technology	08	BC	
		EC 1207	Probability and Random Processes	08	BC	
		HS 1201	Managerial Economics	06	BC	
		EC 1212	Electronics Laboratory-II	02	AA	
		Total 4th semester Performance Index=				40
Cumulative Performance Index =				160	CPI= 6.69	

Contd... Page-2

Translation:



INSTITUTO NACIONAL DE TECNOLOGÍA: SILCHAIR

(Un Instituto Sujeto a Importancia Nacional)

SILCHAIR – 785010, ASSAM, INDIA

Sitio Web: www.nits.ac.in

Acad-I

25 de Agosto

TRANSCRIPCIÓN

PROGRAMA: BACHILLERATO EN TECNOLOGÍA (B. TECH.)

RAMO: INGENIERÍA ELECTRÓNICA Y DE COMUNICACIONES

- 1. Nombre de estudiante : [REDACTED]
- 2. Número de registro : [REDACTED]
- 3. Año de admisión : [REDACTED]
- 4. Año de graduación : [REDACTED]

Semestre	Exam. Hecho	Código de asignatura	Asignatura	Créditos	Nota obtenida	Año de aprobación en mejora si aplica		
1er	Nov - Dic - 2015	HS 1101	Habilidades de Comunicación	06	BB			
		MA 1101	Matemáticas - I	08	CC			
		EE 1101	Fundamentos de Ingeniería Eléctrica	06	BB			
		CH 1101	Química	08	BB			
		CE 1101	Dibujo de Ingeniería	05	CC			
		CH 1111	Laboratorio de Química	02	BB			
		ME 1111	Taller	03	AA			
		Actividades extra curriculares = NSS				Sin Credito	Aprobado	
		Índice de Rendimiento Total del 1er semestre =				38	SPI=7.47	
2do	Abril - 2016	ME 1101	Mecánica de Ingeniería	08	AB			
		MA 1102	Matemáticas - II	08	CD			
		EC 1101	Electrónica Básica	06	BC			
		PH 1101	Física	08	CC			
		CS 1101	Introducción a la Computación	06	AB			
		CS 1111	Laboratorio de computación	02	AB			
		PH 1111	Laboratorio de Física	02	BB			
		EE 1111	Laboratorio de Ciencias Electrónicas	02	AB			
		Índice de Rendimiento Total del 2º Semestre =				42	SPI= 7.33	
Índice de Rendimiento Acumulativo =				80	CPI=7.40			
3r	Nov - Dic - 2016	MA 1201	Matemáticas - III	08	CD			
		EC 1201	Señales, Sistemas y Redes	08	CC			
		CS 1201	Estructura de Datos	08	CD			
		EC 1202	Circuitos Electrónicos Análogos	08	CD			
		EC 1203	Dispositivos y Circuitos Semiconductores	06	BB	Nov - Dic 17		
		EC 1211	Laboratorio de Electrónica	02	BB			
		Índice de Rendimiento Total del 3º Semestre =				40	SPI=5.80	
Índice de Rendimiento Acumulativo =				120	CPI=6.47			
4to	Mayo - 2017	EC 1204	Principios de Ingeniería de la Comunicación	08	BC			
		EC 1205	Circuitos Electrónicos de pulso y Digitales	08	BB			
		EC 1206	Circuitos Integrados Análogos y Tecnología	08	BC			
		EC 1207	Probabilidad y Procesos Aleatorios	08	BC			
		HS 1201	Economía General	06	BC			
		EC 1212	Laboratorio de Electrónica II	02	AA			
Índice de Rendimiento Total del 4º Semestre =				40	SPI= 7.35			
Índice de Rendimiento Acumulativo =				160	CPI= 6.69			

Contin... Página-2

Yo Milena Lisbeth Ramirez Santracruz, en calidad de presidenta de Write on Words, declaro que soy competente para traducir del inglés al español y que la siguiente traducción es una traducción correcta y fiel hasta mi leal saber y entender del documento **Transcript**.

Firma del traductor

Diploma Universitario. Original:

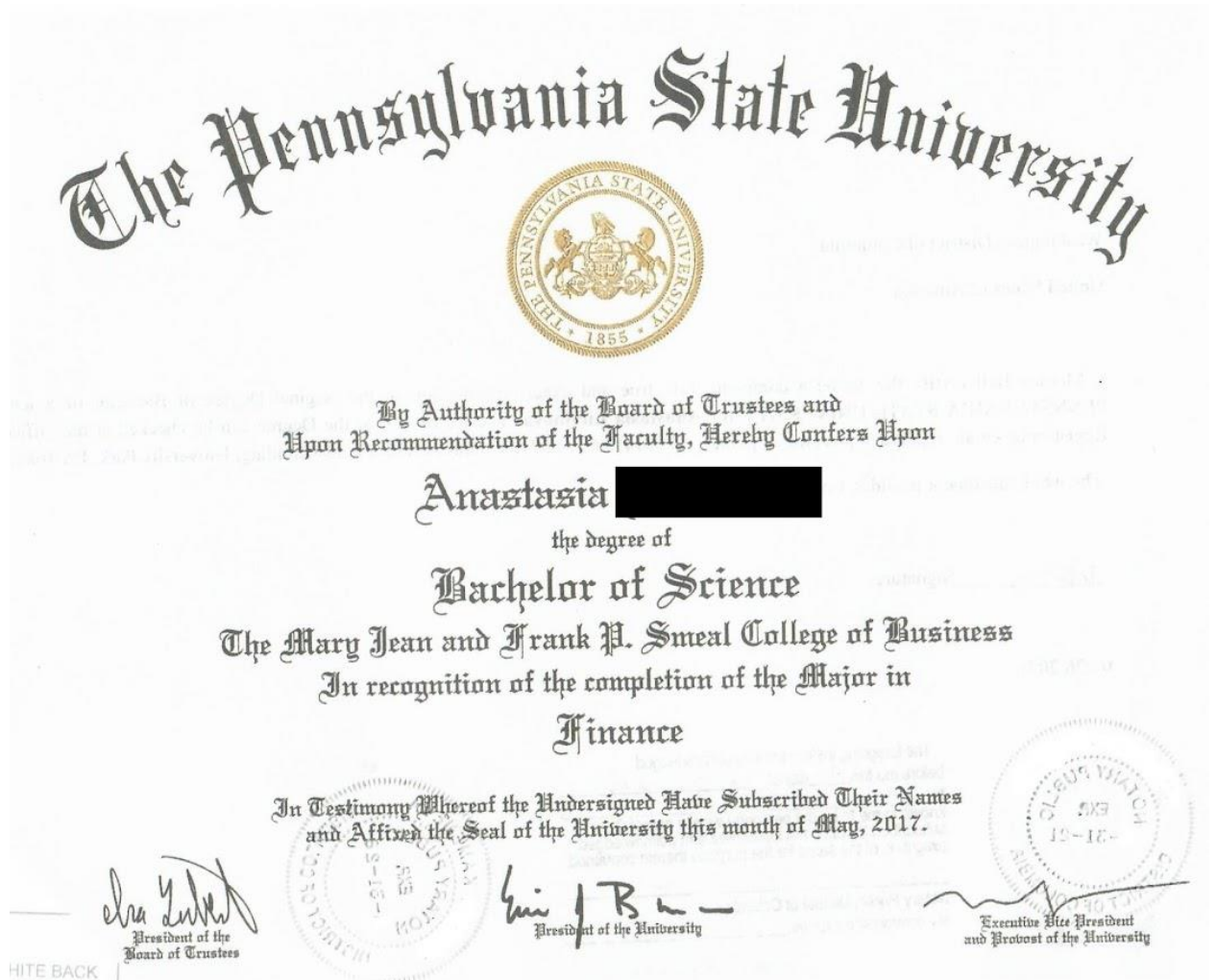

Diploma Universitario. Translation:

La Universidad Estatal de Pensilvania



Por la Autoridad de la Junta de Síndicos y a
Recomendación del Cuerpo Docente, Confiere a

Anastasia [REDACTED]

el título de

Licenciada en Ciencias

Facultad de Negocios Mary Jean y Frank P. Smeal
En reconocimiento por la finalización de la Carrera en

Finanzas

En Testimonio de lo cual, los Abajo Firmantes han Suscrito sus Nombres y Estampado
el Sello de la Universidad en este mes de Mayo de 2017.

Firma

Presidente de la Junta

Firma

Presidente de la Universidad

Firma

Vicepresidente Ejecutivo y Rector
Académico de la Universidad

HITE BACK

Yo Milena Lisbeth Ramirez Santracruz, en calidad de presidenta de Write on Words, declaro que soy competente para traducir del inglés al español y que la siguiente traducción es una traducción correcta y fiel hasta mi leal saber y entender del documento **Diploma Universitario**.

Firma del traductor

Authentication. Original:

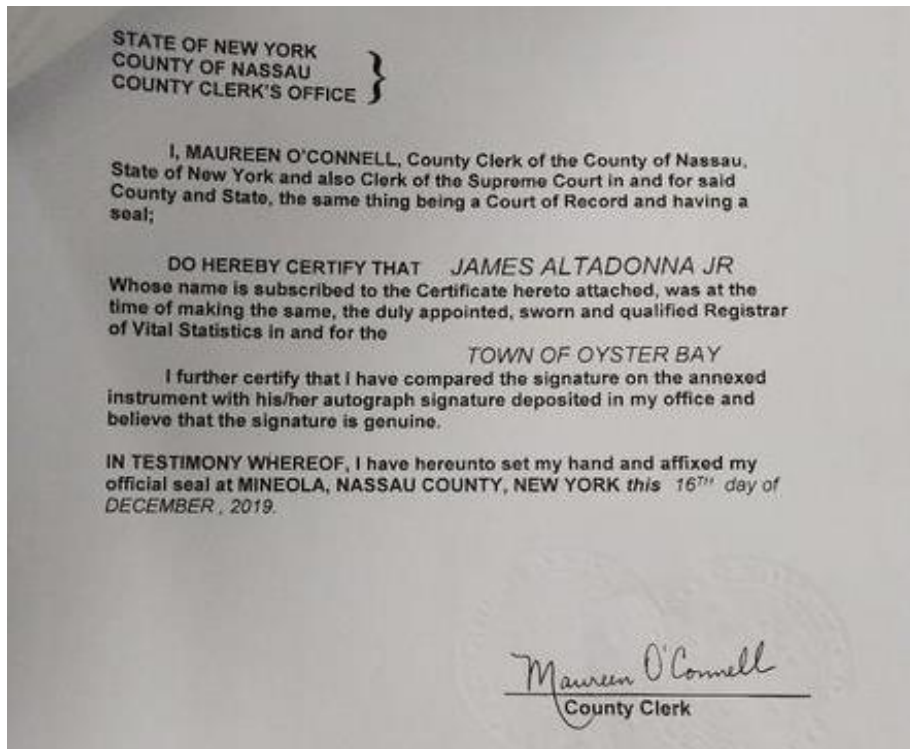

Translation:

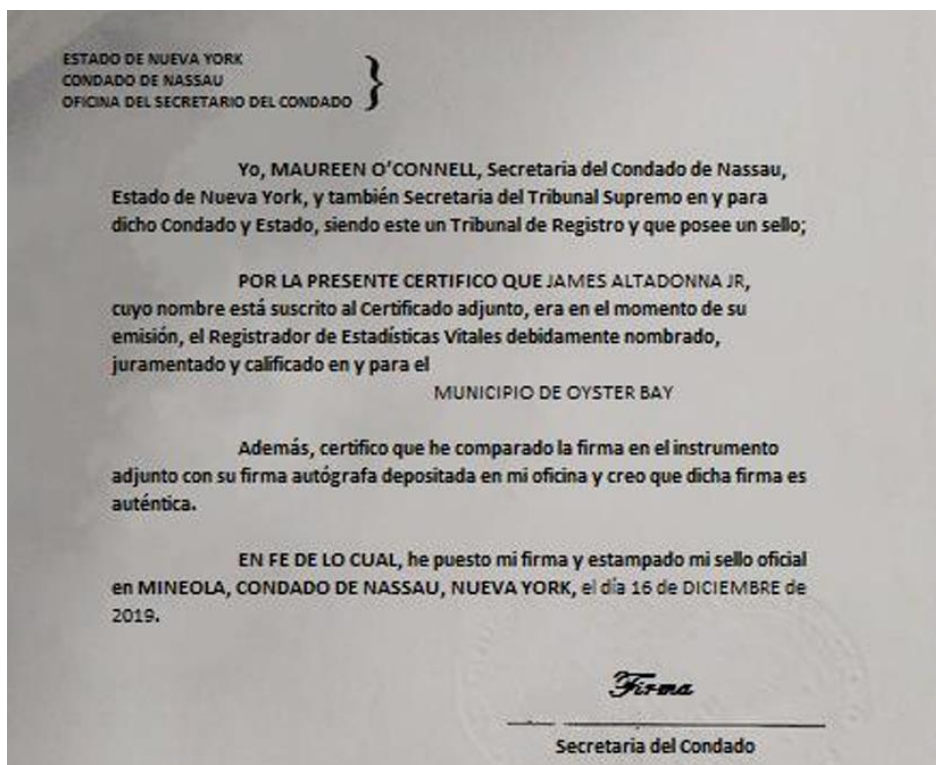

Yo Milena Lisbeth Ramirez Santracruz, en calidad de presidenta de Write on Words, declaro que soy competente para traducir del inglés al español y que la siguiente traducción es una traducción correcta y fiel hasta mi leal saber y entender del documento **Authentication**.

Firma del traductor

Autenticación RREE.Original:

ANEXO DEL OFICIO DSE-AJ

ERNESTO HERRERA LÓPEZ, DIRECTOR GENERAL ADJUNTO, ENCARGADO DE DESPACHO DE LA DIRECCIÓN GENERAL DEL SERVICIO EXTERIOR Y DE PERSONAL CON FUNDAMENTO EN LO DISPUESTO EN LOS ARTÍCULOS 32 FRACCIÓN XIV Y 48, SEGUNDO PÁRRAFO DEL REGLAMENTO INTERIOR DE LA SECRETARÍA DE RELACIONES EXTERIORES EN VIGOR.-----

CERTIFICA

Que la firma del C. Tadeo Berjón Molinares contenida en este documento es similar a la que acostumbra usar en todos los documentos que autoriza y firma como miembro del Servicio Exterior Mexicano, por lo cual se le debe dar fe y crédito. Esta obra bajo el número de expediente DSE/131(SEM)/4428 que se encuentra radicado en los archivos de la Dirección General del Servicio Exterior y de Personal de la Secretaría de Relaciones Exteriores. Por lo que la presente certificación no prejuzga el contenido de este documento ni otorga valor jurídico alguno a lo expresado en el mismo, la cual se expide para todos los efectos a que haya lugar, en México, Distrito Federal, a los veintisiete días del mes de agosto de dos mil ocho.-----

TURNO DSE- 35071

SECRETARÍA DE RELACIONES EXTERIORES
DIRECCIÓN GENERAL DEL SERVICIO EXTERIOR Y DE PERSONAL

Translation:

ANNEX TO OFFICIAL LETTER DSE-AJ

ERNESTO HERRERA LOPEZ, DEPUTY DIRECTOR GENERAL, ACTING HEAD OF THE GENERAL DIRECTORATE OF THE FOREIGN SERVICE AND PERSONNEL, BASED ON THE PROVISIONS OF ARTICLES 32 SECTION XIV AND 48, SECOND PARAGRAPH OF THE CURRENT INTERNAL REGULATIONS OF THE MINISTRY OF FOREIGN AFFAIRS

CERTIFIES

That the signature of Mr. Tadeo Berjón Molinares contained in this document is similar to the one he customarily uses in all documents he authorizes and signs as a member of the Mexican Foreign Service, and therefore should be given faith and credit. This document, under file number DSE/131(SEM)/4428, is filed in the archives of the General Directorate of the Foreign Service and Personnel of the Ministry of Foreign Affairs. Accordingly, this certification does not prejudice the content of the document nor does it confer any legal validity to what is expressed therein. It is issued for all applicable purposes, in Mexico City, on the twenty-seventh day of August, two thousand and eight

Round Seal

Signature

REFERENCE DSE-35071

Yo Milena Lisbeth Ramirez Santracruz, en calidad de presidenta de Write on Words, declaro que soy competente para traducir del inglés al español y que la siguiente traducción es una traducción correcta y fiel hasta mi leal saber y entender del documento **Authentication RREE**.

Firma del traductor

Authentication RREE. Original:



Translation:

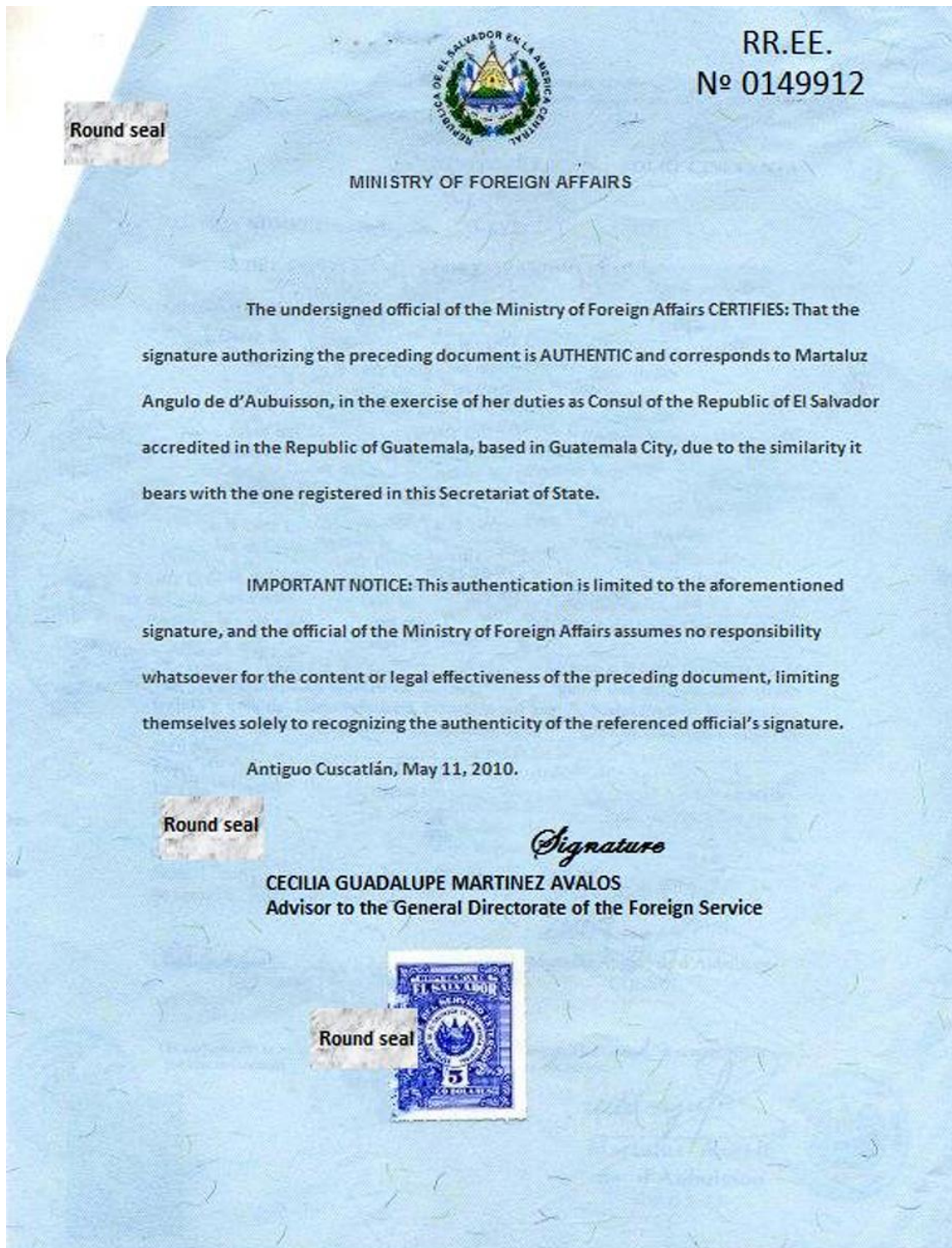

Yo Milena Lisbeth Ramirez Santracruz, en calidad de presidenta de Write on Words, declaro que soy competente para traducir del inglés al español y que la siguiente traducción es una traducción correcta y fiel hasta mi leal saber y entender del documento **Authentication RREE**.

Firma del traductor

4. CONCLUSION

To create a good translation, it is very important to understand different translation techniques and use them correctly. These techniques help the translator keep the original meaning, tone, and cultural details of the text. When we apply these methods carefully, the final version sounds natural and professional (Mengzhi, 2013; Hatim & Munday, 2004).

A translation is more successful when we follow a clear process: reading the whole text first, researching unfamiliar terms, writing the first draft, and reviewing it several times. This organized way of working helps avoid common mistakes, keeps the language consistent, and makes the translation more accurate. It also saves time in the long run because problems are easier to spot and fix (Nida & Taber, 1982).

Even though AI has improved a lot, it still makes mistakes with context, idioms, or specialized terms. For this reason, any text created or assisted by AI needs to be checked by the translator. Careful review ensures the translation is accurate, clear, and suitable for the reader. This step protects the quality and credibility of the final work (Hatim & Munday, 2004).

Translators have the responsibility to work professionally and to focus on subjects where they have strong knowledge and experience, such as legal, medical, or technical fields. Specializing in areas we truly understand helps produce more precise translations and builds trust with clients. It also supports long-term growth as a professional (Mengzhi, 2013).

All documents, especially those with private or legal information, must be handled with care. Changing, sharing, or misusing these documents can lead to serious legal issues. Translators need to follow good practices for storing and protecting files so that the

content stays safe and confidential at every stage of the translation process (Nida & Taber, 1982).

5. RECOMMENDATIONS

Always follow the main steps of translation: read the text carefully, research words you don't know, make a first draft, and review it. This simple process keeps the work organized, helps avoid mistakes, and makes the final text clear and correct. Skipping steps can create more problems later.

Apps that use artificial intelligence are helpful, but they can still make errors with meaning or style. Sometimes basic tools like online dictionaries or simple editing apps give more accurate results. It's best to use AI together with your own knowledge and careful checking.

Having solid proficiency in both English and native language is essential to guarantee that the translated material remains accurate and free from punctuation or grammatical mistakes.

There are many translation tools on the internet. Testing different ones helps you find the best options for each type of project. Building a list of your favorite and most useful tools makes translation faster and more effective.

Translation changes all the time with new ideas and technology. Stay updated by learning about new techniques and online resources. This will help you keep your work modern, accurate, and professional.

6. REFERENCES

- Aranda, L. V. (2007). Handbook of Spanish-English translation. University Press of America. Retrieved from: https://books.google.com/sv/books/about/Handbook_of_Spanish_English_Translation.html?id=hBSJAgAACAAJ&redir_esc=y
- Newmark, P. (1988). A textbook of translation. Prentice Hall. Retrieved from: [https://www.google.com/sv/books/edition/Translation_and_Translating/QLxrAAAIAAJ?hl=es&gbpv=0&bsq=Bell,%20R.%20T.%20\(1991\).%20Translation%20and%20translating:%20Theory%20and%20practice.%20Longman](https://www.google.com/sv/books/edition/Translation_and_Translating/QLxrAAAIAAJ?hl=es&gbpv=0&bsq=Bell,%20R.%20T.%20(1991).%20Translation%20and%20translating:%20Theory%20and%20practice.%20Longman).
- Bell, R. T. (1991). Translation and translating: Theory and practice. Longman. Retrieved from: [https://www.google.com/sv/books/edition/A_Textbook_of_Translation/ABpmAAAAMAAJ?hl=es&gbpv=0&bsq=Newmark,%20P.%20\(1988\).%20A%20textbook%20of%20translation.%20Prentice%20Hall](https://www.google.com/sv/books/edition/A_Textbook_of_Translation/ABpmAAAAMAAJ?hl=es&gbpv=0&bsq=Newmark,%20P.%20(1988).%20A%20textbook%20of%20translation.%20Prentice%20Hall).
- Ghosal, Pamela (2023). What Is Translation? A Guide to Transferring Meaning Between Languages. *Phrase*. Retrieved from: <https://phrase.com/blog/posts/translation/#:~:text=Translation%20is%20the%20process%20of,and%20lead%20to%20costly%20mistakes>.
- Munday, J., Ramos Pinto, S., & Blakesley, J. (2022). Introducing translation studies: Theories and applications (5th ed.). Routledge. Retrieved from: https://books.google.com/books/about/Introducing_Translation_Studies.html?id=IxBsEAAAQBAJ.

Catford, J. C. (1965). *A linguistic theory of translation: An essay in applied linguistics*.

Retrieved from:

https://books.google.com/sv/books/about/A_Linguistic_Theory_of_Translation.html?id=aTtZAAAAMAAJ&redir_esc=y.

Bassnett, S. (2014). *Translation studies* (4th ed.). Retrieved from:

https://books.google.com/sv/books/about/Translation_Studies.html?id=UfzeAQAAQB_AJ&redir_esc=y.

Osman, Amira (2017). *Definition of Translation*. *Translation Journal*. Retrieved from:

<https://translationjournal.net/October-2017/definition-of-translation.html>

Hatim, B., & Munday, J. (2004). *Translation: An advanced resource book*. Retrieved from:

https://books.google.com/sv/books/about/Translation.html?id=0wt5L0McL2YC&redir_esc=y.

Mengzhi, F. (2013). *Pragmatic translation studies: Principles, strategies, and techniques*.

Retrieved from:

https://books.google.com/sv/books/about/Pragmatic_Translation_Studies.html?id=5IxIEQAAQBAJ&redir_esc=y.

Nida, E. A., & Taber, C. R. (1982). *The theory and practice of translation*. Retrieved from:

https://books.google.com/sv/books/about/The_Theory_and_Practice_of_Translation.html?id=JtSeXat1wxQC&redir_esc=y.

7. ANNEXES

Annex 1: Logo



Annex 2 : Organization chart

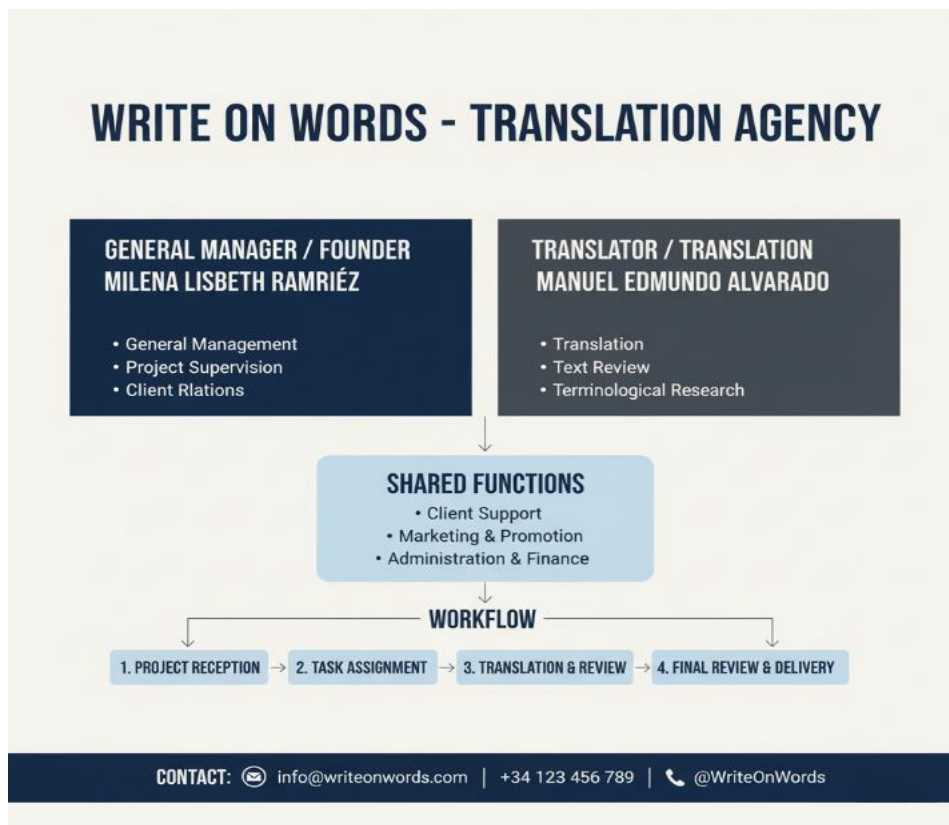

Annex 3: Certification of accuracy

I, Milena Lisbeth Ramirez Santracruz, in my capacity as President of Write on Words, hereby declare that I am competent to translate from English to Spanish and that the following translation is a true and accurate rendering of the document titled Transcript, to the best of my knowledge and belief.

Translator's Signature

Annex 4: Certification of accuracy (Spanish)

Yo Milena Lisbeth Ramirez Santracruz, en calidad de presidenta de Write on Words, declaro que soy competente para traducir del inglés al español y que la siguiente traducción es una traducción correcta y fiel hasta mi leal saber y entender del documento **Transcript**.

Firma del traductor