

**UNIVERSITY OF EL SALVADOR  
SCHOOL OF ARTS AND SCIENCES  
DISTANCE EDUCATION  
ENGLISH LANGUAGE BACHELOR**



**"Translation practices throughout the course"**.

MONICA ALEJANDRA MIRANDA RIVERA MR18077@UES.EDU.SV

JOSUÉ SAMUEL MOLINA ESPINOZA ME18015@UES.EDU.SV

JUAN CARLOS ALAS ALVARENGA AA19026@UES.EDU.SV

**INFORME FINAL DE CURSO DE ESPECIALIZACION.  
FUNDAMENTALS AND TRANSLATION TECHNIQUES.**

**IN ORDER TO OBTAIN THE DEGREE OF:  
BACHELOR OF ARTS IN ENGLISH WITH A MAJOR IN LANGUAGE  
TEACHING.**

**MST. CRISTIAN ALEXANDER TORRES  
SPECIALIZATION PROFESSOR.**

**LIC. MIGUEL ÁNGEL CARRANZA CAMPOS, MsE.  
GENERAL COORDINATOR OF THE GRADUATION PROCESS.**

**CIUDAD UNIVERSITARIA, DR. FABIO CASTILLO FIGUEROA,  
SAN SALVADOR, EL SALVADOR, CENTROAMÉRICA, SEPTIEMBRE DEL  
2024.**

**AUTHORITIES OF THE UNIVERSITY OF EL SALVADOR**

MSc. JUAN ROSA QUINTANILLA QUINTANILLA

**RECTOR**

DR. EVELYN BEATRIZ FARFAN MATA

**VICE-RECTOR**

MSc. ROGER ARMANDO ARIAS ALVARADO

**ADMINISTRATIVE VICE-RECTOR**

LIC. PEDRO ROSALIO ESCOBAR CASTANEDA

**GENERAL SECRETARY**

**AUTHORITIES OF THE SCHOOL OF ARTS AND SCIENCES**

MSC. JULIO CÉSAR GRANDE RIVERA

**DEAN**

MSC. MARIA CRUZ JURADO

**VICE-DEAN**

MTRA. NATIVIDAD TESHÉ PADILLA

**SECRETARY OF SCHOOL OF HUMANITIES**

**AUTHORITIES OF THE DEPARTMENT OF FOREIGN LANGUAGES**

MTI. JOSÉ ISRAEL OLIVA

**HEAD OF THE FOREIGN LANGUAGES DEPARTMENT**

LIC. MIGUEL ÁNGEL CARRANZA CAMPOS, MSc.

**GENERAL COORDINATOR OF THE GRADUATION PROCESS**

MST. CRISTIAN ALEXANDER TORRES  
**SPECIALIZATION PROFESSOR**

# INDICE

1 introduction.....	1
2 Translation process.....	2
2.1 Concept of translation process.....	2
2.2 Translation process.....	5
2.3 Translation process steps .....	5
2.3.1 Identify the original language of the text .....	5
2.3.2 Research and translation.....	5
2.3.3 Comparision between the original and translation.....	6
2.3.4 take a break.....	6
2.3.5 Proofreading.....	8
2.3.6 Review by another professional.....	9
2.4 Translation techniques.....	9
2.4.1 Borrowing.....	9
2.4.2 Modulation.....	10
2.4.3 Transposition.....	11
2.4.4 Calque technique.....	11
2.4.5 Equivalence technique .....	12
3 Definition of translation based on the experience throughout the course.....	13
Plants.....	14
A gateway to success.....	19
The human digestive system. ....	30

The Digestive system. ....	35
The Digestive system. ....	40
Minutes of meeting. ....	45
Actas de reuniones. ....	48
Learning to transform oneself and society. ....	53
Aprendiendo a transformar se uno mismo y la sociedad.....	66
Xvm279bt Instalation/ owner’s manual.....	81
Birth Certificate.....	108
Partida de nacimiento.....	110
Birth Certificate.....	113
Certificate of Marriage.....	118
Transcript. ....	128
Boletas de calificaciones. ....	130
University diploma. ....	133
Autenticación. ....	139
Autenticación. ....	145
Autenticación. ....	152
4 Conclusions. . ....	154
5 Recommendations. . ....	156
6 References. . ....	157

## **1. INTRODUCTION.**

This document talks about the important role of translation in today's connected world, where communicating across different languages and cultures is more important than ever. It starts by explaining the importance of translation in modern times, focusing on how it helps with globalization, business, and understanding between different cultures. Translation makes it possible for people, companies, and governments to communicate clearly, sharing ideas, information, and services in different languages.

Next, the document looks at the translation process, giving a detailed explanation of the steps needed to translate a language correctly. It includes a mind map to show the process visually, explaining how professionals translate, from understanding the context to making sure cultural differences are taken into account. This part shows that translation is more than just changing words—it requires a deep understanding of both languages and cultures.

The document also includes practical examples of Spanish/English translations in different areas. These examples include medical translations, such as explaining the digestive system, technical guides, like how engines work, and official documents, like birth certificates, diplomas, marriage and divorce papers, and city hall records. These examples show how important translation is in both specialized jobs and everyday situations.

By making important documents understandable in different languages, translation supports international teamwork, includes more people, and helps us work together across the world.

## **1.2 THE IMPORTANCE OF TRANSLATION AT PRESENT DAY.**

Translation is a vital tool in today's interconnected and globalized world, serving as a bridge between different languages and cultures. It enables effective communication in business, international relations, and everyday interactions, ensuring that people from diverse linguistic backgrounds can understand each other.

Moreover, translation promotes cultural exchange by making literature, films, music, and art from different cultures accessible to a global audience. This fosters empathy, respect, and appreciation for cultural diversity, breaking down stereotypes and helping people understand and learn from each other's traditions. Through translation, cultural experiences that might otherwise be limited by language barriers are shared, enriching lives around the world.

Translation also plays a critical role in the spread of knowledge. In an age where information is abundant, translation ensures that research, scientific discoveries, and news are not confined to a single language, making them available to a much wider audience. This democratization of information is important for innovation and intellectual progress.

Additionally, translation is indispensable in humanitarian work and diplomacy. In times of crisis, such as natural disasters or health emergencies, accurate translation can save lives by ensuring that crucial information is understood by all, regardless of the language they speak. It not only enables communication but also promotes cultural understanding, spreads valuable knowledge, and plays a key role in international cooperation.

## **2. TRANSLATION PROCESS.**

### **2.1 CONCEPT OF TRANSLATION PROCESS.**

Translation process is more than just translating word by word. It includes several steps in which it is useful to understand them to sure the quality of your translation. I simple words, you as a translator, you must create your own steps. As a group, we followed six different steps that helped us to create a plenty of works during the course. Those includes the following: Analysis of a text, research and translation, comparison between the original and the translation, take a break, proofreading and review by another professional. On the other hand, according to Peter Newmark, who was a Czech translation expert, translator and linguist. In his famous book " A TEXTBOOK OF A TRANSLATION" He said basically that he organized in four different steps which are:

*“(1) the SL text level, the level of language, where we begin and which we continually (but not continuously) go back to; (2) the referential level, the level of objects and events, real or imaginary, which we progressively have to visualize and build up, and which is an essential part, first of the comprehension, then of the reproduction process; (3) the cohesive level, which is more general, and grammatical, which traces the train of thought, the feeling tone (positive or negative) and the various presuppositions of the SL text. This level encompasses both comprehension and reproduction: it presents an overall picture, to which we may have to adjust the language level; (4) the level of naturalness, of common language appropriate to the writer or the speaker in a certain situation. Again, this is a generalized level, which constitutes a band within which the translator works, unless he is translating an authoritative text, in which case he sees the level of naturalness as a point of reference to*

*determine the deviation - if any - between the author's level he is pursuing and the natural level. This level of naturalness is concerned only with reproduction. Finally, there is the revision procedure, which may be concentrated or staggered according to the situation. This procedure constitutes at least half of the complete process. '' (Newmark, 1988, p. 36).*

***Newmark, P. (1988). A textbook of translation. Prentice Hall.***

## 2.2 TRANSLATION PROCESS.

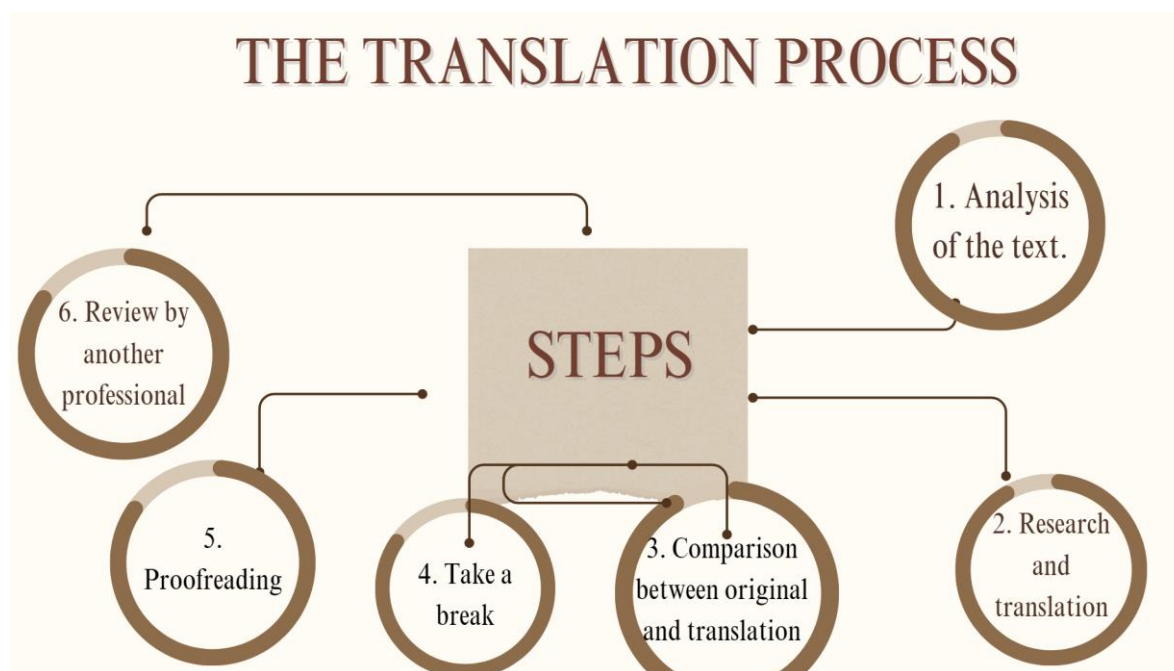

## 2.3 TRANSLATION PROCESS STEPS.

### 2.3.1 Identify the original language of the text.

As at first step, is important to identify the language of the text. Since, this will help to understand the cultural context of the text to adapt it to the best way possible. Another clue point is the nature of the translation. Since there are different audience and purposes of the text, it can be legal, promotional, motivational, institutional, inspirational, as a third point a translator has to guarantee better time management. A translator can do this by creating an agenda in which can timing so that the work can be completed in the shortest possible time.

### 2.3.2 . Research and translation.

Research terms. Researching terms can be helpful when a translator does a work. It is useful for technical terms that the translator is not familiar with. As an example it can be the word "Hark" At first glance it sounds like a "Hard" in that case it is important to be sure

about it by looking at the definition, examples or synonyms. Then the translator can realize the meaning is "Pay close attention" In addition to this is get the accurate translation of a phrase. There are a lot of sayings and idioms around the world. Talking about English, there are a lot of them that you have to take care of it. An amazing example is : "It is raining cats and dogs" if the translator does not look for the context, the translation must be poor by translating as a "Está lloviendo gatos y perros" when the intention is "Esta lloviendo con mucha intensidad". The last point to consider is to pay close attention to the collocations. In English when there is an adjective this word must be before the noun as a: "Pink house" not "House pink" But in Spanish, this would be incorrect.

### **2.3.3. comparison between the original and the translation.**

Look at the two text side by side. To know for sure whether a good translation is being made, the first thing to do is to compare the two texts and see their reliability; otherwise, a new adaptation must be made, which leads to checking the accuracy of the translated information. This can be done by knowing the author's original intention and knowing the audience to whom the final product is intended to be shown. The last important point is to Review meaning, spelling and grammatical errors. This will say a lot about how well the translator does a job, as well as the time he dedicates to it. This step should always be included in case there are punctuation or grammar problems along the way or due to fatigue.

### **2.3.4. Take a break.**

This is the most important step, if you have a tired mind, you will never finish the work. A translator can relax his or herself by doing: Deep breathing, massage, meditation, tai chi, yoga, biofeedback, music and art therapy, aromatherapy ,and hydrotherapy.

According to ‘‘MAYO CLINIC’’ *The Benefits of Relaxation Techniques* If you have to deal with work and chores every day or the demands of an illness, relaxation techniques may not be your main concern. But that means you could miss out on the health benefits that relaxation can bring. Some of these include:

1. *Lower heart rate*
2. *Lower blood pressure*
3. *Slower breathing rate*
4. *Improved digestion*
5. *Control of blood glucose levels*
6. *Decreased activity of stress hormones*
7. *Increased blood flow to larger muscles*
8. *Relief of muscle tension and chronic pain*
9. *Increased concentration and mood*
10. *Improved sleep quality*
11. *Less fatigue*
12. *Less anger and frustration*
13. *Increased confidence in problem solving*

*For the most benefit, use relaxation techniques along with these other positive coping strategies:*

1. *Thinking positive*
2. *Having a sense of humor*
3. *Solving problems*

4. *Managing time and priorities*
5. *Exercising regularly*
6. *Eating a healthy diet*
7. *Getting enough sleep*
8. *Spending time outdoors*
9. *Communicating with supportive family and friends*

According to: *Técnicas de relajación: prueba estas medidas para disminuir el estrés.* (2024, abril 20). Mayo Clinic. <https://www.mayoclinic.org/es/healthy-lifestyle/stress-management/in-depth/relaxation-technique/art-20045368>

Another way to get some relax is to do any other activity you like. It can be working out, dancing, singing, watching a new TV Serie or just taking a nap in that way, the mind and the eyes can be refreshed.

### **2.3.5. Proofreading.**

Proofreading plays a crucial role to make sure the clarity and professionalism of any written document. Also, it involves carefully reviewing the text to ensure that the terminology used is accurate and appropriate for the audience. Additionally, proofreading helps in identifying inappropriate words that may not fit the tone or purpose of the content. Beyond correcting simple errors, it also ensures that each word and phrase has contextual fitting, meaning the language aligns with the overall message and audience expectations, resulting in a polished and effective piece of writing.

### **2.3.6. Review by another professional.**

Having another translator or editor review the translation is essential for ensuring the highest quality of work. This second review allows for a fresh perspective, helping to catch any potential errors or areas of improvement that may have been missed initially. It also opens up an opportunity to discuss any suggested changes or improvements, refining the translation further. By collaborating in this way, both professionals can verify the translation's alignment with the client's expectations and specifications, ensuring that the final product is both accurate and suited to the intended purpose.

## **2.4 TRANSLATION TECHNIQUES.**

### **2.4.1 Borrowing.**

Borrowing is a technique in which the translator maintains the original word in the new product. There are a lot of examples about different borrowings that are used nowadays. Also, it involves global communication with people who speak different languages and help them to adapt terms in an easier way.

<b>WORD</b>	<b>SOURCE LANGUAGE</b>	<b>SENTENCE</b>
Café	FRENCH	An open area or a courtyard attached to a house.
Kindergarten	GERMAN	A school for kids.
Piano	ITALIAN	A musical instrument with keys.
Jungle	INDI	A dense forest in tropical areas.

Examples.

1. I decided to go to the famous **Café** in El Salvador, but my mom did not want to go, so I went with my sister.
2. My neighbor is going to start her **kindergarten** studies. I am so happy for her!
3. I wanted to take **piano** lessons, but I think that I am too old for that.
4. If I had the opportunity to travel somewhere, I would choose a **Jungle**.

#### 2.4.2 Modulation. (the opposite negative).

Modulation helps to create a natural translation. Also, it gives the translator many opportunities to rewrite the sentence in a best way possible to offer clarity in the text and maintaining the Autor's purpose.

ORIGINAL SENTENCE	NEW VERSION
He is not stupid.	Él es inteligente.
It is not easy.	Es difícil.
She is not ugly.	Ella es bonita.
They are not rich.	Ellos son pobres.

### 2.4.3 Transposition.

Transpositions in simple terms consists of changing the grammar structure of a word. For example, if it is an adjective, it can be a noun or a verb into a noun. It is important since, different languages have distinct grammatical rules. Transposition allows the translator to adapt the sentence structure, so it aligns with the norms of the target language, ensuring that the translation reads smoothly and makes sense.

NOUN	TO	VERB.
After lunch, there was a discussion.		Después de almorzar, se discutió.

VERB	TO	NOUN.
I like swimming.		Me gusta la natación.

PASSIVE	TO	ACTIVE VOICE.
The translation was made by the students.		The students made a translation.

### 2.4.4 Calque technique.

Calque is a translation technique in which a word from one language is translated into another, for this, maintaining the structure of the original expression. This helps to maintain the main idea but transforming this into a new word understandable for the audience.

ENGLISH	SPANISH.
Weekend - week- end.	Fin de semana- Fin- de semana.
Brainstorm- Brain- storm	Lluvia de ideas- Lluvia- de ideas.

Honeymoon- Honey- moon	Luna de miel. Luna- de miel.
Teaching body.	Cuerpo docente.

#### 2.4.5. Equivalence technique.

Equivalence technique is important since, it helps us to understand the cultural environment that a language has. This works in a reliable way when there are idioms that can not be translated in a literal way.

IDIOM.	WRONG TRANSLATION.	CORRECT TRANSLATION.
It's raining cats and dogs.	Está lloviendo perros y gatos.	Está lloviendo fuerte.
Piece of cake.	Porción de pastel.	Pan comido.
Break a leg.	Quiébrate una pierna.	Mucha suerte.
Kill two birds with one stone	Matar dos aves con una piedra.	Matar dos pájaros de un tiro.

### **3. DEFINITION OF TRANSLATION BASED ON THE EXPERIENCE THROUGHOUT THE COURSE.**

Once we have been exposed to what involves to translate, the point of view and perspective in general can be different comparing to any prejudices that may exist, since there are a lot of details that are unknown by the public.

Based on the experience throughout the course the translation can be defined by a whole process of changing words from one language into another language, not only translating in a literal way but also making research on what we are translating, applying the appropriate techniques, since it is not just changing words to the target language without any sense, there is a whole context to take into account at the moment of translating such as vocabulary, grammar, cultural context, target public and so on. Which means there is a whole process to follow in order to deliver an appropriate and accurate translation, it takes more time than what people usually think, there are external factors to take into account such as the research to carry out at the moment to decide to translate a document, the external opinion we should receive when making a review of the document to make sure everything fits successfully and makes sense, also it is important to be aware of the kind of document, since there are scenarios where it requires an specific format, further verification or seal based on its kind from other authorities, which is an important factor to add in the final result. All those aspects contribute to make a good translation and change the perspective of just thinking that a translation is just changing words or using a online translator without any review or process in between.

# PLANTS

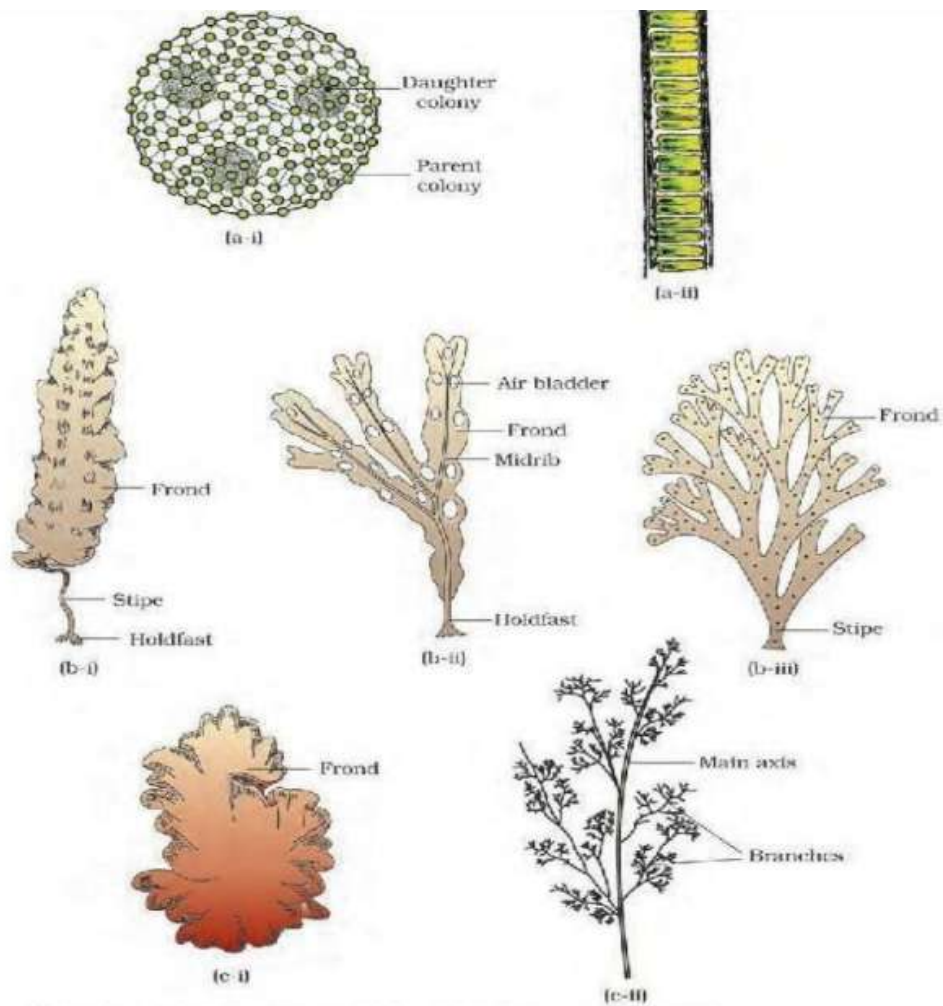

**Figure 3.1** Algae : (a) Green algae (i) *Volvox* (ii) *Ulothrix*  
 (b) Brown algae (i) *Laminaria* (ii) *Fucus* (iii) *Dictyota*  
 (c) Red algae (i) *Porphyra* (ii) *Polysiphonia*

# PLANTAS

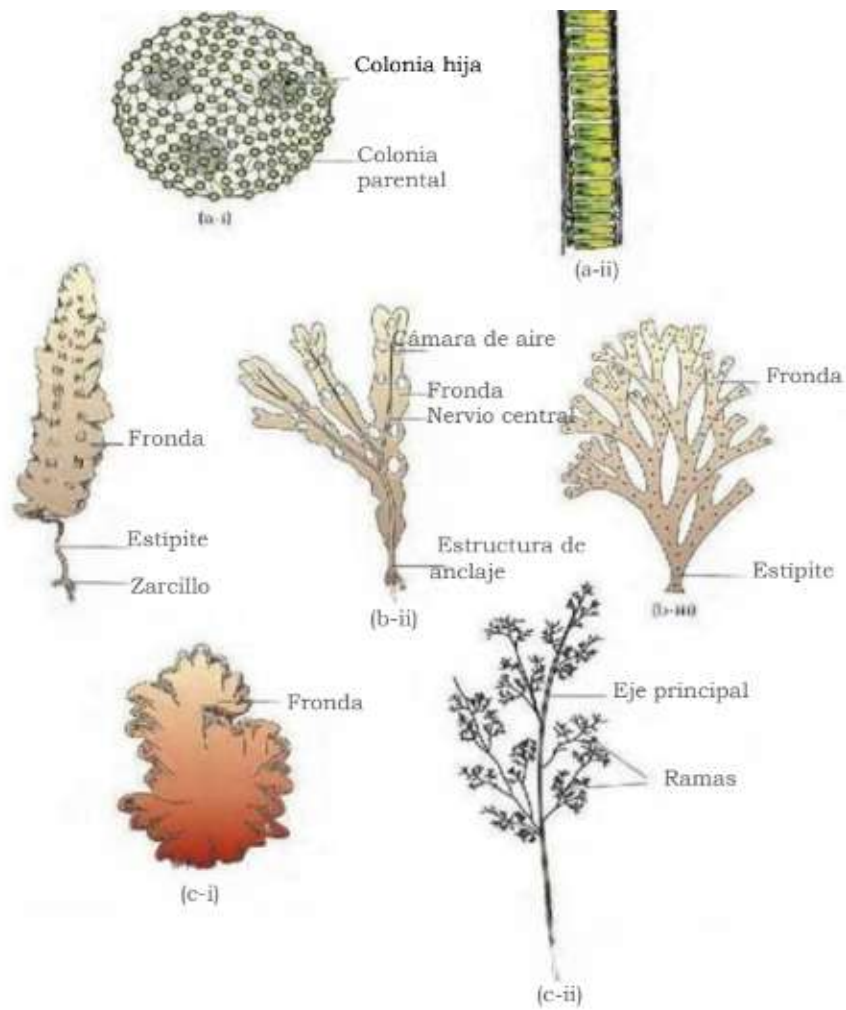

**Figure 3.1** Algas: (a) Algas verdes (i) *Volvox* (ii) *Ulothrix*  
 (b) Algas marrones (i) *Laminaria* (ii) *Fucus* (iii) *Dictyota*  
 (c) Algas rojas (i) *Porphyra* (ii) *Polysiphonia*

**CERTIFICATION OF ACCURACY.**

**DECLARACIÓN DEL TRADUCTOR.**

**(English into Spanish)**

I, **Josué Samuel Molina Espinoza**, attest that I am fluent in the **English and Spanish** languages. I have translated **All the images of Study guide 2-Module 3** and to the best of my knowledge, ability and belief, this translation is a true, accurate and complete translation of the original document that was provided to me.

**Declared** before me at the city of  
San Salvador in the country of El  
Salvador, **July 13th.**

*Firma*

\_\_\_\_\_  
Signature of President of Agency.

A GATAWAY  
TO SUCCESS.

# A GATEWAY TO SUCCESS

**EDDISON AÑACATA ORDÓÑEZ**

**AREQUIPA**



SO, ENGLISH WAS USEFUL FOR HIM.

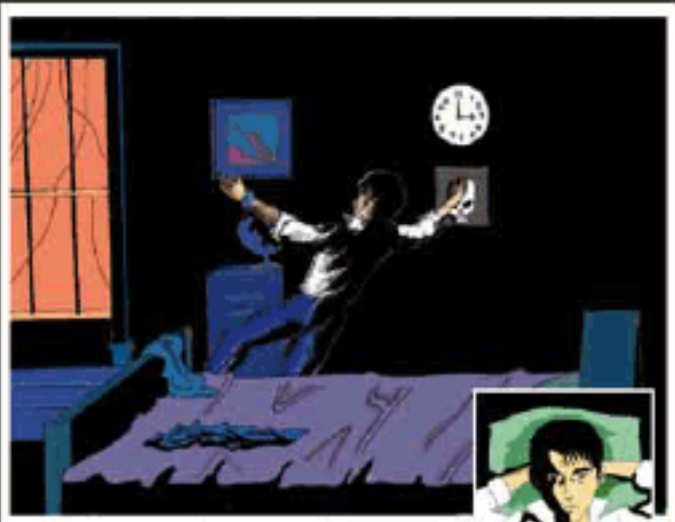

AS USUAL, MR. LOIS GOT AN F AGAIN. IF HE GOES ON LIKE THIS, HE WON'T GET FAR.



AHHH - - ENGLISH IS NOT USEFUL FOR ANYTHING.

IT DOESN'T MATTER.



THIS APARTMENT IS VERY SMALL.



IF I CONTINUE LIKE THIS, I'LL HAVE TO SAVE MONEY FOR A YEAR TO RENT A BIGGER APARTMENT.



AMONG OTHER NEWS, WE INFORM YOU THAT THE PRESIDENT OF THE REPUBLIC HAS A NEW OFFICIAL TRANSLATOR FOR THE GENERAL MEETING OF THE UNITED NATIONS.

HE IS OUR COMPATRIOT POOL DAVALOS.



WHAT?!!  
BUT IF HE'S POOL, IT IS A MISTAKE.  
IT CAN'T BE HIM... HE WAS THE LAZIEST STUDENT IN CLASS.

ALTHOUGH IN ENGLISH CLASS, HE WAS THE BEST.



???

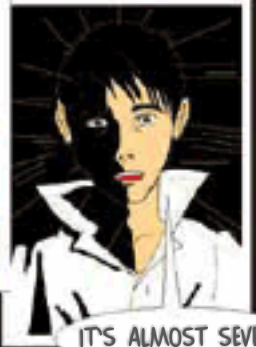

SO, ENGLISH WAS USEFUL FOR HIM.

WHO COULD HAVE IMAGINED THAT POOL WOULD GO SO FAR?

IT'S ALMOST SEVEN!

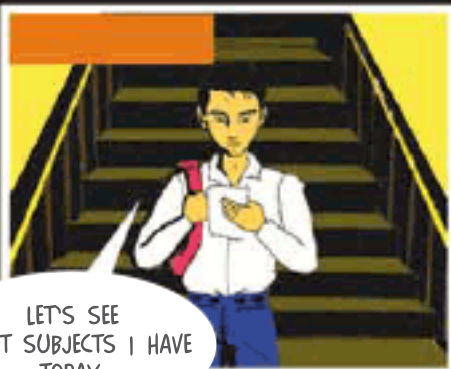

LET'S SEE WHAT SUBJECTS I HAVE TODAY.

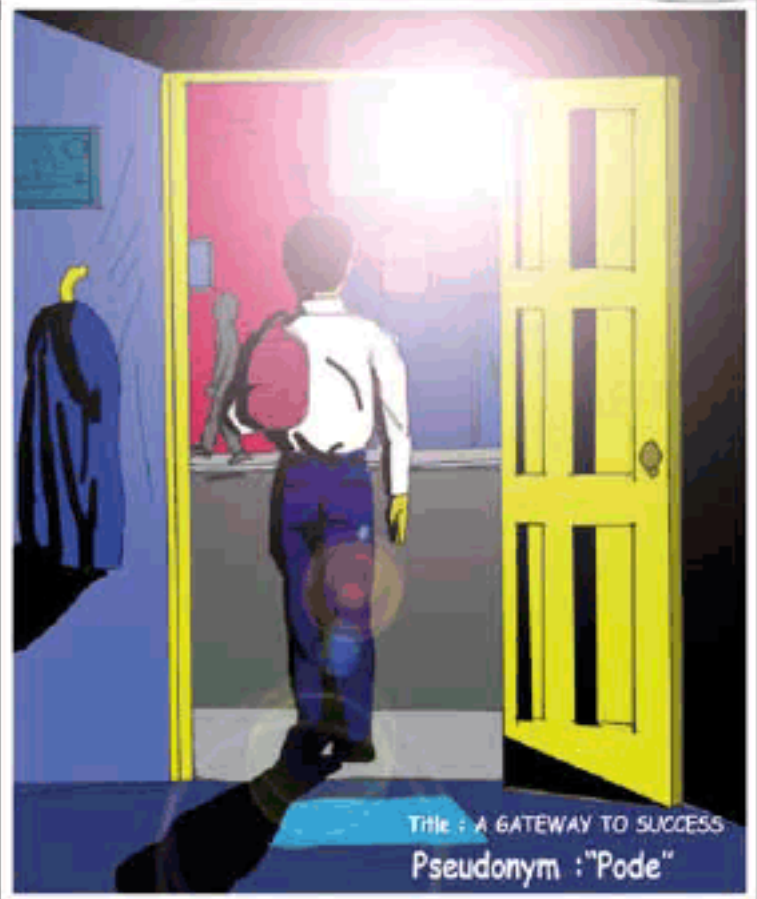
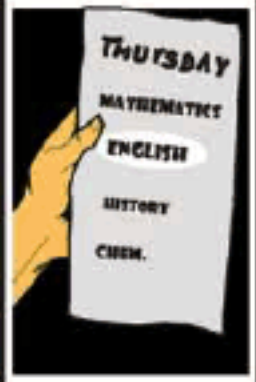

Title : A GATEWAY TO SUCCESS  
Pseudonym : "Pode"

## UNDERSTANDING THE STORY

IN PAIRS, TAKE TURNS TELLING THIS STORY, FRAME BY FRAME.

## VOCABULARY

WITH A PARTNER, ANSWER THESE QUESTIONS.

1. WHAT IS YOUR FAVORITE SUBJECT?
2. DO YOU THINK THAT POOL WAS THE LAZIEST IN THE CLASS?
3. WHO INFORMED LOIS ABOUT POOL?
4. IS MR. LOIS' APARTMENT NEAT OR MESSY?
5. DID MR. LOIS CHANGE HIS ATTITUDE? HOW AND WHY?

## GRAMMAR

PUT THE VERBS IN PARENTHESIS INTO THE CORRECT FORM.

1. MR. LOIS \_\_\_\_\_ (TO GET) AN F IN CLASS.
2. NEXT YEAR, I \_\_\_\_\_ (TO RENT) A BIGGER APARTMENT.
3. THE NEWSMAN \_\_\_\_\_ (TO SAY) THAT POOL IS THE TRANSLATOR.
4. ENGLISH \_\_\_\_\_ (TO BE) THE GATEWAY TO SUCCEED.

## NOW YOU CREATE

1. DO A CARTOON STRIP SEQUEL TO THIS STORY.
2. DESCRIBE A TIME WHEN YOU ENVIED SOMEONE ELSE'S SUCCESS.

## NOW YOU TALK

1. WHAT DOES A TRANSLATOR DO? WOULD THAT BE A GOOD CAREER?
2. WHAT IS THE SIGNIFICANCE OF ALL THE DOORS AND STAIRS?

## ROLE PLAY

BREAK INTO PAIRS OR SMALL GROUPS. PICK ROLES. PLAN BY THINKING ABOUT WHAT WORDS AND EXPRESSIONS YOU WILL NEED. ASK THE TEACHER OR A CLASSMATE FOR HELP. WHEN READY, DECIDE WHO SPEAKS FIRST.

1. MR. LOIS, THE TEACHER: TALKING ABOUT THE USEFULNESS OF ENGLISH.
2. MR. LOIS, POOL: TALKING ABOUT POOL APPLYING FOR A JOB.
3. MR. LOIS, HIS FATHER: TALKING ABOUT HIS FUTURE.
4. POOL, THE PRESIDENT: TALKING ABOUT HIS ENGLISH SKILLS.

# UN PORTAL HACIA EL ÉXITO.

# UN PORTAL HACIA EL ÉXITO

**EDDISON AÑACATA ORDÓÑEZ**

**AREQUIPA**



BIEN, EL INGLÉS FUE ÚTIL PARA ÉL

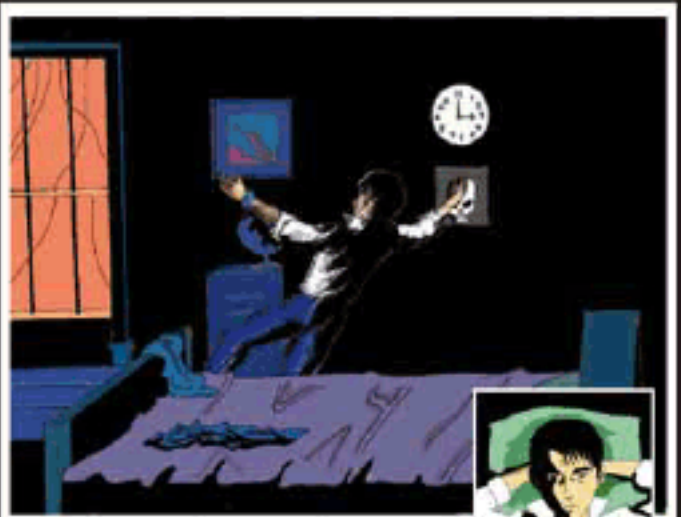

COMO SIEMPRE, EL SEÑOR LOIS OBTUVO UN 5.9 OTRA VEZ. SI SIGUE ASÍ, NO LLEGARÁ LEJOS..



AHHH. EL INGLÉS NO SIRVE PARA NADA.

NO ME IMPORTA.



ESTE APARTAMENTO ES MUY PEQUEÑO.



SÍ CONTINUO ASÍ, TENDRÉ QUE AHORRAR POR UN AÑO PARA ALQUILAR UN APARTAMENTO MÁS GRANDE.



ENTRE OTRAS NOTICIAS, LE INFORMAMOS QUE EL PRESIDENTE DE LA REPÚBLICA TIENE SU INTERPRÉTE OFICIAL PARA LAS REUNIONES DE LAS NACIONES UNIDAS.

ES NUESTRO COMPATRIOTA POOL DAVALOS.



AUNQUE, EN LA CLASE DE INGLÉS, ERA EL MEJOR

¡QUÉÉÉÉ! SI ES POOL, DEBE SER UN ERROR. NO PUEDE SER ÉL... ERA EL ESTUDIANTE MÁS OLGAZÁN DE LA CLASE.



???

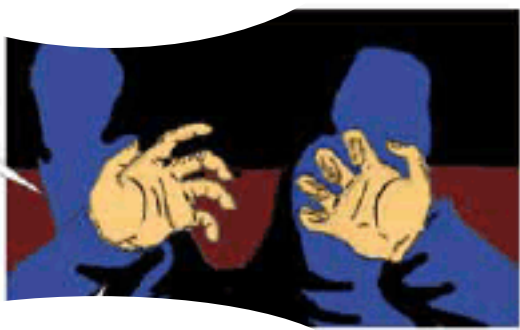

ASÍ QUE EL INGLÉS, FUE DE UTILIDAD PARA ÉL

QUIÉN PODRÍA IMAGINAR QUE LLEGARÍA TAN LEJOS.

¡YA CASI SON LAS SIETE!



VEAMOS QUE CLASES TENGO HOY.

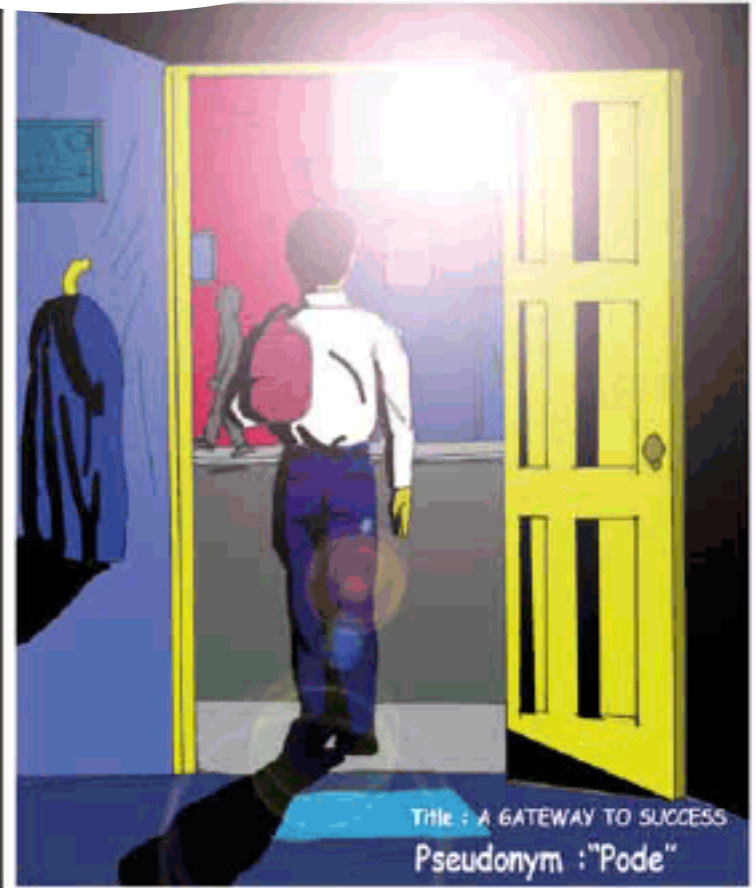
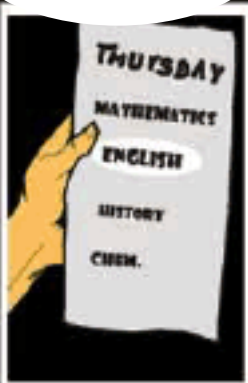

Title : A GATEWAY TO SUCCESS  
Pseudonym : "Pode"

## COMPRESION DE LA HISTORIA.

EN PAREJAS, TOMEN TURNOS CONTANDO ESTA HISTORIA, FOTOGRAMA A FOTOGRAMA.

## VOCABULARIO

EN PAREJAS, RESPONDER LAS SIGUIENTES PREGUNTAS.

1. ¿CUÁL ES TU TEMA FAVORITO?
2. ¿CREES QUE POOL ERA EL MÁS PEREZOSO DE LA CLASE?
3. ¿QUIÉN LE INFORMÓ A LOIS SOBRE POOL?
4. ¿EL APARTAMENTO DEL SR. LOIS ESTÁ LIMPIO O DESORDENADO?
5. ¿CAMBIÓ EL SR. LOIS SU ACTITUD? ¿CÓMO Y POR QUÉ?

## GRAMÁTICA

PON LOS VERBOS DE LOS PARENTESIS DE FORMA CORRECTA.

1. I. SR. LOIS----- (PARA OBTENER) UN 5.9 EN CLASE.
2. EL AÑO QUE VIENE, YO----- (PARA ALQUILAR) UN APARTAMENTO MÁS GRANDE.
3. EL PERIODISTA -----(DECIR) QUE POOL ES EL TRADUCTOR.
4. INGLÉS----- (SER) LA PUERTA DE ENTRADA AL ÉXITO.

## AHORA CREA

1. HAZ UNA TIRA CÓMICA COMO SECUELA DE ESTA HISTORIA.
2. DESCRIBE UN MOMENTO EN EL QUE ENVIDIES EL ÉXITO DE ALGUIEN MÁS.

## HABLA

1. ¿CUÁL ES EL ROL DEL TRADUCTOR? ¿SERÍA UNA BUENA CARRERA?
2. ¿CUÁL ES EL SIGNIFICADO DE TODAS LAS PUERTAS Y ESCALERAS?



## JUEGO DE ROLES

DIVÍDASE EN PAREJAS O GRUPOS PEQUEÑOS, ELIJA ROLES, PLANIFIQUE PENSANDO EN QUÉ PALABRAS Y EXPRESIONES QUE NECESITARÁ, PIDALE AL MAESTRO O A UN COMPAÑERO DE CLASE AYUDA. CUANDO ESTÉ LISTO, DECIDA QUIÉN HABLA PRIMERO.

1. SR. LOIS, EL MAESTRO: HABLANDO SOBRE LA UTILIDAD DEL INGLÉS.
2. SR. LOIS, POOL: HABLANDO DE POOL SOLICITANDO UN TRABAJO.
3. EL SR. LOIS, SU PADRE: HABLANDO DE SU FUTURO,
4. POOL, EL PRESIDENTE: HABLANDO DE SUS HABILIDADES EN INGLÉS.

**CERTIFICATION OF ACCURACY.**

**DECLARACIÓN DEL TRADUCTOR.**

**(English into Spanish)**

I, **Josué Samuel Molina Espinoza**, attest that I am fluent in the **English and Spanish** languages. I have translated **All the images of Study guide 2-Module 3** and to the best of my knowledge, ability and belief, this translation is a true, accurate and complete translation of the original document that was provided to me.

**Declared** before me at the city of

San Salvador in the country of El Salvador,

**July 13th.**

*Firma*  
\_\_\_\_\_  
Signature of President of Agency.

# THE HUMAN DIGESTIVE SYSTEM.

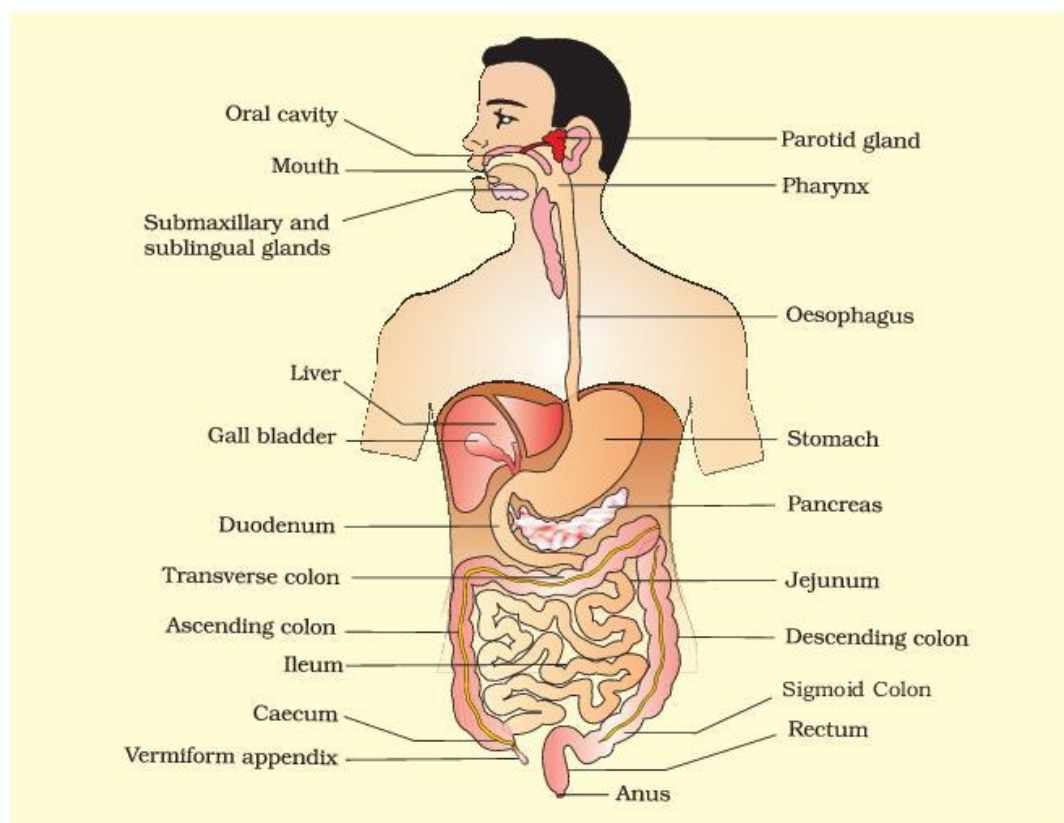

**Figure 16.1** The human digestive system

has 32 permanent teeth which are of four different types (Heterodont dentition), namely, incisors (I), canine (C), premolars (PM) and molars (M). Arrangement of teeth in each half of the upper and lower jaw in the order I, C, PM, M is represented by a dental formula which in human

is  $\frac{2123}{2123}$ . The hard chewing surface of the teeth, made up of enamel, helps

in the mastication of food. The tongue is a freely movable muscular organ attached to the floor of the oral cavity by the frenulum. The upper surface of the tongue has small projections called papillae, some of which bear taste buds.

The oral cavity leads into a short pharynx which serves as a common passage for food and air. The oesophagus and the trachea (wind pipe) open into the pharynx. A cartilaginous flap called epiglottis prevents the entry of food into the glottis – opening of the wind pipe – during swallowing. The oesophagus is a thin, long tube which extends posteriorly passing through the neck, thorax and diaphragm and leads to a 'J' shaped bag

# EL SISTEMA DIGESTIVO.



Figura 16.1 El sistema digestivo humano

tiene 32 dientes permanentes que son de cuatro tipos diferentes (Heterodonto dentición), a saber, incisivos (I), caninos (C), premolares (PM) y molares (M). Disposición de los dientes en cada mitad de la mandíbula superior e inferior en el orden I, C, PM, M está representado por una fórmula dental que en humanos:

$\frac{2123}{2193}$

El  $\frac{2193}{2123}$  superficie dura de masticación de los dientes, compuesta de esmalte, ayuda en la masticación de alimentos. La lengua es un órgano muscular que se mueve libremente unido al piso de la cavidad bucal por el frenillo. La superficie superior la lengua tiene pequeñas proyecciones llamadas papilas, algunas de las cuales tienen papilas gustativas.

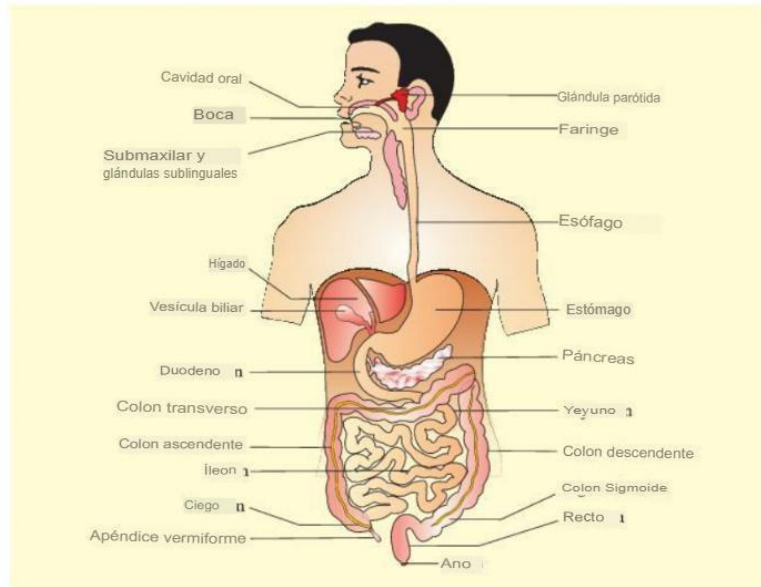
La cavidad oral conduce a una faringe corta que sirve como un conducto común, pasaje para comida y aire. El esófago y la tráquea (conducto eólico) abren hacia la faringe. Un colgajo cartilaginoso llamado epiglotis previene la entrada de alimentos en la glotis-abertura de la tubercula de viento-durante la ingestión. El esófago es un tubo delgado y largo que se extiende hacia atrás pasando, a través del cuello, tórax y diafragma y conduce a una bolsa en forma de 'J'

**CERTIFICATION OF ACCURACY.**

**DECLARACIÓN DEL TRADUCTOR.**

**(English into Spanish)**

I, **Josué Samuel Molina Espinoza**, attest that I am fluent in the **English and Spanish** languages. I have translated **All the images of Study guide 2-Module 3** and to the best of my knowledge, ability and belief, this translation is a true, accurate and complete translation of the original document that was provided to me.

**Declared** before me at the city of

San Salvador in the country of El Salvador,

**July 13th.**

*Firma*  
\_\_\_\_\_  
Signature of President of Agency.

# THE DIGESTIVE SYSTEM.

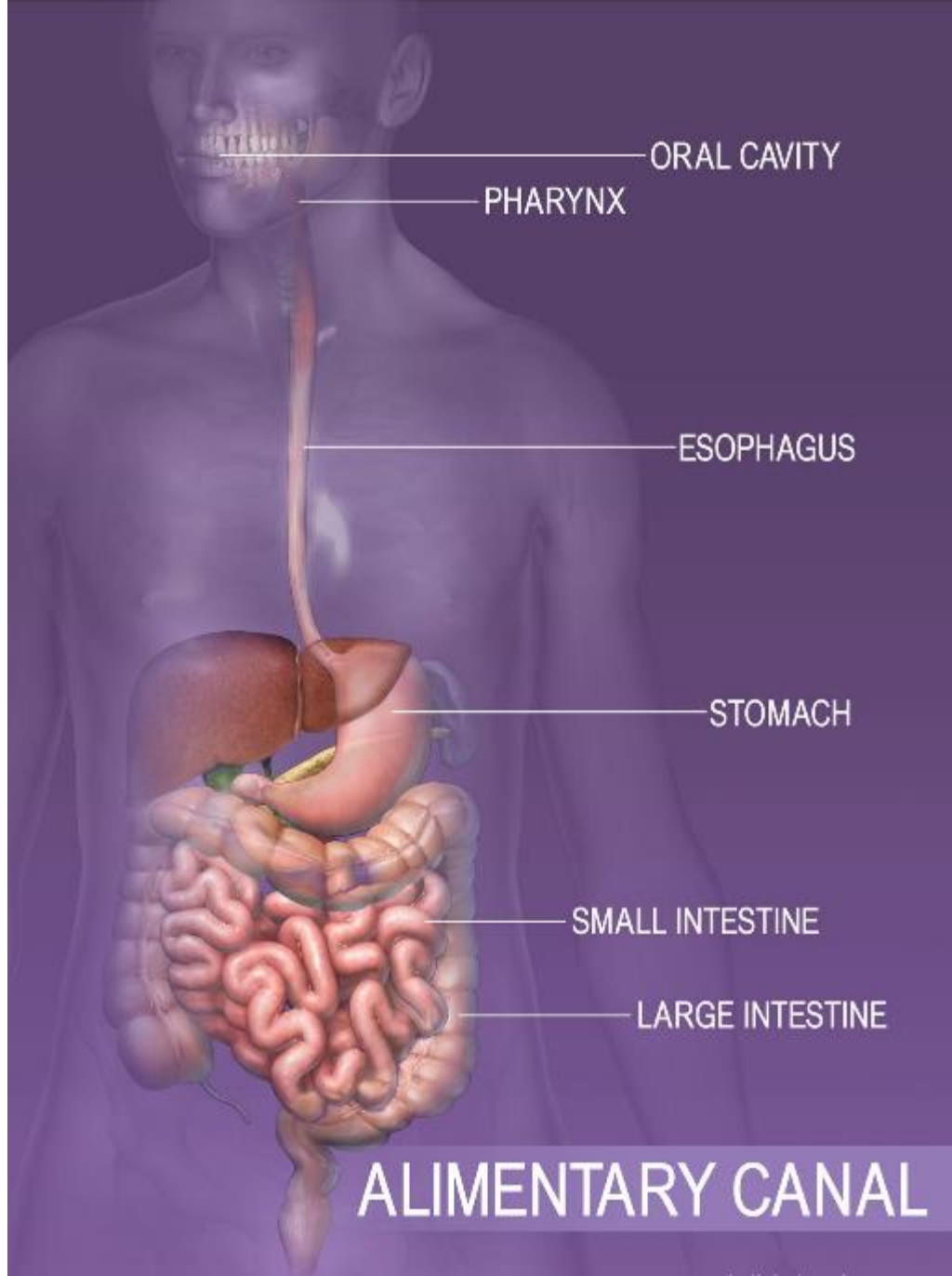

# ALIMENTARY CANAL

# EL SISTEMA DIGESTIVO.



CAVIDAD ORAL

FARINGE

ESÓFAGO

ESTÓMAGO

INTESTINO DELGADO

INTESTINO GRUESO

## CANAL ALIMENTARIO

**CERTIFICATION OF ACCURACY.**

**DECLARACIÓN DEL TRADUCTOR.**

**(English into Spanish)**

I, **Josué Samuel Molina Espinoza**, attest that I am fluent in the **English and Spanish** languages. I have translated **THE DIGESTIVE SYSTEM-2** and to the best of my knowledge, ability and belief, this translation is a true, accurate and complete translation of the original document that was provided to me.

**Declared** before me at the city of

San Salvador in the country of El Salvador,

**July 20th.**

*Firma*  
\_\_\_\_\_  
Signature of President of Agency.

# THE DIGESTIVE SYSTEM.

The digestive system is one of the most clearly defined in the body.

It consists of a long passageway, the digestive tract, and associated glands.

These include the liver and pancreas, which are connected to the main tract by ducts, or tubes, and empty their products, such as enzymes, into the tract.

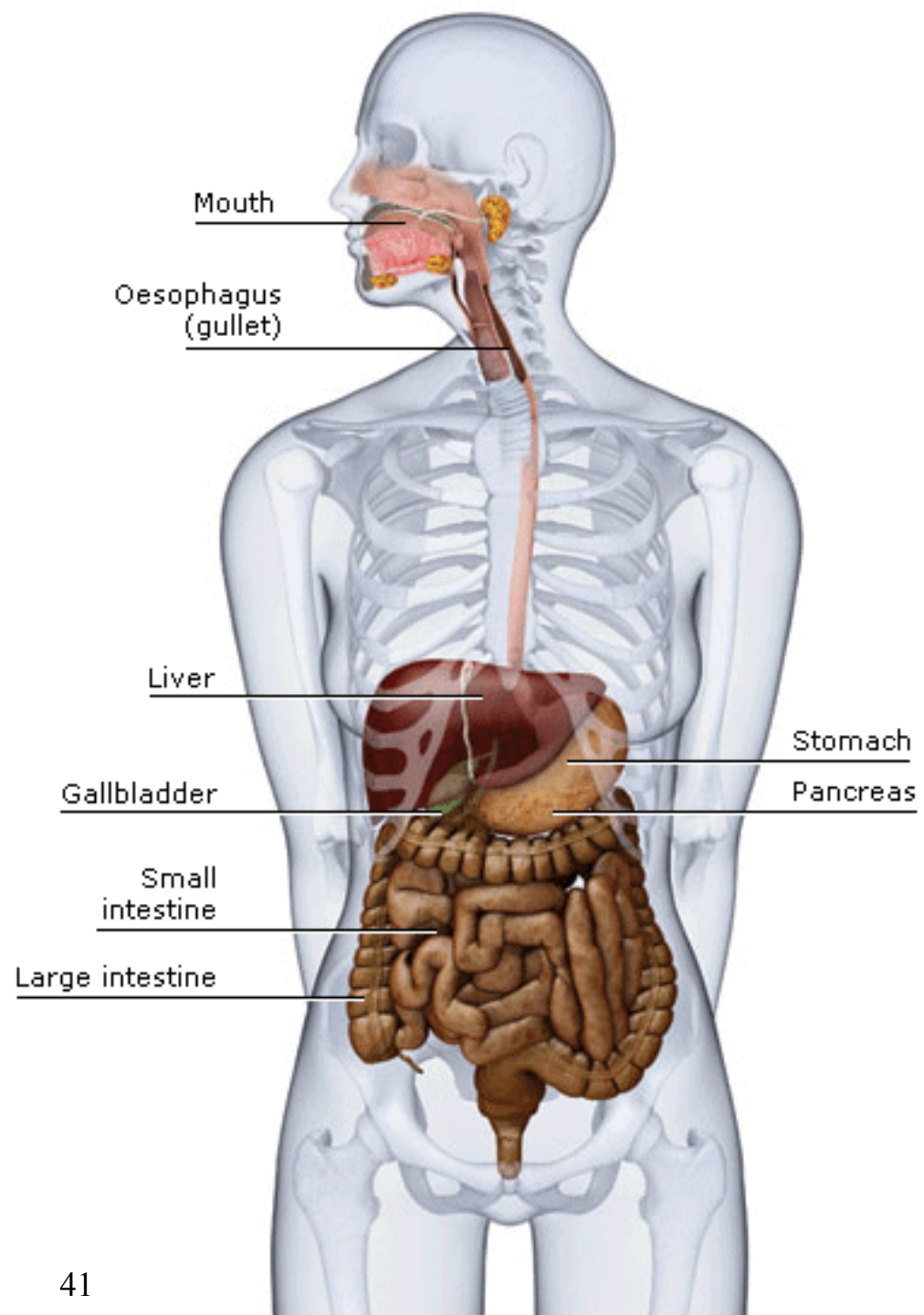

# EL SISTEMA DIGESTIVO.

El sistema digestivo es sin duda uno de los más definidos del organismo.

Consta de un conducto largo, el tracto digestivo, y glándulas anexas.

Entre ellos se encuentran el hígado y el páncreas, que están conectados al tracto principal por conductos o tubos y vacían lo que producen en el mismo, tales como las enzimas.

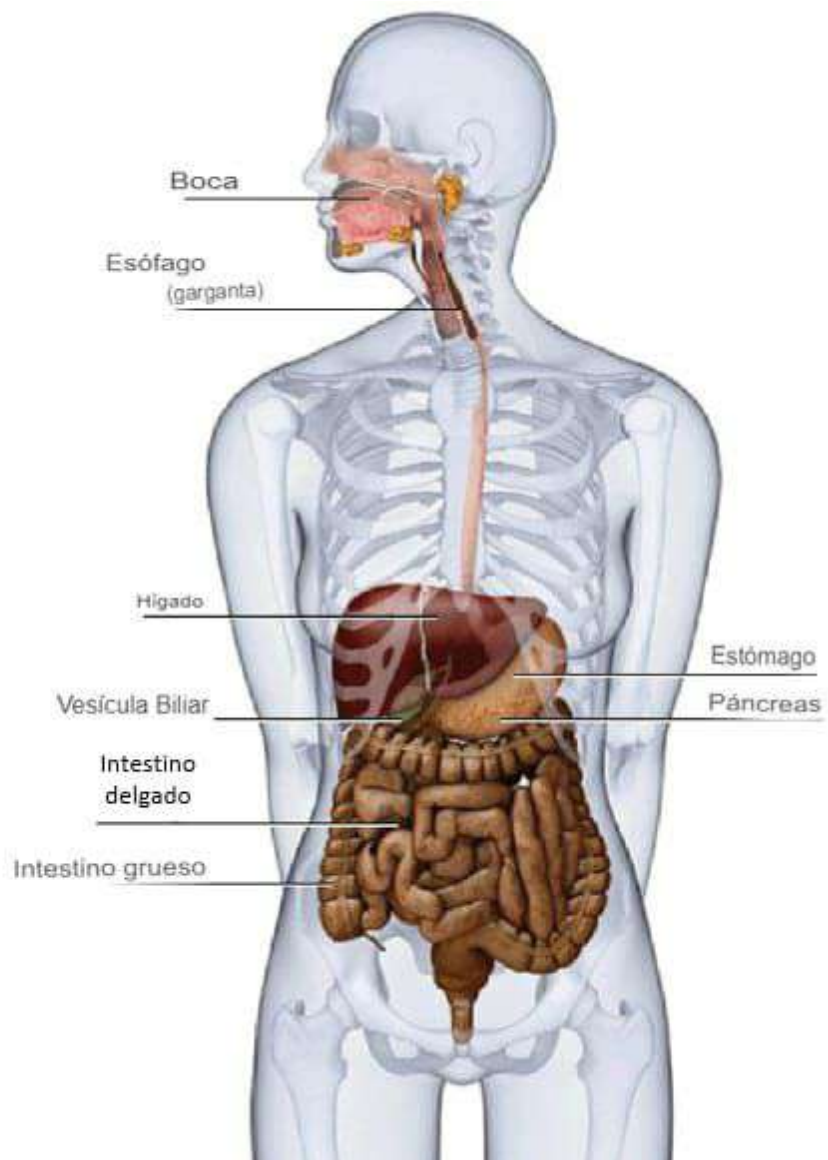

**CERTIFICATION OF ACCURACY.**

**DECLARACIÓN DEL TRADUCTOR.**

**(English into Spanish)**

I, **Josué Samuel Molina Espinoza**, attest that I am fluent in the **English and Spanish** languages. I have translated **THE DIGESTIVE SYSTEM** and to the best of my knowledge, ability and belief, this translation is a true, accurate and complete translation of the original document that was provided to me.

**Declared** before me at the city of

San Salvador in the country of El Salvador,

**July 20th.**

*Firma*  
\_\_\_\_\_  
Signature of President of Agency.

# MINUTES OF MEETING.



## Sample Meeting Minutes

---

**Name of Committee**  
**Day & Date**  
**Time Location**  
**MINUTES**

**PRESENT:** A list of first and last names of all those present at the meeting

**REGRETS:** A list of first and last names of Committee members who have contacted the Chairman to let them know that they will be unable to attend the meeting

**ABSENT:** A list of first and last names of Committee members who DID NOT contact the Chairman to let them know that they won't be in attendance

### 1. CALL TO ORDER/OPENING REMARKS

- Time that the Chairperson called the meeting to order.
- Any opening remarks from the Chairperson summarize here

### 2. APPROVAL OF THE MINUTES FROM (DATE) (You need a motion to approve the minutes of the previous meeting as circulated or a motion to approve the minutes as amended. If any corrections are needed to the minutes.)

**Motion:** To approve the minutes of (DATE) as circulated (or AMENDED)

**Motion By:** Name of person (FIRST & LAST) who made the motion

**Seconded By:** Name of the person (FIRST & LAST) who seconded the motion

**Carried or Defeated**

### 3. ADDITIONS TO THE AGENDA (If anyone has an item that they would like to be added to the agenda they would bring it up here and ask the Chair if the item maybe added to the agenda or can be added to the next meeting's agenda. See #8 below for added items to current meeting agenda.)

### 4. APPROVAL OF THE AGENDA

**Motion:** to approve the agenda as circulated (or AMENDED)

**Motion By:** name of person (FIRST & LAST) who made the motion

**Seconded By:** name of person (FIRST & LAST) who made the motion

**Carried or Defeated**

### 5. BUSINESS ARISING OUT OF THE PREVIOUS MEETING

- a. Outstanding Items from the previous meeting that need to be updated or discussed further

- b. Outstanding Items from the previous meeting that need to be updated or discussed further
- c. Outstanding Items from the previous meeting that need to be updated or discussed further

**6. ITEM # 1 TO BE DISCUSSED**

- a. Put a summary of the discussion around the topic
- b. If a motion was made put the information in here
- c. If further information is needed agree on who is to do the follow up and put their name and a timeline that this information will be completed
- d. Task: put who is to do it and when it is to be completed by (DATE)

**7. ITEM #2 TO BE DISCUSSED**

- a. Put a summary of the discussion around the topic
- b. If a motion was made put the information in here
- c. If further information is needed agree on who is to do the follow up and put their name and a timeline that this information will be completed
- d. **Task:** put who is to do it and when it is to be completed by (DATE)

**8. ADDITIONS TO THE AGENDA**

- a. Added agenda Item # 1
  - i. Put a summary of the discussion around the topic
  - ii. If a motion was made put the information in here
  - iii. If further information is needed agree on who is to do the follow up and put their name and a timeline that this information will be completed
  - iv. **Task:** put who is to do it and when it is to be completed by (DATE)
- b. Added agenda Item # 2
  - i. Put a summary of the discussion around the topic
  - ii. If a motion was made put the information in here
  - iii. If further information is needed agree on who is to do the follow up and put their name and a timeline that this information will be completed
  - iv. **Task:** put who is to do it and when it is to be completed by (DATE)

**9. ADJOURNMENT** (Record the time the Chair adjourned the meeting.)

**10. NEXT MEETING (DATE)** (The next meeting date should be decided before everyone leaves the meeting. It is a handy reminder to put it at the bottom of the minutes.)

**NOTE:**

The minutes should be completed by the Recording Secretary and forwarded to the Chairperson to review prior to being sent out to the rest of the Committee. The minutes should be distributed no more than 2 weeks after the meeting was held. The minutes are a reminder of the tasks that need to be completed and items to be followed up on.

A copy of the minutes should also be saved for future references.

# ACTAS DE REUNIONES.



## Ejemplo de las actas de reuniones.

**Nombre del comité.**

**Fecha y hora**

**Día y lugar.**

**ACTA.**

**PRESENTES:** Una lista de nombres y apellidos de todos los presentes en la reunión.

**DISCULPAS:** Una lista de nombres y apellidos de los miembros del comité que han contactado al presidente para informarles que no podrán asistir a la reunión.

**AUSENTES:** Una lista de nombres y apellidos de los miembros del comité que NO contactaron al presidente para informarles que no asistirán.

### 1. APERTURA DE LA REUNIÓN / COMENTARIOS INICIALES.

- Hora en la que el presidente inició la reunión.
- Resumen de cualquier comentario inicial por el presidente.

2. **APROBACIÓN DEL ACTA DEL (FECHA).** ( Se necesita una moción para aprobar el acta de la reunión anterior tal como se distribuyó o una moción para aprobar el acta con enmiendas (si es necesario hacer correcciones al acta).

**Moción:** Aprobar el acta del (FECHA) tal como se distribuyó (o MODIFICÓ).

**Propuesta por:** Nombre de la persona (NOMBRE Y APELLIDO) de quien hizo la moción.

**Secundada por:** Nombre de la persona (NOMBRE Y APELLIDO) que secundó la moción **Aprobada o Rechazada.**

3. **ADICIONES A LA AGENDA** (Si alguien tiene un tema que desea agregar a la agenda, lo mencionará aquí y pedirá al Presidente que se agregue el tema a la agenda o que se incluya en la agenda de la próxima reunión. (Ver literal número #8 para los temas añadidos a la agenda de la reunión actual).

### 4. APROBACIÓN DE LA AGENDA.

**Moción:** Aprobar la agenda tal como se distribuyó (o ENMENDADA).

**Propuesta por:** Nombre de la persona (NOMBRE Y APELLIDO) que hizo la moción.

**Secundada por:** Nombre de la persona (NOMBRE Y APELLIDO) que secundó la moción.**Aprobada o Rechazada.**

#### **5. ASUNTOS DERIVADOS DE LA REUNIÓN ANTERIOR.**

- a. Temas pendientes de la reunión anterior que necesitan ser actualizados o discutidos más a fondo.
- b. Temas pendientes de la reunión anterior que necesitan ser actualizados o discutidos más a fondo.
- c. Temas pendientes de la reunión anterior que necesitan ser actualizados o discutidos más a fondo.

#### **6. TEMA #1 A DISCUTIR.**

- a. Resumen de la discusión sobre el tema.
- b. Si se hizo una moción, incluir la información aquí.
- c. Si se necesita más información, acordar quién hará el seguimiento y poner su nombre y un plazo para completar la información.
- d. Deber: poner quién debe hacerlo y para cuándo (FECHA).

#### **7. TEMA #2 A DISCUTIR.**

- a. Hacer un Resumen de la discusión sobre el tema.
- b. Sí se hizo una moción, incluir la información aquí.
- c. Sí se necesita más información, acordar quién hará el seguimiento y poner su nombre y un plazo para completar la información.
- d. **Deber:** poner quién debe hacerlo y para cuándo (FECHA).

#### **8. ADICIONES A LA AGENDA.**

- a. Tema añadido a la agenda #1.
  - i. Resumen de la discusión sobre el tema.
  - ii. Sí se hizo una moción, incluir la información aquí.
  - iii. Sí se necesita más información, acordar quién hará el seguimiento y poner su nombre y un plazo para completar la información.
  - iv. **Deber:** poner quién debe hacerlo y para cuándo (FECHA).
- b. Tema añadido a la agenda #2.
  - i. Resumen de la discusión sobre el tema.
  - ii. Sí se hizo una moción, incluir la información aquí.
  - iii. Sí se necesita más información, acordar quién hará el seguimiento y poner su nombre y un plazo para completar la información.
  - iv. Deber: poner quién debe hacerlo y para cuándo (FECHA).

#### **9. CLAUSURA DE LA REUNIÓN.** (Registrar la hora en que el Presidente levantó la sesión).

**10. PRÓXIMA REUNIÓN (FECHA).** (La fecha de la próxima reunión debe decidirse antes de que todos se retiren. Es útil poner un recordatorio al final del acta).

**NOTA:**

Las actas deben ser completadas por el secretario de actas y enviadas al presidente para su revisión antes de ser distribuidas al resto del comité. Las actas deben ser distribuidas a más tardar dos semanas después de la reunión. Las actas son un recordatorio de las tareas que deben completarse y de los temas a seguir.

Una copia de las actas también debe guardarse para futuras referencias.

**CERTIFICATION OF ACCURACY.**

**DECLARACIÓN DEL TRADUCTOR.**

**(English into Spanish)**

I, **Josué Samuel Molina Espinoza**, attest that I am fluent in the **English and Spanish** languages. I have translated **MINUTES OF MEETING** and to the best of my knowledge, ability and belief, this translation is a true, accurate and complete translation of the original document that was provided to me.

**Declared** before me at the city of

San Salvador in the country of El Salvador,

**July 20th.**

*Firma*  
\_\_\_\_\_  
Signature of President of Agency.

LEARNING TO  
TRANSFORM  
ONESELF AND  
SOCIETY.

# Learning to Transform Oneself and Society

## Education for Sustainable Living

Policies and practices from around the world



Developing the ability to

- identify principles
- know oneself
- make critical, reflected decisions
- generate and implement new ideas
- solve conflicts
- be of service to others



Partnership for Education and Research  
about Responsible Living

[www.perlprojects.org](http://www.perlprojects.org)



United Nations  
Educational, Scientific and  
Cultural Organization



UN Decade of Education for  
Sustainable Development

## Learning to transform oneself and society: Education for sustainable living

All around the world groups of informed, skilled and motivated people are striving to achieve more responsible ways of living. It is recognized that education is essential to achieve sustainable development for all. There is also a growing recognition that people everywhere need to acquire the knowledge and skills to change their consumption behavior and to become more creative and active citizens.

The question today is what policies and practices are needed to facilitate education for sustainable living and what lessons can be learned from the experiences already taking place in different countries.

This brochure is the second in a series which focus the formal education system as well as informal education and provides an overview of policies and practices from diverse countries to assist further action around the globe.



*"... when the world decides to act it can dramatically alter the trajectory of hazardous trends that threaten human well-being"*

U.N. Under-Secretary General and UNEP Executive Director, Achim Steiner,  
commenting on statistics presented in the Global Environmental Outlook 5 report

## Education for sustainable living cannot be postponed

“Business as usual” is an option many now realize is no longer viable. Many social structures fail to meet the needs of the people. And even existing financial systems are being questioned as to their equity and efficiency. To meet the demands of a rapidly changing world, citizens are needed who have learned how to learn, to reflect, and to initiate, adapt to and evaluate change not only within themselves but also in society.

Some aspects of education for sustainable living can be found in present day curricula, classrooms and informal educational initiatives. However, on the conceptual level, understanding of sustainable consumption based on sustainable human development is often vague, lacking insight into the values and principles motivating human activity. Course content is often disconnected and without the necessary foundation of updated scientific data. Practical approaches to the themes—approaches which combine theory and research with the students’ everyday lives—are few and far between. Most importantly, schools seldom focus on learning which enables students to develop self-awareness and the ability to contribute to constructive change.

### How does education for sustainable living differ from existing educational programs?

Education for sustainable living consists of core life skills needed for all ages as well as specific environmental, consumer and civic skills for functioning in today’s global community. Education for sustainable living uses participatory, practical and personalized methods that also involve the local community.



Life skills which are needed include the ability to:

- **identify principles** which safeguard the basic values of integrity, honesty, compassion, and justice
- **know oneself** and cope with one’s emotions
- **make critical, reflected decisions** which take into consideration both short- and long term consequences, and the affects the decisions will have on others
- **generate and implement new ideas** which are socially and ecologically responsible
- **solve conflicts** peacefully and with empathy
- **be of service to others** by appreciating diversity and actively contributing to community development

The UN Decade of Education for Sustainable Development (2005-2014) led by UNESCO, endeavors to integrate the principles, values and practices of sustainable development into all levels and types of education and learning. Education for sustainable living is one important part of education for sustainable development.

The Marrakech Process is a global multi-stakeholder process initiated in 2003, to promote sustainable patterns of consumption and production (SCP) and work towards a 'Global Framework for Action on SCP', the so-called 10-Year Framework of Programmes on SCP.



**Education for Sustainable Consumption (ESC)** aims at providing knowledge, values and skills to enable individuals and social groups to become actors of change towards more sustainable consumption behaviors. The objective is to ensure that the basic needs of the global community are met, quality of life for all is improved, inefficient use of resources and environmental degradation are avoided. ESC is therefore about providing citizens with the appropriate information and knowledge on the environmental and social impacts of their daily choices, as well as workable solutions and alternatives. ESC integrates fundamental rights and freedoms including consumers' rights, and aims at empowering citizens for them to participate in the public debate and economy in an informed and ethical way.

Here and Now! Education for Sustainable Consumption, UNEP 2010, p.11

### How can PERL assist?

As a key objective of the UN Decade on Education for Sustainable Development, mainstreaming education for sustainable consumption, through policy-making and pilot projects can only be done with the support and cooperation of governments, regional and international organizations and civil society organizations. PERL (The Partnership for Education and Research about Responsible Living) is an international network of experts, researchers, teachers and policy-makers (from over 140 institutions in more than 50 countries) that are developing methods, materials and guidelines to implement education for sustainable living.

Knowing what other regions are doing often stimulates ideas about how to initiate or further develop policies and practices in one's own country. PERL's global network can provide information on a wide variety of initiatives in different countries and settings. The process of establishing a public dialog involving stakeholders, the educational sector and the government is often a demanding one. PERL can offer advice based on previous experiences. PERL also has experienced partners to assist with adapting approaches, methods and materials to local conditions



## What policies and practices are being used?

Countries have undertaken a variety of approaches to implement education for sustainable living. The examples shown in this brochure have been selected to cover different regions of the world. The following categories have been used to show policies and practices:

- **Personal development programs**
- **Creative arts**
- **Intergenerational activities**
- **Service oriented initiatives**
- **Grassroots campaigns**

## What can be learned from current experiences?

The examples presented in this brochure show that there are many ways to start implementing education for sustainable living. Lessons can be learned from what has worked but it is just as important to learn from what has not worked. Experience shows that four factors are particularly important:

- 1. Cultural and historical context:** What works in one country or location may not work in another. It is important to look at the factors that have shaped the educational situation that exists in a given place, and to look for strengths to help implement educational initiatives.
- 2. Collaboration between civil society, the educational sector and government:** Various initiatives may have different leaders, but collaboration between stakeholder groups is essential to ensure that progress is made.
- 3. Encouraging creativity:** Learning to recognize, develop and implement creative solutions is essential for stimulating innovation.
- 4. Monitoring of initiatives:** Periodic monitoring is necessary so that essential themes are not missed, to track implementation progress and to identify weaknesses that need to be addressed.



## • Personal development programs

Consumption is primarily about fulfilling basic needs—food, clothing, shelter, etc.—but it is also about identity creation, social relationships and status. Learning to recognize the drivers behind our consumption patterns and developing the strength of character to make critical, knowledge-based, socially responsible decisions about how we interact with the market are vital processes for the emergence of aware, independent and empathic individuals. Numerous programs for furthering responsible, sustainable living focus on values, personal development and positive social interaction.



### Worldwide

#### This is our Time<sup>1</sup>

*Time* seeks effective and innovative ways to enable young people from many different cultures and countries to meet each other in the virtual village, to interact and communicate “face to face” on current issues such as sustainable development, rights of the child, peace, the intercultural dialogue, tolerance and related topics of global concern. Books, the internet and the media show and teach us a lot about other countries and its peoples. But it is in meeting and interacting with the ‘locals’ a culture comes to life. Videoconferencing offers youth the unique opportunity to meet their peers through a live video-link between two or more schools. During a 24-hour learning marathon, schools from all time zones and both hemispheres are simultaneously

online. They take part in the intercultural interactive game ‘Unite the Nations’ through the videoconferences. *Time* enables youth not only to get to know each other, but also sets up and ‘broadcasts’ live debates. Unite the Nations challenges students to take a closer look at their own culture as well as foreign cultures.

### Latin America

#### The Earth Charter Initiative<sup>2</sup>

The Earth Charter courses contribute to integrating into formal education and life-long learning the knowledge, values and skills needed for a sustainable way of life. The content is extensive covering many diverse aspects of sustainable development. Some of the outcomes which the courses aim to achieve and which are directly related to personal development are:

- understanding interconnectedness, interdependence and systems thinking;
- respect earth and life in all its diversity and the treatment of all living beings with respect and consideration;

<sup>1</sup> <http://www.timeproject.org/>

<sup>2</sup> [www.earthcharter.org/](http://www.earthcharter.org/)

- care for community of life with understanding, compassion and love;
- contributing to the building of democratic societies that are just, participatory, sustainable, and peaceful;
- affirmation of gender equality and equity as prerequisites to sustain development;
- upholding the right of all, without discrimination, to a natural and social environment supportive of human dignity, bodily health, and spiritual well-being, with special attention to the rights of indigenous peoples and minorities;
- strengthening democratic institutions at all levels, and providing transparency and accountability in governance, inclusive participation in decision making, and access to justice;
- promotion of a culture of tolerance, non violence, and peace;
- universal responsibility (shared and differentiated responsibility).



Earth Charter courses and other activities have been held throughout Latin America especially in: Argentina, Belize, Bolivia, Brazil, Chile, Colombia, Costa Rica, Cuba, Curacao, Dominican Republic, Ecuador, Guatemala, Honduras, Mexico, Peru, Trinidad And Tobago, and Venezuela.

## Egypt

### Walk for the Nile: Character Building for Environmental Awareness: <sup>3</sup>

The study of the impact of marketing trends on teens has led countries and international organizations, such as the World Health Organization (WHO), to call for regulating marketing practice in respect to children. International schools have reacted by providing character building programs which include projects aiming at raising awareness about the hazards of over-consumption from socio-psychological as well as from environmental and social perspective. One example of environmental campaigns in Egyptian schools are the campaigns conducted on school level by Hayah International Academy. The school involves multiple stakeholders in its initiatives, including parents, corporates/private sector, and public policy makers. The campaigns include the “Go Green” campaign but also the notable “Walk for a Cause” campaign which collected donations for preservation of the Nile water.

<sup>3</sup> [www.hayahacademy.com/home.aspx?ItemID=225013&RootID=2250](http://www.hayahacademy.com/home.aspx?ItemID=225013&RootID=2250)



## • Creative arts

The dilemmas connected to sustainable consumption are not new, only more serious and urgent. Music, art, drama and literature are important parts of the commercial world. They can also be a valuable part of the learning process as means of describing either dilemmas, information or suggested solutions. Classical literature, as well as modern literature, has dealt with the majority of ESC themes and reading and discussing relevant books, articles, short stories, poems, etc are important methods of learning about sustainable consumption.

### France

#### Association Pour la Terre <sup>4</sup>

The mission of the French nonprofit Association Pour la Terre is educating children and young people through music and musically related events related to sustainable development. Since 2001 it has focused on holding tree planting events for 6 to 12 year old children throughout the world, with environmental songs and art, in collaboration with major forest organizations such as the USDA Forest Service, National Park Service, and French ONF. Pour la Terre was requested to produce a CD of music for children and young people along with an accompanying school kit presenting each song and sustainable development in general. The kits were made available to children in over 7660 educational facilities in over 180 countries. Pour la Terre amassed the support and participation of major international artists – from STING, Santana, Mana, Yannick Noah, Youssou N’Dour, Stereophonics, the John Butler Trio and Raffi, to Maria Muldaur, Tokiko Kato, Buzy, Kitaro, the Doobie Brothers, Shana Morrison, Mickey3, Dand Earth Mama.



### Colombia

#### Women weavers of fique <sup>5</sup>

DESIS (Design for Social Innovation towards Sustainability) is a network of design labs, based in design schools and design-oriented universities, actively involved in promoting social innovation as part of the design profession and as a tool for sustainability, and for strengthening social fabric by involving students and the local communities. Santa Barbara town is located south-west of Medellín in Columbia. There, a community of women in the area has been involved in the production and transformation of fique (which

is made of the maguey tree leaves) as kind of art. The community is consolidating this community-based enterprise to become an autonomous and sustainable organization.

<sup>4</sup> [www.pourlaterre.org](http://www.pourlaterre.org)

<sup>5</sup> <http://www.desis-network.org/content/upb-universidad-pontifica-bolivariana-desis-lab-columbia>

## • Intergenerational activities

Education for sustainable consumption is not only an activity for teachers and students alone. It is an important part of informal life-long learning and is carried out in the family, the local community and informal educational settings. It involves bridging gaps between generations by identifying common values, setting goals together and promoting interaction and cooperation at the community level. ESC respects diversity of culture and choice of lifestyle. ESC encourages listening to, learning from and caring for knowledge and ways of being which may be different from our own. ESC aims at finding viable solutions built on both innovation and traditional knowledge.



### Thailand

#### Eco-school <sup>6</sup>

The school strengthening for Sustainable Livelihood development. The conceptual framework of Eco-school was intended to construct knowledge management process focusing on problems based on local community with the collaboration between the students, teachers, schools, families and communities. The outcome from the activities created a set of a clear step knowledge which resolved the com-

munity's problems by similar practices. Management processes starts from creating the interaction in their community to acknowledge problems that occurred among various parties. When problems were recognized, the science education and social study were applied as a tool for analysis. Then, the details of the problems were studied. Troubleshooting process is a set of knowledge acquired from the synthesis. Such knowledge can be brought to rationally study the problems or any interesting issues. This interactive learning encourages learners to understand the problem, initiate problem solving process, create project plan, and implement the task. The PDCA (Plan-Do-Check-Act) was primarily used as a tool in systematic working in order to effectively create learning skill.

<sup>6</sup> <http://enviroscope.iges.or.jp/modules/envirolib/view.php?docid=2660>

## Indonesia

### ADIWIYATA Program (on EE learning school/green school) <sup>7</sup>

The Ministry of Environment initiated the Adiwiyata program in 2006. The program structure is for schools to develop a learning model with content on the living environment, either integrated into the core curriculum or defined as special activities. The main goal of the project is to create good conditions for schools to become places of learning & awareness of citizens of schools (teachers, students & other workers), so in the future citizens of these schools can participate in charge of protect and manage the environment & sustainable development. Schools work together to conduct research and develop teaching materials on both global and local environmental issues. The learning approach is participatory and activity-based learning. And partnership building with local government, private companies and NGOs is encouraged. The program also has an award program for schools who have made major achievements in adoption of “green” curriculum, participation in community actions and improvements of school infrastructure.



## Japan

### Household Eco-account Book <sup>8</sup>

One of the specific areas of interest in Japan is the reduction of household CO<sub>2</sub> emissions. “Household Eco-account Book” projects can be identified promoting ESC on this interest. The project encourages families to track their resource usage and waste production and enables them to directly see their progress in reducing household CO<sub>2</sub> emissions. This project was initially promoted by MOE in 1999 through the publication of guidelines, but it has been further implemented by local councils, electric companies, and corporate employers.

*“ Each and every one of us can make changes in the way we live our lives and become part of the solution [to climate change] ”*

*‘An Inconvenient Truth’ (2006)*

<sup>7</sup> <http://enviroscope.iges.or.jp/modules/envirolib/view.php?docid=2660>

<sup>8</sup> [http://www.env.go.jp/policy/edu/desd/39key\\_ideas\\_en-1.pdf](http://www.env.go.jp/policy/edu/desd/39key_ideas_en-1.pdf)

## • Service oriented initiatives

Education for sustainable consumption contributes to the integration of democratic ideals with the personal aspirations of the individual. It involves knowing about and being able to exercise the responsibilities of a citizen as well as the specific rights of a consumer. It includes learning how to help, share and be of assistance to others. ESC can be taught in part as community-involvement service projects. “There are many best practices that develop respect for a non-discriminatory, gender-sensitive world; act to achieve social solidarity and international understanding; learn to live sustainably; respect and protect the earth and its environment; adopt behaviors and practices that restrain and minimize our ecological footprint on the world around us – without depriving us of opportunities for development and fulfillment.”<sup>9</sup>

### Turkey

#### Kardelenler : Snowdrops<sup>10</sup>

As an NGO, Cagdas Yasami Destekleme Dernegi (CYDD) has been aware of the problems of the limited enrollment of girls as early as 1997 and has started a scholarship project for girls' education to motivate families with economic difficulties to send their daughters to school as well as to raise awareness about the importance of girls' education for gender equality. Until now, a total of 54,344 girls have benefited from this scholarship project. This umbrella scholarship project was supported by various corporate partners, media and individuals under various titles. “Snowdrops” is a project supported by Turkcell which is Turkey's leading GSM operator. “Daddy Send me to School” is a co-project with Dogan Media group and “I have a daughter in Anatolia who is going to be a teacher” is a project supported by individuals and also by various corporate partners as community-involvement service projects. The media and corporate partners also have done a lot of publicity in cooperation with CYDD to make public aware of the need to educate girls and also raise further funds for CYDD projects. The scholarship projects are producing a growing number of sub-projects, such as local tutoring programs, trips to other parts of the country, mentorship programs for self development to name a few.



<sup>9</sup> Combes B. The UN Decade of Education for Sustainable Development 2005 – 2014 p.4

<sup>10</sup> <http://www.cydd.org.tr/projeler.asp>

## Germany

### Fair Trade International <sup>11</sup>

Fairtrade International is a global organization working to secure a better deal for farmers and workers in developing countries by coordinating Fairtrade at an international level. The FAIR-TRADE Mark offers informed consumers citizen a positive way to buy products in solidarity with those who produced them. Buying Fairtrade products helps producers to improve their lives and invest in their future. Fairtrade strives to protect workers' rights, enable fair and decent working conditions and ensure freedom from forced labour, including the elimination of exploitative child labor. It also facilitates coping with climate change and encourages sustainability. Thanks to the Fairtrade Premium paid to their community's Fairtrade cooperative, SCFCU, students in Ethiopia could go to school for example. In Tanzania, Kagera Cooperative Union (KCU) also uses part of the Fairtrade income to invest in the three schools for the children of the coffee farmer villages. By using the Fairtrade Premium they hired more teachers and offered pupils more nutritious school lunches.



- **Grassroots campaigns**

Sustainable consumption issues are complex and often controversial. Education for sustainable living seeks to help learners become conscious of civil society's power to initiate alternative ways of thinking and acting. It imparts the ability not only to envision alternative futures but to create reasonable paths of action leading to these. It encourages concrete actions.

## Republic Of Korea

### Green Shop Movement <sup>12</sup>

The first movement was started in the city of Gwacheon, Korea in 1992 for resource management and environmental protection by encouraging citizens' sustainable consumption pattern. It is noticeable that this movement was triggered by community members, not initiated by government, and resulted in opening a shop titled "Green Shop". The original aim of this shop was to encourage citizens' participation in exchanging daily life items which they did not use anymore but that were still in good condition for the purpose of practicing sustainable consumption in their daily life. This movement received a great response not only from the community members but also the local government as it showed how an ordinary citizen can incorporate new beliefs regarding consumption into practical behaviour. It is also notable that an education programme is provided to community members whenever Green Shops open in a new city or province in order to increase their awareness and knowledge towards sustainable consumption and enable them to take actual action. This expanded education-oriented activity indicates an evolution of the Green Shop goals over the last two decades from simple recycling or energy saving activities into creating a culture of sustainable community living. In addition, many of the reports and online dialogues on the Green Shop Movement web-site indicates communicating with and contributing to a local community as a key factor for achieving maintenance.

<sup>11</sup> <http://www.fairtrade.net/>

<sup>12</sup> [http://greenshop.or.kr/sub01\\_1.html](http://greenshop.or.kr/sub01_1.html)

APRENDIENDO A  
TRANSFORMAR  
SE UNO MISMO  
Y LA SOCIEDAD

# Aprendiendo a transformarse Uno mismo y la sociedad

## Educación para una vida sostenible

### Políticas y prácticas de todo el mundo



Desarrollar la capacidad de

- identificar principios
- conocerse a uno mismo
- tomar decisiones críticas y reflexivas
- generar e implementar nuevas ideas
- resolver conflictos
- estar al servicio de los demás



Partnership for Education and Research  
about Responsible Living

[www.perlprojects.org](http://www.perlprojects.org)



United Nations  
Educational, Scientific and  
Cultural Organization



UN Decade of Education for  
Sustainable Development

## Aprender a transformarse a uno mismo y a la sociedad: Educación para una vida sostenible

En todo el mundo, grupos de personas informadas, capacitadas y motivadas se esfuerzan por lograr formas de vida más responsables. Se reconoce que la educación es esencial para lograr el desarrollo sostenible para todos. También se reconoce cada vez más que en todas partes la gente necesita adquirir conocimientos y habilidades para cambiar su comportamiento de consumo y convertirse en ciudadanos más creativos y activos.

La pregunta hoy es qué políticas y prácticas se necesitan para facilitar la educación para una vida sostenible y qué lecciones se pueden aprender de las experiencias que ya están teniendo lugar en diferentes países. Este folleto es el segundo de una serie que se centra tanto en el sistema educativo formal como en la educación informal y proporciona una visión general de las políticas y prácticas de diversos países para ayudar a tomar medidas futuras en todo el mundo.



*“... cuando el mundo decide actuar, puede alterar drásticamente la trayectoria de tendencias peligrosas que amenazan el bienestar humano”*

El Subsecretario General de las Naciones Unidas y Director Ejecutivo del PNUMA, Achim Steiner, comentando las estadísticas presentadas en el informe Perspectiva Ambiental Mundial 5

## La educación para una vida sostenible no se puede posponer

“Seguir como siempre” es una opción que muchos ahora consideran que ya no es viable. Muchas estructuras sociales no logran satisfacer las necesidades de la gente. E incluso los sistemas financieros existentes están siendo cuestionados en cuanto a su equidad y eficiencia. Para satisfacer las demandas de un mundo que cambia rápidamente, se necesitan ciudadanos que hayan aprendido a aprender, reflexionar e iniciar, adaptarse y evaluar el cambio no sólo dentro de ellos mismos sino también en la sociedad.

Algunos aspectos de la educación para una vida sostenible se pueden encontrar en los planes de estudio, las aulas y las iniciativas educativas informales actuales. Sin embargo, a nivel conceptual, la comprensión del consumo sostenible basado en el desarrollo humano sostenible es a menudo vaga y carece de una visión de los valores y principios que motivan la actividad humana. El contenido de los cursos a menudo está desconectado y sin la base necesaria de datos científicos actualizados. Los enfoques prácticos de los temas (enfoques que combinan teoría e investigación con la vida cotidiana de los estudiantes) son pocos y espaciados. Lo más importante es que las escuelas rara vez se centran en un aprendizaje que permita a los estudiantes desarrollar la autoconciencia y la capacidad de contribuir al cambio constructivo.

### ¿En qué se diferencia la educación para una vida sostenible de los programas educativos existentes?

La educación para una vida sostenible consiste en habilidades básicas para la vida necesarias para todas las edades, así como habilidades ambientales, de consumo y cívicas específicas para funcionar en la comunidad global de hoy. La educación para una vida sostenible utiliza métodos participativos, prácticos y personalizados que también involucran a la comunidad local.



Las habilidades para la vida que se necesitan incluyen la capacidad de:

- **identificar principios** que salvaguarden los valores básicos de integridad, honestidad, compasión y justicia.
- **conocerse a uno mismo** y afrontar las emociones.
- **tomar decisiones críticas y reflexivas** tomando en consideración las consecuencias tanto a corto como a largo plazo, y los efectos que las decisiones tendrán en los demás.
- **generar e implementar nuevas ideas** que sean social y ecológicamente responsable.
- **resolver conflictos** pacíficamente y con empatía.
- **estar al servicio de los demás** apreciando la diversidad y contribuyendo activamente al desarrollo comunitario.

El Decenio de las Naciones Unidas de la Educación para el Desarrollo Sostenible (2005-2014), liderado por la UNESCO, se esfuerza por integrar los principios, valores y prácticas del desarrollo sostenible en todos los niveles y tipos de educación y aprendizaje. La educación para una vida sostenible es una parte importante de la educación para el desarrollo sostenible.

El Proceso de Marrakech es un proceso global de múltiples partes interesadas iniciado en 2003, para promover patrones sostenibles de consumo y producción (CPS) y trabajar hacia un 'Marco Global de Acción sobre CPS', el llamado Marco Decenal de Programas sobre CPS.



**La Educación para el Consumo Sostenible (ECS)** pretende proporcionar conocimientos, valores y habilidades que permitan a individuos y grupos sociales convertirse en agentes del cambio hacia comportamientos de consumo más sostenibles. El objetivo es garantizar la satisfacción de las necesidades básicas de la comunidad mundial, mejorar la calidad de vida de todos y evitar el uso ineficiente de los recursos y la degradación del medio ambiente. Por tanto, la ECS consiste en proporcionar a los ciudadanos la información y los conocimientos adecuados sobre las repercusiones medioambientales y sociales de sus decisiones cotidianas, así como soluciones y alternativas viables. La ECS integra los derechos y libertades fundamentales, incluidos los derechos de los consumidores, y pretende capacitar a los ciudadanos para que participen en el debate público y en la economía con conocimiento de causa y de forma ética.

Here and Now! Education for Sustainable Consumption, UNEP 2010, p.11

### ¿Cómo puede ayudar PERL?

Como objetivo clave del Decenio de las Naciones Unidas de la Educación para el Desarrollo Sostenible, la integración de la educación para el consumo sostenible, mediante la elaboración de políticas y proyectos piloto sólo puede hacerse con el apoyo y la cooperación de los gobiernos, las organizaciones regionales e internacionales y las civil. PERL (Asociación para la Educación y la Investigación sobre la Vida Responsable) es una red internacional de expertos, investigadores, profesores y responsables políticos (de más de 140 instituciones de más de 50 países) que desarrollan métodos, materiales y directrices para la educación para una vida sostenible. Conocer lo que hacen otras regiones suele estimular las ideas sobre cómo iniciar o seguir desarrollando políticas y prácticas en el propio país. La red mundial de PERL puede proporcionar información sobre una amplia variedad de iniciativas en diferentes países y entornos. El proceso de establecer un diálogo público. El proceso de establecer un diálogo público en el que participen las partes interesadas, el sector educativo y el gobierno suele ser exigente. PERL puede ofrecer asesoramiento basado en experiencias anteriores. PERL también cuenta con socios experimentados para ayudar a adaptar los enfoques, métodos y materiales a las condiciones locales



## ¿Qué políticas y prácticas se están utilizando?

Los países han adoptado diversos enfoques para implantar la educación para una vida sostenible. Los ejemplos que se muestran en este folleto se han seleccionado para abarcar distintas regiones del mundo. Se han utilizado las siguientes categorías para mostrar las políticas y prácticas:

- **Programas de desarrollo personal**
- **Artes creativos**
- **Actividades intergeneracionales**
- **Iniciativas orientadas al servicio**
- **Campañas de base**

## ¿Qué se puede aprender de las experiencias actuales?

Los ejemplos presentados en este folleto muestran que hay muchas maneras de empezar a aplicar la educación para una vida sostenible. Se pueden extraer lecciones de lo que ha funcionado, pero es igual de importante aprender de lo que no ha funcionado. La experiencia demuestra que hay cuatro factores especialmente importantes:

- 1. Contexto cultural e histórico:** Lo que funciona en un país o lugar puede no funcionar en otro. Es importante fijarse en los factores que han configurado la situación educativa que existe en un lugar determinado y buscar los puntos fuertes para ayudar a poner en marcha iniciativas educativas.
- 2. Colaboración entre la sociedad civil, el sector educativo y el gobierno:** Las distintas iniciativas pueden tener líderes diferentes, pero la colaboración entre los grupos interesados es esencial para garantizar el progreso.
- 3. Fomentar la creatividad:** Aprender a reconocer, desarrollar y aplicar soluciones creativas es esencial para estimular la innovación.
- 4. Seguimiento de las iniciativas:** La supervisión periódica es necesaria para que no se pierdan temas esenciales, para hacer un seguimiento de los avances en la aplicación y para identificar los puntos débiles que deben ser aderezados.



## • Programas de desarrollo personal

El consumo tiene que ver principalmente con la satisfacción de necesidades básicas - alimentación, ropa, vivienda, etc.-, pero también con la creación de identidad, las relaciones sociales y el estatus. Aprender a reconocer los factores que impulsan nuestros patrones de consumo y desarrollar la fuerza de carácter necesaria para tomar decisiones críticas, basadas en el conocimiento y socialmente responsables sobre cómo interactuamos con el mercado son procesos vitales para el surgimiento de individuos conscientes, independientes y empáticos. Numerosos programas para fomentar una vida responsable y sostenible se centran en los valores, el desarrollo personal y la interacción social positiva.



### A nivel mundial

#### Esta es nuestra hora<sup>1</sup>

*El tiempo* busca formas eficaces e innovadoras de permitir que jóvenes de culturas y países muy diferentes se conozcan en la aldea virtual, interactúen y se comuniquen «cara a cara» sobre temas de actualidad como el desarrollo sostenible, los derechos del niño, la paz, el diálogo intercultural, la tolerancia y otros temas afines de interés mundial. Los libros, Internet y los medios de comunicación nos muestran y enseñan mucho sobre otros países y sus gentes. Pero es en el encuentro y la interacción con los «locales» donde una cultura cobra vida. La videoconferencia ofrece a los jóvenes la oportunidad única de conocer a sus compañeros a través de un enlace de vídeo en directo entre dos o más escuelas. Durante un maratón de

aprendizaje de 24 horas, escuelas de todas las zonas horarias y de ambos hemisferios se conectan simultáneamente. Participan en el juego interactivo intercultural «Unite the Nations» a través de las videoconferencias. El tiempo permite a los jóvenes no sólo conocerse, sino también organizar y «retransmitir» debates en directo. Unite the Nations reta a los estudiantes a observar más de cerca su propia cultura y las culturas extranjeras.

### Latinoamérica

#### La iniciativa Carta de la Tierra<sup>2</sup>

Los cursos de la Carta de la Tierra contribuyen a integrar en la educación formal y en el aprendizaje permanente los conocimientos, valores y habilidades necesarios para un modo de vida sostenible. Los contenidos son amplios y abarcan aspectos muy diversos del desarrollo sostenible. Algunos de los resultados que los cursos pretenden alcanzar y que están directamente relacionados con el desarrollo personal son:

- comprender la interconexión, la interdependencia y el pensamiento sistémico;
- respetar la Tierra y la vida en toda su diversidad y tratar a todos los seres vivos con respeto y consideración;

<sup>1</sup> <http://www.timeproject.org/>

<sup>2</sup> [www.earthcharter.org/](http://www.earthcharter.org/)

- cuidar la vida de la comunidad con comprensión, compasión y amor;
- contribuir a la construcción de sociedades democráticas que sean justas, participativas, sostenibles y pacíficas;
- la afirmación de la igualdad y la equidad de género como requisitos previos para sostener el desarrollo;
- defender el derecho de todos, sin discriminación, a un entorno natural y social que apoye la dignidad humana, la salud corporal y el bienestar espiritual, con especial atención a los derechos de los pueblos indígenas y las minorías;
- el fortalecimiento de las instituciones democráticas a todos los niveles, y la transparencia y rendición de cuentas en la gobernanza, la participación inclusiva en la toma de decisiones y el acceso a la justicia;
- promoción de una cultura de tolerancia, sin violencia y paz;
- responsabilidad universal (responsabilidad compartida y diferida).



Los cursos y otras actividades en relación a la Carta de la Tierra se han llevado a cabo en toda América Latina, especialmente en: Argentina, Belice, Bolivia, Brasil, Chile, Colombia, Costa Rica, Cuba, Curaçao, Ecuador, Guatemala, Honduras, México, Perú, República Dominicana, Trinidad y Tobago y Venezuela.

## Egipto

### **Caminata por el Nilo: Formación del carácter para la concienciación medioambiental:<sup>3</sup>**

El estudio del impacto de las tendencias de marketing en los adolescentes ha llevado a países y organizaciones internacionales, como la Organización Mundial de la Salud (OMS), a pedir que se regulen las prácticas de marketing con respecto a los niños. Las escuelas internacionales han reaccionado con programas de formación del carácter que incluyen proyectos de concienciación sobre los peligros del consumo excesivo, tanto desde el punto de vista sociopsicológico como medioambiental y social. Un ejemplo de campañas medioambientales en las escuelas egipcias son las que lleva a cabo la Academia Internacional Hayah. La escuela implica a múltiples partes interesadas en sus iniciativas, incluidos padres, empresas/sector privado y responsables de políticas públicas. Las campañas incluyen la campaña «Go Green», pero también la notable campaña «Walk for a Cause», que recogió donativos para la conservación del agua del río Nilo.

<sup>3</sup> [www.hayahacademy.com/home.aspx?ItemID=225013&RootID=2250](http://www.hayahacademy.com/home.aspx?ItemID=225013&RootID=2250)



## • Artes creativos

Los dilemas relacionados con el consumo sostenible son antiguos, pero cada vez más graves y urgentes. La música, el arte, el teatro y la literatura son partes importantes del mundo comercial, también pueden ser una parte valiosa del proceso de aprendizaje como medios para describir dilemas, información o soluciones sugeridas. La literatura clásica, al igual que la moderna, ha tratado la mayoría de los temas de la ECS y la lectura y el debate de libros, artículos, cuentos, poemas, etc. relevantes son métodos importantes para aprender sobre el consumo sostenible.

### Francia

#### Asociación Pour la Terre <sup>4</sup>

La misión de la asociación francesa sin fines de lucro Asociación Pour la Terre se enfoca en educar a niños y jóvenes a través de la música y de actos relacionados con el desarrollo sostenible. Desde 2001 se ha centrado en celebrar actos de plantación de árboles para niños de 6 a 12 años en todo el mundo, con canciones y arte medioambientales, en colaboración con importantes organizaciones forestales como el Servicio Forestal del USDA, el Servicio de Parques Nacionales y la ONF francesa. Se pidió a Pour la Terre que produjera un CD de música para niños y jóvenes junto con un kit escolar de acompañamiento que presentara cada canción y el desarrollo sostenible en general. Los kits se pusieron a disposición de los niños en más de 7.660 centros educativos de más de 180 países; Pour la Terre consiguió el apoyo y la participación de grandes artistas internacionales, desde STING, Santana, Mana, Yannick Noah, Youssou N'Dour, Stereophonics, John Butler Trio y Raffi, hasta Maria Muldaur, Tokiko Kato, Buzy, Kitaro, los Doobie Brothers, Shana Morrison, Mickey3, Dand Earth Mama.



### Colombia

#### Mujeres tejedoras de fique <sup>5</sup>

DESIS (Design for Social Innovation towards Sustainability - por sus siglas en inglés) es una red de laboratorios de diseño, con sede en escuelas de diseño y universidades orientadas al diseño, que participan activamente en la promoción de la innovación social como parte de la profesión del diseño y como herramienta para la sostenibilidad, y para el fortalecimiento del tejido social mediante la participación de los estudiantes y las comunidades locales. El pueblo de Santa Bárbara está situado al

suroeste de Medellín, en Colombia. Se encuentra una comunidad de mujeres de la zona se ha dedicado a la producción y transformación del fique (extraídas de las hojas del maguey) como una forma de arte. La comunidad está consolidando esta empresa comunitaria para convertirla en una organización autónoma y sostenible.

<sup>4</sup> [www.pourlaterre.org](http://www.pourlaterre.org)

<sup>5</sup> <http://www.desis-network.org/content/upb-universidad-pontifica-bolivariana-desis-lab-columbia>

## • Las actividades intergeneracionales.

La educación para el consumo sostenible no es solo una actividad para profesores y estudiantes. Es una parte importante del aprendizaje informal a lo largo de la vida y se lleva a cabo en la familia, la comunidad local y en entornos educativos informales. Involucra el cierre de brechas entre generaciones al identificar valores comunes, establecer metas juntos y promover la interacción y cooperación a nivel comunitario. La educación para el consumo sostenible respeta la diversidad de culturas y la elección de estilos de vida. Fomenta la escucha, el aprendizaje y cuida el conocimiento y las formas de ser que pueden ser diferentes a las nuestras. La educación para el consumo sostenible tiene como objetivo encontrar soluciones viables basadas tanto en

la innovación como en el conocimiento tradicional.



**Tailandia.**

**Eco-escuela.** <sup>6</sup>

El fortalecimiento escolar para el desarrollo de Medios de Vida Sostenibles. El marco conceptual de Eco-escuela tenía como objetivo construir un proceso de gestión del

conocimiento centrado en problemas basados en la comunidad local con la colaboración de estudiantes, profesores, escuelas, familias y comunidades. El resultado de las actividades crea un conjunto de conocimientos paso a paso para resolver problemas comunitarios. Mediante prácticas similares. Los procesos de gestión comienzan con la creación de la interacción en su comunidad para reconocer los problemas que ocurrieron entre varias partes. Cuando se reconocen, se aplica la educación científica y el estudio social como herramienta de análisis. Luego, se estudian los detalles de los mismos. El proceso de resolución de problemas es un conjunto de conocimientos adquiridos a partir de la síntesis. Este conocimiento se puede aprovechar para estudiar de una forma racional los problemas o cualquier cuestión interesante. Este aprendizaje interactivo anima a los alumnos a comprender el problema, iniciar el proceso de resolución de problemas, crear un plan de proyecto e implementar la tarea. El PHVA (Planificar-Hacer-Verificar-Actuar) O sus siglas en inglés (PDCA -Plan-Do-Check-Act). se utiliza como una herramienta de trabajo sistemático para crear habilidades de aprendizaje de manera efectiva.

<sup>6</sup> <http://enviroscope.iges.or.jp/modules/envirolib/view.php?docid=2660>

## Indonesia.

### Programa “ADIWIYATA” (Escuela de aprendizaje EE/Escuela verde)<sup>7</sup>

El Ministerio de Medio Ambiente inició el programa Adiwiyata en 2006. La estructura del programa es que las escuelas desarrollen un modelo de aprendizaje con contenido sobre el entorno de vida, ya sea integrado en el plan de estudios básico o definido como actividades especiales. El objetivo principal del proyecto es crear buenas condiciones para que las escuelas se conviertan en lugares de aprendizaje y concientización de los ciudadanos de las escuelas (profesores, estudiantes y otros trabajadores), para que en el futuro los ciudadanos de estas escuelas puedan participar a cargo de proteger y gestionar la Medio ambiente y desarrollo sostenible. Las escuelas trabajan juntas para realizar investigaciones y desarrollar materiales didácticos sobre cuestiones ambientales tanto globales como locales. El enfoque de aprendizaje es el aprendizaje participativo y basado en actividades. Y se fomenta la creación de asociaciones con gobiernos locales, empresas privadas y ONG. El programa también cuenta con un programa de premios para escuelas que hayan logrado logros importantes en la adopción de un plan de estudios “verde”, participación en acciones comunitarias y mejoras de la infraestructura escolar.



## Japón.

### Libro Ecocuenta Hogar<sup>8</sup>

Una de las áreas específicas de interés en Japón es la reducción de las emisiones de CO<sub>2</sub> en los hogares. Se pueden identificar proyectos de “Libro de Ecocuenta del Hogar” que promueven la CES en este interés. El proyecto anima a las familias a realizar un seguimiento del uso de recursos y la producción de residuos y les permite ver directamente su progreso en la reducción de las emisiones de CO<sub>2</sub> en los hogares. Este proyecto fue promovido inicialmente por el Ministerio de Educación en 1999 mediante la publicación de directrices, pero luego fue implementado por ayuntamientos, compañías eléctricas y empleadores corporativos.

*“ Todos y cada uno de nosotros podemos hacer cambios en la forma en que vivimos nuestras vidas y ser parte de la solución [Al cambio climático]”*

*‘Una incómoda verdad’ (2006)*

7 <http://enviroscope.iges.or.jp/modules/envirolib/view.php?docid=2660>

8 [http://www.env.go.jp/policy/edu/desd/39key\\_ideas\\_en-1.pdf](http://www.env.go.jp/policy/edu/desd/39key_ideas_en-1.pdf)

## • Iniciativas orientadas al servicio.

La educación para el consumo sostenible contribuye a la integración de los ideales democráticos con las aspiraciones personales del individuo. Implica conocer y poder ejercer las responsabilidades de un ciudadano, así como los derechos específicos de un consumidor. Incluye aprender a ayudar, compartir y ser de ayuda para los demás. La CES se puede enseñar en parte como proyectos de servicio de participación comunitaria. “Existen muchas mejores prácticas que desarrollan el respeto por un mundo no discriminatorio y sensible al género; actuar para lograr la solidaridad social y el entendimiento internacional; aprender a vivir de forma sostenible; respetar y proteger la tierra y su medio ambiente; Adoptar comportamientos y prácticas que restrinjan y minimicen nuestra huella ecológica en el mundo que nos rodea, sin privarnos de oportunidades de desarrollo y realización.”<sup>9</sup>

### Turquía.

#### Kardelenler : Campanillas de invierno<sup>10</sup>

Como ONG, Cagdas Yasami Destekleme Dernegi (CYDD) ya en 1997 era consciente de los problemas de la matrícula limitada de las niñas y comenzó un proyecto de becas para la educación de las niñas con el fin de motivar a las familias con dificultades económicas a enviar a sus hijas a la escuela como, así como concienciar sobre la importancia de la educación de las niñas para la igualdad de género. Hasta el momento, un total de 54.344 niñas se han beneficiado de este proyecto de becas. Este proyecto general de becas contó con el apoyo de varios socios corporativos, medios de comunicación e individuos bajo diversos títulos. "Snowdrops" es un proyecto apoyado por Turkcell, el principal operador GSM de Turquía. "Papá, envíame a la escuela" es un proyecto conjunto con el grupo Dogan Media y "Tengo una hija en Anatolia que va a ser maestra" es un proyecto apoyado por individuos y también por varios socios corporativos como proyectos de servicio de participación comunitaria. Los medios de comunicación y los socios corporativos también han hecho mucha publicidad en cooperación con CYDD para concienciar al público sobre la necesidad de educar a las niñas y también recaudar más fondos para proyectos de CYDD. Los proyectos de becas están produciendo un número creciente de subproyectos, como programas de tutoría local, viajes a otras partes del país y programas de tutoría para el desarrollo personal, por nombrar algunos.



## Alemania.

### Comercio Justo Internacional <sup>11</sup>

Fairtrade International es una organización global que trabaja para asegurar un mejor trato para los agricultores y trabajadores en los países en desarrollo coordinando Fairtrade a nivel internacional. La Marca FAIRTRADE ofrece a los consumidores ciudadanos informados una forma positiva de comprar productos en solidaridad con quienes los produjeron. Comprar productos Fairtrade ayuda a los productores a mejorar sus vidas e invertir en su futuro. Fairtrade se esfuerza por proteger los derechos de los trabajadores, permitir condiciones de trabajo justas y decentes y garantizar la libertad contra el trabajo forzoso, incluida la eliminación del trabajo infantil explotador. También facilita hacer frente al cambio climático y fomenta la sostenibilidad. Gracias a la Prima Fairtrade pagada a la cooperativa Fairtrade de su comunidad, SCFCU, los estudiantes en Etiopía pudieron ir a la escuela, por ejemplo. En Tanzania, la Unión Cooperativa de Kagera (KCU) también utiliza parte de los ingresos del Comercio Justo para invertir en las tres escuelas para los niños de las aldeas productoras de café. Al utilizar la Prima Fairtrade, contrataron a más profesores y ofrecieron a los alumnos almuerzos escolares más nutritivos.



República de Corea

### Compras verdes. <sup>12</sup>

El primer movimiento se inició en la ciudad de Gwacheon, Corea, en 1992, para la gestión de recursos y la protección del medio ambiente fomentando un patrón de consumo sostenible de los ciudadanos. Es notable que este movimiento fue provocado por miembros de la comunidad, no iniciado por el gobierno, y resultó en la apertura de una tienda titulada “Tienda Verde”. El objetivo original de esta tienda era fomentar la participación de los ciudadanos en el intercambio de artículos de la vida diaria que ya no utilizaban pero que aún se encontraban en buen estado con el objetivo de practicar un consumo sostenible en su día a día. Este movimiento recibió una gran respuesta no sólo de los miembros de la comunidad sino también del gobierno local, ya que mostró cómo un ciudadano común puede incorporar nuevas creencias sobre el consumo en un comportamiento práctico. También es de destacar que se ofrece un programa educativo a los miembros de la comunidad cada vez que se abren tiendas ecológicas en una nueva ciudad o provincia con el fin de aumentar su conciencia y conocimiento sobre el consumo sostenible y permitirles tomar medidas reales. Esta actividad ampliada orientada a la educación indica una evolución de los objetivos de la Tienda Verde en las últimas dos décadas desde el simple reciclaje o actividades de ahorro de energía hasta la

- **Campañas nacionales.**

Las cuestiones del consumo sostenible son complejas y a menudo controvertidas. La educación para una vida sostenible busca ayudar a los estudiantes a tomar conciencia del poder de la sociedad civil para iniciar formas alternativas de pensar y actuar. Imparte la capacidad no sólo de imaginar futuros alternativos sino también de crear caminos de acción razonables que conduzcan a ellos. Fomenta acciones concretas.

creación de una cultura de vida comunitaria sostenible. Además, muchos de los informes y diálogos en línea en el sitio web de (Green Shop Movement )indican que comunicarse con una comunidad local y contribuir a ella es un factor clave para lograr el mantenimiento.

11 <http://www.fairtrade.net/>

12 [http://greenshop.or.kr/sub01\\_1.html](http://greenshop.or.kr/sub01_1.html)

**CERTIFICATION OF ACCURACY.**

**DECLARACIÓN DEL TRADUCTOR.**

**(English into Spanish)**

I, **Josué Samuel Molina Espinoza**, attest that I am fluent in the **English and Spanish** languages. I have translated **LEARNING TO TRANSFORM ONESELF AND SOCIETY** and to the best of my knowledge, ability and belief, this translation is a true, accurate and complete translation of the original document that was provided to me.

**Declared** before me at the city of

San Salvador in the country of El Salvador,

**July 22nd.**

*Firma*  
\_\_\_\_\_  
Signature of President of Agency.

XVM279BT  
INSTALLATION/  
OWNER'S  
MANUAL



# XVM279BT

## INSTALLATION/OWNER'S MANUAL

Media Receiver with Bluetooth®  
featuring a 7" Touch Screen Display



---

## Safety Information

Please read all instructions carefully before attempting to install or operate.

Due to its technical nature, it is highly recommended that your DUAL XVM279BT is installed by a professional installer or an authorized dealer. This product is only for use in vehicles with 12VDC negative ground only.

To prevent damage or injury:

- Make sure to ground the unit securely to the vehicle chassis ground.
- Do not remove the top or bottom covers of the unit.
- Do not install the unit in a spot exposed to direct sunlight or excessive heat or the possibility of water splashing.
- Do not subject the unit to excessive shock.
- When replacing a fuse, only use a new one with the prescribed rating. Using a fuse with the wrong rating may cause the unit to malfunction.
- To prevent short circuits when replacing a fuse, disconnect the wiring harness first.
- Use only the provided hardware and wire harness.
- You cannot view video while the vehicle is moving. Find a safe place to park and engage the parking brake.
- If you experience problems during installation, consult your nearest DUAL dealer.
- If the unit malfunctions, reset the unit as described on page 10 first. If the problem still persists, consult your nearest DUAL dealer or call tech assistance @ 1-866-382-5476.
- To clean the monitor, wipe only with a dry silicone cloth or soft cloth. Do not use a stiff cloth, or volatile solvents such as paint thinner and alcohol. They can scratch the surface of the panel and/or remove the printing.
- When the temperature of the unit falls (as in winter), the liquid crystal inside the screen will become darker than usual. Normal brightness will return after using the monitor for a while.
- When extending the ignition, battery or ground cables, make sure to use automotive-grade cables or other cables with an area of 0.75mm (AWG 18) or more to prevent voltage drops.
- Do not touch the liquid crystal fluid if the LCD is damaged or broken. The liquid crystal fluid may be hazardous to your health or fatal. If the liquid crystal fluid from the LCD contacts your body or clothing, wash it off with soap immediately.

## FCC Compliance

This device complies with Part 15 of the FCC Rules. Operation is subject to the following two conditions:

- (1) this device may not cause harmful interference, and
- (2) this device must accept any interference received, including interference that may cause undesired operation.

**Warning:** Changes or modifications to this unit not expressly approved by the party responsible for compliance could void the user's authority to operate the equipment.

**Note:** This equipment has been tested and found to comply with the limits for a Class B digital device, pursuant to Part 15 of the FCC Rules. These limits are designed to provide reasonable protection against harmful interference in a residential installation. This equipment generates, uses and can radiate radio frequency energy and, if not installed and used in accordance with the instructions, may cause harmful interference to radio communications. However, there is no guarantee that interference will not occur in a particular installation. If this equipment does cause harmful interference to radio or television reception, which can be determined by turning the equipment off and on, the user is encouraged to try to correct the interference by one or more of the following measures:

- Reorient or relocate the receiving antenna.
- Increase the separation between the equipment and receiver.
- Connect the equipment into an outlet on a circuit different from that to which the receiver is connected.
- Consult the dealer or an experienced radio/TV technician for help.

## Preparation

### Before You Start

- Disconnect negative battery terminal. Consult a qualified technician for instructions.
- Avoid installing the unit where it would be subject to high temperatures, such as from direct sunlight, or where it would be subject to dust, dirt or excessive vibration.

### Getting Started

- Insert the supplied keys into the slots as shown, and slide the unit out of the mounting sleeve.
- Install mounting sleeve into opening, bending tabs to secure.
- Connect wiring harness as shown on page 6. Consult a qualified technician if you are unsure.
- Certain vehicles may require an installation kit and/or wiring harness adapter (sold separately).
- Reconnect negative battery terminal, and test for correct operation.
- Snap trim ring into place (if required).
- Slide unit into mounting sleeve to secure.

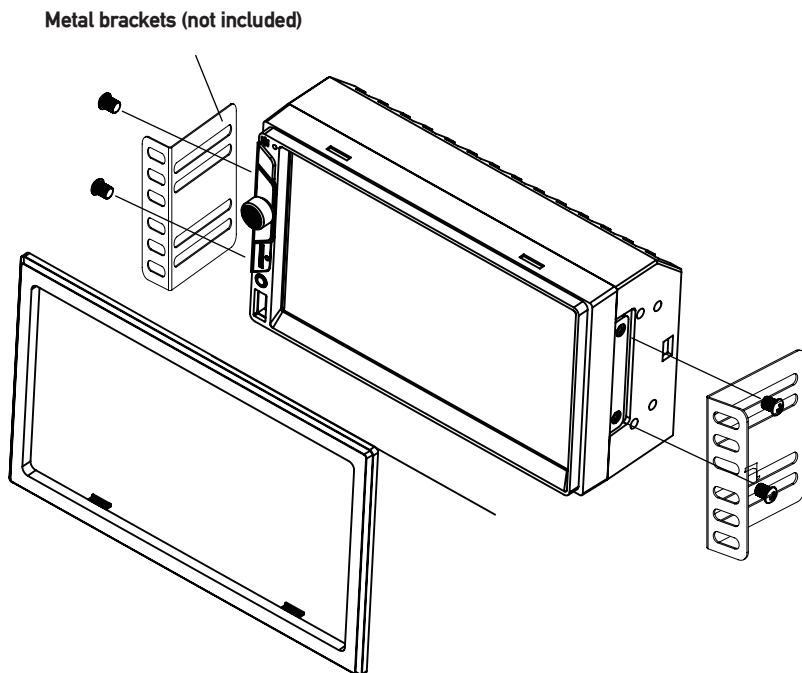

TYPICAL FRONT-LOAD DIN MOUNTING METHOD

## Wiring Diagram - Inputs/Outputs

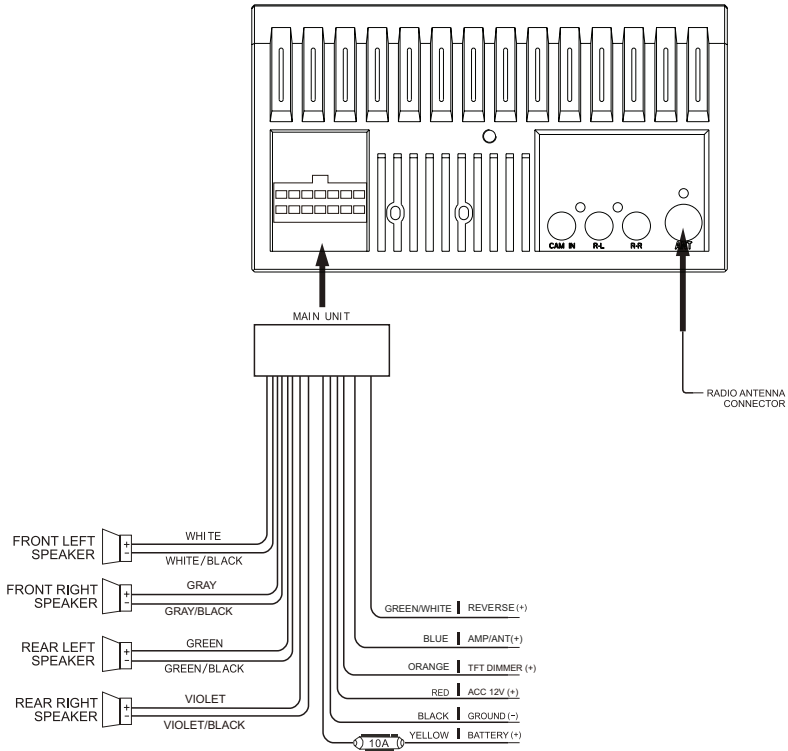

**Note:**

When replacing a fuse, make sure to use the correct type and amperage. Using an incorrect fuse could cause damage. The unit uses (1) 10 amp ATC mini style fuse located on the power connector.

**Wiring Notes:**

**Subwoofer output**

The Subwoofer preamp audio output (black jacket with green RCA) is active in all audio modes.

**Rear camera input**

A rear view camera (not included) can be used with the Camera input.

## Control Locations



- |                           |                     |
|---------------------------|---------------------|
| ① Voice Activation Button | ⑤ microSD Card Slot |
| ② Tune/Track Up           | ⑥ Reset             |
| ③ Power/Volume/Mute       | ⑦ Auxiliary Input   |
| ④ Tune/Track Down         | ⑧ USB Port          |

## General Operation

<b>Power On/Off</b>	Momentarily press  to turn the unit on. Press and hold to turn the unit off.
<b>Volume</b>	Rotate the volume knob to increase or decrease the volume level.
<b>Mute</b>	Momentarily press <b>MUTE</b> to silence the audio. Momentarily press <b>MUTE</b> again to return to the previously selected volume. Rotating the <b>volume knob</b> while the volume is muted will also cancel the mute function.
<b>Mode</b>	Press <b>MODE</b> to step through all available input modes: Radio, microSD, USB, Bluetooth Phone, Bluetooth Music, Auxiliary Input, Rear Camera and Settings. Modes of operation are indicated on the display and/or the monitor. Optional USB device and microSD card must be connected/inserted to appear in the mode selection string.
<b>Auxiliary Input</b>	Connect external audio/video devices to the 3.5mm auxiliary input on the front panel.
<b>USB Input</b>	Insert a USB device to play MP3 or FLAC audio files.
<b>microSD Card</b>	Insert a microSD card into the microSD card slot to play MP3 or FLAC audio files.
<b>Main Menu</b>	Press the house icon in the top left corner to access the Main Menu screen.



<b>Reset</b>	To resolve abnormal operation or if the unit is inoperable, use the tip of a pen to press the <b>RESET</b> button. The unit will reset the main processor to the default settings.
--------------	--

## General Operation

### Setup Menu

From the Main Menu screen, select **Settings** to access the Setup menu and select from three categories represented by the icons on the left side of the screen: Settings, Audio and Bluetooth.



### Settings:

- **Time Setting** - Access and adjust date and time settings.
- **Beep** - Turn the audible beep on or off.
- **Camera** - Turn the rear camera input on or off.
- **Loudness** - Press to turn Loudness feature on or off.
- **Radio Area** - Adjust the following radio options: USA, Asia, Europe or South America.
- **Calibration** - Follow the prompts to calibrate the touch screen.
- **Version** - View current version numbers for the unit.
- **Restore default** - Press to restore unit to factory settings.

### Audio:

- **Sound Effect** - Adjust EQ, Treble/Bass or Balance/Fader settings.

### Bluetooth:

- **Auto Connect** - Turn Auto Connect feature on or off.
- **Auto Answer** - Turn Auto Answer feature on or off.

### Touch Screen Controls

The touch screen controls on the bottom of each screen allow direct access to important features during any mode of operation.

- Dimmer ①
- Voice Activation ②
- Audio ③
- Navigation ②
- Settings ③

- Press to dim the display.
- Press to utilize Voice Activation feature.
- Press to adjust audio options such as EQ, Treble/Bass or Balance/Fader.
- Press to directly access Navigation app.
- Press to access the settings menu.

## AM/FM Tuner Operation



**Radio Operation** | Select the Radio icon from the Main Menu screen.

**Main Menu** ① | Press to return to Main Menu screen.

**Current Mode Indicator** ② | Displays current mode of operation.

**Tune Frequency Down** ③ | Press and hold << to seek a lower frequency. Press << momentarily to tune the unit down one step at a time.

**Band** ④ | Press between 2 AM and 3 FM bands.

**Local / Distance** ⑤ | Press to toggle between Local and Distance tuning.

**Tune Frequency Up** ⑥ | Press and hold >> to seek a higher frequency. Press >> momentarily to tune the unit up one step at a time.

**Stereo** ⑦ | Press to toggle between Stereo and Mono tuning.

**Preset Stations** ⑧ | Press and hold to set the current station in that preset spot. Press momentarily to recall the desired preset and begin playback.

**AS/PS** ⑨ | Press to scan presets and listen to the first 10 seconds of each. Press again to stop scanning and listen to the station. Press and hold to automatically find and store the strongest stations as presets.

## USB/microSD Card Operation



### USB/microSD Operation

To play audio files from a USB device or microSD card, insert device and playback will begin automatically. To return to USB or microSD card playback from another mode of operation, select the corresponding icon from the Main Menu.

- **USB Playback** - Insert a USB device into the USB slot on the side of the unit.
- **microSD Card Playback** - Insert microSD card into the microSD slot on the top of the unit. When inserting a microSD card, the label should face up.

- Main Menu** ① Press to return to Main Menu screen.
- Current Mode Indicator** ② Displays current mode of operation.
- Repeat** ③ Press to select a repeat option: Repeat 1, Repeat Folder or Repeat Off.
- Random** ④ Press to enable or disable random playback.
- Previous File / Track** ⑤ Press to go back to the previous file or track.
- Play / Pause** ⑥ Press to pause or resume playback.
- Next File / Track** ⑦ Press to advance to the next file or track.
- Folder Down** ⑧ Press to advance to the next folder.
- Folder Up** ⑨ Press to go back to the previous folder.
- Direct Search** ⑩ Press to directly enter file number to begin playback of that file.

## Bluetooth Operation



### Preparation

Before you can use a Bluetooth device, it must be paired and connected. Make sure that Bluetooth is activated on your device before you begin the pairing process.

### Pairing a New Device

The unit broadcasts the pairing signal constantly when no devices are currently connected. Complete the pairing sequence from your Bluetooth device. Refer to the owner's manual for your device for more details. **The device name is "XVM279BT". The Bluetooth passcode is "0000".** The unit can be in any mode of operation when pairing is performed. On certain phones, pairing may need to be done more than once.

### Connecting a Paired Device

Most Bluetooth devices support the auto-connect feature and will connect automatically if the device is in range when the unit is powered-on. If your device was previously paired but does not connect, enter the Bluetooth setup menu and turn Auto Connect on.

### Bluetooth Phone

To access the phone, select Bluetooth Phone from the Main Menu or press the phone icon from any operational mode.

### Main Menu ①

Press to return to the Main Menu screen.

### Phone Keypad ②

Use the phone keypad to dial the desired phone number. Alternately, numbers can be dialed directly from the phone.

### Current Mode Indicator ③

Displays current mode of operation.

### Bluetooth Phone ④

Press to access Bluetooth phone.

### Bluetooth Music ⑤

Press to access Bluetooth music.

### Available Devices ⑥

Press to view a list of available devices.

### Talk ⑦

Press to connect a call.

### End Call ⑧

Press to end a call.

## Bluetooth Operation

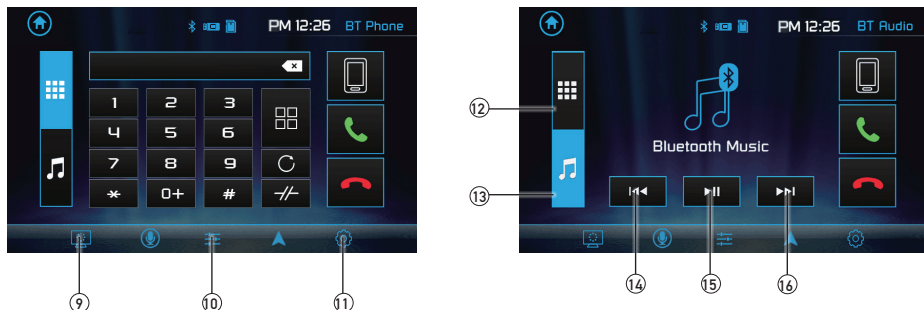

- Dimmer** ⑨ Press to dim the display.
- Audio** ⑩ Press to adjust Audio options.
- Settings** ⑪ Press to access the Settings menu.
- Bluetooth Phone** ⑫ Press to access Bluetooth Phone (from Music mode).
- Bluetooth Music** ⑬ Press to access Bluetooth Music (from Phone mode).
- Previous File / Track** ⑭ Press to go back to the previous file or track.
- Play / Pause** ⑮ Press to pause or resume playback.
- Next File/Track** ⑯ Press to advance to the next file or track.

## Rear Camera Operation - (Optional)

### Using Rear Camera

Connect an optional rear camera to the Camera Input (Black RCA connector). Refer to the wiring diagram for details.

Manual selection - Touch CAMERA icon from the Main Menu or from any operational mode (when enabled) to select camera mode. Touch the top left area on the screen to exit camera mode.

**Note:** The manual mode is for dedicated cameras that are ALWAYS on while driving, it is not meant for cameras that are connected to the vehicle's reverse light.

### Auto Selection

The unit will automatically select camera mode when connected to the reverse lamp circuitry.

**Note:** The external video output is not active when using the rear camera input.

## Navigation Hot Button

Press the Navi hot button to connect your receiver to your phone through the on-screen UI. Instantly stream audio from your favorite navigation apps on a connected smartphone through your car's receiver via Bluetooth.

**Note:** A smartphone with data is required to stream navigation.

## Dual iPlug P1 Smart App Remote Control

Use the Dual iPlug P1 Smart App Remote Control on an Apple or Android smartphone to control the receiver via Bluetooth.

Change the mode, station, song, volume, and settings directly from your smartphone without being in the receiver's line-of-sight.

Download the Dual iPlug P1 Smart App Remote Control from Apple App Store or Google Play Store and install it on your smartphone or tablet (QR code download link on the right).

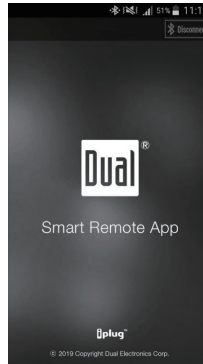

## Voice Activation

Your receiver is designed with an easy access voice activation button to use Siri® or the Google Assistant™ via your car's Bluetooth. Interact with your smartphone assistant while you drive with only the push of a button!

Bluetooth should be paired between your smartphone and the receiver. Press the voice activation button  , and the receiver will switch into Bluetooth mode. This will activate Siri® or Google Assistant™ on your smartphone. You will need to manually switch back to the previous or desired mode once this operation is terminated.

## Front 3.5mm Aux Input

Connect an optional audio source into the 3.5mm (front panel) input. Select auxiliary input from the Main Menu to listen to audio. Adjust volume on the external audio source as needed (if connected to the headphone output of the device).

XVM279BT  
MANUAL DE  
INSTALACIÓN/  
PROPIETARIO



# XVM279BT

## MANUAL DE INSTALACIÓN/PROPIETARIO

Receptor multimedia con Bluetooth®  
con pantalla táctil de 7"





## Información de seguridad

Lea atentamente todas las instrucciones antes de intentar instalarlo u operarlo.

Debido a su naturaleza técnica, se recomienda encarecidamente que su DUAL XVM279BT sea instalado por una persona profesional o un distribuidor autorizado. Este producto es solo para uso en vehículos con tierra negativa de 12 VCC.

Para evitar daños o lesiones:

- Asegúrese de conectar a tierra la unidad de forma segura al chasis del vehículo.
- No retire las cubiertas superior o inferior de la unidad.
- No instale la unidad en un lugar expuesto a la luz solar directa o calor excesivo o la posibilidad de salpicaduras de agua.
- No someta la unidad a golpes excesivos.
- Cuando reemplace un fusible, utilice únicamente uno nuevo con la clasificación prescrita. El uso de un fusible con la clasificación incorrecta puede provocar que la unidad no funcione correctamente.
- Para evitar cortocircuitos al reemplazar un fusible, primero desconecte el mazo de cables.
- Utilice únicamente el hardware y el mazo de cables proporcionados.
- No puede ver videos mientras el vehículo está en movimiento. Encuentre un lugar seguro para estacionar y ponga el freno de mano.
- Si tiene problemas durante la instalación, consulte a su distribuidor DUAL más cercano.
- Si la unidad no funciona correctamente, reiniciela como se describe primero en la página 10. Si el problema persiste, consulte con su distribuidor DUAL más cercano o llame a asistencia técnica al 1-866-382-5476.
- Para limpiar el monitor, límpielo únicamente con un paño de silicona seco o un paño suave. No utilice un paño rígido ni disolventes volátiles como diluyentes de pintura y alcohol. Pueden rayar la superficie del panel y/o quitar la impresión.
- Cuando la temperatura de la unidad baja (como en invierno), el cristal líquido dentro de la pantalla se oscurecerá más de lo habitual. El brillo normal volverá después de usar el monitor por un tiempo.
- Al extender los cables de encendido, batería o tierra, asegúrese de utilizar cables de calidad automotriz u otros cables con un área de 0,75 mm (AWG 18) o más para evitar caídas de voltaje.
- No toque el líquido de cristal líquido si la pantalla LCD está dañada o rota. El fluido de cristal líquido puede ser peligroso para su salud o fatal. Si el líquido de cristal líquido de la pantalla LCD entra en contacto con su cuerpo o su ropa, lávelo con jabón inmediatamente.

## Cumplimiento de la FCC

Este dispositivo cumple con la Parte 15 de las normas de la FCC. El funcionamiento está sujeto a las dos condiciones siguientes: (1) este dispositivo no puede causar interferencias dañinas y (2) este dispositivo debe aceptar cualquier interferencia recibida, incluidas las interferencias que puedan causar un funcionamiento no deseado.

Advertencia: Los cambios o modificaciones a esta unidad que no estén aprobados expresamente por la parte responsable del cumplimiento podrían anular la autoridad del usuario para operar el equipo.

Nota: Este equipo ha sido probado y cumple con los límites para un dispositivo digital Clase B, de conformidad con la Parte 15 de las reglas de la FCC. Estos límites están diseñados para proporcionar una protección razonable contra interferencias dañinas en una instalación residencial. Este equipo genera, usa y puede irradiar energía de radiofrecuencia y, si no se instala y usa de acuerdo con las instrucciones, puede causar interferencias dañinas en las comunicaciones por radio.

Sin embargo, no hay garantía de que no se produzcan interferencias en una instalación en particular. Si este equipo causa interferencias dañinas en la recepción de radio o televisión, lo cual se puede determinar encendiendo y apagando el equipo, se recomienda al usuario que intente corregir la interferencia mediante una o más de las siguientes medidas:

- Reorientar o reubicar la antena receptora.
- Aumente la separación entre el equipo y el receptor.
- Conecte el equipo a una toma de corriente de un circuito diferente al que está conectado el receptor. • Consulte al distribuidor o a un técnico experimentado en radio/TV para obtener ayuda.

## Preparación

### Antes de que empiece

- Desconecte el terminal negativo de la batería. Consulte a un técnico calificado para obtener instrucciones.
- Evite instalar la unidad en lugares expuestos a altas temperaturas, como la luz solar directa, o en lugares expuestos a polvo, suciedad o vibraciones excesivas.

### Al empezar

- Inserte las llaves suministradas en las ranuras como se muestra y deslice la unidad fuera de la funda de montaje.
- Instale el manguito de montaje en la abertura, doblando las lengüetas para asegurarlo.
- Conecte el mazo de cables como se muestra en la página 6. Consulte a un técnico calificado si no está seguro.
- Ciertos vehículos pueden requerir un kit de instalación y/o un adaptador de mazo de cables (se vende por separado).
- Vuelva a conectar el terminal negativo de la batería y pruebe el funcionamiento correcto.
- Coloque el anillo embellecedor en su lugar (si es necesario).
- Deslice la unidad dentro del manguito de montaje para asegurarla.

Soportes metálicos (no incluidos)

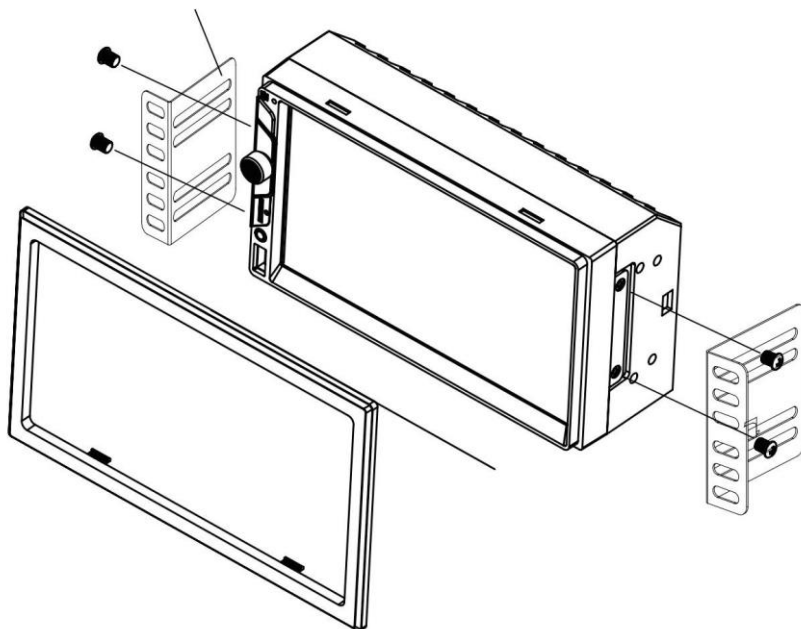

MÉTODO TÍPICO DE MONTAJE DIN DE CARGA FRONTAL

## Diagrama de cableado: entradas/salidas

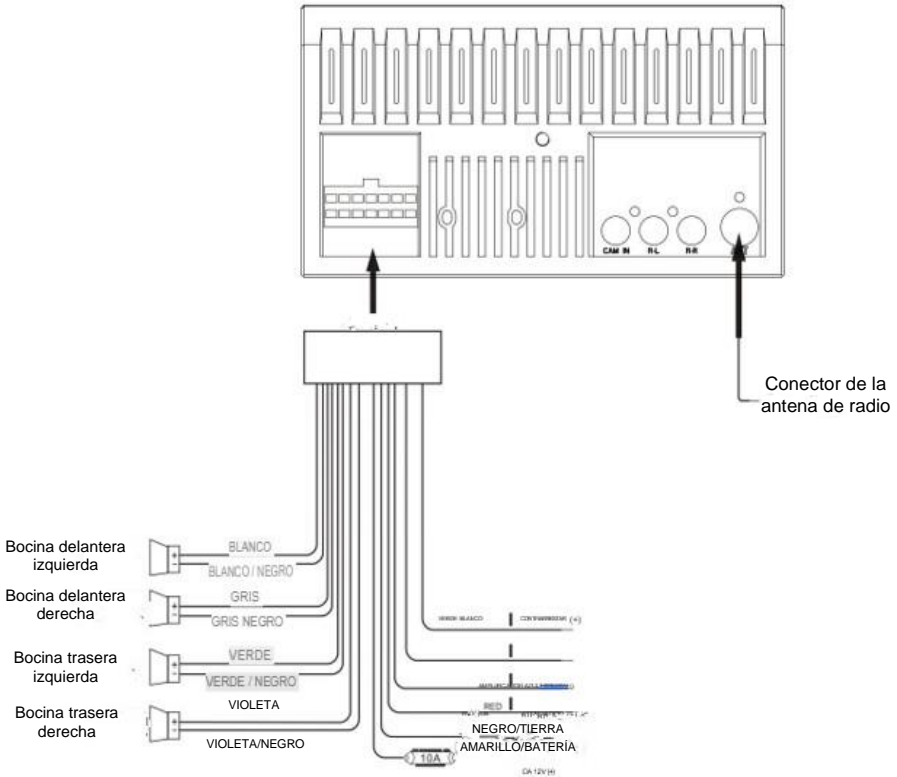

**Nota:**

Al reemplazar un fusible, asegúrese de usar el tipo y amperaje correctos. El uso de un fusible incorrecto podría causar daños. La unidad utiliza (1) fusible estilo mini ATC de 10 amperios ubicado en el conector de alimentación.

**Notas de cableado:**

**Salida de subwoofer**

La salida de audio del preamplificador del subwoofer (cubierta negra con RCA verde) está activa en todos los modos de audio.

**Entrada de cámara**

trasera Se puede utilizar una cámara de visión trasera (no incluida) con la entrada de cámara .

## Ubicaciones de control



① Botón de activación por voz

② Sintonizar/Seguir

③ Encendido/Volumen/Silencio

④ Sintonizar/Rastrear

⑤ Ranura para tarjeta microSD

⑥ Reiniciar

⑦ Entrada auxiliar

⑧ Puerto USB



## Operación general

Encendido / apagado Presione momentáneamente para encender la unidad. Mantenga presionado para apagar la unidad.



Volumen Gire la perilla de volumen para aumentar o disminuir el nivel de volumen.

Silenciar Presione momentáneamente MUTE para silenciar el audio. Presione momentáneamente MUTE nuevamente para regresar al volumen previamente seleccionado. Girar la perilla de volumen mientras el volumen está silenciado también cancelará la función de silencio.

Modo Presione MODE para recorrer todos los modos de entrada disponibles: Radio, microSD, USB, Teléfono Bluetooth, Música Bluetooth, Entrada auxiliar, Cámara trasera y Configuración. Los modos de funcionamiento se indican en la pantalla y/o o el monitor. El dispositivo USB opcional y la tarjeta microSD deben estar conectados/insertados para que aparezcan en la cadena de selección de modo.

Entrada auxiliar Conecte dispositivos externos de audio/video a la entrada auxiliar de 3,5 mm en el panel frontal.

Entrada USB Inserte un dispositivo USB para reproducir archivos de audio MP3 o FLAC.

tarjeta micro SD Inserte una tarjeta microSD en la ranura para tarjetas microSD para reproducir archivos de audio MP3 o FLAC.

Menú principal Presione el icono de la casa en la esquina superior izquierda para acceder al Menú principal pantalla.



Reiniciar Para resolver un funcionamiento anormal o si la unidad no funciona, use la punta de un bolígrafo para presionar el botón RESET. La unidad restablecerá el procesador principal a la configuración predeterminada

## Operación general.

### Menú de configuración

Desde la pantalla del Menú principal, seleccione **Configuración** para acceder al menú Configuración y seleccione entre tres categorías representadas por los íconos en el lado izquierdo de la pantalla: Configuración, Audio y Bluetooth.

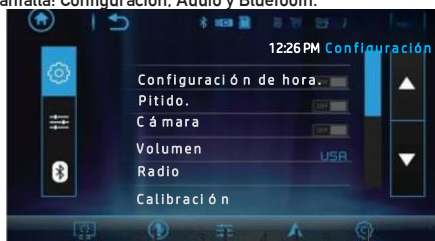

Configuración.

- **Configuración de hora** -Acceda y ajuste la configuración de fecha y hora.
- **Pitido**: Activa o desactiva el pitido audible.
- **Cámara**: Enciende o apaga la entrada de la cámara trasera.
- **Volumen**: Presione para activar o desactivar la función Volumen.
- **Área de radio** : Ajuste las siguientes opciones de radio: EE. UU., Asia, Europa o América del Sur.
- **Calibración** : Siga las instrucciones para calibrar la pantalla táctil.
- **Versión** : Vea los números de versión actuales de la unidad.
- **Restaurar valores predeterminados**: presione para restaurar la unidad a la configuración de fábrica.

#### Audio:

- **Efecto de sonido** : Ajuste las configuraciones de EQ, Agudos/Graves o Balance/Fader

#### Bluetooth:

- **Conexión automática** : Activa o desactiva la función Conexión automática. •
- **Respuesta automática** : Activa o desactiva la función Respuesta automática.

Los controles de pantalla táctil en la parte inferior de cada pantalla permiten acceso directo a funciones importantes durante cualquier modo de operación.

### Controles de la pantalla táctil

- Atenuador** ①
- Activación por voz** ② Presione para utilizar la función de activación por voz.
- Audio** ③ Presione para ajustar las opciones de audio como EQ, Agudos/Graves o Balance/Fader.
- Navegación** ② Presione para acceder directamente a la aplicación de navegación.
- Configuraciones** ③ Presione para acceder al menú de configuración.

## Funcionamiento del sintonizador AM/FM



Operación de radio		
Menú principal	1	Seleccione el icono de Radio en la pantalla del Menú principal. Presione para regresar a la pantalla del Menú principal.
Indicador de modo actual	2	Muestra el modo de funcionamiento actual.
Sintonizar frecuencia hacia abajo	3	Mantenga presionado << para buscar una frecuencia más baja. Presione << momentáneamente para sintonizar la unidad paso a paso.
Banda	4	Presione entre 2 AM y 3 bandas FM.
Local / Distancia	5	Presione para alternar entre sintonización local y a distancia.
Sintonizar frecuencia hacia arriba	6	Mantenga presionado >> para buscar una frecuencia más alta. Presione >> momentáneamente para sintonizar la unidad paso a paso.
Estéreo	7	Presione para alternar entre sintonización estéreo y mono.
Estaciones preestablecidas	8	Mantenga presionado para configurar la estación actual en ese lugar preestablecido. Presione momentáneamente para recuperar el preajuste deseado y comenzar la reproducción.
COMO/PS	9	Presione para escanear presintonías y escuchar los primeros 10 segundos de cada una. Presione nuevamente para detener la búsqueda y escuchar la estación. Mantenga presionado para buscar y almacenar automáticamente las estaciones más potentes como presintonías.

## Operación de tarjeta USB/microSD



### USB/microSD Operación

Para reproducir archivos de audio desde un dispositivo USB o una tarjeta microSD, inserte el dispositivo y la reproducción comenzará automáticamente. Para volver a la reproducción mediante USB o tarjeta microSD desde otro modo de funcionamiento, seleccione el icono correspondiente en el Menú Principal.

- Reproducción USB-Inserte un dispositivo USB en la ranura USB en el costado de la unidad.
- Reproducción de tarjeta microSD-Inserte la tarjeta microSD en la ranura microSD en la parte superior de la unidad. Al insertar una tarjeta microSD, la etiqueta debe mirar hacia arriba.

- |                          |    |   |
|--------------------------|----|---|
| Menú principal           | 1  | Presione para regresar a la pantalla del Menú principal.  |
| Indicador de modo actual | 2  | Muestra el modo de funcionamiento actual.   |
| Repetir                  | 3  | Presione para seleccionar una opción de repetición: Repetir 1, Repetir carpeta o Repetir desactivado. |
| Aleatorio                | 4  | Presione para habilitar o deshabilitar la reproducción aleatoria.                                     |
| Archivo/pista anterior   | 5  | Presione para regresar al archivo o pista anterior.   |
| Reproducir pausar        | 6  | Presione para pausar o reanudar la reproducción.  |
| Siguiente archivo/pista  | 7  | Presione para avanzar al siguiente archivo o pista.   |
| Carpeta abajo            | 8  | Presione para avanzar a la siguiente carpeta.   |
| Carpeta arriba           | 9  | Presione para regresar a la carpeta anterior.   |
| Búsqueda directa         | 10 | Presione para ingresar directamente el número de archivo y comenzar la reproducción de ese archivo.   |

## Operación Bluetooth



### Preparación

Antes de poder utilizar un dispositivo Bluetooth, debe estar emparejado y conectado. Asegúrese de que Bluetooth esté activado en su dispositivo antes de comenzar el proceso de emparejamiento.

### Emparejamiento de un nuevo dispositivo

La unidad transmite la señal de emparejamiento constantemente cuando no hay ningún dispositivo conectado actualmente. Complete la secuencia de emparejamiento desde su dispositivo Bluetooth. Consulte el manual del propietario de su dispositivo para obtener más detalles. El nombre del dispositivo es "XVM279BT". La contraseña de Bluetooth es "0000". La unidad puede estar en cualquier modo de funcionamiento cuando se realiza el emparejamiento. En ciertos teléfonos, es posible que sea necesario realizar el emparejamiento más de una vez.

### Conectando un Dispositivo emparejado

La mayoría de los dispositivos Bluetooth admiten la función de conexión automática y se conectarán automáticamente si el dispositivo está dentro del alcance cuando la unidad esté encendida. Si su dispositivo estaba previamente emparejado pero no se conecta, ingrese al menú de configuración de Bluetooth y active la Conexión automática.

### Teléfono Bluetooth

Para acceder al teléfono, seleccione Teléfono Bluetooth en el Menú principal o presione el ícono del teléfono desde cualquier modo operativo.

### Menú principal

1

Presione para regresar a la pantalla del Menú principal.

### Teclado del teléfono

2

Utilice el teclado del teléfono para marcar el número de teléfono deseado. Como alternativa, los números se pueden marcar directamente desde el teléfono.

### Indicador de modo actual

3

Muestra el modo de funcionamiento actual.

### Teléfono Bluetooth

4

Presione para acceder al teléfono Bluetooth.

### Música Bluetooth

5

Presione para acceder a la música Bluetooth.

### Dispositivos disponibles

6

Presione para ver una lista de dispositivos disponibles.

### Hablar

7

Presione para conectar una llamada.

### Finalizar llamada

8

Presione para finalizar una llamada.

## Operación Bluetooth

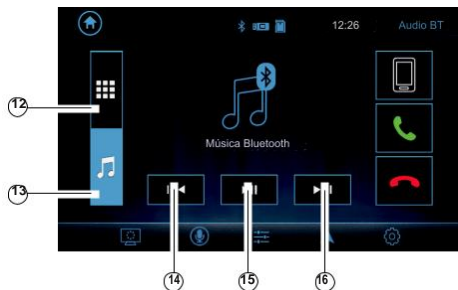

Regulador de intensidad	9	Presione para atenuar la pantalla.
Audio	10	Presione para ajustar las opciones de audio.
Ajustes	11	Presione para acceder al menú Configuración.
Teléfono Bluetooth	12	Presione para acceder al teléfono Bluetooth (desde el modo Música).
Música Bluetooth	13	Presione para acceder a Música Bluetooth (desde el modo Teléfono).
Archivo/pista anterior	14	Presione para regresar al archivo o pista anterior.
Reproducir/pausar	15	Presione para pausar o reanudar la reproducción.
Siguiente archivo/pista	16	Presione para avanzar al siguiente archivo o pista.

## Operación de la cámara trasera - (Opcional)

Usando la cámara trasera

Conecte una cámara trasera opcional a la entrada de la cámara (conector RCA negro). Consulte el diagrama de cableado para obtener más detalles.

**Selección manual:** toque el icono CÁMARA en el menú principal o desde cualquier modo operativo (cuando esté habilitado) para seleccionar el modo de cámara. Toque el área superior izquierda de la pantalla para salir del modo de cámara.

**Nota:** El modo manual es para cámaras dedicadas que SIEMPRE están encendidas mientras se conduce, no está diseñado para cámaras que están conectadas a la luz de marcha atrás del vehículo.

Selección automática

La unidad seleccionará automáticamente el modo de cámara cuando se conecte al circuito de la luz de marcha atrás.

**Nota:** La salida de video externa no está activa cuando se usa la entrada de la cámara trasera.

### Botón de acceso rápido de navegación

Presione el botón de acceso rápido Navi para conectar su receptor a su teléfono a través de la interfaz de usuario en pantalla. Transmita audio instantáneamente desde sus aplicaciones de navegación favoritas en un teléfono inteligente conectado a través del inteligente Bluetooth de su automóvil.

Note beneficios según objetivos: Se requiere un teléfono inteligente con fecha para transmitir la navegación.

### Control remoto de aplicación inteligente dual iPlug P1

Utilice el control remoto de la aplicación inteligente Dual iPlug P1 en un teléfono inteligente Apple o Android para controlar el receptor a través de Bluetooth.

Cambie el modo, la estación, la canción, el volumen y la configuración directamente desde su teléfono inteligente sin estar en la línea de visión del receptor.

Descargue la aplicación remota inteligente Dual iPlug P1 de Apple App Store o Google Play Store e instálela en su teléfono inteligente o tableta (enlace de descarga del código QR a la derecha).



### Activación de voz

Su receptor está diseñado con un botón de activación por voz de fácil acceso para usar Siri® o Google Assistant™ a través del Bluetooth de su automóvil. ¡Interactúa con el asistente de tu teléfono inteligente mientras conduces con solo presionar un botón!

Bluetooth debe estar emparejado entre su teléfono inteligente y el receptor. Presione el botón de activación por voz , y el receptor cambiará al modo Bluetooth. Esto activará Siri® o Google Assistant™ en su teléfono inteligente. Deberá volver manualmente al modo anterior o al modo deseado una vez que finalice esta operación.

### Entrada auxiliar frontal de 3,5 mm

Conecte una fuente de audio opcional a la entrada de 3,5 mm (panel frontal). Seleccione la entrada auxiliar desde el menú principal para escuchar audio. Ajuste el volumen de la fuente de audio externa según sea necesario (si está conectada a la salida de auriculares del dispositivo).



# BIRTH CERTIFICATE

NY

Registro del Estado Familiar  
Certificación de Nacimiento  
NUEVA YORK.

*Sello redondo*  
SIGILLVM CIVITATIS NOVI  
EBORACI

Nombre: *Maria Ponce Meléndez* Expediente Estatal No. *20174*

Fecha de nacimiento: *Maria Ponce Meléndez* Sexo: *Mujer*

Lugar de nacimiento: *Meléndez*

Número de certificado: *000000000000*

Fecha de presentación: *Maria Ponce Meléndez* Fecha de emisión: *Maria Meléndez*

Apellido de soltera de la madre: *Meléndez*

Nombre del padre: *Maria Ponce Meléndez*

*Firma*

NOTA

*Este certificado es válido para fines estadísticos y legales.*



7 1134 00782143 3482

NY

# PARTIDA DE NACIMIENTO

STATE OF NEW YORK

NY

Office of Vital Statistics  
Certification of Birth  
NEW YORK



Name: Maria Ponce Melendez State File No: 20174  
Date of birth: Maria Ponce Melendez Sex: Male  
Place of birth: Maria Ponce Melendez  
Certificate number: 00012040100  
Date filed: Maria Ponce Melendez Date issued: Maria Melendez  
Mother's maiden name: Maria Ponce Melendez  
Father's name: Maria Ponce Melendez

WARNING



Signature:

NY

**CERTIFICATION OF ACCURACY.**

**DECLARACIÓN DEL TRADUCTOR.**

**(English into Spanish)**

I, **Josué Samuel Molina Espinoza**, attest that I am fluent in the **English and Spanish** languages. I have translated **BIRTH CERTIFICATES** and to the best of my knowledge, ability and belief, this translation is a true, accurate and complete translation of the original document that was provided to me.

**Declared** before me at the city of

San Salvador in the country of El Salvador,

**August 24th.**

*Firma*

\_\_\_\_\_  
Signature of President of Agency.

# BIRTH CERTIFICATE

STATE OF MISSOURI

COUNTY OF MISSOURI REGISTRAR-RECORDER/COUNTY CLERK  
CERTIFIED ABSTRACT OF BIRTH



NAME: JENNIFER SARAH GERHARDT  
DATE OF BIRTH: SEPTEMBER 18, 1993    SEX: FEMALE  
COUNTY OF BIRTH: MISSOURI  
BIRTH NAME OF MOTHER: MRS. GERHARDT  
NAME OF FATHER: MR. GERHARDT  
DATE FILED: SEPTEMBER 18, 1993

This certified document is a true  
abstract of the official record  
filed with the Registrar-Recorder.

A handwritten signature in cursive script, reading "Cory B. McCormack".

CORY B. MCCORMACK  
REGISTRAR-RECORDER/COUNTY CLERK

DATE ISSUED: DECEMBER 8, 1996  
LOCAL REGISTRATION NUMBER: 19419126828

19-038069



# PARTIDA DE NACIMIENTO

**ESTADO DE MISURI**

**CONDADO DE MISSOURI JEFE DEL REGISTRO DEL ESTADO FAMILIAR/SECRETARIO DEL  
CONDADO CERTIFICADO DE NACIMIENTO**

NOMBRE COMPLETO: JENNIFER SARAH GERHARDT  
FECHA DE NACIMIENTO: 18 DE SEPTIEMBRE DE 1993 GÉNERO: FEMENINO  
LUGAR DE NACIMIENTO: MISURI  
NOMBRE DE NACIMIENTO DE LA MADRE: SEÑORA GERHARDT  
NOMBRE DEL PADRE: SEÑOR GERHARDT  
FECHA EN QUE FUE PRESENTADO: 18 DE SEPTIEMBRE DE 1993

*Sello redondo*

El gran sello del estado  
de Misuri

Este documento es un resumen fiel del registro  
oficial completado ante el jefe de registro  
familiar.

*Firma*

CONNLY B. MACCORMACK.

JEFE DEL REGISTRO DEL ESTADO FAMILIAR/ SECRETARIO DE  
ESTADO.

*Sello  
redondo*  
El gran sello del  
estado de Misuri

FECHA DE EMISIÓN: 8 DE DICIEMBRE DE 1996  
NÚMERO DE REGISTRO LOCAL: 19419126828

19-038069

**CERTIFICATION OF ACCURACY.**

**DECLARACIÓN DEL TRADUCTOR.**

**(English into Spanish)**

I, **Josué Samuel Molina Espinoza**, attest that I am fluent in the **English and Spanish** languages. I have translated **BIRTH CERTIFICATES** and to the best of my knowledge, ability and belief, this translation is a true, accurate and complete translation of the original document that was provided to me.

**Declared** before me at the city of

San Salvador in the country of El Salvador,

**August 24th.**

*Firma*  
\_\_\_\_\_  
Signature of President of Agency.

CERTIFICATE  
OF  
MARRIAGE

STATE OF CALIFORNIA

CERTIFICATION OF VITAL RECORD

COUNTY OF LOS ANGELES REGISTRAR-RECORDER/COUNTY CLERK

CONFIDENTIAL LICENSE AND CERTIFICATE OF MARRIAGE MUST BE LEGIBLE - MAKE NO ERASURES, WHITEOUTS, OR OTHER ALTERATIONS USE DARK INK ONLY

5 2015 19 021961

Form with fields for 1A-13C, 14-22A, 23-24, 25-29, 28A-28C, 29A-30C, 31A-31C. Includes names BRITNI PALMER, ANNE PALMER, ANDREA DIPRE, TULLIA ORLANDI and dates 08/26/1987, 11/09/1974, 11/12/2015, 02/10/2016.



This is to certify that this document is a true copy of the official record filed with the Registrar-Recorder/County Clerk.

Signature of Dean C. Logan, Registrar-Recorder/County Clerk

This copy is not valid unless prepared on an engraved border displaying the seal and signature of the Registrar-Recorder/County Clerk.

MAY 06 2016 1000001046374



ANY ALTERATION OR ERASURE VOIDS THIS CERTIFICATE

# ACTA DE MATRIMONIO

ESTADO DE CALIFORNIA  
REGISTRO DEL ESTADO FAMILIAR

CONDADO DE LOS ANGELES

Registro Civil / Secretario del Condado

5 2015 19 021961

POP. LIC. P. C. 144 CONFIDENCIAL  
LICENCIA Y CERTIFICADO DE MATRIMONIO

DEBE SER LEGIBLE - SIN TACHADURAS, ESPACIOS EN BLANCO, NI OTRAS ALTERACIONES  
USE SOLO TINTA OSCURA

NÚMERO DE EXPEDIENTE ESTATAL		NÚMERO DE REGISTRO LOCAL	
1A. PRIMER NOMBRE BRITNI		1B. SEGUNDO NOMBRE ANNE	
1C. APELLIDO ACTUAL PALMER		1D. APELLIDO AL NACER (SI ES DIFERENTE DE 1C)	
2. FECHA DE NACIMIENTO (DDMM/AAAA) 08/26/1987	3. ESTADO PAIS DE NACIMIENTO CA	4. #PREVIO DE MATRIMONIO(S)RDP 0	5A. * ULTIMO MATRIMONIO(S)RDP FINALIZADO POR <input type="checkbox"/> DEATH <input type="checkbox"/> DISSO <input type="checkbox"/> ANNULLMENT <input type="checkbox"/> TERM SRDP <input checked="" type="checkbox"/> NA
6. DIRECCION 5525 CANOGA AVE 115		7. CIUDAD WOODLAND HILLS	8. ESTADO PAIS CA
10A. NOMBRE COMPLETO DE NACIMIENTO DEL PADRE TIM LAURENCE PALMER		10B. ESTADO DE NACIMIENTO (SI ESTA FUERA DE EE.UU.DENTRO DEL PAIS) CA	
11A. NOMBRE COMPLETO DE NACIMIENTO DE LA MADRE NICOLE UNGER		11B. ESTADO DE NACIMIENTO (SI ESTA FUERA DE EE.UU.DENTRO DEL PAIS) CA	
12A. PRIMER NOMBRE ANDREA		12B. SEGUNDO NOMBRE	
12C. APELLIDO ACTUAL DIPRE'		12D. APELLIDO AL NACER (SI ES DIFERENTE DE 12C)	
13. FECHA DE NACIMIENTO (DDMM/AAAA) 11/09/1974	14. ESTADO PAIS DE NACIMIENTO ITA	15. #PREVIO DE MATRIMONIO(S)RDP 0	16A. ULTIMO MATRIMONIO(S)RDP FINALIZADO POR <input type="checkbox"/> DEATH <input type="checkbox"/> DISSO <input type="checkbox"/> ANNULLMENT <input type="checkbox"/> TERM SRDP <input checked="" type="checkbox"/> NA
17. DIRECCION 5525 CANOGA AVE 115		18. CIUDAD WOODLAND HILLS	19. ESTADO PAIS CA
21A. NOMBRE COMPLETO DE NACIMIENTO DEL PADRE BRUNO DIPRE'		21B. ESTADO DE NACIMIENTO (SI ESTA FUERA DE EE.UU.DENTRO DEL PAIS) ITA	
22A. NOMBRE COMPLETO DE NACIMIENTO DE LA MADRE TULLIA ORLANDI		22B. ESTADO DE NACIMIENTO (SI ESTA FUERA DE EE.UU.DENTRO DEL PAIS) ITA	
NOSOTROS, LOS ABAJO FIRMANTE(S), QUE ACTUALMENTE VIVIMOS JUNTOS COMO CONYUGES, DECLARAMOS BAJO PENALIDAD DE PERJURIO BAJO LAS LEYES DEL ESTADO DE CALIFORNIA QUE NO ESTAMOS CASADOS Y QUE LA INFORMACION ANTERIOR ES VERDADERA Y CORRECTA A NUESTRO LEGAL SABER Y ENTENDER. ADEMÁS, DECLARAMOS QUE NO HAY UNA OBJECION LEGAL A CONTRARIAR MATRIMONIO, NI A LA EMISION DE UNA LICENCIA NOS ES CONOCIDA. RECONOCEMOS HABER RECIBIDO LA INFORMACION REQUERIDA POR EL CODIGO DE FAMILIA SECCION 358 Y POR LA PRESENTE SOLICITA UNA LICENCIA CONFIDENCIAL Y UN CERTIFICADO DE MATRIMONIO.			
23. FIRMA DE LA PERSONA INDICADA EN LOS CAMPOS 1A-1D /S/ BRITNI ANNE PALMER		24. FIRMA DE LA PERSONA INDICADA EN LOS CAMPOS 12A-12D /S/ ANDREA DIPRE'	
YO, EL ABAJO FIRMANTE, CERTIFICO POR LA PRESENTE QUE LAS PARTES MENCIONADAS QUE SE CASARÁN SE HAN PRESENTADO PERSONALMENTE ANTE MI Y ME LO HAN DEMOSTRADO SOBRE LA BASE DE EVIDENCIA SATISFACTORIA DE SER LAS PERSONAS CLAMADAS, O DE QUE LA PERSONA QUE REALIZA LA CEREMONIA SE HA PRESENTADO PERSONALMENTE ANTE MI Y PRESENTADO UNA DECLARACION JURADA FIRMANDA POR LAS PARTES QUE SE CASARÁN DECLARANDO QUE UNA O AMBAS PARTES NO PUEDEN COMPARECER FISCALMENTE Y EXPLICANDO LOS MOTIVOS POR LO TANTO, DE ACUERDO CON LA SECCION 502 DEL CODIGO DE FAMILIA. LAS PARTES HAN DECLARADO ADEMÁS QUE CUMPLEN CON TODOS LOS REQUISITOS DE LA LEY Y HABIENDO PAGADO LOS HONORARIOS PRESCRITOS POR LA LEY, SE OTORGA AUTORIZACION Y LICENCIA A CUALQUIER PERSONA DEBIDAMENTE AUTORIZADA PARA REALIZAR UNA CEREMONIA DE MATRIMONIO DENTRO DEL ESTADO DE CALIFORNIA, PARA SOLEMNIZAR EL MATRIMONIO DE LAS PERSONAS MENCIONADAS ANTERIORMENTE DE CONFORMIDAD CON LA SECCION 502 DEL CODIGO DE FAMILIA. NOTA: LA CEREMONIA DE MATRIMONIO DEBE LLEVARSE A CABO EN EL ESTADO DE CALIFORNIA.			
25A. FECHA DE EMISION (DDMM/AAAA) 11/12/2015	25B. EXPIRA DESPUES DE (DDMM/AAAA) 02/10/2016	25C. NOMBRE DEL SECRETARIO DEL CONDADO DEAN C. LOGAN	25D. FIRMA DEL SECRETARIO ADJUNTO FIRMA
25E. NÚMERO DE LICENCIA DE MATRIMONIO C2353224	25F. CONDADO DE EMISION LOS ANGELES	25G. RETORNO COMPLETO DE LA LICENCIA DE MATRIMONIO A (DIRECCION) 12400 Imperial Highway, Norwalk, CA 90650	
26. UN NOTARIO PUBLICO U OTRO FUNCIONARIO QUE COMPLETE ESTE CERTIFICADO VERIFICA SOLO LA IDENTIDAD DE LA PERSONA QUE FIRMO EL DOCUMENTO AL QUE SE ADJUNTA ESTE CERTIFICADO, Y NO LA VERACIDAD, EXACTITUD O VALIDEZ DE ESE DOCUMENTO.		26D. COLOCAR SELLO NOTARIAL	
26A. ESTADO DE CALIFORNIA, CONDADO DE	26B. NOMBRE ESCRITO DEL NOTARIO		
26C. SUSCRIBO Y JURO (O AFIRMO) ANTE MI EN ESTE, _____ DE _____ DE 20__		26E. FIRMA DEL NOTARIO	
YO, EL ABAJO FIRMANTE, DECLARO BAJO PENALIDAD DE PERJURIO BAJO LAS LEYES DEL ESTADO DE CALIFORNIA, QUE LAS PARTES MENCIONADAS ANTERIORMENTE SE UNIERON A MI EN MATRIMONIO DE ACUERDO CON LAS LEYES DEL ESTADO DE CALIFORNIA. NOTA: LA CEREMONIA DE MATRIMONIO DEBE REALIZARSE EN EL ESTADO DE CALIFORNIA.			
27A. FECHA DE MATRIMONIO (DDMM/AAAA) 11/12/2015	27B. CIUDAD DE MATRIMONIO VAN NUYS	27C. CONDADO DEL MATRIMONIO LOS ANGELES	
28A. FIRMA DE LA PERSONA QUE SOLEMNIZA EL MATRIMONIO FIRMA ANDREA ORTIZ		28B. DENOMINACION RELIGIOSA (SI LEG. CLERO) SIN DENOMINACION MINISTRO	
28C. NOMBRE DE LA PERSONA SOLEMNIZANDO EL MATRIMONIO (ESCRIBA O IMPRIMA CLARAMENTE)			
28D. TITULO OFICIAL			
28E. DIRECCION, CIUDAD, ESTADO, CONDADO Y CODIGO POSTAL 14729 VICTORY PLVD, VAN NUYS, CA 91411			
LINEA DE BARRAS: NOMBRE / APELLIDO DE IDENTIFICACION DEL MOTIVO INDICADO EN LA TITULO (CORRESPONDE) PARA USAR EN LA SOLEMNIZACION DEL MATRIMONIO (CONSULTE EL REVERSO PARA OBTENER INFORMACION)			
29A. PRIMER NOMBRE TIENE QUE SER EL MISMO QUE EN 1A	29B. SEGUNDO NOMBRE	29C. APELLIDO	
LINEA DE BARRAS: NOMBRE / APELLIDO DE IDENTIFICACION DEL MOTIVO INDICADO EN LA TITULO (CORRESPONDE) PARA USAR EN LA SOLEMNIZACION DEL MATRIMONIO (CONSULTE EL REVERSO PARA OBTENER INFORMACION)			
30A. PRIMER NOMBRE TIENE QUE SER EL MISMO QUE EN 12A	30B. SEGUNDO NOMBRE	30C. APELLIDO	
SECRETARIO DEL CONDADO			
31. NOMBRE DEL SECRETARIO DE CONDADO DEAN C. LOGAN		31B. FIRMA DEL SECRETARIO DE CONDADO FIRMA	
31C. FECHA ACEPTADA PARA EL REGISTRO 14 MAR 2016			

DEPARTAMENTO DE SALUD PUBLICA DEL ESTADO DE CALIFORNIA - REGISTRO DEL ESTADO FAMILIAR VS-123 (01/01/2015)

Esto es para certificar que este documento es una copia fiel del oficial registro presentado ante el Registrador / Secretario del Condado.

Sello Redondo  
EL GRAN SELLO DEL ESTADO DE CALIFORNIA

FIRMA  
DEAN C. LOGAN,  
Registrador / Secretario del Condado.

Esta copia no es válida a menos que se prepare en un borde grabado que muestre el sello y firma del Registrador / Secretario del Condado.

06 MAY 2016  
1000001046374

Sello Redondo  
REGISTRADOR / SECRETARIO DEL CONDADO  
CONDADO DE LOS ANGELES CALIFORNIA

CUALQUIER ALTERACION O INUTILIZACION ANULA ESTE CERTIFICADO

**CERTIFICATION OF ACCURACY.**

**DECLARACIÓN DEL TRADUCTOR.**

**(English into Spanish)**

I, **Josué Samuel Molina Espinoza**, attest that I am fluent in the **English and Spanish** languages. I have translated **CERTIFICATE OF MARRIAGE** and to the best of my knowledge, ability and belief, this translation is a true, accurate and complete translation of the original document that was provided to me.

**Declared** before me at the city of

San Salvador in the country of El Salvador,

**August 31th.**

*Firma*  
\_\_\_\_\_  
Signature of President of Agency.

# CERTIFICATE OF BIRTH.

**STATE OF TEXAS**  
**CERTIFICATION OF VITAL RECORD**

**DEPARTMENT OF STATE HEALTH SERVICES**  
**VITAL STATISTICS**

TEXAS DEPARTMENT OF STATE HEALTH SERVICES - VITAL STATISTICS  
DEC 01 2021  
STATE OF TEXAS

**CERTIFICATE OF BIRTH**

BIRTH NUMBER

1. Child's Name First: [REDACTED] Middle: [REDACTED] Last: [REDACTED] Suffix: [REDACTED]		2. Date of Birth (mm/dd/yyyy) 11/26/2021		3. Sex MALE	
4a. Place of Birth - County BEXAR		4b. City or Town (If outside city limits, give precinct no.) SAN ANTONIO		5. Time of Birth 01:38 PM	
7a. Place of birth <input type="checkbox"/> Clinic / Doctor's Office <input type="checkbox"/> Licensed Birthing Center <input checked="" type="checkbox"/> Hospital <input type="checkbox"/> Home Birth (Planned to deliver at home? <input type="checkbox"/> Yes <input type="checkbox"/> No) <input type="checkbox"/> Other (Specify):		7b. Name of Hospital or Birthing Center, NPI (If Not Institution, Give Street Address) NORTH CENTRAL BAPTIST HOSPITAL			
6a. Attendant's Name, NPI, and Mailing Address STEPHANIE SCHAEFER 520 MADISON OAK DRIVE SAN ANTONIO, TEXAS 78258		9a. Certifier - certify that this child was born alive at the place and time and on the date as stated. MEGHAN CONTRERAS Signature and Title		12/01/2021 Date Signed	
8b. <input checked="" type="checkbox"/> MD <input type="checkbox"/> DO <input type="checkbox"/> CNM <input type="checkbox"/> Midwife <input type="checkbox"/> Other (Specify):		9b. <input type="checkbox"/> Attendant <input checked="" type="checkbox"/> Facility Administrator / Designee <input type="checkbox"/> Other (Specify):			
10. Mother's Name Prior to First Marriage First: [REDACTED] Middle: [REDACTED] Last: [REDACTED] Suffix: [REDACTED]		11. Date of Birth (mm/dd/yyyy) [REDACTED]		12. Birthplace (State, Territory or Foreign Country) [REDACTED]	
13a. Residence - State TEXAS		13b. County BEXAR		13c. City, Town or Location SAN ANTONIO	
13d. Street Address or Rural Location [REDACTED]		13e. Zip Code [REDACTED]			
13f. Inside City Limits <input checked="" type="checkbox"/> Yes <input type="checkbox"/> No		14. Mailing Address: <input checked="" type="checkbox"/> Same As Residence, or: (If Same As Residence, Enter Zip Code Only)			
15. Father's Name Prior to First Marriage First: [REDACTED] Middle: [REDACTED] Last: [REDACTED] Suffix: [REDACTED]		16. Date of Birth (mm/dd/yyyy) [REDACTED]		17. Birthplace (State, Territory or Foreign Country) [REDACTED]	
18. Signature of State Registrar Tara Das					

VS-111.2 REV. 01/05 WARNING: THE PENALTY FOR KNOWINGLY MAKING A FALSE STATEMENT IN THIS FORM CAN BE 2-10 YEARS IN PRISON AND A FINE OF UP TO \$5,000.

Q A 2 0 5 3 7 8 2 7



This is a true and correct copy of the record as registered in the State of Texas. Issued under the authority of Section 191.051, Health and Safety Code.

ISSUED

DEC 29 2021

WARNING: THIS DOCUMENT HAS A DARK BLUE BORDER AND A COLORED BACKGROUND

Tara Das  
STATE REGISTRAR



ANY ALTERATION OR ERASURE VOIDS THIS CERTIFICATE

# PARTIDA DE NACIMIENTO

**ESTADO DE TEXAS**  
**CERTIFICADO DE REGISTRO CIVIL**

**DEPARTAMENTO DE SERVICIOS DE SALUD Y REGISTRO  
DEL ESTADO FAMILIAR.**

DEPARTAMENTO DE SERVICIOS DE SALUD Y REGISTRO DEL ESTADO FAMILIAR.  
01 DE DICIEMBRE DE 2021.

ESTADO DE TEXAS

CERTIFICADO DE NACIMIENTO

NÚMERO DE PARTIDA DE NACIMIENTO

1. Nombre del infante. Primero		Segundo		Apellido		Sufijo (jr, III, etc)		Fecha de nacimiento (DD/MM/AAAA) 26 / 11 / 2021		Género MASCULINO.	
4.a Lugar de nacimiento /condado. BEXAR		4.b Ciudad o pueblo (si se encuentra a las afueras de la ciudad, escribir código de distrito. SAN ANTONIO.				5.Hora de nacimiento 10:38 PM		6.a Tipo de parto. (único, gemelo, trillizo) ÚNICO.		6.b Cantidad de nacimientos: Uno, dos, tres etc.	
7.a Lugar de nacimiento: <input type="checkbox"/> clínica u oficina del doctor <input type="checkbox"/> Centro de maternidad autorizado <input checked="" type="checkbox"/> Hospital <input type="checkbox"/> Nacimiento en casa (Planeado el parto asistido en casa?) <input type="checkbox"/> Si <input type="checkbox"/> No <input type="checkbox"/> Otro (especifique)						7.b Nombre del hospital o centro del parto. (si no es una institución, escribir dirección detallada). NORTH CENTRAL BAPTIST HOSPITAL.					
8.a Nombre del asistente, INP y dirección postal. STEPHANIE SCHAEFER 520 MADISON OAK DRIVE SAN ANTONIO, TEXAS 76258.						9.a Certificador- <i>Certifico que este niño nació vivo en el lugar, hora y fecha indicados.</i>  MEGHAN CONTRERAS <i>Firma y título del funcionario</i>  12/01/2021 <i>Fecha</i>					
8.b. <input checked="" type="checkbox"/> MD <input type="checkbox"/> DO <input type="checkbox"/> CNM <input type="checkbox"/> Partera <input type="checkbox"/> Otro (Especifique):						9b. <input type="checkbox"/> Encargado <input checked="" type="checkbox"/> Administrador/persona designada <input type="checkbox"/> Otro (Especifique):					
10.Nombre de soltera de la madre. Primero		Segundo		Apellido		Sufijo (Sra, Srta. etc.		11.Fecha de nacimiento (DD/MM/AAAA)		12.Lugar de nacimiento (Ciudad, país, país extranjero).	
13.Residencia o ciudad. TEXAS		13.b Condado. BEXAR		13.c. Ciudad, pueblo, ubicación. SAN ANTONIO				13.d. Dirección o ubicación rural.			
13.e. Código de área		13.f. Dentro del perímetro urbano. <input checked="" type="checkbox"/> Sí <input type="checkbox"/> No		14. Línea de dirección postal. <input checked="" type="checkbox"/> La misma que la residencia actual u otra. (Si es la misma que la residencia, solo agregue código de área)							
15.Nombre del padre Primero		Segundo		Apellido		Sufijo (Sr)		16.Fecha de nacimiento (DD/MM/AAAA)		17.Lugar de nacimiento (Ciudad, país, país extranjero)	
18.Firma del jefe del registro del Estado Familiar.						<i>Firma</i>					

VS-111.2 REV. 01/05 ADVERTENCIA: EL CASTIGO POR HACER CONSCIENTEMENTE UNA DECLARACIÓN FALSA EN ESTE FORMULARIO PUEDE SER DE 2 A 10 AÑOS DE PRISIÓN Y UNA MULTA DE HASTA \$5,000.

Esta es una copia fiel y correcta del registro hecho en el estado de Texas. Emitida bajo la autoridad de la sección 191.051 del código de Salud y Seguridad.

**Sello Redondo:**

EMITIDO.

Estado de Texas.

29 DE DICIEMBRE DEL 2021.

*Firma*

TARA DAS

JEFE DEL REGISTRO DEL  
ESTADO DE LO FAMILIAR

**Sello Redondo:**

Departamento de servicios de Salud y registro del Estado Familiar.

Estado de Texas.

NOTA: ESTE DOCUMENTO TIENE UN BORDE AZUL OSCURO Y FONDO AZUL CIELO.

CUALQUIER MODIFICACIÓN O TACHADURA ANULARÁ ESTE CERTIFICADO.

**CERTIFICATION OF ACCURACY.**

**DECLARACIÓN DEL TRADUCTOR.**

**(English into Spanish)**

I, **Josué Samuel Molina Espinoza**, attest that I am fluent in the **English and Spanish** languages. I have translated **CERTIFICATE OF BIRTH** and to the best of my knowledge, ability and belief, this translation is a true, accurate and complete translation of the original document that was provided to me.

**Declared** before me at the city of

San Salvador in the country of El Salvador,

**August 31th.**

*Firma*  
\_\_\_\_\_  
Signature of President of Agency.

# TRANSCRIPT.



Acad-I

25 August

**TRANSCRIPT**

**PROGRAMME: BACHELOR OF TECHNOLOGY (B.TECH.)  
BRANCH: ELECTRONICS & COMMUNICATION ENGINEERING**

1. Name of student : [REDACTED]
2. Registration No : [REDACTED]
3. Year of Admission : [REDACTED]
4. Year of Passing : [REDACTED]

**Details of SPI & CPI obtained**

Semester	Exam. Held	Subject code	Subject	Credit	Grade obtained	Year of passing in improvement if any		
1 <sup>st</sup>	Nov-Dec - 2015	HS 1101	Communication Skills	06	BB			
		MA 1101	Mathematics-I	08	CC			
		EE 1101	Basic Electrical Engineering	06	BB			
		CH 1101	Chemistry	08	BB			
		CE 1101	Engineering Graphics	05	CC			
		CH 1111	Chemistry Laboratory	02	BB			
		ME 1111	Workshop	03	AA			
		<b>Extra curriculum activities = NSS</b>				Non Credit	<b>Passed</b>	
		<b>Total 1<sup>st</sup> semester Performance Index =</b>				<b>38</b>	<b>SPI= 7.47</b>	
2 <sup>nd</sup>	April - 2016	ME 1101	Engineering Mechanics	08	AB			
		MA 1102	Mathematics-II	08	CD			
		EC 1101	Basic Electronics	06	BC			
		PH 1101	Physics	08	CC			
		CS 1101	Introduction to Computing	06	AB			
		CS 1111	Computing Laboratory	02	AB			
		PH 1111	Physics Laboratory	02	BB			
		EE 1111	Electrical Science Laboratory	02	AB			
		<b>Total 2<sup>nd</sup> semester Performance Index =</b>				<b>42</b>	<b>SPI= 7.33</b>	
<b>Cumulative Performance Index =</b>				<b>80</b>	<b>CPI= 7.40</b>			
3 <sup>rd</sup>	Nov-Dec - 2016	MA 1201	Mathematics-III	08	CD			
		EC 1201	Signals, Systems and Networks	08	CC			
		CS 1201	Data Structure	08	CD			
		EC 1202	Analog Electronic Circuits	08	CD			
		EC 1203	Semiconductor Devices & Circuits	06	BB	Nov-Dec'17		
		EC 1211	Electronics Laboratory-I	02	BB			
		<b>Total 3<sup>rd</sup> semester Performance Index =</b>				<b>40</b>	<b>SPI= 5.80</b>	
<b>Cumulative Performance Index =</b>				<b>120</b>	<b>CPI= 6.47</b>			
4 <sup>th</sup>	May-2017	EC 1204	Principles of Communication Engineering	08	BC			
		EC 1205	Pulse and Digital Electronic Circuits	08	BB			
		EC 1206	Analog Integrated Circuits and Technology	08	BC			
		EC 1207	Probability and Random Processes	08	BC			
		HS 1201	Managerial Economics	06	BC			
		EC 1212	Electronics Laboratory-II	02	AA			
		<b>Total 4<sup>th</sup> semester Performance Index =</b>				<b>40</b>	<b>SPI= 7.35</b>	
<b>Cumulative Performance Index =</b>				<b>160</b>	<b>CPI= 6.69</b>			

# BOLETAS DE CALIFICACIONES.

Programa- A

25 de agosto

**BOLETA DE CALIFICACIONES****CARRERA: LICENCIATURA EN TECNOLOGÍA (LIC.TÉCN)****FACULTAD: INGENIERÍA ELECTRÓNICA Y COMUNICACIÓN.**

1. Nombre del estudiante
2. Numero de matricula
3. Fecha de ingreso
4. Año aprobado/cursado

**RESUMEN DE I.S (ÍNDICE SEMESTRAL) & I.A (ÍNDICE ACUMULADO) OBTENIDOS.**

Semestre	Fecha de examen	Código	Materia	U.V	Nota	Examen de suficiencia (Si aplica)
1ero	Nov- Dic- 2015	HS 1101	Habilidades de comunicación	06	8.00	
		MA1101	Matemáticas I	08	6.00	
		EE 1101	Ingeniería eléctrica básica	06	8.00	
		CH 1101	Química	08	8.00	
		CE 1101	Ingeniería Gráfica	05	6.00	
		CH 1111	Laboratorio Químico	02	8.00	
		ME 1111	Taller	03	10.00	
		<b>Actividades extracurriculares =NSS Primer resumen del índice semestral</b>		<b>Curso libre = 38</b>	<b>Aprobado I.S =7.47</b>	
2do	Abril- 2016	ME 1101	Ingeniería Mecánica	08	9.00	
		MA 1102	Matemáticas II	08	5.00	
		EC 1101	Electrónica Básica	06	7.00	
		PH 1101	Física	08	6.00	
		CS 1101	Introducción a la informática	06	9.00	
		CS 1111	Laboratorio de computación	02	9.00	
		PH 1111	laboratorio de Física	02	8.00	
EE 1111	Laboratorio de ciencia eléctrica	02	9.00			
		<b>Segundo resumen del índice semestral Índice Acumulado</b>		<b>= 42 = 80</b>	<b>I.S =7.33 I.A =7.40</b>	
3ro	Nov- Dic- 2016	MA 1201	Matemáticas III	08	5.00	
		EC 1201	Señales, Sistemas y Redes	08	6.00	
		CS 1201	Estructura de datos	08	5.00	
		EC 1202	Circuitos electrónicos analógicos	08	5.00	
		EC 1203	Dispositivos semiconductores y circuitos	06	8.00	17 Nov-Dic
		EC 1211	Laboratorio de electrónica-I	02	8.00	
		<b>Tercer resumen del índice semestral Índice Acumulado</b>		<b>= 40 = 120</b>	<b>I.S =5.80 I.A =6.47</b>	
4to	Mayo- 2017	EC 1204	Principios de la Ingeniería de Comunicaciones	08	7.00	
		EC 1205	Circuitos Electrónicos Digitales y de Impulsos	08	8.00	
		EC 1206	Tecnología y Circuitos Integrados Analógicos	08	7.00	
		EC 1207	Probabilidad y Procesos Aleatorios	08	7.00	
		HS 1201	Economía Empresarial	06	7.00	
		EC 1212	Laboratorio de electrónica-II	02	10.00	
		<b>Cuarto resumen del índice semestral Índice Acumulado</b>		<b>= 40 = 160</b>	<b>I.S =7.35 I.A =6.69</b>	

**CERTIFICATION OF ACCURACY.**

**DECLARACIÓN DEL TRADUCTOR.**

**(English into Spanish)**

I, **Josué Samuel Molina Espinoza**, attest that I am fluent in the **English and Spanish** languages. I have translated **TRANSCRIPT** and to the best of my knowledge, ability and belief, this translation is a true, accurate and complete translation of the original document that was provided to me.

**Declared** before me at the city of

San Salvador in the country of El Salvador,

**September, 08th.**

*Firma*  
\_\_\_\_\_  
Signature of President of Agency.

# UNIVERSITY DIPLOMA.

# The Pennsylvania State University



By Authority of the Board of Trustees and  
Upon Recommendation of the Faculty, Hereby Confers Upon

Anastasia [REDACTED]

the degree of

Bachelor of Science

The Mary Jean and Frank H. Smeal College of Business

In recognition of the completion of the Major in

Finance

In Testimony Whereof the Undersigned Have Subscribed Their Names  
and Affixed the Seal of the University this month of May, 2017.

  
President of the  
Board of Trustees

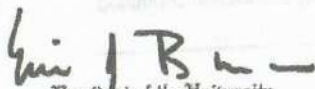

  
President of the University

  
Executive Vice President  
and Provost of the University

WHITE BACK

# TÍTULO UNIVERSITARIO

*La Universidad Estatal de Pensilvania*

*Sello Redondo*

La Universidad Estatal de Pensilvania

Por la autoridad del consejo de administración y  
por recomendación de la facultad, por la presente confiere a

*Anastasia* 

Ha recibido el título de

*Licenciada en Ciencias.*

La facultad de negocios Mary Jean y Frank D. Smeal en reconocimiento a la finalización  
de la especialización en

*Finanzas*

En testimonio de lo cual los abajo firmantes firman con sus nombres y estampan el sello  
de la Universidad este mes de mayo de 2017.

*Firma*

Presidente de la junta

*Firma*

Rector de la Universidad

*Firma*

Vicerrector de la  
Universidad

**CERTIFICATION OF ACCURACY**  
**DECLARACIÓN DEL TRADUCTOR**  
**(English into Spanish)**

I, **Josué Samuel Molina Espinoza**, attest that I am fluent in the **English and Spanish** languages. I have translated a **University Diploma of Anastasia XXXXX** and to the best of my knowledge, ability and belief, this translation is a true, accurate and complete translation of the original document that was provided to me.

**Declared** before me at the city of  
San Salvador in the country of El  
Salvador, **September 7th**.

*Firma*

Signature of President of Agency

**CERTIFICATION OF ACCURACY.**

**DECLARACIÓN DEL TRADUCTOR.**

**(English into Spanish)**

I, **Josué Samuel Molina Espinoza**, attest that I am fluent in the **English and Spanish** languages. I have translated **UNIVERSITY DIPLOMA** and to the best of my knowledge, ability and belief, this translation is a true, accurate and complete translation of the original document that was provided to me.

**Declared** before me at the city of

San Salvador in the country of El Salvador,

**September, 08th.**

*Firma*  
\_\_\_\_\_  
Signature of President of Agency.

# AUTENTICA CIÓN



RR.EE.

Nº 0149912

MINISTERIO DE RELACIONES EXTERIORES

El Infrascrito Funcionario del Ministerio de Relaciones Exteriores, CERTIFICA: Que la firma con la cual se autoriza el documento que antecede es AUTENTICA y corresponde a Martaluz Angulo de d'Aubuisson, en el ejercicio de sus funciones como Cónsul de la República de El Salvador acreditado en la República de Guatemala, con sede en la ciudad de Guatemala, por la semejanza que guarda con la que se encuentra registrada en esta Secretaría de Estado.

AVISO IMPORTANTE: Esta autenticación se limita a la firma mencionada y el funcionario del Ministerio de Relaciones Exteriores no asume responsabilidad alguna por el contenido ni por la eficacia jurídica del documento que antecede, limitándose únicamente a reconocer la autenticidad de la firma del funcionario en referencia.

Antiguo Cuscatlán, once de mayo de dos mil diez.-



CECILIA GUADALUPE MARTINEZ AVALOS  
ASESORA DE LA DIRECCION GENERAL DEL SERVICIO EXTERIOR

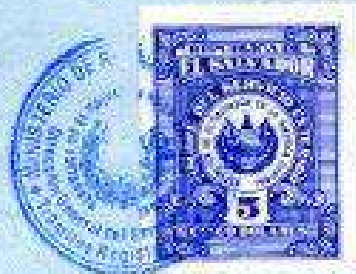

# AUTHENTIC ATION.



RR.EE.

Nº 0149912

MINISTRY OF FOREIGN AFFAIRS



The undersigned Official of the Ministry of Foreign Affairs, CERTIFIES: That the signature with which the preceding document is authorized is AUTHENTIC and corresponds to Martaluz Angulo de d'Aubuisson, in the exercise of his functions as Consul of the Republic of El Salvador accredited in the Republic of Guatemala, with headquarters in Guatemala City, due to the similarity it bears to the one registered in this Secretariat of State.

IMPORTANT NOTICE: This authentication is limited to the aforementioned signature and the official of the Ministry of Foreign Affairs assumes no responsibility for the content or legal effectiveness of the above document, limiting himself solely to recognizing the authenticity of the signature of the official in reference.

Old Cuscatlán, May 11, 2010.-



CECILIA GUADALUPE MARTINEZ AVALOS  
ADVISOR TO THE GENERAL DIRECTORATE OF THE FOREIGN SERVICE



**CERTIFICATION OF ACCURACY.**

**DECLARACIÓN DEL TRADUCTOR.**

**(Spanish into English)**

I, **Josué Samuel Molina Espinoza**, attest that I am fluent in the **English and Spanish** languages. I have translated **AUTENTICACIÓN** and to the best of my knowledge, ability and belief, this translation is a true, accurate and complete translation of the original document that was provided to me.

**Declared** before me at the city of

San Salvador in the country of El Salvador,

**September, 13th.**

*Firma*  
\_\_\_\_\_  
Signature of President of Agency.

AUTENTICA  
CIÓN.

**ANEXO DEL OFICIO DSE-AJ**

ERNESTO HERRERA LÓPEZ, DIRECTOR GENERAL ADJUNTO, ENCARGADO DE DESPACHO DE LA DIRECCIÓN GENERAL DEL SERVICIO EXTERIOR Y DE PERSONAL CON FUNDAMENTO EN LO DISPUESTO EN LOS ARTÍCULOS 32 FRACCIÓN XIV Y 48, SEGUNDO PÁRRAFO DEL REGLAMENTO INTERIOR DE LA SECRETARÍA DE RELACIONES EXTERIORES EN VIGOR.-----

**C E R T I F I C A** -----

Que la firma del C. Tadeo Berjón Molinares contenida en este documento es similar a la que acostumbra usar en todos los documentos que autoriza y firma como miembro del Servicio Exterior Mexicano, por lo cual se le debe dar fe y crédito. Esta obra bajo el número de expediente DSE/131(SEM)/4428 que se encuentra radicado en los archivos de la Dirección General del Servicio Exterior y de Personal de la Secretaría de Relaciones Exteriores. Por lo que la presente certificación no prejuzga el contenido de este documento ni otorga valor jurídico alguno a lo expresado en el mismo, la cual se expide para todos los efectos a que haya lugar, en México, Distrito Federal, a los veintisiete días del mes de agosto de dos mil ocho.-----

**TURNO DSE- 35071**

SECRETARÍA DE RELACIONES EXTERIORES  
DIRECCIÓN GENERAL DEL SERVICIO EXTERIOR Y DE PERSONAL  
Exterior y de Personal

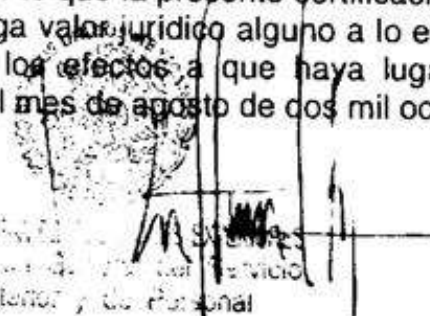

# AUTHENTIC ATION.

ERNESTO HERRERA LÓPEZ, DEPUTY DIRECTOR GENERAL, OFFICE MANAGER OF THE GENERAL DIRECTORATE OF FOREIGN SERVICE AND PERSONNEL BASED ON THE PROVISIONS OF ARTICLES 32 SECTION XIV AND 48, SECOND PARAGRAPH OF THE INTERNAL REGULATIONS OF THE SECRETARIAT OF FOREIGN RELATIONS IN FORCE. ...

CERTIFY

That the signature of C. Tadeo Berjón Molinares contained in this document is similar to the one he usually uses in all the documents that he authorizes and signs as a member of the Mexican Foreign Service, for which faith and credit must be given. This work is under file number DSE/131 (SEM)/4428, which is located in the archives of the General Directorate of the Foreign Service and Personnel of the Ministry of Foreign Affairs. Therefore, this certification does not prejudice the content of this document nor does it grant any legal value to what is expressed in it, which is issued for all purposes that may apply, in Mexico, Federal District, on the twenty-seventh day of the month. August 2008.

DSE-35071 SHIFT

*Round stamp*

*Signature*

**CERTIFICATION OF ACCURACY.**

**DECLARACIÓN DEL TRADUCTOR.**

**(Spanish into English)**

I, **Josué Samuel Molina Espinoza**, attest that I am fluent in the **English and Spanish** languages. I have translated **AUTENTICACIÓN** and to the best of my knowledge, ability and belief, this translation is a true, accurate and complete translation of the original document that was provided to me.

**Declared** before me at the city of

San Salvador in the country of El Salvador,

**September, 13th.**

*Firma*  
\_\_\_\_\_  
Signature of President of Agency.

# AUTHENTIC ATION

STATE OF NEW YORK  
COUNTY OF NASSAU  
COUNTY CLERK'S OFFICE }

I, MAUREEN O'CONNELL, County Clerk of the County of Nassau, State of New York and also Clerk of the Supreme Court in and for said County and State, the same thing being a Court of Record and having a seal;

DO HEREBY CERTIFY THAT *JAMES ALTADONNA JR*  
Whose name is subscribed to the Certificate hereto attached, was at the time of making the same, the duly appointed, sworn and qualified Registrar of Vital Statistics in and for the

*TOWN OF OYSTER BAY*

I further certify that I have compared the signature on the annexed instrument with his/her autograph signature deposited in my office and believe that the signature is genuine.

IN TESTIMONY WHEREOF, I have hereunto set my hand and affixed my official seal at MINEOLA, NASSAU COUNTY, NEW YORK this 16<sup>TH</sup> day of DECEMBER, 2019.

*Maureen O'Connell*  
\_\_\_\_\_  
County Clerk

AUTENTICA  
CIÓN.

Yo, MAUREEN O'CONNELL, Secretario del Condado de Nassau, Estado de New York y también Secretario de la Corte Suprema y para dicho Condado y Estado, siendo el mismo un Tribunal de Registro y teniendo sello;

CERTIFICO POR LA PRESENTE QUE *JAMES ALTADONNA JR*  
Cuyo nombre está suscrito al Certificado adjunto, se encontraba al momento de realizar la misma, el Jefe del Registro Civil propiamente designado, jurado y calificado del Registro de Estado Familiar y para el

*CIUDAD DE OYSTER BAY*

Certifico además que he comparado la firma en el instrumento anexado con su firma original presentada en mi oficina y doy fe que la firma es genuina.

EN CUYO TESTIMONIO, por la presente he jurado con mi mano alzada y he hecho uso de mi sello oficial en MINEOLA, CONDADO DE NASSAU, NEW YORK el día 16 de DICIEMBRE, 2019.

*Firma*

\_\_\_\_\_  
Secretario del Condado

CERTIFICATION OF ACCURACY  
DECLARACIÓN DEL TRADUCTOR  
(English into Spanish)

I, **Josué Samuel Molina Espinoza**, attest that I am fluent in the **English and Spanish** languages. I have translated a **Authentication of James Altadonna Jr** and to the best of my knowledge, ability and belief, this translation is a true, accurate and complete translation of the original document that was provided to me.

**Declared** before me at the city of  
San Salvador in the country of El  
Salvador, **September 13th**.

*Firma*  
Signature of President of Agency

## **4.CONCLUSIONS.**

### **4.1. CONCLUSIONS REGARDING THE TRANSLATION PRACTICE.**

In today's interconnected world, translation is more crucial than ever. As globalization continues to reshape communication, business, and culture, the ability to bridge language barriers has become indispensable in both professional and personal contexts. Translation is the key that unlocks knowledge, technological advances, and the exchange of ideas between diverse linguistic groups.

The work of a translator is essential for breaking down these linguistic barriers and facilitating the flow of knowledge. Translators enable the spread of scientific discoveries, medical research, and educational advancements to a worldwide audience, ensuring that people from different regions can benefit from the latest innovations. For instance, much of today's cutting-edge research is published in English, which would otherwise restrict its accessibility to non-English speakers. Translation ensures that these breakthroughs reach wider audiences, thus promoting global progress and collaboration.

The role of a translator, however, is far more nuanced than simply converting words from one language to another. A good translator must possess a deep understanding of both the source and target languages, but they must also have cultural sensitivity and the ability to adapt content to fit the customs, habits, and values of the target audience. Translation requires not just linguistic skill but also cultural intelligence to ensure that the intended meaning of the original text is preserved and effectively conveyed.

Human translators play an irreplaceable role in ensuring that the meaning and intent of a text are conveyed accurately. Unlike machines, which may translate a sentence literally, a

human translator considers the context, tone, and cultural background of the original content, making necessary adjustments to ensure that the translation resonates with the target audience. For example, a common idiomatic expression in one language might not have an equivalent in another. A skilled translator will not merely translate the words but will find a culturally appropriate way to convey the same idea or sentiment.

Moreover, a true mark of an excellent translator is their ability to remain “invisible” in the process. When a translation is done well, the reader should not even be aware that the text has been translated; it should flow naturally and feel as though it were originally written in the target language.

Despite the advancements in machine translation technologies, the nuanced work of human translators remains irreplaceable. Machines may be able to handle simple, literal translations, but they lack the ability to interpret deeper meanings and cultural subtleties. In fields such as literature, legal translation, and international diplomacy, where every word carries significant weight, human translators are essential for ensuring that the intended message is communicated clearly and accurately.

In conclusion, translation is an indispensable element of our globalized world. It facilitates communication, the dissemination of knowledge, and cultural exchange, ensuring that language differences do not stand in the way of progress. While machine translation offers convenience for basic tasks, it cannot replace the depth, cultural awareness, and precision that human translators bring to their work. The role of translators is essential for bridging linguistic and cultural divides, making communication across borders both meaningful and effective.

## **5. RECOMMENDATIONS.**

- To pay attention in classes is a must, since there is a lot to learn from the teacher in charge given there are many unknown details in the subject and knowledge to learn.
- To get into the habit of researching is important, because the more we research about the topic, the better for us and the quality of the translation.
- To take the time of doing the activities assigned is highly recommended for having a successful learning.
- To apply the knowledge provided into the study guides, the more we practice, the more we become familiar with the process.
- To avoid just translating in a literal way or just settle with the translation provided by a program or website without further work and review on it.
- To ask the teacher in charge, any questions you may have in the subject, since the best guidance can be provided by him/her.

## 6. REFERENCES.

- *Linguee | Diccionario español-ingles, entre otros idiomas.* (s. f.). Linguee.es.  
<https://www.linguee.es/>
- *English to French, Italian, German & Spanish Dictionary - WordReference.com.* (s. f.). WordReference.com. <https://www.wordreference.com/>
- *Thesaurus by Merriam-Webster.* (s. f.). <https://www.merriam-webster.com/thesaurus>
- *Diccionario Cambridge Inglés y Tesoro gratuitos.* (2024).  
<https://dictionary.cambridge.org/es/>
- *Pixlr Editor: Herramienta gratuita de edición avanzada de fotos e imágenes.* (s. f.).  
Pixlr Editor: Herramienta Gratuita de Edición Avanzada de Fotos E Imágenes.  
<https://pixlr.com/es/editor/>
- *Reverso | Traducción y diccionario gratis.* (s. f.). Reverso Translate.  
<https://www.reverso.net/traduccion-texto>
- *Traductor PONS | Traducción de textos y diccionario en uno.* (s. f.).  
<https://es.pons.com/traduccion-texto>
- *Traductor en línea.* (s. f.). <https://translate.yandex.com/es/ocr>
- *ilovepdf.com.* (s. f.). *iLovePDF | Herramientas PDF online gratis.* iLovePDF -  
Herramientas Online Para PDF. <https://www.ilovepdf.com/es>